



---

Surround sound TV stand

YRS-700

---





OWNER'S MANUAL

MANUAL DE INSTRUCCIONES



# CAUTION: READ THIS BEFORE OPERATING YOUR UNIT.

- 1 To assure the finest performance, please read this manual carefully. Keep it in a safe place for future reference.
- 2 Install this unit in a well ventilated, cool, dry, clean place – away from direct sunlight, heat sources, vibration, dust, moisture, and/or cold. For proper ventilation, allow the following minimum clearances.  
Rear: 5 cm (2 in)  
Sides: 5 cm (2 in)
- 3 Locate this unit away from other electrical appliances, motors, or transformers to avoid humming sounds.
- 4 Do not expose this unit to sudden temperature changes from cold to hot, and do not locate this unit in an environment with high humidity (i.e. a room with a humidifier) to prevent condensation inside this unit, which may cause an electrical shock, fire, damage to this unit, and/or personal injury.
- 5 Avoid installing this unit where foreign object may fall onto this unit and/or this unit may be exposed to liquid dripping or splashing. On the top of this unit, do not place:
  - Other components, as they may cause damage and/or discoloration on the surface of this unit.
  - Burning objects (i.e. candles), as they may cause fire, damage to this unit, and/or personal injury.
  - Containers with liquid in them, as they may fall and liquid may cause electrical shock to the user and/or damage to this unit.
- 6 Do not cover this unit with a newspaper, tablecloth, curtain, etc. in order not to obstruct heat radiation. If the temperature inside this unit rises, it may cause fire, damage to this unit, and/or personal injury.
- 7 Do not plug in this unit to a wall outlet until all connections are complete.
- 8 Do not operate this unit upside-down. It may overheat, possibly causing damage.
- 9 Do not use force on switches, knobs and/or cords.
- 10 When disconnecting the power cable from the wall outlet, grasp the plug; do not pull the cable.
- 11 Do not clean this unit with chemical solvents; this might damage the finish. Use a clean, dry cloth.
- 12 Only voltage specified on this unit must be used. Using this unit with a higher voltage than specified is dangerous and may cause fire, damage to this unit, and/or personal injury. Yamaha will not be held responsible for any damage resulting from use of this unit with a voltage other than specified.
- 13 To prevent damage by lightning, keep the power cable disconnected from a wall outlet or this unit during a lightning storm.
- 14 Do not attempt to modify or fix this unit. Contact qualified Yamaha service personnel when any service is needed. The cabinet should never be opened for any reasons.
- 15 When not planning to use this unit for long periods of time (i.e. vacation), disconnect the AC power plug from the wall outlet.
- 16 Be sure to read the “TROUBLESHOOTING” section on common operating errors before concluding that this unit is faulty.
- 17 Before moving this unit, press  to set this unit to the standby mode, and disconnect the AC power plug from the wall outlet.
- 18 Install this unit near the AC outlet and where the AC power plug can be reached easily.
- 19 The batteries shall not be exposed to excessive heat such as sunshine, fire or the like. When you dispose of batteries, follow your regional regulations.
- 20 Excessive sound pressure from earphones and headphones can cause hearing loss.

This unit is not disconnected from the AC power source as long as it is connected to the wall outlet, even if this unit itself is turned off by . This state is called the standby mode. In this state, this unit is designed to consume a very small quantity of power.

## WARNING

TO REDUCE THE RISK OF FIRE OR ELECTRIC SHOCK, DO NOT EXPOSE THIS UNIT TO RAIN OR MOISTURE.

## FOR U.K. CUSTOMERS

If the socket outlets in the home are not suitable for the plug supplied with this appliance, it should be cut off and an appropriate 3 pin plug fitted. For details, refer to the instructions described below. Note that the plug severed from the mains lead must be destroyed, as a plug with bared flexible cord is hazardous if engaged in a live socket outlet.

## IMPORTANT

THE WIRES IN MAINS LEAD ARE COLOURED IN ACCORDANCE WITH THE FOLLOWING CODE:

Blue: NEUTRAL

Brown: LIVE

As the colours of the wires in the mains lead of this apparatus may not correspond with the coloured markings identifying the terminals in your plug, proceed as follows:

The wire which is coloured BLUE must be connected to the terminal which is marked with the letter N or coloured BLACK.

The wire which is coloured BROWN must be connected to the terminal which is marked with the letter L or coloured RED. Make sure that neither core is connected to the earth terminal of the three pin plug.

## CAUTION

Danger of explosion if battery is incorrectly replaced. Replace only with the same or equivalent type.

## CAUTION

Use of controls or adjustments or performance of procedures other than those specified herein may result in hazardous radiation exposure.

## Notes

- This unit's speakers use magnets. Do not place items that are sensitive to magnetism, such as CRT-type TVs, clocks, credit cards, floppy disks, etc., on top of the rack.
- When the unit is positioned close to a CRT-type TV, picture or sound distortion may occur. In this case, move the TV away from the unit.

---

## ■ Notes on remote controls and batteries

- Do not spill water or other liquids on the remote control.
- Do not drop the remote control.
- Do not leave or store the remote control in the following places:
  - places of high humidity, such as near a bath
  - places of high temperatures, such as near a heater or a stove
  - places of extremely low temperatures
  - dusty places
- Do not expose the remote control sensor of this unit to direct sunlight or lighting such as inverted fluorescent lamps.
- If the batteries grow old, the effective operation range of the remote control decreases considerably. If this happens, replace the batteries with two new ones as soon as possible.
- Change all of the batteries if you notice the following conditions: the operation range of the remote control decreases or the transmission indicator does not light up or becomes dim.
- Do not use old batteries together with new ones.
- Do not use different types of batteries (such as alkaline and manganese batteries) together. Read the packaging carefully as these different types of batteries may have the same shape and color.
- Exhausted batteries may leak. If the batteries have leaked, dispose of them immediately. Avoid touching the leaked material or letting it come into contact with clothing, etc. Clean the battery compartment thoroughly before installing new batteries.
- Do not throw away batteries with general house waste. Dispose of them correctly in accordance with your local regulations.

# What you can do with this unit

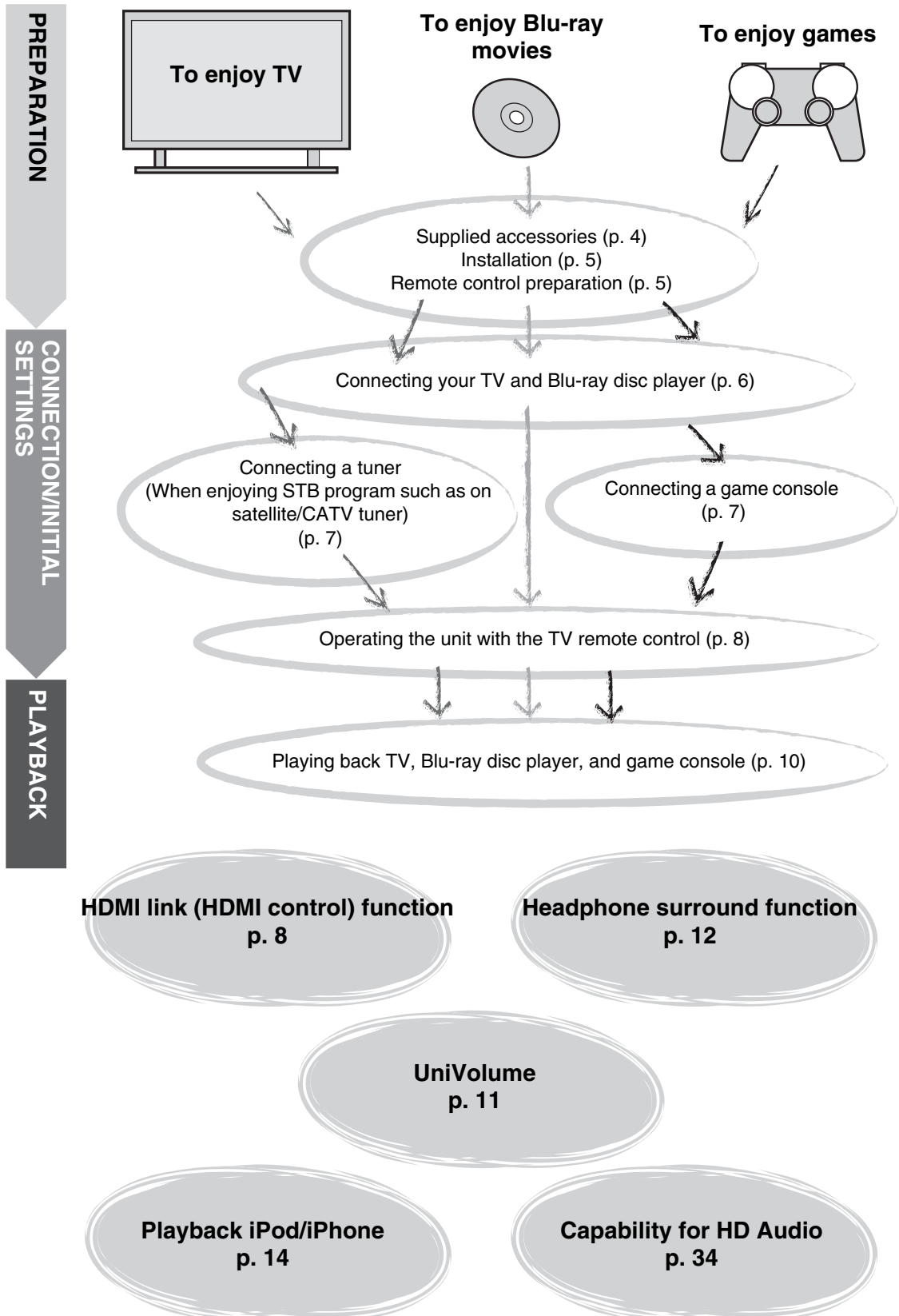

# Contents

## PREPARATION

Getting started .....	4
Supplied accessories .....	4

## CONNECTION/INITIAL SETTINGS

Installation .....	5
Remote control preparation.....	5
Connections .....	6
TV and Blu-ray disc player connection.....	6
Game console or tuner connection .....	7
Initial settings.....	8
Operating the unit with the TV remote control.....	8

## PLAYBACK

Playback features .....	10
Basic operation for playback .....	10
Enjoying sound with your preference .....	11
Surround playback .....	11
Stereo playback.....	11
Playing back digitally compressed formats (MP3, WMA, etc.) with enriched sound (Compressed Music Enhancer).....	11
Automatic volume level adjustment (UniVolume).....	11
Volume balance adjustment.....	11
Using useful features .....	12
Listening with headphones.....	12
Sleep timer/auto power down function .....	12
Settings for each input source (Option menu).....	13
Playing back iPod/iPhone .....	14
When using Yamaha Universal Dock for iPod (optional YDS-12, etc.) .....	15
When using Wireless System for iPod (optional YID- W10) .....	15
Playing back Bluetooth components .....	16
Pairing .....	16
Connecting .....	17

## SETTINGS

Setup menu.....	18
Setting procedure .....	18
Setup menu list.....	19
Tone control .....	19
Subwoofer settings.....	19
Audio delay control.....	19
Dynamic range control .....	20
Volume level of each channel with test tones .....	20
Input assignment.....	21
HDMI setup .....	21
HDMI control .....	21
Audio playback component.....	21
Brightness of the front panel display .....	22
Standard dimmer .....	22
Auto dimmer.....	22
Advanced setup .....	23

## TROUBLESHOOTING

Troubleshooting.....	24
Troubleshooting.....	24

## ABOUT THIS UNIT

Controls and functions .....	28
Controls and functions.....	28
Glossary .....	31
Glossary .....	31
Specifications .....	33
Specifications .....	33
Available signal information.....	34

### About this manual

- In this manual, operations that can be performed using either the front panel buttons or the remote control are explained using the remote control.
-  indicates a tip for your operation.
- Notes contain important information and operating instructions.
- This manual is produced prior to production. Design and specifications are subject to change in part as a result of improvements, etc. In case of differences between the manual and the product, the product has priority.
- The alphabet mark (such as **A**) indicates the remote control key(s) indicated on the figure on the left page.

# Getting started

## Supplied accessories

Before assembly and connecting, make sure you have received all of the following items.<sup>1)</sup>

Remote control



Batteries (x 2)  
(AAA, R03, UM-4)

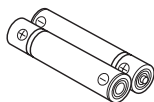

Optical cable  
(1.5 m (4.9 ft))



Digital audio pin cable  
(1.5 m (4.9 ft))

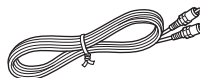

Video pin cable<sup>2)</sup>  
(1.5 m (4.9 ft))

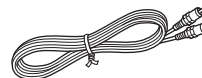

Install Manual

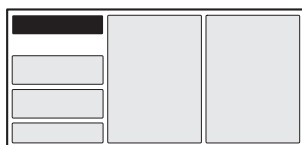

Owner's Manual  
(this manual)



Main unit

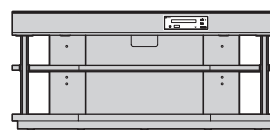

Assembly is required before using this unit. Make sure all of the following items are included in the package, as they are all necessary to complete assembly. Refer to the Install Manual for installation.

- Main unit
- Shelf
- Bottom panel
- Glass top panel
- Pins
- Large screws M5 × 30 mm
- Fasteners
- Rear panels (left and right)
- Support posts
- Center rear panel
- Brackets
- Small screws M4 × 10 mm
- Washers

**1)**

Depending on the connection, you may not need all of the supplied cables.

**2)**

This cable is used when playing back iPod/iPhone video. Refer to “Playing back iPod/iPhone (p. 14)”.

# Installation

Place the unit in the appropriate position after assembly. Refer to the supplied Install Manual for assembly. Refer to "Notes on installation" below and place the unit correctly in the safe place.

### Notes on installation

- Install your TV in accordance with the manufacturer's instructions to prevent it from toppling over.
- This unit's speakers use magnets. Do not place items that are sensitive to magnetism, such as clocks, credit cards, floppy disks, etc., on top of the rack.
- When the unit is positioned close to a CRT-type TV, picture or sound distortion may occur.

### Caution: Handling the tempered glass

The top glass panel is constructed of glass that has been tempered for strength and safety. In addition, a safety film has been applied to the tempered glass to offer additional protection against injuries that may be caused by shattering glass. However, if you handle the glass inappropriately, the glass might break and glass fragments might fly, causing injuries. Be sure to follow the precautions listed below:

- Do not allow any strong impacts to the glass (for example, do not allow thrown objects to strike the glass).
- Do not allow sharp objects to contact the glass.
- If the tempered glass has been scratched, it might break unexpectedly. If you see scratches, replace the glass immediately.
- Do not remove the glass caution sticker.

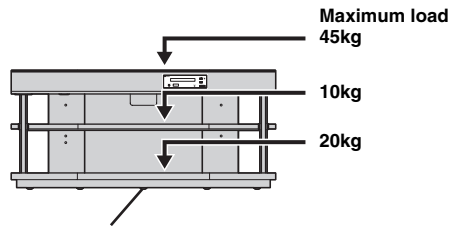
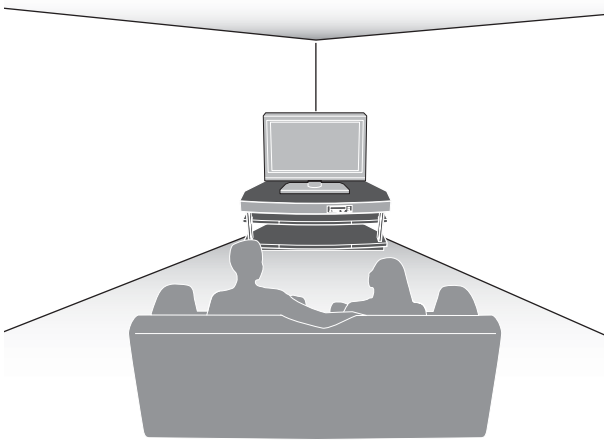

### Interior slide sheet

An interior slide sheet is attached to the bottom of the unit, allowing you to move the unit into position easily. To prevent damage to the floor, clean the floor of dust and rubbish before moving the unit.

## Remote control preparation

Before installing batteries or using the remote control, make sure that you read precautions on the remote control and batteries in "CAUTION: READ THIS BEFORE OPERATING YOUR UNIT."

### Installing the batteries

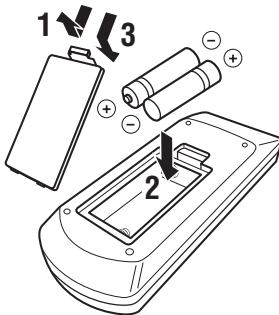

### Operation range

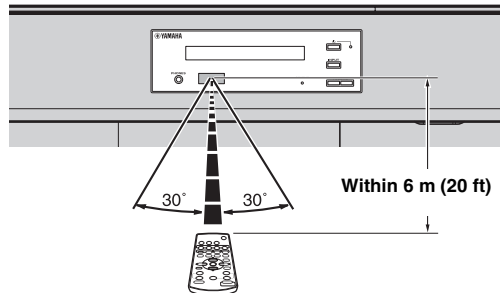

# Connections

- Do not connect the power cable until all connections are completed.
- Do not use excessive force when inserting the cable plug. Doing so may damage the cable plug and/or terminal.

## TV and Blu-ray disc player connection

For the cable connection, follow the orders below.

### 1 HDMI cable (optional)

Input the digital audio/video signals of the Blu-ray disc player to this unit.

### 2 HDMI cable (optional)

The digital video of the Blu-ray disc is reflected on TV.

### 3 Optical cable (supplied)

Play back digital sounds of TV on this unit.

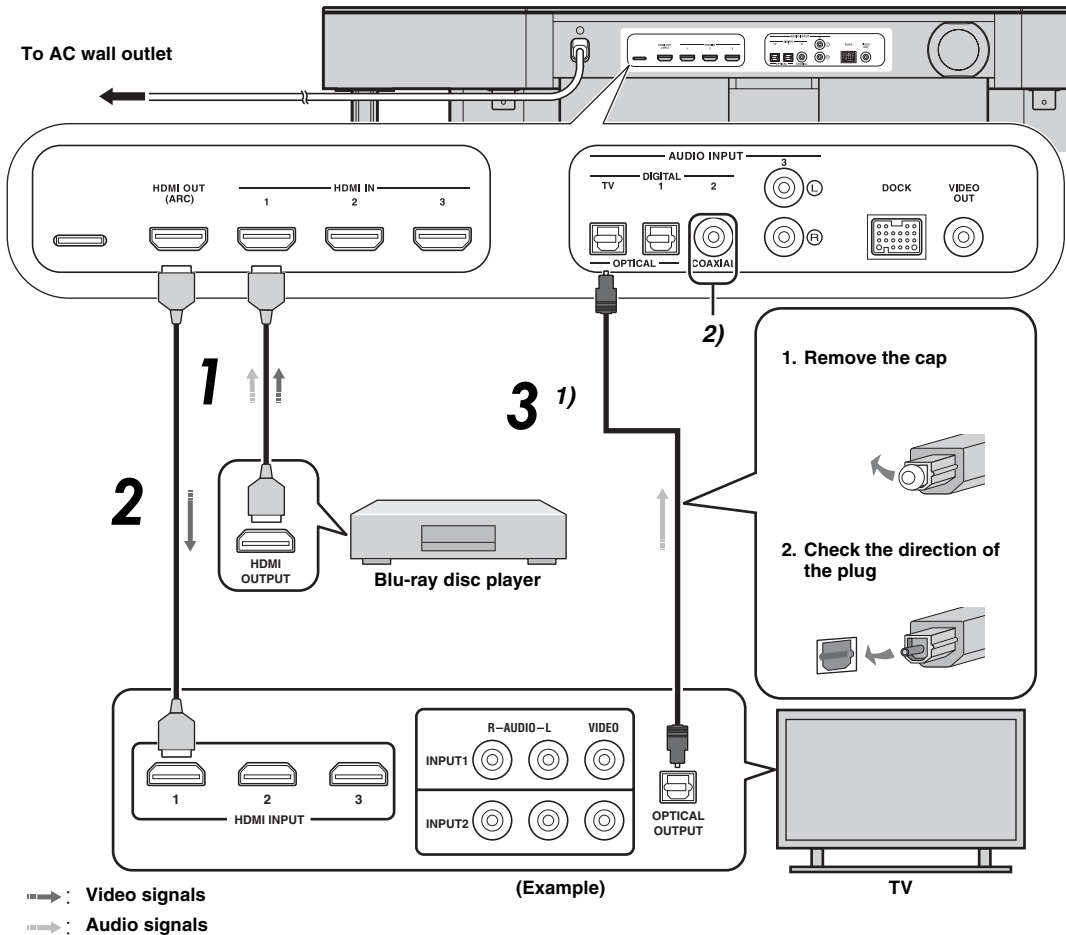

### 1)

#### Audio return channel (ARC) supported TV

- Connect HDMI cable to audio return channel supported terminal (the terminal with “ARC” indicated) on TV. In this case, you do not need to connect optical cable.
- Activate the HDMI control function of this unit (see p. 21).

#### What is audio return channel (ARC)?

A function transmits digital audio signal output from TV to this unit through a HDMI cable. By this function, a digital audio pin cable to connect TV and this unit is not needed.

### 2)

Depending on the setting, HDMI for video signal, optical or coaxial digital audio or analog audio for audio signal can be selected. Refer to “Input assignment (see p. 21)”.



# Game console or tuner connection

Additional external device (example)	Connecting cable
1 HDMI supported game console	HDMI cable (optional)
2 Satellite/cable TV (HDMI supported)	HDMI cable (optional)
3 Satellite/cable TV (HDMI not supported)	Digital audio pin cable (supplied) 4)
4 HDMI not supported game console	Analog audio stereo pin cable (optional) 4)

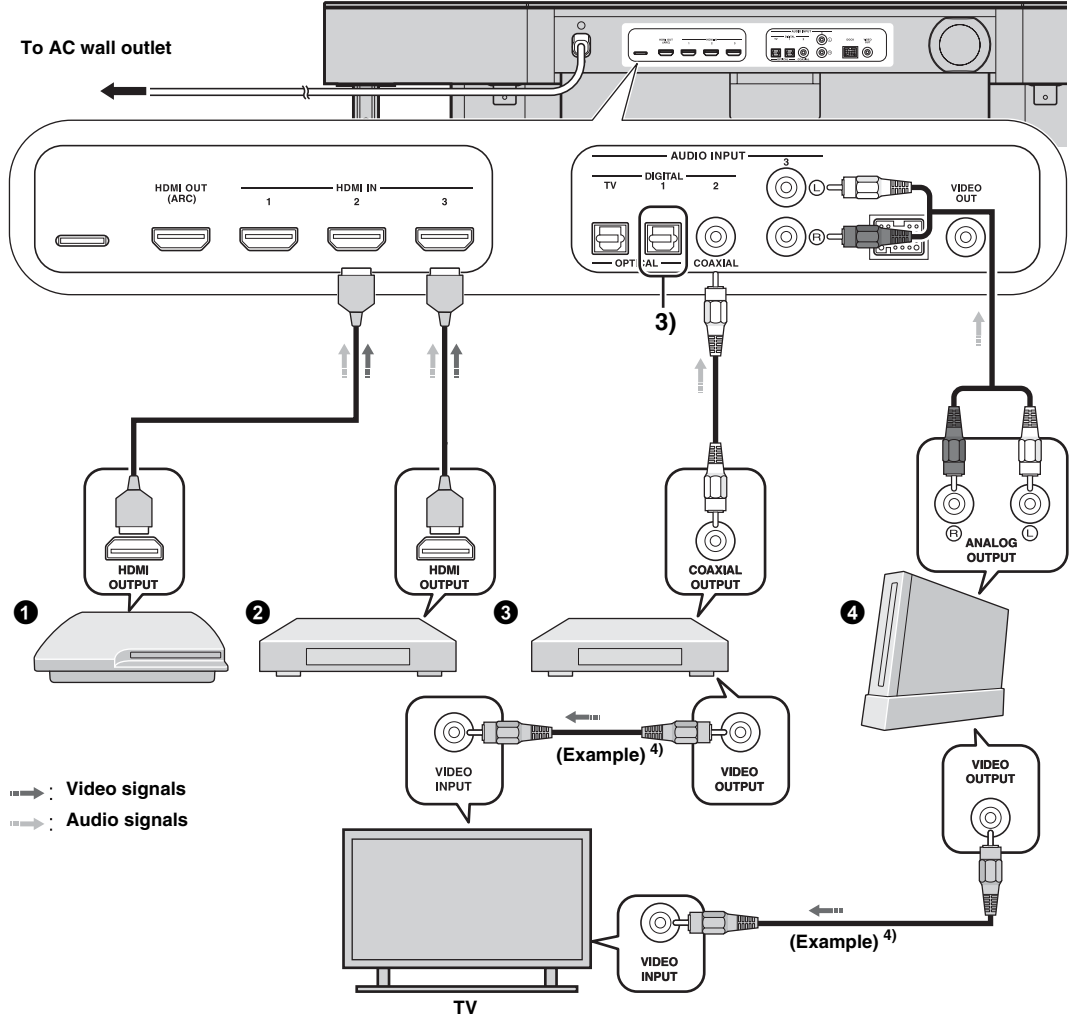

3) The additional devices having an optical digital output jack, connect to the optical digital input jack of this unit with an optical cable.

4) To connect a game console or tuner to TV, you need extra video pin cables (optional).

PREPARATION

CONNECTION/  
INITIAL SETTINGS

PLAYBACK

SETTINGS

TROUBLESHOOTING

ABOUT THIS UNIT

English

# Initial settings

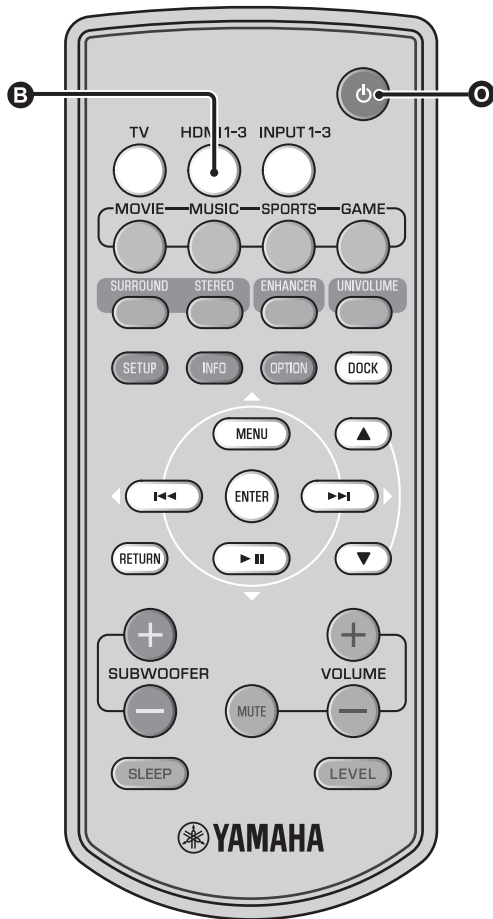

## Operating the unit with the TV remote control

### ■ What is the HDMI control function?

You can use the TV remote control to operate this unit if your TV supports the HDMI control function (ex. REGZA Link) and is connected to this unit's HDMI OUT (ARC) jack. <sup>1)</sup>

#### Remote control of TV (Example)

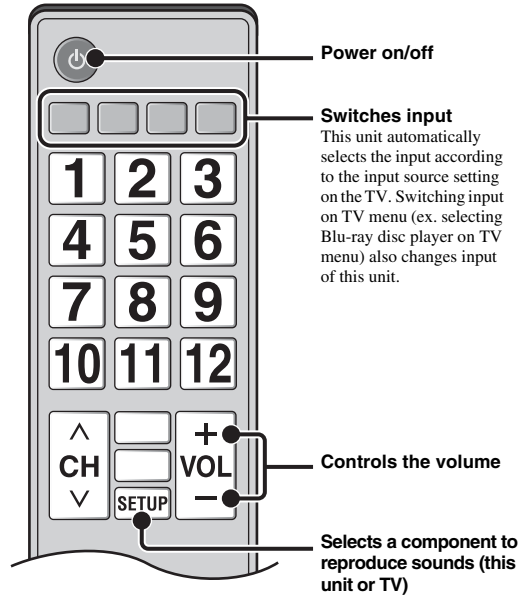

#### 1)

- Even if your TV supports the HDMI control function, some functions may not be available. For details, refer to the manual supplied with your TV.
- If you use HDMI to connect this unit to a device such as a Blu-ray disc player that supports HDMI control, you can control that device using the HDMI control function.
- We suggest that you use products (TV, Blu-ray disc/DVD player, etc.) from the same manufacturer.

## Setting the HDMI control function

**1** Turn on all components connected to this unit with HDMI.

**2** Check all components connected with HDMI and enable the HDMI control function on each component.

For this unit, set “HDMI Ctrl” to “On” (☞p. 21). <sup>2)</sup>  
For external components, refer to the manual supplied with each component. <sup>3)</sup>

**3** Turn off the TV and then turn on it again.

## Registering HDMI components to TV <sup>4)</sup>

**1** Select this unit as the input source for the TV.

**2** Turn on the HDMI control function supported component (example: Blu-ray disc player) connected to this unit.

**3** Select the input source of this unit to Blu-ray disc player and check whether the image in the player is correctly displayed or not.

When connecting Blu-ray disc player with HDMI 1 jack, press **B** input selector key once to show the following diagram.

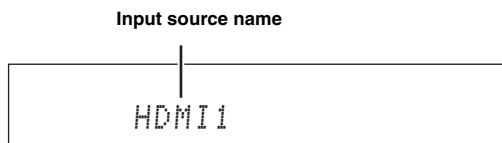

**4** Check if the HDMI control function works (turn on this unit or adjust the volume level using the remote control of the TV).

### If the HDMI control function is not working

Check the following:

- The TV is connected to the HDMI OUT (ARC) jack of this unit.
- “HDMI Ctrl” (☞p. 21) is set to “On” in setup menu.
- The HDMI control function is enabled on the TV. (Also check the relative settings such as power interlock function or speaker priority.)

The HDMI control function is not working even checking the above,

- Turn off this unit and the TV, and then turn them back on again.
- Unplug the power cables of the TV and this unit, and plug them in again.
- After selecting INPUT1, INPUT2, INPUT3 or DOCK, change the input of TV and the one of this unit to the same input.

## Changing the connection method and connected components

When the connected components and jacks are changed, reset this unit with following procedures.

**1** Turn off the HDMI control function of the TV and player, turn off all connected devices, and change the connections.

**2** Perform the step 1 to 3 of “Setting the HDMI control function” (☞p. 9).

2) 

- The default setting is “Off”.

**When “HDMI Ctrl” is set to “On” in setup menu,**

- Even you press **⏻** **⏪** key, the power does not completely turned off and the signal outputs from the HDMI IN jack to HDMI OUT (ARC) jack.
- Before pressing **⏻** **⏪** key, select desired input sources connected to HDMI IN (1 to 3).
- According to the TV, the TV operation such as changing the channel may change the setting of surround modes of this unit.

3) 

**The example of TV settings**

- From a setup menu on your TV, select “Link setting” → “HDMI control setting” (example), then set a setting such as “HDMI control function” to “On” (example).
- Setting such as “Speaker priority” should be set to “AV amplifier”.

4) 

For some HDMI components, you only need to set the HDMI control function. Registering HDMI components to TV is not required in this case.

# Playback features

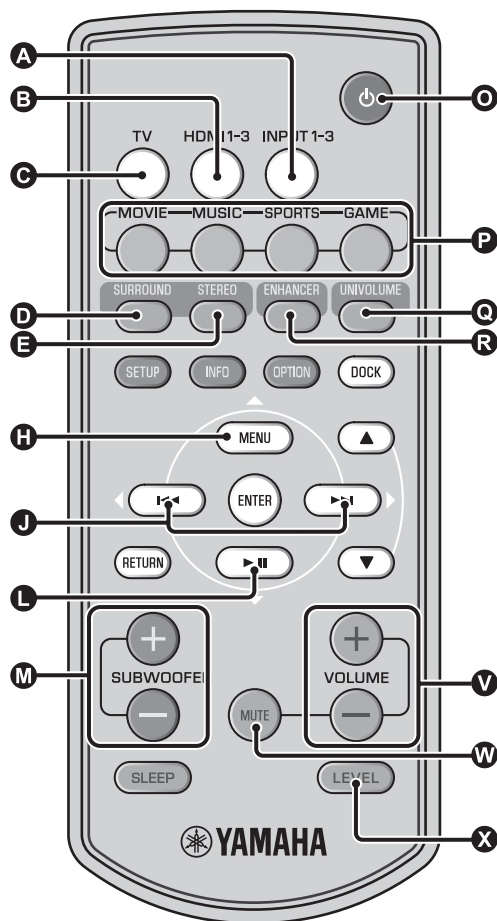

## Basic operation for playback

- 1 Press **O** key to turn on this unit.
- 2 Turn on components (TV, Blu-ray disc player, etc.) connected to this unit.
- 3 Select a component you want to listen to by pressing the input selector key (**A**, **B**, **C**) corresponding to the connection of external components.

For example, when playing back a Blu-ray disc player connected to HDMI IN 1 jack, select HDMI1 by pressing input selector key **B** as shown below.

Input source name

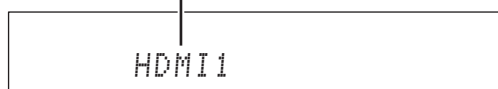

- 4 Play back component selected in step 3.
- 5 Press **V** VOLUME +/- key to adjust the volume. <sup>1) 2) 3)</sup>
- 6 Select surround mode or stereo mode and set your sound preferences. (p. 11)

Press **O** key to turn this unit to standby mode.

### 1)

When audio is output from both TV speaker and this unit, mute the TV sound.

### 2)

#### To mute the sound

Press **W** MUTE key. While the mute function is activated, the VOL indicator on the front panel display flashes. To resume the volume, press **W** MUTE key again or press **V** VOLUME +/- key.

### 3) Note

When sound input to HDMI IN is output from the TV, the volume level does not change even if you press **V** VOLUME +/- key or **W** MUTE key.

## Enjoying sound with your preference

### Surround playback

Playback surround sounds using Yamaha's exclusive AIR SURROUND XTREME.

**1** Press **[SURROUND]** key to switch to surround mode.

**2** Press one of the surround mode keys (**[P]**).  
4)

**MOVIE:** For movies

**MUSIC:** For music

**SPORTS:** For sports and news

**GAME:** For video games

### Stereo playback

An extended sound is achieved for a 2 channel source.

Press **[STEREO]** key to switch to stereo mode.

Each time you press **[STEREO]** key, the function is turned on (Extended Stereo) and off (Stereo) alternately.

**Stereo:** Reproduces the stereo sound without any effect.

**Extended Stereo:** Reproduces a wider stereo sound image.

### Playing back digitally compressed formats (MP3, WMA, etc.) with enriched sound (Compressed Music Enhancer)

Play back digitally compressed format such as MP3 and WMA emphasizing bass and treble extended dynamically.

Press **[ENHANCER]** key to turn the function on/off. 5)

4) 

This unit automatically memorizes the settings assigned to each input source. When you select another input, the unit automatically recalls the last settings for the selected input.

5) 

- The default setting is "On" for DOCK input, and "Off" for other inputs.
- Compressed Music Enhancer does not work when the source is following digital audio signal,
  - Dolby TrueHD, DTS-HD Master Audio, etc.
  - Signal that sampling rate is more than 48 kHz.

6) 

- The default setting is "Off".
- To set the UniVolume to "Off", press **[UNIVOLUME]** key.
- We recommend turning off the UniVolume function during playback of music.

### Automatic volume level adjustment (UniVolume)

While watching the TV, compensate the excessive volume differences to make it easier to hear during the following cases.

- When switching the channel
- When a TV program changed to commercial
- When one program is finished and another program started

Press **[UNIVOLUME]** key to turn the function on/off. 6)

### Volume balance adjustment

Use this feature to adjust the volume balance for each channel during playback. 7)

**1** Press **[LEVEL]** key.

**2** Press **[H]** **[Δ/L]** **[L]** **[▽]** key to select adjustable channel from the followings.

**CenterLv:** Center

**SurLR Lv:** Surround left/right

**SWFR Lv:** Subwoofer

**3** Press **[J]** **[◀/▶]** key to adjust the volume. 8)

Adjustable range: -10.0 dB to +10.0 dB

**4** Press **[LEVEL]** key to exit from the menu.

7) 

Refer to "Volume level of each channel with test tones (esp. 20)" when adjusting the test sound.

8) 

#### Example of volume balance

- If you have problems hearing words: Select CenterLv (center) to increase the level.
- When the sound does not seem like surround sound: Select SurLR Lv (Surround) to increase the level.
- The volume of subwoofer also can be adjusted by using **[SUBWOOFER +/-]** key.

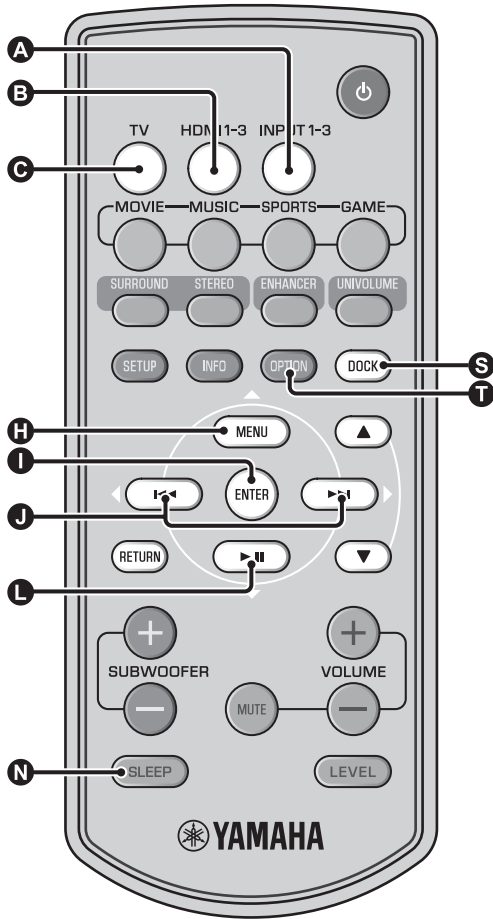

## Using useful features

### Listening with headphones

Insert a headphone plug to the PHONES jack (p. 28) of this unit. <sup>1)</sup>

#### The surround sound using headphones

With newly-developed 7.1 ch headphone surround technology, you can enjoy surround and stereo sound using a headphone same as speaker. (p. 11)

### Sleep timer/auto power down function

Use this feature to automatically set this unit to the standby mode after a specified period of time.

Press **N** SLEEP key repeatedly.

Switching the time it takes to switch to standby mode. The SLEEP indicator (p. 29) flashes in the front panel display. The SLEEP indicator in the front panel display lights up and the sleep timer is set. <sup>2)</sup>

**Selectable item: Sleep 120 min., Sleep 90 min., Sleep 60 min., Sleep 30 min., AutoPowerDown, Off**

#### Auto power down function <sup>3)</sup>

When AutoPowerDown is set, the unit is turned to standby mode automatically after 10 minutes from the selected input source is turned off or in standby mode. This function is useful to prevent you from forgetting to turn off the unit.

#### 1)

- The headphone volume, tone control, and LFE level can be set separately with speaker setting.
- If too much bass is heard while playing back 5.1 or 7.1 channels containing LFE channel (0.1ch), it may be improved by decreasing the LFE level. (p. 19)

#### 2)

- The sleep timer setting is canceled if this unit is set to the standby mode or "Off" is selected.

- When AutoPowerDown is set, SLEEP indicator does not light up during playback.

#### 3)

- If the unit is operated during the 10 minutes before entering standby mode, the unit does not enter standby mode until 10 minutes after the latest operation.
- AutoPowerDown cannot be selected when:
  - AUDIO INPUT (INPUT3) or DOCK is selected.
  - HDMI1-3 is selected and HDMI control function is on.

## Settings for each input source (Option menu)

Set according to each input (TV/HDMI1-3/INPUT1-3/DOCK). Available menu items vary depending on the selected input.

**1** Press input key (A, B, C, S) to select the input you want to change the setting.

**2** Press **OPTION** key.

The option menu is displayed on the front panel display.

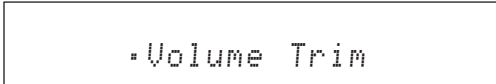

**3** Select the items by pressing **H**  $\Delta$ /**L**  $\nabla$  key, then press **ENTER** key.

**4** Change setting value by pressing **J**  $\leftarrow$ /**K**  $\rightarrow$  key.

**5** To exit the option menu, press **OPTION** key.

### Option menu items

The following menu items are provided for each input.

Input source	Menu items
HDMI1-3	Volume Trim, Decoder Mode, Signal Info
TV	
INPUT1-3	
DOCK	Volume Trim, Connect, Disconnect, Pairing, Interlock <sup>4)</sup>

The option menu items are listed below. These settings are applied to the currently selected input source. The default settings are marked with “\*”.

### ■ Adjusting input level of each jack (Volume Trim)

Adjust the input level for each jack to compensate for variations in volume between different input devices.

**Adjustable range: -6.0 dB to 0.0 dB\* to +6.0 dB**

### ■ Switching the audio signal to play back (Decoder Mode)

Select digital audio signals for playback.

**Selectable item: Auto\*, DTS**

**Auto:** This unit automatically selects the audio signal for playback. Normally select this mode.

**DTS:** This unit plays back only DTS signal.

### ■ Displaying the input signal information (Signal Info)

Press **H**  $\Delta$ /**L**  $\nabla$  to change the following informations.

Format	Digital audio format
Channel	The number of channels included in input signal (front/surround/LFE (low frequency sound effects)) Display example: [3/2/0.1] $\rightarrow$ Front 3ch, Surround 2ch, LFE for input signal <sup>5)</sup>
Sampling	Sampling frequency for digital input signal
Bitrate	Bitrate per second of input signal
HDMI In	HDMI video signal resolution
HDMI Message	When error occurs with HDMI (displayed only when error is occurred.)

**4)**

For details, on Interlock, refer to “Playing back iPod/iPhone (p. 14)”. For details on Connect, Disconnect and Pairing, refer to “Playing back Bluetooth components (p. 16)”.

**5)**

If the input signal includes channels that cannot be displayed in the format shown in the display example, the total number of channels will be displayed, as in “5.1ch”.

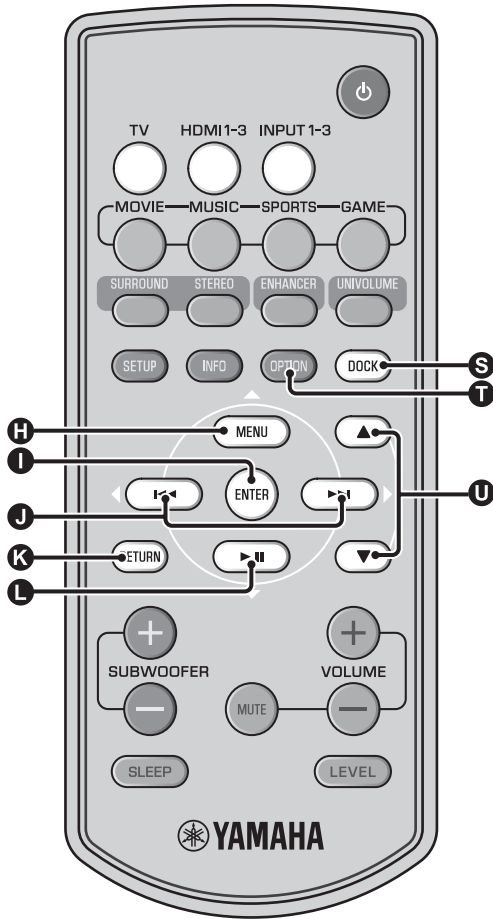

## Playing back iPod/iPhone

You can play music stored in iPod/iPhone connected to Yamaha Universal Dock for iPod (optional YDS-12, etc.) or Wireless System for iPod/iPhone (optional YID-W10).

**1** Insert the iPod/iPhone into the Yamaha Universal Dock for iPod or Wireless System for iPod/iPhone connected to the DOCK terminal. <sup>1)</sup>

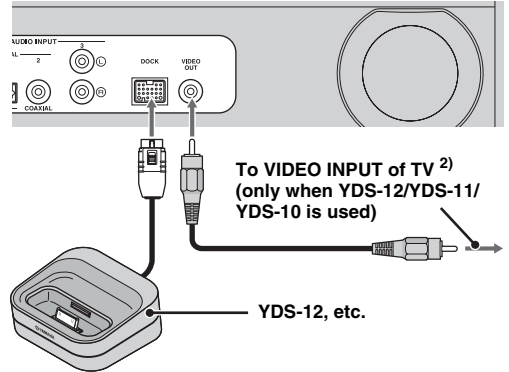

Place it as far as possible from this unit to avoid the noise.

**2** Playback iPod/iPhone by selecting dock input by pressing **S** DOCK key. <sup>3)</sup>

### 1)

- Connect when this unit is in standby mode.
- For details on how to connect and set up the YDS-12 and YID-W10, refer to manuals supplied with them.

### 2)

When using YDS-12, YDS-11, or YDS-10 with the video pin cable (supplied) to connect the VIDEO OUT jack of this unit to the VIDEO INPUT jack of the TV, you can display iPod/iPhone video on the TV.

### 3) Note

- Some features may not be available depending on the model or the software version of your iPod/iPhone.
- For details about the messages displayed on the front panel display of connected iPod/iPhone, refer to “iPod/iPhone (p. 26)” in “Troubleshooting”.
- Be sure to set the volume to minimum before docking or removing your iPod/iPhone.
- To set the playback volume higher than the maximum volume of the iPod/iPhone, use this unit’s remote control to control the volume.



## When using Yamaha Universal Dock for iPod (optional YDS-12, etc.) <sup>4)</sup>

After setting the iPod/iPhone to the dock, you can use the remote control of this unit for playback operations. You can also display iPod/iPhone video on the TV.

**H I J K L**: Controls iPod's menu.

**U**: Controls click wheel.

### iPod/iPhone supported by Universal Dock for iPod (YDS-12/YDS-11/YDS-10):

(As of September 2010)

- iPod touch, iPod mini, iPod (4th and 5th generations), iPod Classic, iPod nano, iPhone, iPhone 3G, iPhone 3GS
- iPhones are not compatible with YDS-11/YDS-10.

## When using Wireless System for iPod (optional YID-W10) <sup>5)</sup>

After connecting the receiver to this unit and setting the iPod/iPhone to the transmitter, you can use the connected iPod/iPhone as a remote control while playing back music.

### iPod/iPhone supported by Wireless System for iPod (YID-W10):

(As of September 2010)

iPod touch, iPod (5th generation), iPod Classic, iPod nano, iPhone, iPhone 3G, iPhone 3GS

## Link with this unit (Interlock mode) <sup>6)</sup>

When using YID-W10, You can use functions following for iPod/iPhone when "Interlock" is set to "On" in option menu (p. 13).

- When playback starts on iPod/iPhone, this unit is turned on and DOCK (iPod) is selected as source automatically.
- This unit turns to standby mode automatically when the playback is stopped or after a while iPod/iPhone is removed from the transmitter.

#### 4)

This unit charges the battery of an iPod/iPhone stationed in the Yamaha Universal Dock for iPod connected to the DOCK terminal even when this unit is in standby mode. "Charging" appears in the front panel display.

#### 5)

When YID-W10 is connected, and the "Interlock" is set to "On", it charges even in standby mode.

#### 6)

This function works with ring tone and sound of application. When the iPhone is set to silent mode, this unit does not turn on with the ring tone.

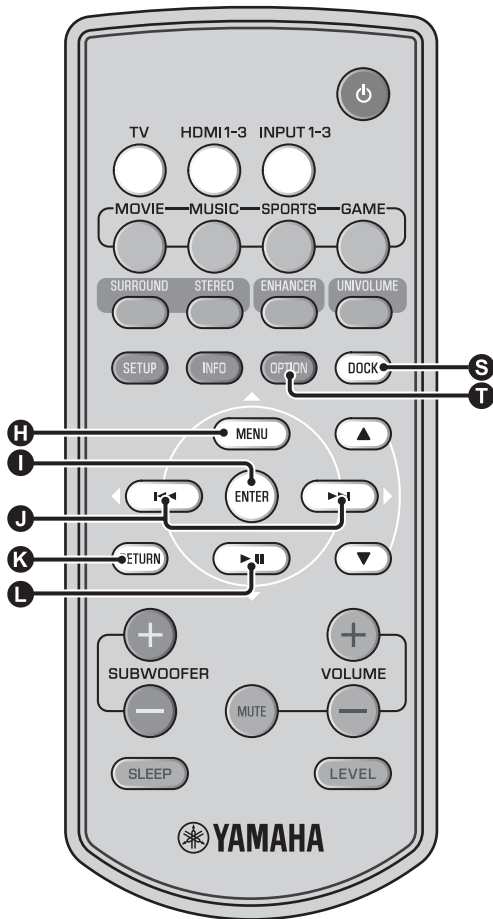

## Playing back Bluetooth components

Playback music stored in the Bluetooth components (portable audio players, Bluetooth-enabled computers, etc.) connected to the Bluetooth Wireless Audio Receiver.

### Pairing

#### About “Pairing”

It is the operation of registering a component for communications. Pairing must be performed before using a Bluetooth component with the Yamaha Bluetooth Wireless Audio Receiver connected to the system for the first time, or if the registered pairing data has been deleted. To ensure security, a time limit of 8 minutes is set for the pairing operation. Please read and fully understand all the instructions before starting.

**1** As described in step 1 (p. 14) of “Playing back iPod/iPhone”, connect the Bluetooth Wireless Audio Receiver (optional YBA-10) to DOCK terminal. <sup>1)</sup>

**2** Press **S** DOCK key to set the input to DOCK.

**3** Turn on the Bluetooth component you want to pair with, and then enter pairing state. <sup>2)</sup>

**4** Press **T** OPTION key.

Option menu for DOCK input appears in the display.

**5** Select “Pairing” by pressing **H**  $\Delta$ /**L**  $\nabla$  key and press **I** ENTER key. <sup>3)</sup>

“Searching...” appears on the display when the Bluetooth connection is initiated.

**1)**

For details, refer to the manual supplied with YBA-10.

**2)**

Refer to the manual of your Bluetooth component for details.

**3)**

To cancel pairing, press **K** RETURN key.

## 6 Check that the Bluetooth components recognize the Bluetooth Wireless Audio Receiver.

If the Bluetooth component detects the Yamaha Bluetooth Wireless Audio Receiver, the audio receiver name (“YBA-10 YAMAHA”, for example) appears in the device list of the Bluetooth component.

## 7 Select the Bluetooth Wireless Audio Receiver from the component list of the Bluetooth components and input “0000” for password of the Bluetooth.

### Connecting <sup>4)</sup>

1 Press **Ⓢ** DOCK key to set the input to DOCK.

2 Press **Ⓜ** OPTION key.

3 Select “Connect” and press **Ⓜ** ENTER key. <sup>5)</sup>

4 To disconnect the Bluetooth Wireless Audio Receiver from the Bluetooth component, press **Ⓜ** again to display option menu, select “Disconnect”, and press **Ⓜ** ENTER key.

4) 

When establishing the Bluetooth connection from this unit, it is only possible to connect to the most recently connected Bluetooth component.

5) 

• For details of messages, refer to “Bluetooth (p. 27)” in “Troubleshooting”.

• If you want to establish a connection with a Bluetooth other than the one most recently connected, initiate the connection from that Bluetooth component. Refer to the manual of your Bluetooth component for details.

# Setup menu

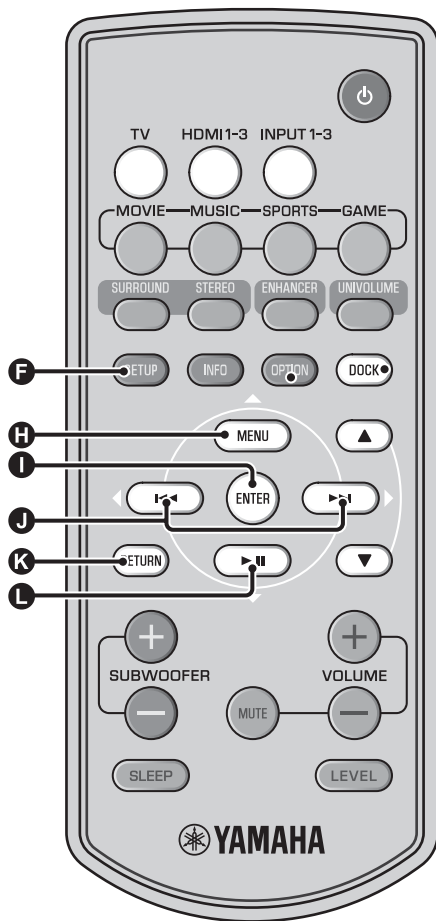

## Setting procedure

**1** Press **F** SETUP key to enter the setup menu.

“Sound Setup” appears on the front panel display.

**2** Select menu by pressing **H**  $\Delta$ /**L**  $\nabla$  key and press **I** ENTER key.

Repeat this procedure until desired menu appears on the front panel display.

**3** Change setting value of each menu by pressing **J**  $\leftarrow$ /**K**  $\rightarrow$  key. <sup>1)</sup>

**4** Press **F** SETUP key again to exit the setup menu. <sup>2)</sup>

1)

The default settings are marked with “\*”.

2)

Press **K** RETURN key to return to the previous menu.

## Setup menu list

Category	Menu	Sub menu	Features	Page	
Sound Setup	Tone Control	Treble	Tone control	☞ p. 19	
		Bass			
	Subwoofer	LFE Level	Subwoofer settings	☞ p. 19	
	Audio Delay	Lip Sync		Adjusting delay in output timing between video signals and audio signal	☞ p. 19
			TV	Adjusting output timing of audio signal manually	
			HDMI1-3		
			INPUT1-3		
	DRC Setup	Adapti.DRC	Dynamic Range Control settings	☞ p. 20	
D.DRC					
Ch Level	CenterLv	Adjusting the volume of each channel with test tones	☞ p. 20		
	SurLR Lv				
	SWFR Lv				
Input Menu	Input Assign	Opt 1	Assigning jacks according to the component to be used	☞ p. 21	
		Opt 2			
		Coax			
		Ana.			
		HDMI1			Setting the audio output of HDMI jack
		HDMI2			
	HDMI3				
	HDMI Setup	HDMI Ctrl	HDMI settings	☞ p. 21	
Support					
Display Menu	Front Display	Std Dimmer	Changing the brightness of the front panel display	☞ p. 22	
		Auto Dimmer			

### Tone control

#### Menu: Tone Control

Adjust the output level of high/low-frequency sound.

**Sub menu: Treble (High tone), Bass (Low tone)**

**Adjustable range: -8.0 dB to 0.0 dB\* to +8.0 dB**

### Subwoofer settings

#### Menu: Subwoofer

Adjust the volume of Dolby Digital and DTS signals included in the LFE (low frequency sound effects). <sup>3)</sup>

**Sub menu: LFE Level**

**Adjustable range: -20 dB to 0 dB\***

### Audio delay control

#### Menu: Audio Delay

Flat panel display TV images sometimes lag behind the sound.

You can use this function to delay the sound output to synchronize it with the video image.

#### Sub menu: Lip Sync

Select whether to automatically adjust the audio output delay when a TV that supports the automatic lipsync is connected to the HDMI OUT (ARC) jack of this unit.

**Selectable item: On\*, Off**

“On”: Select “On” if the TV connected to the HDMI OUT (ARC) jack of this unit supports the automatic lipsync. The audio output delay is automatically adjusted.

“Off”: Select “Off” if the TV connected to the HDMI OUT (ARC) jack of this unit does not support the automatic lipsync or if you want to disable the automatic lipsync. The delay time for each input can be adjusted manually by following items.

### 3)

#### What is LFE?

“LFE” refers to low frequency effects included in the digital audio. Digital signals such as Dolby Digital and DTS include a dedicated line for LFE.

## Setup menu

### Sub menu: TV

Adjust the audio output delay applied to signals input from the TV jacks.

**Adjustable range: 0 ms\* to 300 ms**

### Sub menu: HDMI1-3

Manually adjust the audio output delay applied to signals input from the HDMI IN jacks. This setting is effective only when "Lip Sync" is set to "Off".

**Adjustable range: 0 ms to 30 ms\* to 300 ms**

### Sub menu: INPUT1/INPUT2/INPUT3

Adjust the audio output delay applied to signals input from the INPUT1/INPUT2/INPUT3 jacks.

**Adjustable range: 0 ms to 30 ms\* to 300 ms**

## Dynamic range control

### Menu: DRC Setup

Use to adjust the dynamic range compression. Dynamic range is the difference between the smallest sound that can be heard above the noise of the equipment and the biggest sound that can be heard without distortion.

### Sub menu: Adapti. DRC <sup>1)</sup>

Select whether to automatically adjust the dynamic range in conjunction with the volume level. When this function is set to "On", the dynamic range is adjusted as follows.

When the volume level is low:

Narrow the dynamic range. Loud sound is played back softer, and soft sound which is hard to be listened to is played back louder.

When the volume level is high:

Widen the dynamic range. From soft sound to loud sound, source sound is played back without adjusting volume.

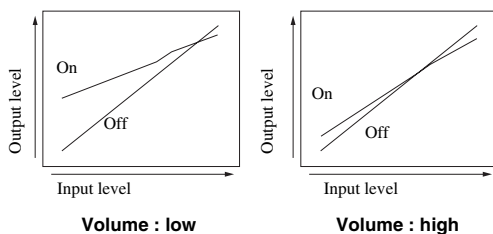

### Selectable item: On\*, Off

"On": Adjust dynamic range automatically. <sup>2)</sup>

"Off": The dynamic range is not adjusted automatically.

### Sub menu: D.DRC

Select the amount of dynamic range applied when this unit is decoding Dolby Digital and DTS signals.

**Selectable items: Min/Auto, Standard, Max\***

Min/Auto:

(Minimum) Adjust the dynamic range for low volume or a quiet environment, such as at night, for playing back bitstream signals except for Dolby TrueHD signals.

(Auto) Adjust the dynamic range based on information from the input signal when playing back Dolby TrueHD signal.

Standard: The dynamic range recommended for regular home use.

Max: Outputs sound without adjusting the dynamic range of the input signals. <sup>3)</sup>

## Volume level of each channel with test tones

### Menu: Ch Level

Use to adjust the volume of each channel with test tones.

### Sub menu:

**CenterLv (Center)**

**SurLR Lv (Surround left/right)**

**SWFR Lv (Subwoofer)**

**Adjustable range: -10.0 dB to +10.0 dB**

### 1)

- When set to "On", "D.DRC" is automatically set to "Max".
- This setting is not available when the UniVolume is set to "On".

### 2)

This makes the sound easier to hear when listening at low volume at night, for example.

### 3)

"Adapti. DRC" is automatically set to "Off" when the settings other than "Max" is selected.

## Input assignment

### Menu: Input Assign <sup>4)</sup>

Use to change the key assignments of input jacks on this unit. The sound of the input select is decided according to key assign set to each jacks. <sup>5)</sup>

Sub menu	Default setting
<b>Audio input jack</b>	
Opt1	TV
DIGITAL (OPTICAL) TV	
Opt2	INPUT1
DIGITAL (OPTICAL) 1	
Coax	INPUT2
DIGITAL (COAXIAL) 2	
Ana	INPUT3
AUDIO INPUT 3	

**Selectable item:** TV, INPUT1, INPUT2, INPUT3, HDMI1, HDMI2, HDMI3

### Audio input to HDMI IN jack

Switch the HDMI sound signal to “Off” when you want to playback the video from HDMI IN jack and sound from AUDIO INPUT jack. <sup>6)</sup>

**Sub menu:** HDMI1, HDMI2, HDMI3

**Selectable item:** Off, On\*

## HDMI setup

### Menu: HDMI Setup

Use to configure the settings related to HDMI signals and HDMI control function.

### HDMI control

#### Sub menu: HDMI Ctrl

Use this function to link this unit and an HDMI control-compatible TV via HDMI. For details, see “Operating the unit with the TV remote control (p. 8)”.

**Selectable item:** Off\*, On

“Off”: Disable the control function. The standby power consumption of this unit decreases.

“On”: Enable the control function.

### Audio playback component

#### Sub menu: Support

Use to select a component to play back HDMI audio signals. This setting is effective when “HDMI Ctrl” is set to “Off”. <sup>7)</sup>

**Selectable item:** YRS\*, Other

“YRS”: Play back the input sound signal.

“Other”: Play back the equipment connected to HDMI OUT (ARC) jack.

#### 4)

Set corresponding HDMI IN to “Off” when selecting HDMI IN.

#### 5)

The selectable item for other digital sound input jack already selected will not be displayed.

#### 6)

**Example: When connecting this unit and PC**

- 1 Connect DVI output jack of the PC and HDMI IN 3 using DVI → HDMI converter cable.
- 2 Connect a sound output jack of the PC and AUDIO INPUT 3 jack (Ana).
- 3 Set “Ana” of “Input Assign” to “HDMI3”.
- 4 Set “HDMI3” of “Input Assign” to “Off”

#### 7)

HDMI video signals input to one of the HDMI IN jacks of this unit are always output from the HDMI OUT (ARC) jack of this unit.

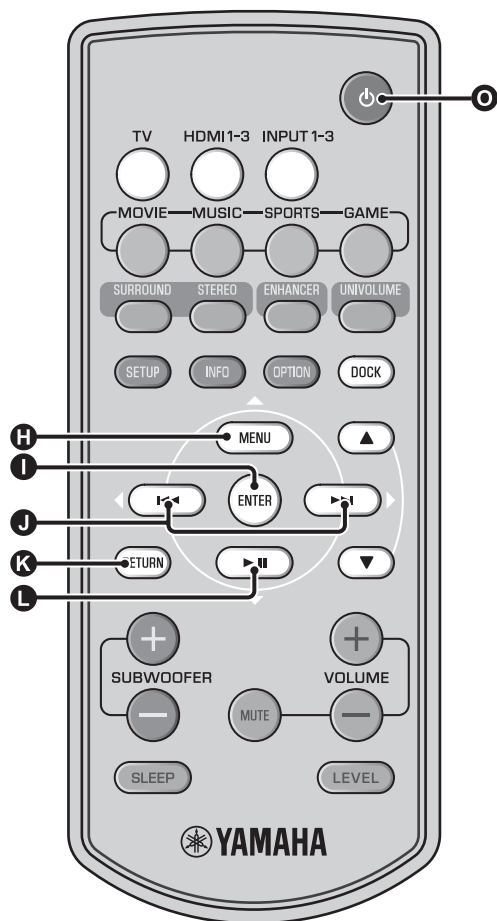

## Brightness of the front panel display

### Menu: Front Display

Use to adjust the brightness and display settings of the front panel display.

### Standard dimmer

#### Sub menu: Std Dimmer

Use to adjust the brightness of the front panel display when you operate this unit. The front panel display dims as the number becomes small.

**Selectable item: -2, -1, Off\* (brightest)**

### Auto dimmer

#### Sub menu: Auto Dimmer

Use to adjust the brightness of the front panel display at normal time (unit/remote control without operation) based on setting value of the "standard dimmer". The front panel display dims as the number becomes small.

**Selectable item: Disp. Off (hide), -3, -2, -1, Off\* (brightest)**







# Advanced setup

**1** Press  key to turn this unit to standby mode.

**2** While holding down INPUT key on the front panel, press  key on the remote control to turn on the power.

“ADVANCED SETUP” appears in the front panel display.

**3** Release INPUT key on the front panel.

**4** Press   /   to select the desired menu on the front panel display and then press  ENTER key. <sup>1)</sup>

**5** Change setting by pressing   key. <sup>2)</sup>

**6** Press  key to set this unit to the standby mode.

The new setting will be reflected when you turn on the unit by pressing  key.

Menu	Description	Selectable item/ Adjustable range
TURN ON VOLUME	Sets volume level at power-on.	Off* (Not set), 01 to 99, MAX (Maximum)
MAX VOLUME SET	Sets maximum volume.	01 to 99, MAX* (Maximum)
PANEL INP. KEY	Enables/disables the INPUT key on the front panel.	P.INPUT: ON* (Enabled), P.INPUT: OFF (Disabled)
F.PANEL. KEY	Enables/disables the keys on the front panel.	P.INPUT: ON* (Enabled), P.INPUT: OFF (Disabled)
R.INPUT POWER	Enables/disables power-on by remote control input keys when the unit is in standby mode.	R.INPUT PW: OFF* (Disables power-on), R.INPUT PW: ON (Enables power-on)
AC ON STANDBY	Sets whether or not this unit returns to its previous state when AC power is restored after a temporary power loss.	AC STANDBY: OFF* (Restores the state before power was lost), AC STANDBY: ON (Enters standby mode)
FACTORY PRESET	Resets all settings to their default values, except settings in ADVANCED SETUP.	PRST: CANCEL* (Reset is not performed), PRST: RESET (Reset is performed)

**1)** 

To return to the previous menu, press  RETURN key.

**2)** 

The default settings are marked with “\*”.

# Troubleshooting

## Troubleshooting

Refer to the chart below when this unit does not function properly. If the problem you are experiencing is not listed below or if the instruction below does not help, set this unit to the standby mode, disconnect the AC power supply cable, and contact the nearest authorized Yamaha dealer or service center.

### General

Problem	Cause	Remedy	See page
<b>This unit does not operate properly.</b>	The internal microcomputer has been frozen by an external electric shock (such as lightning or excessive static electricity) or by a power supply with low voltage.	Set this unit to the standby mode, disconnect the AC power supply cable, plug it back in after 30 seconds, and use it normally.	–
<b>This unit fails to turn on when  key is pressed, or enters the standby mode soon after the power has been turned on.</b>	The AC power supply cable is not firmly connected to the AC wall outlet.	Connect the AC power supply cable firmly to the AC wall outlet.	6
	This unit has been exposed to a strong external electric shock (such as lightning and strong static electricity).	Set this unit to the standby mode, disconnect the AC power supply cable, plug it back in after 30 seconds, and use it normally.	–
<b>This unit suddenly enters the standby mode.</b>	The internal temperature becomes too high and the overheat protection circuitry has been activated.	Wait for about one hour for this unit to cool down and turn it back on.	–
	The sleep timer has turned the unit off.	Turn on the power and play back the source again.	12
	The power has shut down after wireless was disconnected for a while during “Interlock” is set to “On” using YID-W10.	Resume wireless connection or detect audio of iPod/iPhone and turn on the unit.	–
<b>No sound.</b>	Incorrect input or output cable connections.	Connect them with an HDMI connection or a digital connection.	6, 7
	No appropriate input source has been selected.	Select an appropriate input source with INPUT key or input selector keys.	10
	The volume is turned down.	Turn up the volume.	10
	The sound is muted.	Press MUTE or VOLUME +/- key to resume audio output and adjust the volume level.	10
	There is input signal cannot be played back by this unit.	Play a source whose signals can be reproduced by this unit. Change the system settings of the source component.	–
	“Support” is set to “Other”.	Set to “YRS”.	21
	“HDMI Ctrl” is set to “Off”.	When connecting ARC (Audio Return Channel) supported TV and this unit using HDMI cable only, set “HDMI Ctrl” to “On”.	21
		Connect coaxial digital input jack and TV’s audio output jack using a digital audio pin cable.	7
	A headphone is connected to this unit.		
<b>The sound of effect channel for cable broadcasting may become noise.</b>	The source has a surround effect.	Do not put surround effect by this unit.	–
<b>No sound or too small sound from a specific channel.</b>	The output level of the channel is muted.	Raise the output level of the channel.	11, 20
	You play back the source in the stereo mode.	Start surround playback.	11
<b>Surround sound effects are insubstantial.</b>	When connecting this unit with playback component and TV digitally, the output setting of the playback component and TV is not valid.	Refer to the manual supplied with your component and check the setting.	–
<b>No sound from the internal subwoofer.</b>	The source does not contain low bass signals.		
	The level of subwoofer is low.	Increase the subwoofer level with SUBWOOFER + key.	11

Problem	Cause	Remedy	See page
<b>The image is not displayed on TV screen.</b>	HDMI cable or video pin cable is not securely connected.	Connect them with an HDMI connection or a digital connection.	6, 7
	The input switch of TV is not set correctly.	Switch the input source for your TV.	-
<b>A digital or high-frequency equipment produces noises.</b>	The unit may be placed close to digital equipment or high-frequency equipment.	Leave these equipments from the unit.	-
<b>The system settings change automatically.</b>	When "HDMI Ctrl" is set to "On", operations of the TV (for example, changing channels, etc.) may change the system settings, such as the surround mode.	Set "HDMI Ctrl" to "Off" or set the system again by using its remote control.	21
<b>The HDMI control function does not work properly.</b>	"HDMI Ctrl" is set to "Off".	Set "HDMI Ctrl" to "On".	21
	The HDMI control function is disabled on your TV.	Refer to the manual supplied with your TV and check the setting.	-
	The number of the connected HDMI components is over the limit.	Disconnect some of the HDMI components.	-
<b>The automatic lipsync is not effective even "Lip Sync" is set to "On".</b>	The TV does not support the automatic lipsync.	Set "Lip Sync" to "Off" and then manually adjust the audio output delay.	19
<b>"Not Available" appears on the front panel display after key operation.</b>	The key is unable to function in the current condition.		

## Remote control

Problem	Cause	Remedy	See page
<b>The remote control does not work and/or function properly.</b>	Wrong distance or angle.	The remote control functions within a maximum range of 6 m (20 ft) and no more than 30 degrees off-axis from the front panel.	5
	Direct sunlight or lighting (from an inverter type of fluorescent lamp, etc.) is striking the remote control sensor of this unit.	Reposition this unit.	-
	The batteries are weak.	Replace all batteries.	5

## iPod/iPhone

**Note**

If the problem occur other than the following message displayed on the display, check the connection of your iPod/iPhone.

Message	Features	Remedy	See page
<b>Connect error</b>	iPod/iPhone has a problem with communication.	Turn off the power of this unit and reconnect Yamaha Universal Dock for iPod again.	14
		Reset iPod/iPhone to a Yamaha Universal Dock for iPod.	14
<b>Low Battery</b>	The battery of iPod/iPhone is running low.		
<b>Unknown iPod</b>	The iPod/iPhone being used is not supported by this unit.	Connect supported iPod to this unit.	14
<b>Connected</b>	iPod/iPhone is correctly connected to the Yamaha Universal Dock for iPod.		
		iPod/iPhone is correctly set to Yamaha Wireless Transmitter and connected to this unit wirelessly.	
<b>Disconnected</b>	iPod/iPhone is removed from Yamaha Universal Dock for iPod.		
		The wireless connection of this unit and iPod/iPhone is disconnected.	
<b>Unable to play</b>	For some reason, iPod/iPhone cannot be played back.	Check whether the music stored in iPod/iPhone is playable or not.	-
<b>Charging</b>	Your iPod/iPhone is charging.		

## Bluetooth

### Note

If the problem occur other than the following message displayed on the display, check the connection of your Bluetooth component.

Message	Features	Remedy	See page
<b>Searching...</b>	The Yamaha Bluetooth Wireless Audio Receiver (such as YBA-10, optional) and the Bluetooth component are in the process of the pairing. <hr/> The Yamaha Bluetooth Wireless Audio Receiver (such as YBA-10, optional) and the Bluetooth component are in the process of establishing the connection.	/	
<b>Completed</b>	The pairing is completed.		
<b>Canceled</b>	The pairing is canceled.		
<b>Not Available</b>	The Yamaha Bluetooth Wireless Audio Receiver (such as YBA-10, optional) and the Bluetooth component are in the process of the pairing.		
<b>Connected</b>	The connection between the Yamaha Bluetooth Wireless Audio Receiver (such as YBA-10, optional) and the Bluetooth component is established.		
<b>Disconnected</b>	The Bluetooth component is disconnected from the Yamaha Bluetooth Wireless Audio Receiver (such as YBA-10, optional).		
<b>Not found</b>	The unit cannot find the Bluetooth component while performing the pairing or trying to connect to the Bluetooth component.	(When pairing) – The pairing should be performed for this unit and the Bluetooth component at the same time. Make sure that the Bluetooth component is also a pairing mode. (When Connected) – Make sure that the power of the Bluetooth component is on. – Check if the distance between the Yamaha Bluetooth Wireless Audio Receiver and the Bluetooth component is in 10 meters. <hr/> – The Bluetooth component and this unit have not been performed pairing. Pairing the stations again.	16

### Resetting this unit

When the unit freezes, the problem may solve by resetting the unit. To reset the unit, press  key of this unit for more than 10 seconds.

# Controls and functions

## Controls and functions

### Front panel

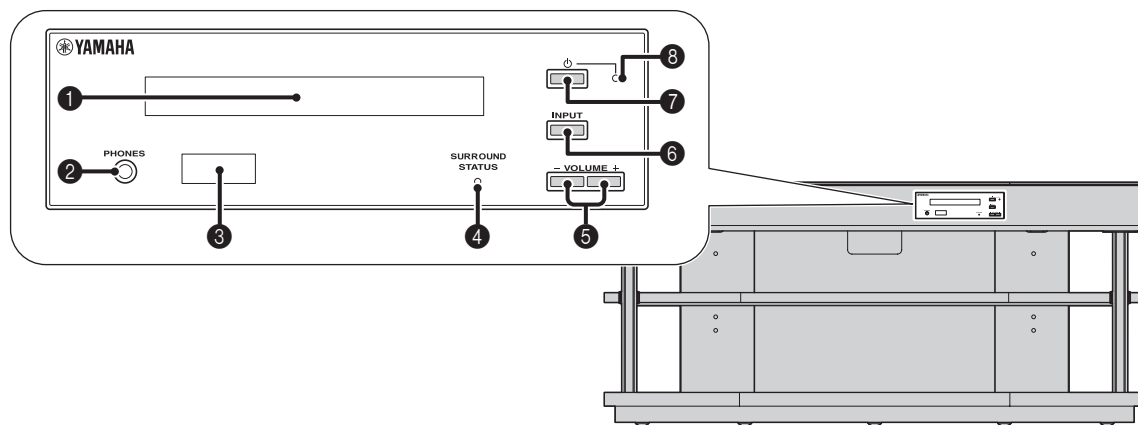

**1 Front panel display**

Shows information about the operational status of this unit. (☞p. 29)

**2 PHONES jack**

For connecting headphones. (☞p. 12)

**3 Remote control sensor**

Receives infrared signals from the remote control. (☞p. 30)

**4 SURROUND STATUS indicator**

Lights up according to the input signal.

Displayed color	Input signal
Blue	Following surround audio signal formats: Dolby TrueHD, Dolby Digital Plus, DTS-HD Master Audio, DTS-HD High Resolution, Multi-channel Linear PCM
Orange	Surround audio signal other than above
Off	Audio signal other than above or no signal

**5 VOLUME +/- key**

Controls the volume of the unit. (☞p. 10)

**6 INPUT key**

Selects playback component. (☞p. 10)

**7 Power key**

Turns on the unit or set it to the standby mode.

**Note**

In the standby mode, this unit consumes a small amount of power in order to receive infrared signals from the remote control or to search for HDMI signals.

**8 System indicator**

Lights up to show the system condition.

Light	Power	HDMI Ctrl (☞p. 21)	Interlock Mode (☞p. 15)
Green	On	–	–
Red	Standby	On	–
	Standby	–	On
Off	Standby	Off	Off

## Rear panel

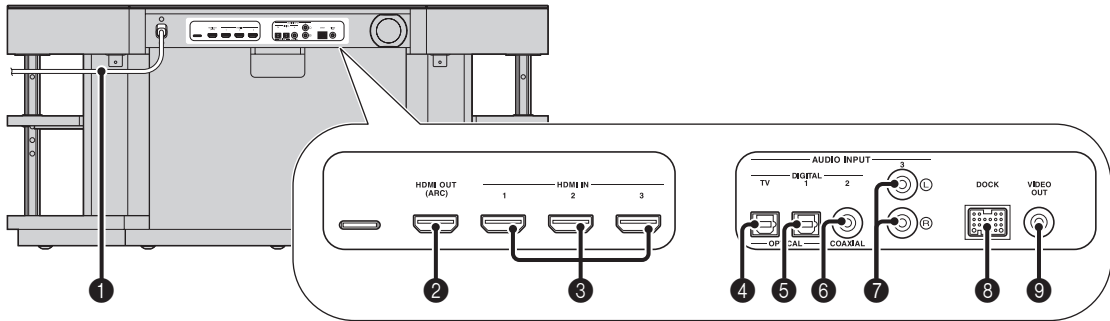

**1 Power cable**

For connecting to an AC wall outlet. (p. 6)

**2 HDMI OUT (ARC) jack**

For connecting HDMI compatible TV and external components. (p. 6)

**3 HDMI IN jack**

For connecting HDMI compatible Blu-ray disc player, tuner and game console. (p. 6, 7)

**4 OPTICAL digital input (TV) jack**

For connecting optical cable to the TV. (p. 6)

**5 OPTICAL digital input 1 jack**

For connecting optical cable to the external components. (p. 7)

**6 COAXIAL digital input 2 jack**

For connecting digital audio pin cable to the external components. (p. 7)

**7 AUDIO INPUT 3 jack**

For connecting analog cable to the external components. (p. 7)

**8 DOCK terminal**

For connecting optional Yamaha Universal Dock for iPod, Wireless System for iPod/iPhone, and Bluetooth Wireless Audio Receiver. (p. 14, 16)

**9 VIDEO OUT jack**

For connecting video input jack of TV to play back video in iPod/iPhone.

## Front panel display

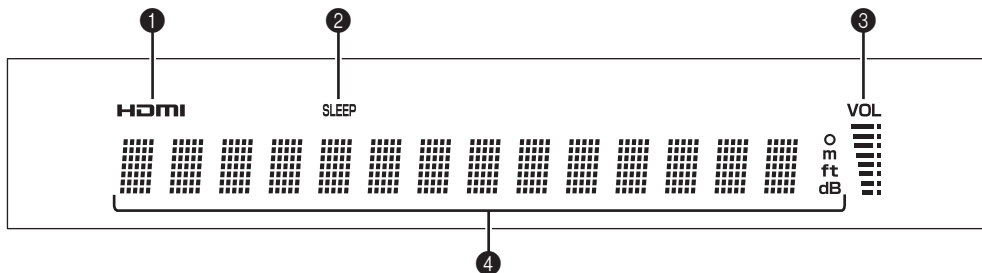

**1 HDMI indicator**

Lights up when HDMI signal is input.

**2 SLEEP indicator**

Lights up when the sleep timer is set. (p. 12)

**3 VOL indicator**

Indicates the current volume level. (p. 10)

**4 Multi information display**

Displays information in alpha-numeric values. Displays playback components and current sound output when power is on.

## Remote control

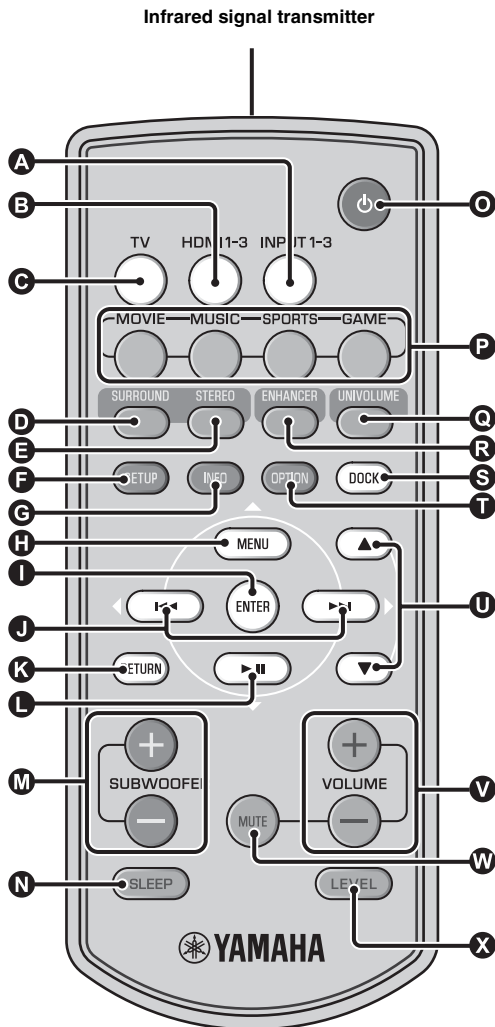

### **A B C** Input selector keys

Select playback component. (☞p. 10)

### **D** SURROUND key

Switches to surround playback. (☞p. 11)

### **E** STEREO key

Switches to stereo playback. (☞p. 11)

### **F** SETUP key

Displays the setup menu. (☞p. 18)

### **G** INFO key

Switches the information display on the front panel as follows.  
When DOCK is selected as source, this button is not available.

- Audio Decoder: Sound signal decoder currently selected
- Input/Output: Input name/surround (stereo) mode

### **H I J L** MENU (Δ) key, ENTER key, ◀(◁) key, ▶(▷) key, ▽(▽) key

- Change the setting. (☞p. 18)
- Operate iPod.

### **K** RETURN

Returns to the previous menu screen.

### **M** SUBWOOFER (+/-) key

Adjusts the volume balance of subwoofer.

### **N** SLEEP key

Sets the sleep timer. (☞p. 12)

### **O** ⏻ key

Turns on the unit or set it to the standby mode. (☞p. 10)

### **P** Surround mode keys

Switch the surround mode. (☞p. 11)

### **Q** UNIVOLUME key

Turns UniVolume mode to on/off. (☞p. 11)

### **R** ENHANCER key

Turns Compressed Music Enhancer to on/off. (☞p. 11)

### **S** DOCK key

Selects iPod/iPhone or Bluetooth component. (☞p. 14, 16)

### **T** OPTION key

Displays option menu for each input source. (☞p. 13)

### **U** ▲/▼ key

Operate iPod wheel. (☞p. 14)

### **V** VOLUME (+/-) key

Controls the volume of the unit. (☞p. 10)

### **W** MUTE key

Mutes the sound. (☞p. 10)

### **X** LEVEL key

Adjusts the volume balance during playback. (☞p. 11)



# Glossary

## Glossary

### AIR SURROUND XTREME

This system employs new technologies and algorithms that make it possible to achieve 7-channel surround sound with only front speakers, and without using wall reflections.

Ordinarily, two front speakers, a center speaker, two surround speakers, and a subwoofer are necessary for enjoying 5.1 channel surround sound.

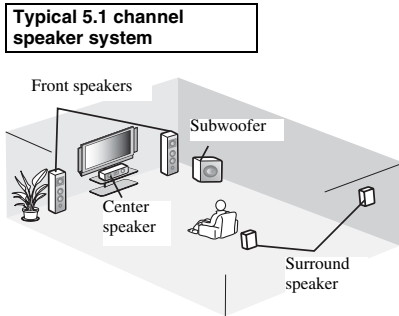

### Virtual 7.1 channel

The AIR SURROUND XTREME technology, using only front speakers and subwoofer, enables you to enjoy a realistic 7.1 channel sound by simulating sound from virtual speakers at center, surround, and surround backs.

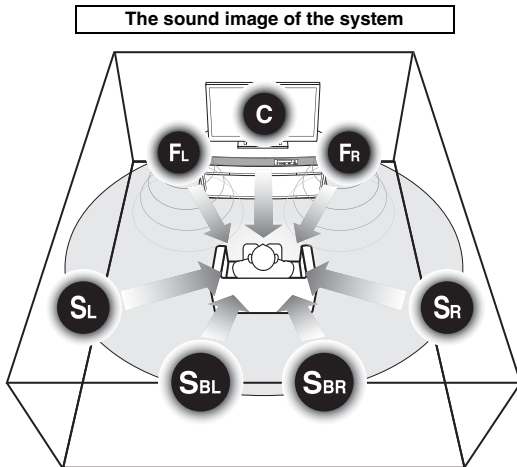

The system creates the virtual 7.1 channel surround sound with the subwoofer integrated receiver and the speaker.

**C:** Center speaker

**FR, FL:** Front speakers

**SR, SL:** Surround virtual speakers

**SBR, SBL:** Surround back virtual speakers

### Sampling frequency

The number of sampling (process for digitalizing analog signals) per second. In principle, the higher the sampling rate, the wider the frequency range that can be played back, and the higher the quantized bit rate, the finer the sound that can be reproduced.

### Channel (ch)

A channel is an audio type that has been divided based on range and other characteristics.

Ex. 7.1 channel

- Front speakers, Left (1ch), Right (1ch)
- Center speaker (1ch)
- Surround speakers, Left (1ch), Right (1ch)
- Surround back speakers, Left (1ch), Right (1ch)
- Subwoofer (1ch × 0.1\* = 0.1ch)

\* In contrast to a full 1-channel band, a component designed to enhance low frequency sound for added effect.

### Dolby Digital

Digital surround sound system which is developed by Dolby Laboratories provides completely independent multi-channel audio. With 3 front channels (left, center, and right) and 2 surround stereo channels, Dolby Digital provides five full-range audio channels. By using 2 channel stereo for the surround speakers, more accurate moving sound effects and surround sound environment are possible than with Dolby Surround.

### Dolby Digital Plus

Dolby Digital Plus is an advanced audio technology developed for high-definition programming and media including HD broadcasts, and Blu-ray Disc. Selected as an optional audio standard for Blu-ray Disc, this technology delivers multichannel sound with discrete channel output. Supporting bitrates up to 6.0 Mbps, Dolby Digital Plus can carry up to 7.1 discrete audio channels simultaneously. Supported by HDMI and designed for the optical disc players and AV receivers/amplifiers of the future, Dolby Digital Plus also remains fully compatible with the existing multichannel audio systems that incorporate Dolby Digital.

## Dolby Pro Logic IIx

Dolby Pro Logic IIx is a new technology enabling discrete multichannel playback from 2-channel or multi-channel sources. There are three modes available: “Music mode” for music sources, “Movie mode” for movie sources (for 2-channel sources only) and “Game mode” for game sources.

## Dolby TrueHD

Dolby TrueHD is an advanced lossless audio technology developed for high-definition disc-based media including Blu-ray Disc. Selected as an optional audio standard for Blu-ray Disc, this technology delivers sound that is bit-for-bit identical to the studio master, offering a high-definition home theater experience. Supporting bitrates up to 18.0 Mbps, Dolby TrueHD can carry up to 8 discrete channels of 24-bit/96 kHz audio simultaneously. Dolby TrueHD also remains fully compatible with the existing multichannel audio systems and retains the metadata capability of Dolby Digital, allowing dialog normalization and dynamic range control.

## Deep Color

Deep Color is a type of video signal that can be transmitted by the HDMI jacks of this unit. Deep Color refers to the use of various color depths in displays, up from the 24-bit depths in previous versions of the HDMI specification. This extra bit depth allows HDTVs and other displays go from millions of colors to billions of colors and eliminate on-screen color banding for smooth tonal transitions and subtle gradations between colors. The increased contrast ratio can represent many times more shades of gray between black and white. Also Deep Color increases the number of available colors within the boundaries defined by the RGB or YCbCr color space.

## DTS

Digital surround sound system developed by DTS, Inc., which provides 5.1 channel audio. With an abundance of audio data, it is able to provide authentic-sounding effects.

## DTS-HD High Resolution Audio

DTS-HD High Resolution Audio is a high resolution audio technology developed for high-definition disc-based media including Blu-ray Disc. Selected as an optional audio standard for Blu-ray Disc, this technology delivers sound that is virtually indistinguishable from the original, offering a high-definition home theater experience. Supporting bitrates up to 6.0 Mbps for Blu-ray Disc, DTS-HD High Resolution Audio can carry up to 7.1 discrete channels of 24-bit/96 kHz audio simultaneously.

## DTS-HD Master Audio

The lossless high quality audio format created for next generation optical disc such as Blu-ray Disc. It is selected as an audio standard for Blu-ray Disc. Supporting bitrates up to 24.5 Mbps for Blu-ray Disc, DTS-HD High Master Audio can carry up to 7.1 discrete channels of 24-bit/96 kHz audio simultaneously.

## HDMI

HDMI (High-Definition Multimedia Interface) is the first industry supported, uncompressed, all-digital audio/video interface. When used in combination with HDCP (High-bandwidth Digital Content Protection), HDMI provides a secure audio/video interface that meets the security requirements of content providers and system operators.

## PCM (Pulse Code Modulation)

Linear PCM is a signal format under which an analog audio signal is digitized, recorded, and transmitted without using any compression. This is used as a method of recording CDs and DVD audio. The PCM system uses a technique for sampling the size of the analog signal per very small unit of time. Standing for pulse code modulation, the analog signal is encoded as pulses and then modulated for recording.

## x.v.Color

x.v.Color is a type of video signal that can be transmitted by the HDMI jacks of this unit. It is a more extensive color space than sRGB, and allows the expression of colors that could not be expressed before. While remaining compatible with the color gamut of sRGB standards, “x.v.Color” expands the color space and can thus produce more vivid, natural images. It is particularly effective for still pictures and computer graphics.

# Specifications

## Specifications

### Amplifier section

- Rated Output Power
  - Front L/R (1 kHz, 1% THD, 6 Ω) ..... 45 W + 45 W
  - Center (1 kHz, 1% THD, 6 Ω) ..... 45 W
  - Subwoofer (100 Hz, 1% THD, 3 Ω) ..... 90 W
- Maximum Output Power
  - Front L/R (1 kHz, 10% THD, 6 Ω) ..... 50 W + 50 W
  - Center (1 kHz, 10% THD, 6 Ω) ..... 50 W
  - Subwoofer (100 Hz, 10% THD, 3 Ω) ..... 100 W

### Speaker section

- Type ..... Acoustic suspension type  
Non-magnetic shielding type
- Driver (Full range) ..... 4 × 10 cm (1-1/2 × 4 in) cone
- Frequency Response ..... 140 Hz to 20 kHz
- Impedance ..... 6 Ω

### Subwoofer section

- Type ..... Bass reflex type  
Non-magnetic shielding type
- Driver ..... 13 cm (5-1/4 in) cone
- Frequency Response ..... 35 Hz to 140 Hz
- Impedance ..... 3 Ω

### Input Jack

- Audio Input
  - Optical ..... 2 (INPUT 1)
  - Coaxial ..... 1 (INPUT 2)
  - Analog ..... 1 pair (INPUT 3)
- HDMI Input ..... 3 (HDMI IN 1 to 3)



This system employs new technologies and algorithms that make it possible to achieve 7-channel surround sound with only front speakers, and without using wall reflections.



Manufactured under license from Dolby Laboratories. "Dolby", "Pro Logic" and the double-D symbol are trademarks of Dolby Laboratories.



Manufactured under license under U.S. Patent #'s: 5,451,942; 5,956,674; 5,974,380; 5,978,762; 6,226,616; 6,487,535; 7,212,872; 7,333,929; 7,392,195; 7,272,567 & other U.S. and worldwide patents issued & pending. DTS, DTS-HD and the Symbol are registered trademarks, & DTS-HD Master Audio, and the DTS logos are trademarks of DTS, Inc. Product includes software. © DTS, Inc. All Rights Reserved.

### iPod, iPhone

"iPod" is a trademark of Apple Inc., registered in the U.S. and other countries.

"iPhone" is a trademark of Apple Inc.

### Output Jacks

- HDMI Output ..... 1
- Video Output (Composite video, 1.0 Vp-p) ..... 1  
[U.S.A., Canada, and Korea models] ..... NTSC  
[Other models] ..... PAL
- Headphone Output  
([Analog input, 1kHz, 400mV/16Ω] 220±10mV) ..... 1

### General

- Power Supply
  - [Canada model] ..... AC 120 V, 60 Hz
  - [Europe, U.K., Korea and Asia models] ..... AC 220-240 V, 50/60 Hz
- Power Consumption ..... 42 W
- Standby Power Consumption  
(HDMI Control on) ..... Less than 5.0 W  
(HDMI Control off) ..... Less than 0.5 W
- Dimensions (W × H × D) ..... 1000 × 550 × 450 mm  
(39-3/8 × 21-5/8 × 17-3/4 in)
- Weight ..... 36.5 kg  
(80.5 lbs)

\* Specifications are subject to change without notice.

### Bluetooth

Bluetooth is a registered trademark of Bluetooth SIG and is used by Yamaha in accordance with a license agreement.

### HDMI

"HDMI," the "HDMI" logo and "High-Definition Multimedia Interface" are trademarks, or registered trademarks of HDMI Licensing LLC.

### x.v.Color

"x.v.Color" is a trademark of Sony Corporation.

### UniVolume

"UniVolume" is a trademark of Yamaha Corporation.

## Available signal information

### HDMI signal compatibility

#### ■ Receivable audio signals

Audio signal types	Audio signal formats	Compatible media
2ch Linear PCM	2ch, 32-192 kHz, 16/20/24 bit	CD, DVD-Video, DVD-Audio, etc.
Multi-ch Linear PCM	8ch, 32-192 kHz, 16/20/24 bit	DVD-Audio, Blu-ray disc, HD DVD, etc.
Bitstream (SD Audio)	Dolby Digital, Dolby Digital EX, DTS, DTS-ES	DVD-Video, etc.
Bitstream (HD Audio)	Dolby TrueHD, Dolby Digital Plus, DTS-HD Master Audio, DTS-HD High Resolution Audio	Blu-ray disc, HD DVD



- Refer to the supplied instruction manuals of the input source component, and set the component appropriately.
- When CPPM copy-protected DVD-Audio is played back, video and audio signals may not be output depending on the type of the DVD player.
- This unit is not compatible with HDCP-incompatible HDMI or DVI components. Refer to the supplied instruction manuals of HDMI or DVI components for HDCP compatibility.
- To decode audio bitstream signals on this unit, set the input source component appropriately so that the component outputs the bitstream audio signals directly (does not decode the bitstream signals on the component). Refer to the supplied instruction manuals for details.

#### ■ Repeatable video signals<sup>1)</sup>

- This unit is compatible with the video signals of the following resolutions:
  - 480i/60 Hz
  - 576i/50 Hz
  - 480p/60 Hz
  - 576p/50 Hz
  - 720p/60 Hz, 50 Hz
  - 1080i/60 Hz, 50 Hz
  - 1080p/60 Hz, 50 Hz, 24 Hz
- Deep Color
- x.v.Color
- 3D video signal

### Digital audio signal (optical/coaxial)

Audio signal types	Audio signal formats	Compatible media
2ch Linear PCM	2ch, 32-96 kHz, 16/20/24 bit	CD, DVD-Video, DVD-Audio, etc.
Bitstream	Dolby Digital, Dolby Digital EX, DTS, DTS-ES	DVD-Video, etc.

1)

The compatible video signal is changed depending the connected TV.

## Information for Users on Collection and Disposal of Old Equipment and Used Batteries



These symbols on the products, packaging, and/or accompanying documents mean that used electrical and electronic products and batteries should not be mixed with general household waste.

For proper treatment, recovery and recycling of old products and used batteries, please take them to applicable collection points, in accordance with your national legislation and the Directives 2002/96/EC and 2006/66/EC.



By disposing of these products and batteries correctly, you will help to save valuable resources and prevent any potential negative effects on human health and the environment which could otherwise arise from inappropriate waste handling.



For more information about collection and recycling of old products and batteries, please contact your local municipality, your waste disposal service or the point of sale where you purchased the items.

### [Information on Disposal in other Countries outside the European Union]

These symbols are only valid in the European Union. If you wish to discard these items, please contact your local authorities or dealer and ask for the correct method of disposal.





### Note for the battery symbol (bottom two symbol examples):

This symbol might be used in combination with a chemical symbol. In this case it complies with the requirement set by the Directive for the chemical involved.

**Pb**

# PRECAUCIÓN: LEA LAS INDICACIONES SIGUIENTES ANTES DE UTILIZAR ESTE APARATO

- 1 Para asegurar el mejor rendimiento de este aparato, lea atentamente este manual. Y luego guárdelo en un lugar seguro para poder consultarlo en el futuro en caso de ser necesario.
- 2 Instale esta unidad en un lugar bien ventilado, fresco, seco y limpio, alejado de la luz directa del sol, fuentes de calor, vibración, polvo, humedad y/o frío. Para una adecuada ventilación, permita que el equipo tenga el siguiente espacio libre mínimo:  
Atrás: 5 cm  
A los lados: 5 cm
- 3 Coloque este aparato lejos de otros aparatos eléctricos, motores o transformadores, para evitar así los ruidos de zumbido.
- 4 No exponga este aparato a cambios bruscos de temperaturas, del frío al calor, ni lo coloque en lugares muy húmedos (una habitación con deshumidificador, por ejemplo), para impedir así que se forme condensación en su interior, lo que podría causar una descarga eléctrica, un incendio, daños en el aparato y/o lesiones a las personas.
- 5 Evite instalar este aparato en un lugar donde puedan caer encima objetos extraños y/o donde quede expuesto al goteo o a la salpicadura de líquidos. Encima de este aparato no ponga:
  - Otros componentes, porque pueden causar daños y/o decoloración en la superficie de este aparato.
  - Objetos con fuego (velas, por ejemplo), porque pueden causar un incendio, daños en el aparato y/o lesiones a las personas.
  - Recipientes con líquidos, porque pueden caer y derramar el líquido, causando descargas eléctricas al usuario y/o dañando el aparato.
- 6 No tape este aparato con un periódico, mantel, cortina, etc. para no impedir el escape del calor. Si aumenta la temperatura en el interior del aparato, esto puede causar un incendio, daños en el aparato y/o lesiones a las personas.
- 7 No enchufe este aparato a una toma de corriente hasta después de haber terminado todas las conexiones.
- 8 No ponga el aparato al revés. Podría recalentarse y posiblemente causar daños.
- 9 No utilice una fuerza excesiva con los conmutadores, los controles y/o los cables.
- 10 Cuando desconecte el cable de alimentación de la toma de corriente, sujete la clavija y tire de ella; no tire del propio cable.
- 11 No limpie este aparato con disolventes químicos porque podría estropear el acabado. Utilice un paño limpio y seco para limpiar el aparato.
- 12 Utilice solamente la tensión especificada en este aparato. Utilizar el aparato con una tensión superior a la especificada resulta peligroso y puede producir un incendio, daños en el aparato y/o lesiones a las personas. Yamaha no se hará responsable de ningún daño debido al uso de este aparato con una tensión diferente de la especificada.
- 13 Para impedir daños debidos a relámpagos, desconecte el cable de alimentación de la toma de corriente durante una tormenta eléctrica.
- 14 No intente modificar ni arreglar este aparato. Póngase en contacto con el personal de servicio Yamaha cualificado cuando necesite realizar alguna reparación. La caja no deberá abrirse nunca por ninguna razón.
- 15 Cuando no piense utilizar este aparato durante mucho tiempo (cuando se ausente de casa por vacaciones, por ejemplo) desconecte el cable de alimentación de la toma de corriente.
- 16 Asegúrese de leer la sección “RESOLUCIÓN DE PROBLEMAS” antes de dar por concluido que su aparato está averiado.
- 17 Antes de trasladar este aparato, pulse  para ponerlo en el modo de espera, y luego desconecte el cable de alimentación de CA de la toma de corriente.
- 18 Instale este aparato cerca de la toma de CA y donde se pueda alcanzar fácilmente la clavija de alimentación.
- 19 Las baterías no deberán exponerse a un calor excesivo como, por ejemplo, el que producen los rayos del sol, el fuego y similares. Cuando deseche las baterías, por favor cumpla las regulaciones de su región.
- 20 La presión acústica excesiva de los auriculares puede causar pérdida auditiva.

Este aparato no se desconecta de la fuente de alimentación de CA si está conectada a una toma de corriente, aunque la propia aparato esté apagada con . A este estado se le llama modo de espera. En este estado, este aparato ha sido diseñada para que consuma un cantidad de corriente muy pequeña.

## ADVERTENCIA

PARA REDUCIR EL RIESGO DE INCENDIO O DESCARGA ELÉCTRICA, NO EXPONGA ESTE APARATO A LA LLUVIA NI A LA HUMEDAD.

## PRECAUCIÓN

Peligro de explosión si la pila se sustituye incorrectamente. Sustitúyala por otra del mismo tipo o de un tipo equivalente.

## PRECAUCIÓN

El uso de los controles, los ajustes o los procedimientos que no se especifican en este manual pueden causar una exposición peligrosa a la radiación.

## Notas

- Los altavoces de esta unidad utilizan imanes. No coloque elementos sensibles al magnetismo, como televisores tipo CRT, relojes, tarjetas de crédito, disquetes, etc., encima de la estantería.
- Cuando la unidad se coloca cerca de un televisor tipo CRT, pueden producirse distorsiones de imagen o sonido. En ese caso, aleje el televisor de la unidad.

---

## ■ Observaciones sobre los mandos a distancia y las pilas

- No derrame agua u otros líquidos en el mando a distancia.
- No deje caer el mando a distancia.
- No deje ni guarde el mando a distancia en uno de las siguientes lugares:
  - lugares de humedad alta como, por ejemplo, cerca de un baño
  - lugares con temperaturas elevadas, por ejemplo, cerca de una calefacción o estufa
  - lugares con temperaturas demasiado bajas
  - lugares polvorientos
- No esponja el sensor del mando a distancia de esta unidad a la luz solar directa ni a iluminación de focos fluorescentes invertidos.
- Si las pilas se agotan, el alcance operativo eficaz del mando a distancia se reduce considerablemente. Si esto sucediese, cambie las pilas por dos nuevas tan pronto como sea posible.
- Cambie todas las pilas si observa alguna de las siguientes condiciones: el alcance operativo del mando a distancia se reduce o el indicador de transmisión no se ilumina o lo hace tenuemente.
- No utilice pilas viejas y nuevas juntas.
- No utilice juntas pilas de tipos diferentes (alcalinas de manganeso, por ejemplo). Lea atentamente las instrucciones de la caja ya que hay distintos tipos de pilas con la misma forma y color.
- Las pilas gastadas pueden tener derrames. Si se produce algún derrame en las pilas, deséchelas inmediatamente. Evite tocar el líquido derramado o que entre en contacto con la ropa, etc. Ante de instalar pilas nuevas, limpie bien el compartimento de las pilas.
- No arroje las pilas al cubo de la basura. Deséchelas de acuerdo con la normativa local aplicables.

# Qué puede hacer con esta unidad

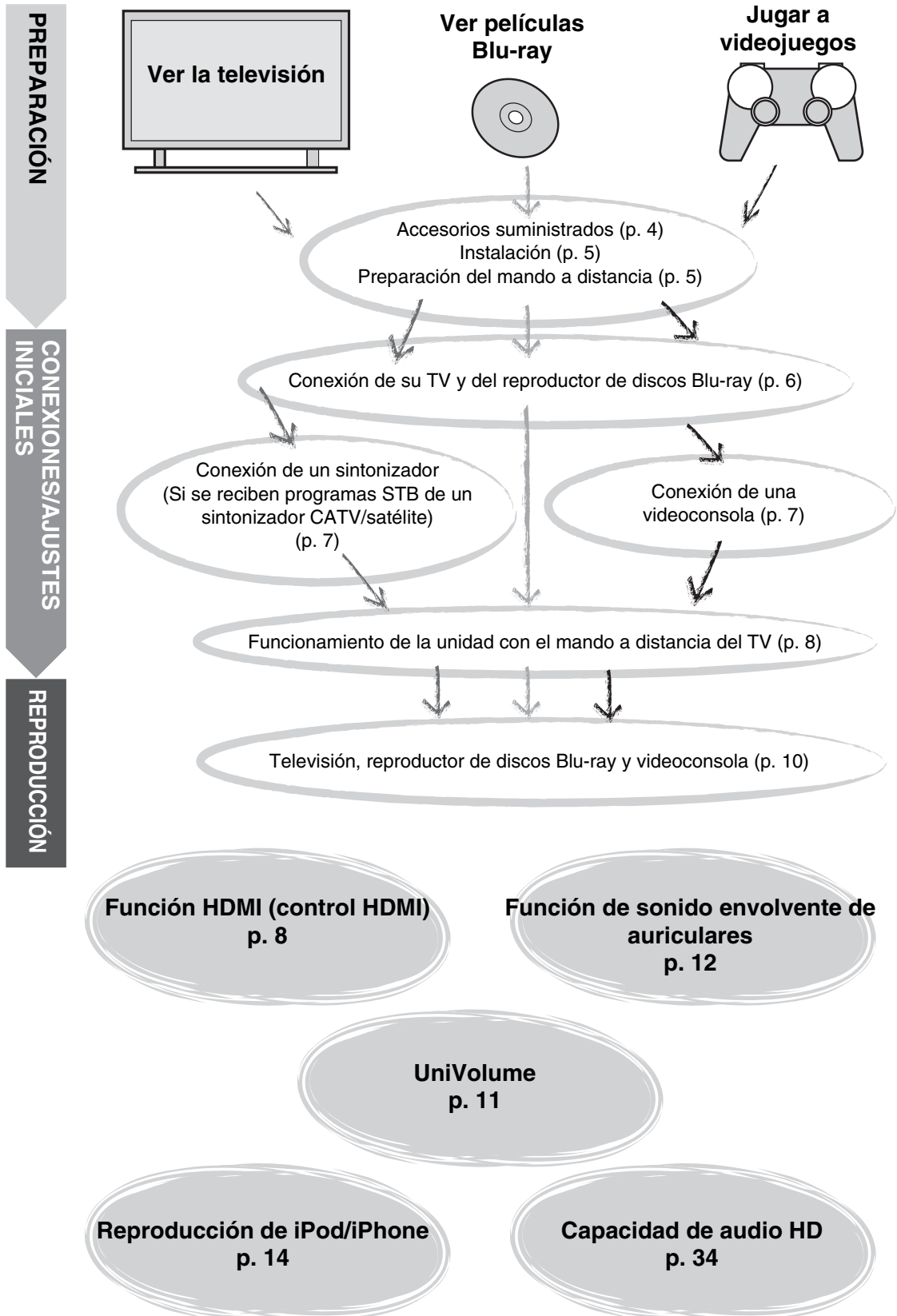



# Índice general

## PREPARACIÓN

Primeros pasos .....	4
Accesorios suministrados .....	4

## CONEXIONES/AJUSTES INICIALES

Instalación .....	5
Preparación del mando a distancia .....	5
Conexiones .....	6
Conexión del TV y del reproductor de discos Blu-ray ...	6
Conexión como videoconsola o sintonizador .....	7
Ajustes iniciales .....	8
Funcionamiento de la unidad con el mando a distancia del TV .....	8

## REPRODUCCIÓN

Funciones de reproducción .....	10
Funcionamiento básico de reproducción .....	10
Experiencia de sonido según sus preferencias .....	11
Reproducción con sonido envolvente .....	11
Reproducción en estéreo .....	11
Reproducción de formatos comprimidos digitalmente (MP3, WMA, etc.) con sonido enriquecido (Compressed Music Enhancer) .....	11
Ajuste automático del nivel del volumen (UniVolume) .....	11
Ajuste del balance del volumen .....	11
Uso de funciones de utilidad .....	12
Escucha con altavoces .....	12
Función de temporizador para dormir/apagado automático ...	12
Ajustes para cada fuente de entrada (menú de opciones) ...	13
Reproducción de iPod/iPhone .....	14
Si se utiliza una base universal Yamaha iPod (YDS-12 opcional, etc.) .....	15
Si se utiliza un sistema inalámbrico para iPod (YID-W10 opcional) .....	15
Reproducción de componentes Bluetooth .....	16
Emparejado .....	16
Conexión .....	17

## CONFIGURACIÓN

Menú de configuración .....	18
Procedimiento de ajuste .....	18
Lista del menú de configuración .....	19
Control del tono .....	19
Ajustes del subwoofer .....	19
Control de retardo de audio .....	19
Control de gama dinámica .....	20
Nivel del volumen de cada canal con tonos de prueba ...	20
Asignación de entradas .....	21
Configuración HDMI .....	21
Control HDMI .....	21
Componente de reproducción de audio .....	21
Brillo del visor del panel delantero .....	22
Atenuación estándar .....	22
Atenuación automática .....	22
Configuración avanzada .....	23

## RESOLUCIÓN DE PROBLEMAS

Resolución de problemas .....	24
Resolución de problemas .....	24

## ACERCA DE ESTA UNIDAD

Controles y funciones .....	28
Controles y funciones .....	28
Glosario .....	31
Glosario .....	31
Especificaciones .....	33
Especificaciones .....	33
Información de la señal disponible .....	34

### Notas sobre este manual

- En este manual, las operaciones que se pueden realizar utilizando los botones del panel delantero o el mando a distancia se explican utilizando el mando a distancia.
-  indica un consejo para su utilización.
- Las notas contienen información importante sobre las instrucciones y el funcionamiento.
- Este manual se ha elaborado antes de la producción del dispositivo. El diseño y las especificaciones están sujetos a cambios parciales, como resultado de las mejoras realizadas, etc. En el caso de que existan diferencias entre el manual y el producto, el producto tiene prioridad.
- La marca alfabética (A) indica las teclas del mando a distancia indicadas en la figura de la página izquierda.

# Primeros pasos

## Accesorios suministrados

Antes de realizar el montaje y las conexiones, asegúrese de que no falta nada de lo siguiente.<sup>1)</sup>

**Mando a distancia**



**Pilas (x 2)  
(AAA, R03, UM-4)**

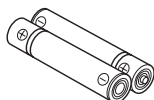

**Cable óptico  
(1,5 m)**



**Cable de audio digital  
con clavijas (1,5 m)**

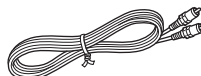

**Cable de vídeo con  
clavijas<sup>2)</sup> (1,5 m)**

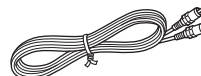

**Manual de instalación**



**Manual de instrucciones  
(este manual)**



**Unidad principal**

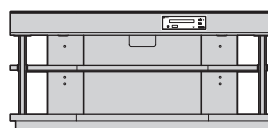

Para poder utilizar esta unidad es preciso montarla primero. Asegúrese de que todo lo siguiente se incluye en el paquete, ya que lo necesitará para poder realizar el montaje. Consulte el Manual de instalación para obtener más instrucciones.

- Unidad principal
- Estante
- Panel inferior
- Panel superior de vidrio
- Pasadores
- Tornillos grandes M5 × 30 mm
- Fijadores
- Paneles traseros (izquierdo y derecho)
- Postes de soporte
- Panel trasero central
- Arandelas
- Tornillos pequeños M4 × 10 mm
- Juntas

### 1)

En función de la conexión, tal vez no necesite utilizar todos los cables suministrados.

### 2)

Este cable se utiliza cuando se reproduce vídeo de iPod/iPhone. Consulte “Reproducción de iPod/iPhone (p. 14)”.

# Instalación

Coloque la unidad en una posición adecuada tras haberla montado. Consulte el Manual de instalación suministrado para obtener instrucciones sobre el montaje. Consulte la siguiente sección “Observaciones sobre la instalación” para colocar la unidad correctamente en un lugar seguro.

### Observaciones sobre la instalación

- Instale el TV según las instrucciones del fabricante para evitar que se vuelque.
- Los altavoces de la unidad tienen imanes. No coloque objetos sensibles al magnetismo, como relojes, tarjetas de crédito, disquetes, etc., encima del estante.
- Si la unidad se coloca cerca de un TV de tipo CRT, es posible que se produzcan distorsiones de sonido o de imagen.

### Precaución: Manipulación del vidrio templado

El panel superior de vidrio está fabricado con vidrio templado para obtener mayor resistencia y seguridad. Además, se ha aplicado una película de seguridad al vidrio templado para proporcionar aún más protección y evitar daños si se rompe el vidrio. Sin embargo, si se manipula el vidrio de forma incorrecta, corre el riesgo de que se rompa y salgan pedazos disparados que podrían provocar daños. Es muy importante seguir las siguientes precauciones:

- No permita que ningún objeto golpee el vidrio con fuerza (no deje, por ejemplo, que nadie tire un objeto para que choque con el vidrio).
- No permita que objetos punzantes entren en contacto con el vidrio.
- Un vidrio templado arañado puede romperse en cualquier momento. Si ve arañazos, cambie el vidrio inmediatamente.
- No retire la pegatina de precaución del vidrio.

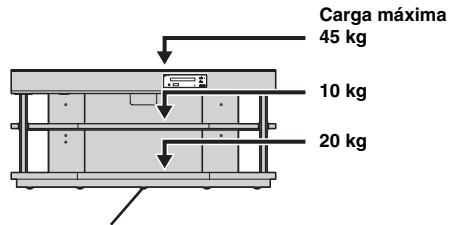
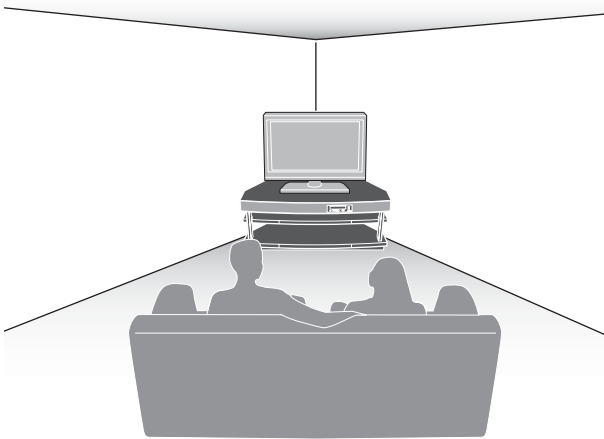

### Lámina deslizante interior

En la parte inferior de la unidad encontrará una lámina deslizante interior para que pueda mover la unidad en su posición con facilidad. Para evitar daños en el suelo, límpielo de polvo o suciedad antes de mover la unidad.

## Preparación del mando a distancia

Antes de introducir las pilas o de usar el mando a distancia, no se olvide de leer las precauciones sobre el mando a distancia y las pilas que aparecen en “PRECAUCIÓN: LEA LAS INDICACIONES SIGUIENTES ANTES DE UTILIZAR ESTE APARATO”

### Instalación de las pilas

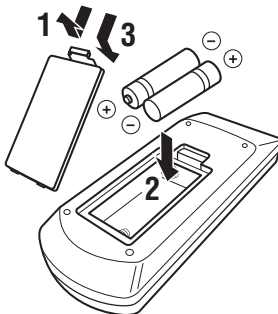

### Alcance operativo

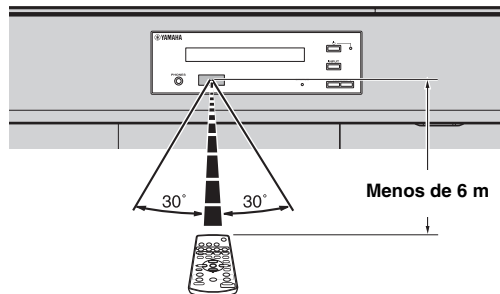

# Conexiones

- No conecte el cable de alimentación hasta que todas las conexiones se hayan completado.
- No emplee demasiada fuerza al insertar el conector del cable. De lo contrario, podría dañar el conector del cable y/o el terminal.

## Conexión del TV y del reproductor de discos Blu-ray

Para conectar los cables, siga este orden:

### 1 Cable HDMI (opcional)

Introduzca las señales de audio/vídeo del reproductor de discos Blu-ray a esta unidad.

### 2 Cable HDMI (opcional)

El vídeo digital del disco Blu-ray se ve en el TV.

### 3 Cable óptico (suministrado)

Reproduzca sonido digital de TV en esta unidad.

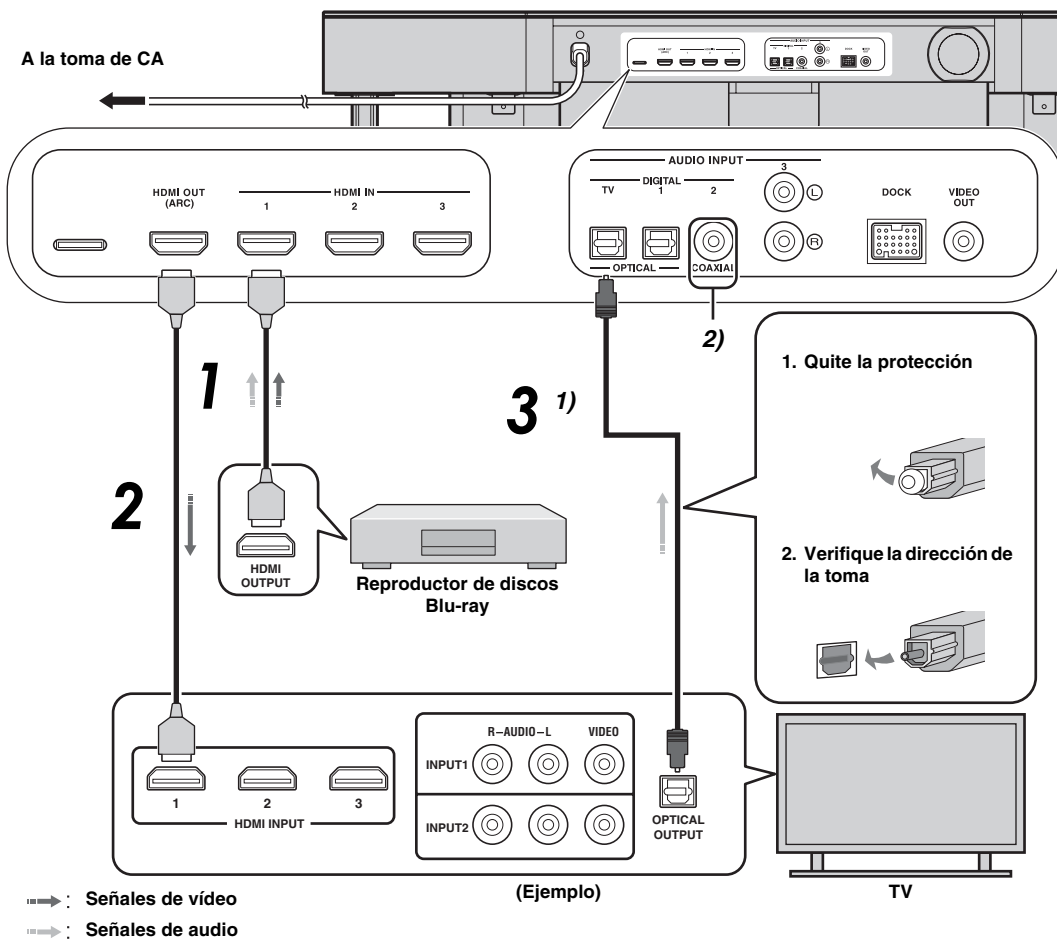

### 1)

#### TV compatible con la función ARC (Canal de retorno de audio)

- Conecte el cable HDMI al terminal compatible con canal de retorno de audio (el terminal indicado con "ARC") en el TV. En este caso, no es necesario conectar el cable óptico.
- Active la función de control HDMI de esta unidad (véase p. 21).

### ¿Qué es el canal de retorno de audio (ARC)?

Una función transmite la señal de salida de audio digital del TV a esta unidad mediante un cable HDMI. Con esta función, no es necesario disponer de cable de audio digital con clavijas para conectar el TV.

### 2)

En función de los ajustes, es posible seleccionar HDMI para señal de vídeo, óptica o de audio digital coaxial, o bien audio analógico para señal de audio. Consulte "Asignación de entradas (véase p. 21)".

# Conexión como videoconsola o sintonizador

Dispositivo externo adicional (ejemplo)	Cable de conexión
1 Videoconsola compatible con HDMI	Cable HDMI (opcional)
2 TV satélite/cable (compatible con HDMI)	Cable HDMI (opcional)
3 TV satélite/cable (no compatible con HDMI)	Cable de audio digital con clavijas (suministrado) 4)
4 Videoconsola no compatible con HDMI	Cable de audio analógico estéreo con clavijas (opcional) 4)

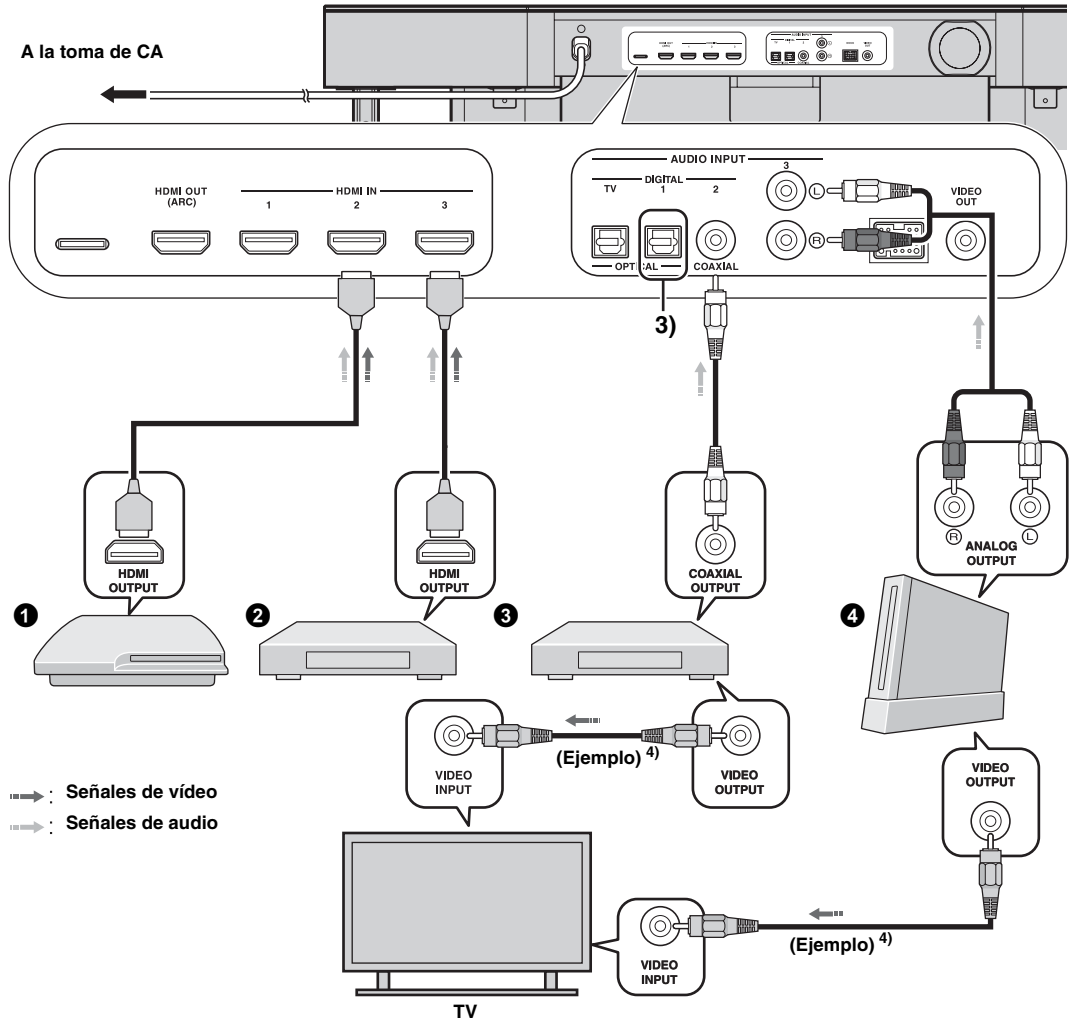

**3)**   
 En los dispositivos adicionales con terminal de salida digital óptica, conecte el terminal de entrada digital óptica de esta unidad mediante un cable óptico.

**4)**   
 Para conectar una videoconsola o un sintonizador al TV necesitará cables de vídeo de clavijas adicionales (opcional).

- PREPARACIÓN
- CONEXIONES/AJUSTES INICIALES
- REPRODUCCIÓN
- CONFIGURACIÓN
- RESOLUCIÓN DE PROBLEMAS
- ACERCA DE ESTA UNIDAD
- Español

# Ajustes iniciales

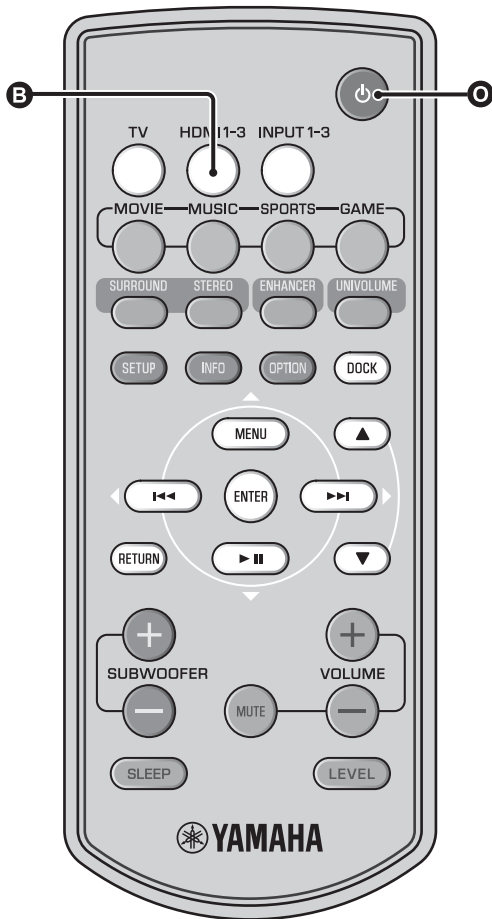

## Funcionamiento de la unidad con el mando a distancia del TV

### ■ ¿Qué es la función de control HDMI?

Puede utilizar el mando a distancia del TV para operar esta unidad si el TV es compatible con la función de control HDMI (por ejemplo, REGZA Link) y si está conectada al terminal HDMI OUT (ARC) de esta unidad.<sup>1)</sup>

#### Mando a distancia del TV (Ejemplo)



#### 1)

- Incluso si el TV es compatible con la función de control HDMI, algunas funciones no estarán disponibles. Consulte los detalles en el manual suministrado con su TV.
- Si utiliza un cable HDMI para conectar esta unidad a un dispositivo como un reproductor de discos Blu-ray compatible con control HDMI, podrá controlar dicho dispositivo mediante la función de control HDMI.
- Le recomendamos que utilice productos (TV, reproductor de discos Blu-ray/DVD, etc.) del mismo fabricante.

## Ajuste de la función de control HDMI

**1** Encienda todos los componentes conectados con esta unidad mediante HDMI.

**2** Compruebe todos los componentes conectados con HDMI y active la función de control HDMI en cada componente.

Para esta unidad, ajuste "HDMI Ctrl" en "On" (p. 21).<sup>2)</sup>  
Para los componentes externos, consulte el manual suministrado con cada uno de ellos.<sup>3)</sup>

**3** Apague el TV y enciéndalo de nuevo.

## Registro de los componentes HDMI en el TV<sup>4)</sup>

**1** Seleccione esta unidad como fuente de entrada del TV.

**2** Encienda el componente compatible con la función de control HDMI (ejemplo: reproductor de discos Blu-ray) conectado a esta unidad.

**3** Seleccione la fuente de entrada de esta unidad como reproductor de discos Blu-ray y compruebe si el reproductor se visualiza correctamente o no.

Si conecta el reproductor de discos Blu-ray con el terminal HDMI 1, pulse la tecla de selección de entrada **B** una vez para ver el siguiente diagrama.

Nombre de la fuente de entrada

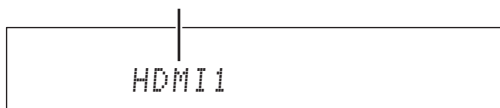

2)

• El ajuste predeterminado es "Off".

Si "HDMI Ctrl" está ajustado en "On" en el menú de configuración:

- Incluso al pulsar la tecla **B** , la unidad no se apaga por completo y emite la señal del terminal HDMI IN en el terminal HDMI OUT (ARC).
- Antes de pulsar la tecla **B** , seleccione las fuentes de entrada que desee conectadas a HDMI IN (1 a 3).
- En función del TV, operaciones como cambiar de canal pueden cambiar los ajustes de los modos de sonido envolvente de esta unidad.

**4** Compruebe si la función de control HDMI funciona (active esta unidad o ajuste el nivel de volumen mediante el mando a distancia del TV).

### Si la función de control HDMI no funciona

Compruebe lo siguiente:

- El TV está conectado al terminal HDMI OUT (ARC) de esta unidad.
- "HDMI Ctrl" (p. 21) está ajustado en "On" en el menú de configuración.
- La función de control HDMI está habilitada en el TV. (Verifique también los ajustes relacionados, como la función de enclavamiento de la alimentación o prioridad de altavoces.)

La función de control HDMI no funciona incluso tras comprobar lo anterior.

- Apague la unidad y el TV, y vuelva a encenderlos.
- Desconecte los cables de alimentación del TV y de esta unidad y vuelva a conectarlos.
- Tras seleccionar INPUT1, INPUT2, INPUT3 o DOCK, cambie la entrada del TV y la de esta unidad para que sean la misma.

## Cambio del método de conexión y los componentes conectados

Cuando se cambian los componentes conectados o los terminales, se debe restaurar la unidad con los siguientes procedimientos.

**1** Desactive la función de control HDMI del TV y del reproductor, apague todos los dispositivos conectados y cambie las conexiones.

**2** Lleve a cabo los pasos 1-3 de "Ajuste de la función de control HDMI" (p. 9).

3)

Ejemplo de ajustes del TV

- Desde el menú de configuración del TV, seleccione "Ajustes de Link" → "Ajuste del control HDMI" (ejemplo) y después ajuste la "Función de control HDMI" en "Activado" (ejemplos).
- Se debe ajustar también la "Prioridad de altavoces" como "Amplificador AV".

4)

En algunos componentes HDMI sólo es necesario ajustar la función de control HDMI. En ese caso, no es necesario registrar componentes HDMI en el TV.

# Funciones de reproducción

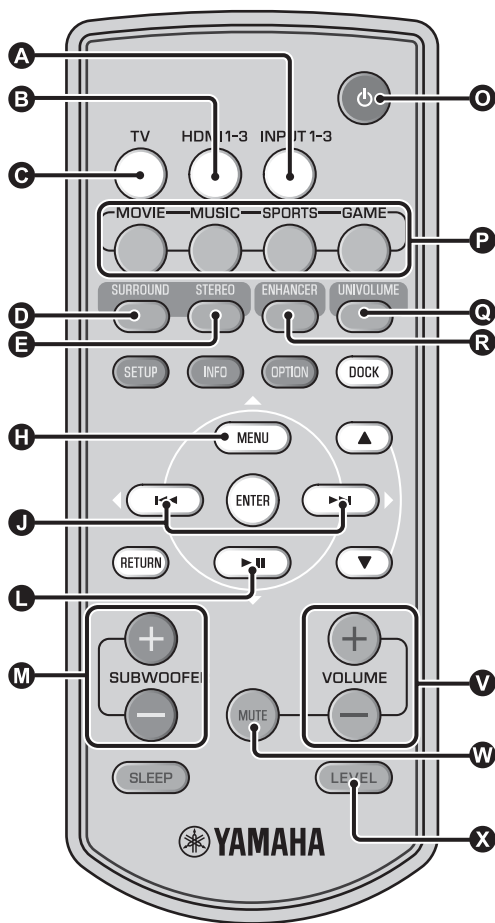

## Funcionamiento básico de reproducción

- 1** Pulse la tecla para encender esta unidad.
- 2** Encienda los componentes (TV, reproductor de Blue-ray, etc.) conectados con esta unidad.
- 3** Seleccione un componente que quiera escuchar pulsando la tecla de selección de entrada (A, B, C) correspondiente a la conexión de componentes externos.

Por ejemplo, cuando se utiliza un reproductor de discos Blu-ray conectado a un terminal HDMI IN 1, para seleccionar HDMI 1 se debe pulsar la tecla de selección de entrada B tal como se indica a continuación.

Nombre de la fuente de entrada

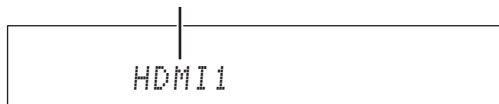

- 4** Reproduzca el componente seleccionado en el paso 3.
- 5** Pulse la tecla VOLUME +/- para ajustar el volumen. <sup>1) 2) 3)</sup>
- 6** Seleccione el modo de sonido envolvente o estéreo y configure sus preferencias de sonido. (véase p. 11)

Pulse la tecla para poner la unidad en modo de espera.

### 1)

Si se emite audio desde los altavoces del TV y desde la unidad, se silencia el sonido del TV.

### 2)

#### Para silenciar el sonido

Pulse la tecla MUTE. Mientras esté activada la función de silencio, el indicador VOL parpadeará en el panel delantero. Para reanudar el volumen, vuelva a pulsar MUTE o pulse la tecla VOLUME +/- .

### 3) Nota

Cuando el sonido de entrada HDMI IN sale del TV, el nivel del volumen no cambia incluso al pulsar VOLUME +/- o MUTE.



## Experiencia de sonido según sus preferencias

### Reproducción con sonido envolvente

Reproduzca sonido envolvente gracias a la tecnología exclusiva AIR SURROUND XTREME de Yamaha.

**1** Pulse la tecla **D** SURROUND para cambiar al modo de sonido envolvente.

**2** Pulse una de las teclas del modo envolvente (**P**). <sup>4)</sup>

**MOVIE:** para películas

**MUSIC:** para música

**SPORTS:** para deportes y noticias

**GAME:** para videojuegos

### Reproducción en estéreo

Se logran efectos de sonido ampliado en fuentes de 2 canales.

**Pulse la tecla **E** STEREO para cambiar al modo estéreo.**

Cada vez que pulse la tecla **E** STEREO, la función se activa (Extended Stereo) y se desactiva (Stereo) alternativamente.

**Stereo:** reproduce el sonido estéreo sin ningún efecto.

**Extended Stereo:** reproduce una imagen de sonido estéreo más ancha.

### Reproducción de formatos comprimidos digitalmente (MP3, WMA, etc.) con sonido enriquecido (Compressed Music Enhancer)

Puede reproducir formatos comprimidos digitalmente como MP3 o WMA y realzar los graves y los agudos dinámicamente.

**Pulse la tecla **R** ENHANCER para activar o desactivar la función. <sup>5)</sup>**

#### 4)

Esta unidad memoriza automáticamente la configuración asignada a cada fuente de entrada. Al seleccionar otra entrada, la unidad activa automáticamente la última configuración de la entrada seleccionada.

#### 5)

- La configuración predeterminada es "On" para la entrada DOCK y "Off" para el resto de entradas.
- La tecnología Compressed Music Enhancer no funciona si la fuente es una señal de audio digital,
  - Dolby TrueHD, DTS-HD Master Audio, etc.
  - Si la velocidad de muestreo de la señal es inferior a 48 kHz.

#### 6)

- El ajuste predeterminado es "Off".
- Para ajustar UniVolume en "Off", pulse la tecla **C** UNIVOLUME.

### Ajuste automático del nivel del volumen (UniVolume)

Mientras ve la televisión, puede compensar las diferencias excesivas de volumen entre canales para facilitar la audición en los siguientes casos.

- Cuando se cambia de canal
- Cuando hay publicidad en la televisión
- Cuando termina un programa y empieza otro

**Pulse la tecla **C** UNIVOLUME para activar o desactivar la función. <sup>6)</sup>**

### Ajuste del balance del volumen

Utilice esta función para ajustar el balance del volumen en cada canal durante la reproducción. <sup>7)</sup>

**1** Pulse la tecla **X** LEVEL.

**2** Pulse la tecla **H**  $\Delta$ /**L**  $\nabla$  para seleccionar canales ajustables entre las opciones siguientes.

**CenterLv:** central

**SurLR Lv:** surround izquierdo/derecho

**SWFR Lv:** subwoofer

**3** Pulse la tecla **J**  $\langle$ /**/**  $\rangle$  para ajustar el volumen. <sup>8)</sup>

Margen ajustable: de -10.0 dB a +10.0 dB

**4** Pulse la tecla **X** LEVEL para salir del menú.

- Le recomendamos que desactive la función UniVolume durante la reproducción de música.

#### 7)

Consulte "Nivel del volumen de cada canal con tonos de prueba (p. 20)" cuando lleve a cabo la prueba de sonido.

#### 8)

##### Ejemplo de balance del volumen

- Si tiene problemas para oír palabras: seleccione CenterLv (central) para aumentar el nivel.
- Si el sonido no parece sonido envolvente: seleccione SurLR Lv (surround) para aumentar el nivel.
- El volumen del subwoofer también se puede ajustar con la tecla **M** SUBWOOFER +/-.

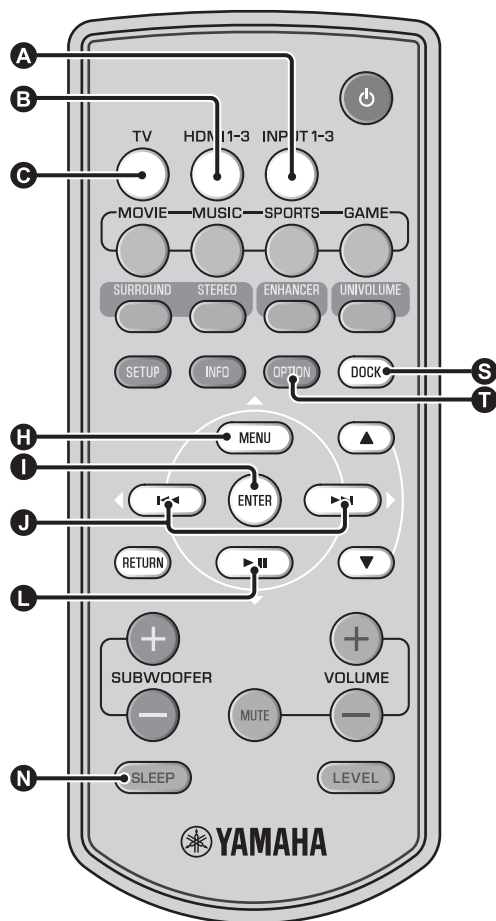

## Uso de funciones de utilidad

### Escucha con altavoces

Inserte el terminal de auriculares en la entrada PHONES (☞ p. 28) de esta unidad. <sup>1)</sup>

#### Sonido envolvente con auriculares

Gracias a la tecnología de sonido envolvente 7.1 para altavoces de reciente implantación, podrá disfrutar del sonido envolvente y estéreo de los altavoces directamente en sus auriculares. (☞ p. 11)

### Función de temporizador para dormir/apagado automático

Utilice esta función para poner automáticamente esta unidad en el modo de espera después de un determinado período de tiempo.

**Pulse la tecla **N** SLEEP varias veces.**

Para cambiar la hora hay que cambiar al modo de espera. El indicador SLEEP (☞ p. 29) parpadeará en la pantalla del panel delantero.

El indicador SLEEP de la pantalla del panel delantero se ilumina y se ajusta el temporizador para dormir. <sup>2)</sup>

**Opciones seleccionables: Sleep 120 min., Sleep 90 min., Sleep 60 min., Sleep 30 min., AutoPowerDown, Off**

### Función de apagado automático <sup>3)</sup>

Si está ajustado AutoPowerDown, la unidad pasa automáticamente al modo de espera 10 después de que la fuente de entrada seleccionada se apague o pase a modo de espera. Esta función resulta útil para evitar olvidar apagar la unidad.

#### 1) ☞

- El volumen de los auriculares, el control del tono y el nivel de LFE se puede ajustar independientemente del ajuste del altavoz.
- Si se escuchan demasiados graves al reproducir canales 5.1 o 7.1 con canal LFE (0.1 canales), se puede mejorar reduciendo el nivel de LFE. (☞ p. 19)

#### 2) ☞

- El ajuste del temporizador para dormir se cancela si la unidad pasa al modo de espera o si se selecciona "Off".

- Si se ha definido AutoPowerDown, el indicador SLEEP no aparece durante la reproducción.

#### 3) ☞

- Si la unidad se utiliza durante los 10 anteriores antes de entrar en el modo de espera, ésta no pasa al modo de espera hasta que transcurran otros 10 minutos desde la última operación.
- No se puede seleccionar AutoPowerDown si:
  - Está seleccionado AUDIO INPUT (INPUT3) o DOCK.
  - Está seleccionado HDM I1-3 y la función de control HDMI está activada.

## Ajustes para cada fuente de entrada (menú de opciones)

Realice los ajustes según cada entrada (TV/HDMI1-3/INPUT1-3/DOCK). Los elementos disponibles del menú varían en función de la entrada seleccionada.

**1** Pulse la tecla de entrada (A, B, C, S) para seleccionar la entrada para la que quiera cambiar los ajustes.

**2** Pulse la tecla **T** OPTION.

El menú de opciones aparece en el visor del panel delantero.

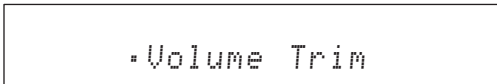

**3** Seleccione las opciones pulsando la tecla **H**  $\Delta$ /**L**  $\nabla$  y, después, la tecla **I** ENTER.

**4** Cambie el valor del ajuste pulsando la tecla **J**  $\leftarrow$ /**K**  $\rightarrow$ .

**5** Para salir del menú de opciones, pulse la tecla **T** OPTION.

### Elementos del menú de opciones

Para cada entrada se proporcionan los siguientes elementos del menú.

Fuente de entrada	Elementos del menú
HDMI1-3	Volume Trim, Decoder Mode, Signal Info
TV	
INPUT1-3	
DOCK	Volume Trim, Connect, Disconnect, Pairing, Interlock <sup>4)</sup>

**4)**

Para obtener más información sobre Interlock, consulte "Reproducción de iPod/iPhone (p. 14)". Para obtener más información sobre Connect, Disconnect y Pairing, consulte "Reproducción de componentes Bluetooth (p. 16)".

**5)**

Si la señal de entrada incluye canales que no pueden visualizarse en el formato mostrado en el ejemplo de visualización, se visualizará el número total de canales, como en "5.1ch".

A continuación encontrará los elementos del menú de opciones. Estos ajustes se aplican a la fuente de entrada seleccionada en ese momento. Los ajustes predeterminados aparecen marcados con "♦♦♦".

### ■ Ajuste del nivel de entrada en cada terminal (Volume Trim)

Ajuste el nivel de entrada de cada terminal para compensar las variaciones de volumen entre los distintos dispositivos de entrada.

**Margen ajustable: de -6.0 dB a 0.0 dB\* a +6.0 dB**

### ■ Cambio de la señal de audio a reproducción (Decoder Mode)

Seleccione las señales de audio digital para la reproducción.

**Opciones seleccionables: AUTO\*, DTS**

AUTO: esta unidad selecciona automáticamente la señal de audio para su reproducción. Lo habitual es seleccionar este modo.

DTS: esta unidad reproduce únicamente señal DTS.

### ■ Visualización de información sobre las señales de entrada (Signal Info)

Pulse **H**  $\Delta$ /**L**  $\nabla$  para cambiar la siguiente información.

Format	Formato de audio digital
Channel	El número de canales incluidos en la señal de entrada (frontal/surround/LFE (efectos de sonido en frecuencias bajas)) Ejemplo de visualización: [3/2/0.1] → 3 c delantero, 2 c surround, LFE para señal de entrada <sup>5)</sup>
Sampling	Frecuencia de muestreo para señal de entrada digital
Bitrate	Velocidad de bits por segundo de señal de entrada
HDMI In	Resolución de señal de vídeo HDMI
HDMI Message	Si se produce un error HDMI (sólo aparece cuando se produce un error).

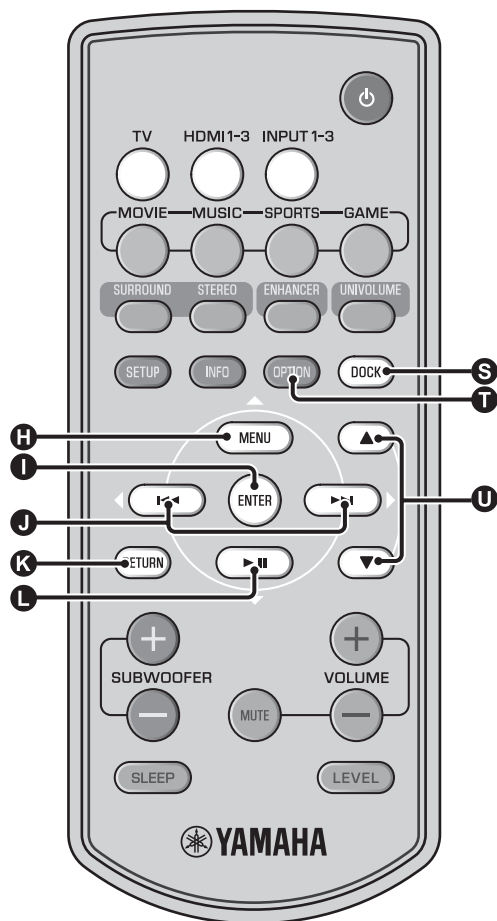

## Reproducción de iPod/iPhone

Puede reproducir música guardada en un iPod/iPhone conectado a la base universal Yamaha iPod (YDS-12 opcional, etc.) o un sistema inalámbrico para iPod/iPhone (YID-W10 opcional).

### 1 Inserte el iPod/iPhone en la base universal Yamaha iPod o en el sistema inalámbrico para iPod/iPhone conectado al terminal DOCK. <sup>1)</sup>

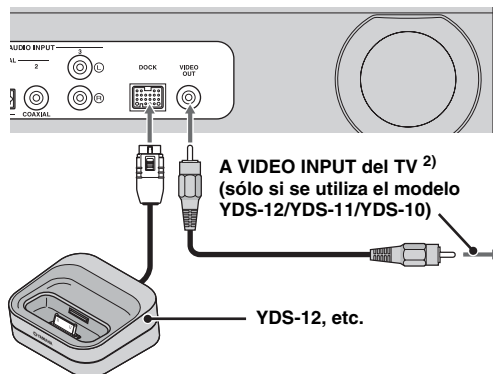

Colóquelo tan lejos de la unidad como sea posible para evitar interferencias.

### 2 Reproduzca el iPod/iPhone seleccionando la entrada de la base pulsando la tecla DOCK. <sup>3)</sup>

#### 1) ☀

- Se debe conectar con la unidad en modo de espera.
- Para obtener información sobre la conexión y la configuración de los modelos YDS-12 y YID-W10, consulte los manuales suministrados.

#### 2) ☀

Si utiliza los modelos YDS-12, YDS-11 o YDS-10 con el cable de vídeo con clavijas (suministrado) para conectar el terminal VIDEO OUT de esta unidad al terminal VIDEO INPUT del TV, podrá ver vídeo de iPod/iPhone en el TV.

#### 3) ! Nota

- Algunas funciones podrían no estar disponibles, en función del modelo o la versión de software de su iPod/iPhone.
- Para obtener más información sobre los mensajes que aparecen en el visor del panel delantero del iPod/iPhone conectado, consulte "iPod/iPhone (p. 26)" en "Resolución de problemas".
- Asegúrese de ajustar el volumen al mínimo antes de colocar o extraer el iPod/iPhone.
- Para ajustar el volumen de reproducción por encima del volumen máximo permitido por el iPod/iPhone, utilice el mando a distancia de la unidad para controlar el volumen.

## Si se utiliza una base universal Yamaha iPod (YDS-12 opcional, etc.) <sup>4)</sup>

Una vez ajustado el iPod/iPhone en la base, puede utilizar el mando a distancia de esta unidad para reproducir el contenido.

También puede ver vídeo de iPod/iPhone en el TV.

**H I J K L**: controla el menú del iPod.

**U**: controla la rueda de selección.

### El iPod/iPhone compatible con la base universal iPod (modelos YDS-12/YDS-11/YDS-10):

(A septiembre de 2010)

- iPod touch, iPod mini, iPod (4ª y 5ª generación), iPod Classic, iPod nano, iPhone, iPhone 3G, iPhone 3GS
- El iPhone no es compatible con los modelos YDS-11/YDS-10.

## Si se utiliza un sistema inalámbrico para iPod (YID-W10 opcional) <sup>5)</sup>

Tras conectar el receptor a esta unidad y ajustar el iPod/iPhone al transmisor, puede usar el iPod/iPhone conectado como mando a distancia para reproducir música.

### El iPod/iPhone es compatible con el sistema inalámbrico para iPod (YID-W10):

(A septiembre de 2010)

iPod touch, iPod (5ª generación), iPod Classic, iPod nano, iPhone, iPhone 3G, iPhone 3GS

## Enlace con esta unidad (modo de Interlock) <sup>6)</sup>

Si utiliza el modelo YID-W10, podrá usar funciones para iPod/iPhone con "Interlock" ajustado en "On" en el menú de opciones (véase p. 13).

- Cuando se inicia la reproducción con iPod/iPhone, esta unidad se enciende y se selecciona DOCK (iPod) automáticamente como fuente.
- Esta unidad pasa automáticamente al modo de espera si se detiene la reproducción o transcurridos unos momentos tras la extracción del iPod/iPhone del transmisor.

#### 4)

Esta unidad carga la batería de un iPod/iPhone colocado sobre la base universal Yamaha iPod conectada al terminal DOCK incluso si la unidad se encuentra en modo de espera. "Charging" aparece en el visor del panel delantero.

#### 5)

Si está conectado el modelo YID-W10 y la función "Interlock" se ajusta en "On", se carga incluso en modo de espera.

#### 6)

Esta función se puede usar con tonos de llamada y sonido de aplicaciones. Si el iPhone está en modo de silencio, la unidad no se enciende con el tono de llamada.

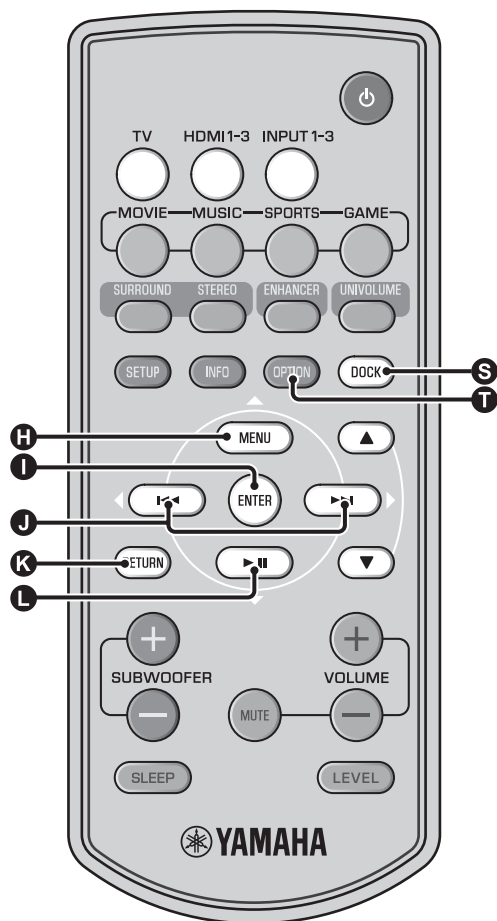

## Reproducción de componentes Bluetooth

Es posible reproducir música guardada en componentes Bluetooth (reproductores de audio portátiles, ordenadores con Bluetooth, etc.) conectados al receptor de audio inalámbrico Bluetooth.

### Emparejado

#### Acerca del "emparejado"

Es la operación por la cual se registra un componente para comunicaciones. El emparejado deberá realizarse antes de utilizar un componente Bluetooth con el receptor de audio inalámbrico Yamaha Bluetooth conectado al sistema por primera vez, o si se han eliminado los datos de emparejado registrados.

Para garantizar la seguridad, el límite de tiempo de la operación de emparejado es de 8 minutos. Lea y asegúrese de comprender todas las instrucciones antes de emparejar.

**1** Tal como se describe en el paso 1 (p. 14) de "Reproducción de iPod/iPhone", conecte el receptor de audio inalámbrico Bluetooth (YBA-10 opcional) al terminal DOCK. <sup>1)</sup>

**2** Pulse la tecla **S** DOCK para ajustar la entrada en DOCK.

**3** Encienda el componente Bluetooth con el que desea realizar el emparejado y, a continuación, acceda al estado de emparejado. <sup>2)</sup>

**4** Pulse la tecla **T** OPTION.

Aparecerá el menú de opciones para la entrada DOCK en el visor.

**5** Seleccione "Pairing" pulsando la tecla **H**  $\Delta$ /**L**  $\nabla$  y pulse la tecla **I** ENTER. <sup>3)</sup>

"Searching..." aparecerá en el visor cuando se inicie la conexión Bluetooth.

1)

Consulte los detalles en el manual suministrado con el modelo YBA-10.

2)

Para conocer más detalles, consulte el manual del componente Bluetooth.

3)

Para cancelar el proceso de emparejado, pulse **K** RETURN.

## 6 Compruebe que los componentes Bluetooth reconocen el receptor de audio inalámbrico Bluetooth.

Si el componente Bluetooth detecta el receptor de audio inalámbrico Yamaha Bluetooth, en la lista de componentes del componente Bluetooth, aparecerá el nombre del receptor de audio ("YBA-10 YAMAHA", por ejemplo).

## 7 Seleccione el receptor de audio inalámbrico Bluetooth en la lista de componentes Bluetooth e introduzca "0000" como contraseña de Bluetooth.

### Conexión <sup>4)</sup>

1 Pulse la tecla **DOCK** para ajustar la entrada en DOCK.

2 Pulse la tecla **OPTION**.

3 Seleccione "Connect" y pulse la tecla **ENTER**. <sup>5)</sup>

4 Para desconectar el receptor de audio inalámbrico Bluetooth del componente Bluetooth, pulse **OPTION** de nuevo para que aparezca el menú de opciones, seleccione "Disconnect" y pulse la tecla **ENTER**.

#### 4)

Cuando se establece la conexión Bluetooth en esta unidad, sólo se pueden conectar los componentes Bluetooth conectados más recientemente.

#### 5)

- Para obtener más información sobre los mensajes, consulte "Bluetooth (p. 27)" en "Resolución de problemas".
- Si desea establecer una conexión con un componente Bluetooth que no es el último dispositivo con el que se ha establecido conexión, inicie la conexión desde dicho componente Bluetooth. Para conocer más detalles, consulte el manual del componente Bluetooth.

# Menú de configuración

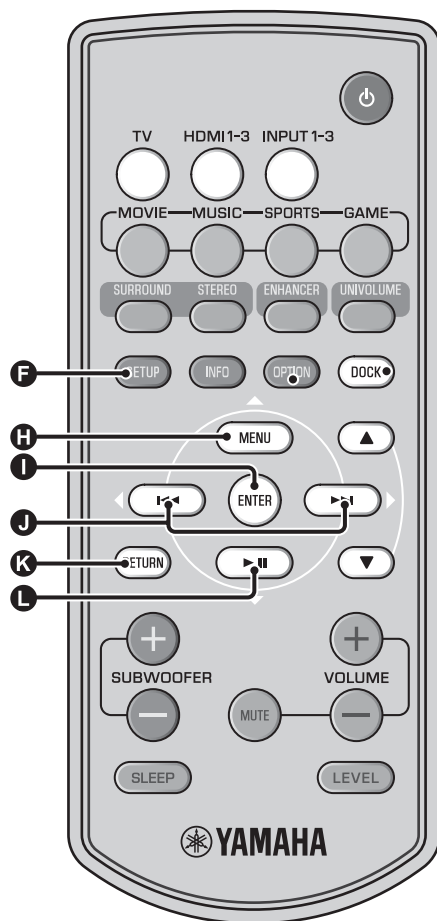

## Procedimiento de ajuste

- 1** Pulse la tecla **F** SETUP para acceder al menú de configuración.

“Sound Setup” aparece en la pantalla del panel delantero.

- 2** Seleccione el menú pulsando la tecla **H** △/ **L** ▽ y pulse la tecla **I** ENTER.

Repita este procedimiento hasta que aparezca el menú deseado en el visor del panel delantero.

- 3** Cambie el valor de ajuste de cada menú pulsando la tecla **J** </>. <sup>1)</sup>

- 4** Pulse la tecla **F** SETUP de nuevo para salir del menú de configuración. <sup>2)</sup>

1) ☀️

Los ajustes predeterminados aparecen marcados con “\*\*”.

2) ☀️

Pulse la tecla **K** RETURN para volver al menú anterior.



## Lista del menú de configuración

Categoría	Menú	Menú secundario	Características	Página	
Sound Setup	Tone Control	Treble	Control del tono	p. 19	
		Bass			
	Subwoofer	LFE Level	Ajustes del subwoofer	p. 19	
	Audio Delay	Lip Sync		Ajusta el retardo de la sincronización de salida entre las señales de vídeo y de audio	p. 19
			TV	Ajusta el tiempo de salida de la señal de audio manualmente	p. 19
			HDMI1-3 INPUT1-3		
	DRC Setup	Adapti.DRC	D.DRC	Ajustes de control de gama dinámica	p. 20
Ch Level			Ajusta el volumen de cada canal con tonos de prueba	p. 20	
CenterLv					
SurLR Lv SWFR Lv					
Input Menu	Input Assign	Opt 1	Asigna terminales según el componente que se vaya a utilizar	p. 21	
		Opt 2			
		Coax			
		Ana.			
		HDMI1			Ajusta la salida de audio del terminal HDMI
		HDMI2 HDMI3			
	HDMI Setup	HDMI Ctrl	Ajustes HDMI	p. 21	
			Support		
Display Menu	Front Display	Std Dimmer	Cambia el brillo de la pantalla del panel delantero	p. 22	
		Auto Dimmer			

### Control del tono

#### Menú: Tone Control

Ajusta el nivel de salida del sonido de alta o baja frecuencia.

**Menú secundario: Treble (Tonos altos), Bass (Tonos bajos)**

**Margen ajustable: de -8.0 dB a 0.0 dB\* a +8.0 dB**

### Ajustes del subwoofer

#### Menú: Subwoofer

Ajusta el volumen de Dolby Digital y las señales DTS incluidas en LFE (efectos de sonido en frecuencias bajas).<sup>3)</sup>

**Menú secundario: LFE Level**

**Margen ajustable: de -20 dB a 0 dB\***

### Control de retardo de audio

#### Menú: Audio Delay

Las imágenes de TV con pantalla plana a veces generan desfases con el sonido. Puede utilizar esta función para retrasar la salida de sonido, y sincronizarlo así con la imagen de vídeo.

#### Menú secundario: Lip Sync

Seleccione si hay que ajustar automáticamente el retardo de la salida de audio cuando un TV compatible con la sincronización de voz automática está conectada en el terminal HDMI OUT (ARC) de esta unidad.

**Opciones seleccionables: On\*, Off**

“On”: seleccione “On” si el TV conectado en el terminal HDMI OUT (ARC) de esta unidad es compatible con la sincronización de voz automática. El retardo de la salida de audio se ajusta automáticamente.

“Off”: seleccione “Off” si el TV conectado al terminal HDMI OUT (ARC) de esta unidad no es compatible con la sincronización de voz automática o si desea desactivarla. El tiempo de retardo de cada entrada se puede ajustar manualmente con las siguientes opciones.

### 3)

#### ¿Qué es LFE?

“LFE” hace referencia a los efectos de baja frecuencia incluidos en el audio digital. Las señales digitales como Dolby Digital y DTS incluyen una línea dedicada a LFE.

## Menú de configuración

### Menú secundario: TV

Ajusta el retardo de la salida de audio que se aplica a las señales que entran desde los terminales TV.

**Margen ajustable: de 0 ms\* a 300 ms**

### Menú secundario: HDMI1-3

Ajusta manualmente el retardo de la salida de audio que se aplica a las señales que entran desde los terminales HDMI IN. Este ajuste es efectivo solamente si "Lip Sync" está ajustado en "Off".

**Margen ajustable: de 0 ms a 30 ms\* a 300 ms**

### Menú secundario: INPUT1/INPUT2/INPUT3

Ajusta el retardo de la salida de audio que se aplica a las señales que entran desde los terminales INPUT1/INPUT2/INPUT3.

**Margen ajustable: de 0 ms a 30 ms\* a 300 ms**

## Control de gama dinámica

### Menú: DRC Setup

Utilízelo para ajustar la compresión de la gama dinámica. La gama dinámica es la diferencia entre el sonido más pequeño que puede oírse por encima del ruido del equipo y el sonido más alto que puede oírse sin distorsión.

#### Menú secundario: Adapti. DRC <sup>1)</sup>

Seleccione si hay que ajustar automáticamente la gama dinámica en conjunción con el nivel del sonido. Cuando esta función se ajusta en "On", la gama dinámica se ajusta de la siguiente manera.

Cuando el nivel del volumen es bajo:

Estrecha la gama dinámica. El sonido elevado se reproduce más suave, y el sonido blando que es difícil de escuchar se reproduce a más volumen.

Cuando el nivel del volumen es alto:

Amplía la gama dinámica. Del sonido suave al sonido potente, la fuente sonora se reproduce sin ajustar el volumen.

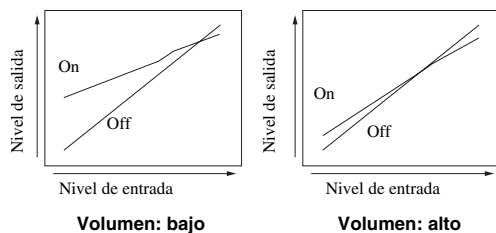

### Opciones seleccionables: On\*, Off

"On": ajusta automáticamente la gama dinámica. <sup>2)</sup>

"Off": la gama dinámica no se ajusta automáticamente.

### Menú secundario: D.DRC

Seleccione la cantidad de gama dinámica que se aplica cuando esta unidad está descodificando señales Dolby Digital y DTS.

### Opciones seleccionables: Min/Auto, Standard, Max\*

Min/Auto:

(Minimum) Ajusta la gama dinámica para un entorno de volumen bajo o silencioso, como en visionados nocturnos o para reproducir señales de flujos de bits salvo señales Dolby TrueHD.

(Auto) Ajusta la gama dinámica a partir de la información obtenida de la señal cuando se reproducen señales Dolby TrueHD.

Standard: gama dinámica recomendada para uso doméstico habitual.

Max: emite sonido sin ajustar la gama dinámica de las señales de entrada. <sup>3)</sup>

## Nivel del volumen de cada canal con tonos de prueba

### Menú: Ch Level

Utilízelo para ajustar el volumen de cada canal con tonos de prueba.

### Menú secundario:

CenterLv (Central)

SurLR Lv (Surround izquierdo/derecho)

SWFR Lv (Subwoofer)

**Margen ajustable: de -10.0 dB a +10.0 dB**

#### 1)

- Si se ajusta en "On", "D.DRC" se ajusta automáticamente en "Max".
- Este ajuste no está disponible cuando UniVolume se ajusta en "On".

#### 2)

Esto hace que el sonido se escuche más fácilmente si el volumen es bajo, por ejemplo, por la noche.

#### 3)

"Adapti. DRC" se ajusta automáticamente en "Off" si no se selecciona "Max".

## Asignación de entradas

### Menú: Input Assign <sup>4)</sup>

Utilícelo para cambiar las asignaciones claves de los terminales de entrada de esta unidad. El sonido de la entrada seleccionada se decide según la asignación de los terminales. <sup>5)</sup>

Menú secundario	Ajuste predeterminado
<b>Terminal de entrada de audio</b>	
Opt1	TV
DIGITAL (OPTICAL) TV	
Opt2	INPUT1
DIGITAL (OPTICAL) 1	
Coax	INPUT2
DIGITAL (COAXIAL) 2	
Ana	INPUT3
AUDIO INPUT 3	

**Opciones seleccionables:** TV, INPUT1, INPUT2, INPUT3, HDMI1, HDMI2, HDMI3

### Entrada de audio al terminal HDMI IN

Cambie la señal de sonido HDMI a “Off” si quiere reproducir el vídeo del terminal HDMI IN y el sonido del terminal AUDIO INPUT. <sup>6)</sup>

### Menú secundario: HDMI1, HDMI2, HDMI3

**Opciones seleccionables:** Off, On\*

## Configuración HDMI

### Menú: HDMI Setup

Utilícelo para configurar los ajustes relacionados con las señales HDMI y con la función de control HDMI.

### Control HDMI

#### Menú secundario: HDMI Ctrl

Use esta función para enlazar esta unidad y un TV compatible con control HDMI a través de HDMI. Para obtener más información, consulte “Funcionamiento de la unidad con el mando a distancia del TV (p. 8)”.

#### Opciones seleccionables: Off\*, On

“Off”: desactiva la función de control. Disminuye el consumo de corriente de esta unidad en el modo de espera.

“On”: activa la función de control.

### Componente de reproducción de audio

#### Menú secundario: Support

Utilícelo para seleccionar el componente que va a reproducir señales de audio HDMI. Este ajuste es efectivo solamente si “HDMI Ctrl” está ajustado en “Off”. <sup>7)</sup>

#### Opciones seleccionables: YRS\*, Other

“YRS”: reproduce la señal de sonido de entrada.

“Other”: reproduce el equipo conectado al terminal HDMI OUT (ARC).

#### 4)

Ajuste la entrada HDMI IN correspondiente a “Off” si selecciona HDMI IN.

#### 5)

La opción seleccionable para otros terminales de entrada de sonido digital ya seleccionados no aparecerá.

#### 6)

#### Ejemplo: Cuando se conecta la unidad y un PC

- 1 Conecte el terminal de salida DVI del PC y HDMI IN 3 con un cable adaptador DVI → HDMI.
- 2 Conecte un terminal de salida de audio del PC y el terminal AUDIO INPUT 3 (Ana).
- 3 Ajuste “Ana” de “Input Assign” en “HDMI3”.
- 4 Ajuste “HDMI3” de “Input Assign” en “Off”.

#### 7)

Las señales de vídeo HDMI que entran por uno de los terminales HDMI IN de esta unidad siempre salen por el terminal HDMI OUT (ARC).

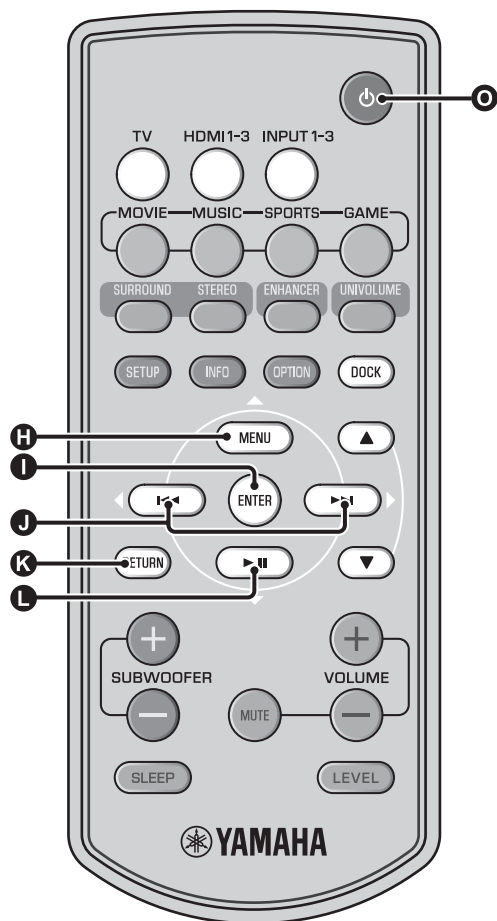

## Brillo del visor del panel delantero

### Menú: Front Display

Se usa para ajustar el brillo y la visualización del visualizador del panel delantero.

## Atenuación estándar

### Menú secundario: Std Dimmer

Utilícelo para ajustar el brillo del visor del panel delantero cuando manipula esta unidad. El visor del panel delantero se atenúa cuando el número es más pequeño.

**Opciones seleccionables:** -2, -1, Off\* (más brillante)

## Atenuación automática

### Menú secundario: Auto Dimmer

Utilícelo para ajustar el brillo del visor del panel delantero en funcionamiento normal (unidad/mando a distancia sin usar) basándose en el valor de ajuste del "atenuador estándar". El visor del panel delantero se atenúa cuando el número es más pequeño.

**Opciones seleccionables:** Disp. Off (ocultar), -3, -2, -1, Off\* (más brillante)



# Configuración avanzada

**1** Pulse la tecla  para poner la unidad en modo de espera.

**2** Sin soltar la tecla INPUT en el panel delantero, pulse la tecla  en el mando a distancia para encender la unidad.

“ADVANCED SETUP” aparecerá en la pantalla del panel delantero.

**3** Suelte la tecla INPUT del panel delantero.

**4** Pulse   para seleccionar el menú que desee en el visor del panel delantero y seguidamente pulse la tecla  ENTER. <sup>1)</sup>

**5** Cambie el ajuste pulsando la tecla  . <sup>2)</sup>

**6** Pulse la tecla  para poner la unidad en modo de espera.

El nuevo ajuste se reflejará la próxima vez que encienda esta unidad pulsando la tecla .

Menú	Descripción	Opciones seleccionables/Margen ajustable
TURN ON VOLUME	Ajusta el nivel del volumen al encenderse la unidad.	De Off* (Sin ajustar), 01 a 99, MAX (Máximo)
MAX VOLUME SET	Ajusta el volumen máximo.	De 01 a 99, MAX* (Máximo)
PANEL INP. KEY	Activa/desactiva la tecla INPUT del panel delantero.	P.INPUT: ON* (Activada), P.INPUT:OFF (Desactivada)
F.PANEL. KEY	Activa/desactiva las teclas del panel delantero.	P.INPUT: ON* (Activada), P.INPUT:OFF (Desactivada)
R.INPUT POWER	Activa/desactiva el encendido de la unidad con las teclas de entrada del mando a distancia si la unidad se encuentra en modo de espera.	R.INPUT PW: OFF* (Desactiva el encendido), R.INPUT PW: ON (Activa el encendido)
AC ON STANDBY	Establece si la unidad vuelve o no a su estado anterior cuando se restaura la alimentación de CA tras una interrupción temporal de la corriente.	AC STANDBY: OFF* (Se restaura el estado anterior a la interrupción). AC STANDBY: ON (Entra en modo de espera)
FACTORY PRESET	Restaura todos los ajustes a sus valores predeterminados, salvo los de ADVANCED SETUP.	PRST: CANCEL* (No se lleva a cabo ninguna restauración), PRST: RESET (Se lleva a cabo una restauración)

1) 

Para volver al menú anterior, pulse la tecla  RETURN.

2) 

Los ajustes predeterminados aparecen marcados con “\*”.

# Resolución de problemas

## Resolución de problemas

Consulte la tabla de abajo cuando esta unidad no funcione correctamente. Si el problema que usted tiene no está en la lista de abajo o las instrucciones de abajo no sirven de ayuda, ponga esta unidad en el modo de espera, desconecte el cable de alimentación de CA y póngase en contacto con el centro de servicio o concesionario Yamaha autorizado.

### General

Problema	Causa	Remedio	Vea la página
<b>Esta unidad no funciona correctamente.</b>	El microprocesador interno ha sido dañado por una descarga eléctrica externa (rayo o electricidad estática excesiva) o por una alimentación de baja tensión.	Ponga esta unidad en el modo de espera, desconecte el cable de alimentación, vuelva a conectarlo después de 30 segundos y utilice normalmente la unidad.	–
<b>Esta unidad no se enciende cuando se pulsa  o se entra en el modo de espera poco después de conectarse la alimentación.</b>	El cable de alimentación de CA no está firmemente conectado a la toma de CA de la pared.	Conecte firmemente el cable de alimentación de CA a la toma de CA de la pared.	6
	Esta unidad ha sido expuesta a una descarga eléctrica externa intensa (rayo o electricidad estática intensa).	Ponga esta unidad en el modo de espera, desconecte el cable de alimentación, vuelva a conectarlo después de 30 segundos y utilice normalmente la unidad.	–
<b>Esta unidad se pone repentinamente en el modo de espera.</b>	La temperatura interna aumenta demasiado y se activa el circuito protector contra recalentamiento.	Espere una hora aproximadamente a que se enfríe la unidad y vuelva a encenderla.	–
	El temporizador para dormir ha apagado la unidad.	Conecte la alimentación y reproduzca de nuevo la fuente.	12
	Se ha apagado la corriente tras desconectar el sistema inalámbrico temporalmente con la función "Interlock" ajustada en "On" con el modelo YID-W10.	Restablezca la conexión inalámbrica o detecte el audio de iPod/iPhone y encienda la unidad.	–
<b>No hay sonido.</b>	Conexiones de los cables de entrada o salida mal hechas.	Conéctelos con una conexión HDMI o digital.	6, 7
	No se ha seleccionado una fuente de entrada apropiada.	Seleccione una fuente de entrada apropiada con la tecla INPUT o las teclas de selección de entrada.	10
	El volumen está bajo.	Suba el volumen.	10
	El sonido está silenciado.	Pulse la tecla MUTE o VOLUME +/- para reanudar la salida de audio y ajustar el nivel del volumen.	10
	Hay una señal de entrada que no se puede reproducir en esta unidad.	Reproduzca una fuente cuyas señales pueda reproducir esta unidad. Cambie los ajustes del sistema del componente fuente.	–
	"Support" se ajusta en "Other".	Ajuste en "YRS".	21
	"HDMI Ctrl" está ajustado en "Off".	Cuando se conecta un TV compatible con ARC (canales de retorno de audio) y esta unidad utiliza únicamente un cable HDMI, ajuste "HDMI Ctrl" en "On".	21
		El terminal de entrada digital coaxial y el terminal de salida de audio del TV se conectan con un cable de audio digital con clavijas.	7
	Hay unos auriculares conectados a la unidad.		
<b>El sonido del canal de efectos para programas por cable puede convertirse en ruido.</b>	La fuente tiene efecto envolvente.	No emita efectos de sonido envolvente en esta unidad.	–
<b>Sin sonido o sonido demasiado bajo desde un canal en particular.</b>	El nivel de salida del canal está silenciado.	Suba el nivel de salida del canal.	11, 20
	Reproduce la fuente en el modo estéreo.	Inicie la reproducción surround.	11
<b>Los efectos del sonido surround no son consistentes.</b>	Cuando se conecta esta unidad digitalmente con componentes de reproducción y TV, el ajuste de salida del componente de reproducción y del TV deja de ser válido.	Consulte el manual que se proporciona con su componente y revise la configuración.	–

Problema	Causa	Remedio	Vea la página
<b>No hay sonido del altavoz de subgraves interno.</b>	La fuente no contiene señales de graves bajos.		
	El nivel del subwoofer es bajo.	Aumente el nivel del subwoofer con la tecla SUBWOOFER +.	11
<b>La imagen no se ve en la pantalla del TV.</b>	No ha conectado correctamente el cable HDMI o el cable de vídeo con clavijas.	Conéctelos con una conexión HDMI o digital.	6, 7
	El interruptor de entrada del TV no se encuentra en la posición correcta.	Cambie la fuente de entrada para su TV.	-
<b>Un dispositivo digital o de alta frecuencia genera ruido.</b>	Puede que la unidad esté colocada cerca de un dispositivo digital o un dispositivo de alta frecuencia.	Aleje estos equipos de la unidad.	-
<b>La configuración del sistema se cambia automáticamente.</b>	Si "HDMI Ctrl" se ajusta en "On", las funciones del TV (por ejemplo, cambiar de canal, etc.) tal vez modifiquen ciertos ajustes de configuración del sistema, como el modo envolvente.	Ajuste "HDMI Ctrl" en "Off" o vuelva a configurar el sistema con el mando a distancia.	21
<b>La función de control HDMI no funciona adecuadamente.</b>	"HDMI Ctrl" está ajustado en "Off".	Ajuste "HDMI Ctrl" en "On".	21
	La función de control HDMI está desactivada en su televisor.	Consulte el manual que se proporciona con su TV y revise la configuración.	-
	El número de los dispositivos HDMI conectados ha superado el límite.	Desconecte algunos de los dispositivos HDMI.	-
<b>La sincronización de voz automática no es efectiva incluso si "Lip Sync" se ajusta en "On".</b>	El televisor no es compatible con la sincronización de voz automática.	Ajuste "Lip Sync" en "Off" y, después, ajuste manualmente el retardo de la salida de audio.	19
<b>"Not Available" aparece en el visor del panel delantero tras utilizar las teclas.</b>	La tecla no puede funcionar en el estado actual.		

## Mando a distancia

Problema	Causa	Remedio	Vea la página
<b>El mando a distancia no funciona o funciona mal.</b>	Distancia o ángulo equivocados.	El mando a distancia funciona dentro de una distancia de 6 m y sin exceder un ángulo de 30 grados a partir del eje central del panel delantero.	5
	La luz solar directa o de otras luces (lámpara fluorescente tipo inversor, etc.) cae directamente sobre el sensor de mando a distancia de esta unidad.	Cambie la posición de esta unidad.	-
	Las pilas están casi agotadas.	Cambie todas las pilas.	5

## iPod/iPhone

### Nota

Si se produce el problema y aparece un mensaje distinto en el visor, compruebe la conexión del iPod/iPhone.

Mensaje	Características	Remedio	Vea la página
<b>Connect error</b>	El iPod/iPhone tiene un problema de comunicación.	Apague la unidad y vuelva a conectar la base universal Yamaha iPod.	14
		Restaura el iPod/iPhone en una base universal Yamaha iPod.	14
<b>Low Battery</b>	Queda poca batería en el iPod/iPhone.		
<b>Unknown iPod</b>	El iPod/iPhone que se está utilizando no es compatible con esta unidad.	Conecte un iPod compatible a la unidad.	14
<b>Connected</b>	El iPod/iPhone está conectado correctamente en la base universal Yamaha iPod.		
	El iPod/iPhone está correctamente ajustado en el transmisor inalámbrico Yamaha y conectado a la unidad inalámbricamente.		
<b>Disconnected</b>	El iPod/iPhone se ha quitado de la base universal Yamaha iPod.		
	La conexión inalámbrica de esta unidad y el iPod/iPhone está desconectada.		
<b>Unable to play</b>	Por algún motivo, no es posible reproducir con su iPod/iPhone.	Compruebe si la música almacenada en el iPod/iPhone es reproducible o no.	–
<b>Charging</b>	Su iPod/iPhone se está cargando.		



## Bluetooth

### Nota

Si se produce el problema y aparece un mensaje distinto en el visor, compruebe la conexión del componente Bluetooth.

Mensaje	Características	Remedio	Vea la página
<b>Searching...</b>	El receptor de audio inalámbrico Yamaha Bluetooth (como, por ejemplo, un YBA-10, opcional) y el componente Bluetooth se encuentran en proceso de emparejado.  El receptor de audio inalámbrico Yamaha Bluetooth (como, por ejemplo, un YBA-10, opcional) y el componente Bluetooth se encuentran en proceso de establecimiento de conexión.		
<b>Completed</b>	El emparejado ha finalizado.		
<b>Canceled</b>	Se ha cancelado el emparejado.		
<b>Not Available</b>	El receptor de audio inalámbrico Yamaha Bluetooth (como, por ejemplo, un YBA-10, opcional) y el componente Bluetooth se encuentran en proceso de emparejado.		
<b>Connected</b>	La conexión entre el receptor de audio inalámbrico Yamaha Bluetooth (como, por ejemplo, un YBA-10, opcional) y el componente Bluetooth se ha establecido.		
<b>Disconnected</b>	El componente Bluetooth está desconectado del receptor de audio inalámbrico Yamaha Bluetooth (como un YBA-10, opcional).		
<b>Not found</b>	La unidad no puede encontrar el componente Bluetooth mientras se realiza el emparejado o se intenta conectar al dispositivo Bluetooth.	(Durante el emparejado) <ul style="list-style-type: none"> <li>– El emparejado debe realizarse entre la unidad y el componente Bluetooth al mismo tiempo. Asegúrese de que el componente Bluetooth se encuentra también en modo de emparejado.</li> </ul> (Conectados) <ul style="list-style-type: none"> <li>– Asegúrese de que el componente Bluetooth está encendido.</li> <li>– Compruebe si la distancia entre el receptor de audio inalámbrico Yamaha y el componente Bluetooth es inferior a 10 metros.</li> <li>– El componente Bluetooth y la unidad no se han emparejado. Vuelva a emparejar las emisoras.</li> </ul>	16

### Restauración de la unidad

Si la unidad se bloquea, el problema se puede solucionar restaurándola.

Para restaurar la unidad, pulse la tecla  de la unidad durante más de 10 segundos.

# Controles y funciones

## Controles y funciones

### Panel delantero

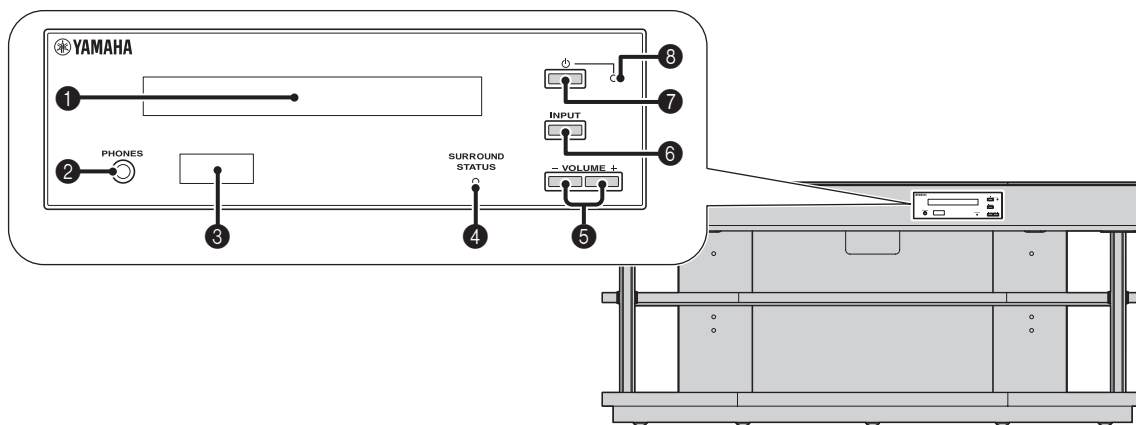

#### 1 Visor del panel delantero

Muestra información del estado de funcionamiento de esta unidad. (véase p. 29)

#### 2 Terminal PHONES

Para conectar auriculares. (véase p. 12)

#### 3 Sensor del mando a distancia

Recibe señales de infrarrojos del mando a distancia. (véase p. 30)

#### 4 Indicador SURROUND STATUS

Se ilumina según la señal de entrada.

Color mostrado	Señal de entrada
Azul	Los siguientes formatos de audio envolvente: Dolby TrueHD, Dolby Digital Plus, DTS-HD Master Audio, DTS-HD High Resolution, Multi-channel Linear PCM
Naranja	Señales de audio envolvente distintas a las anteriores
Ninguno	Señales de audio distintas a las anteriores o sin señal

#### 5 Tecla VOLUME +/-

Controla el volumen de la unidad. (véase p. 10)

#### 6 Tecla INPUT

Selecciona el componente de reproducción. (véase p. 10)

#### 7 Tecla

Enciende o pone esta unidad en el modo de espera.

#### ! Nota

En el modo de espera, esta unidad consume un poco de energía para recibir señales infrarrojas del mando a distancia o para buscar señales HDMI.

#### 8 Indicador del sistema

Se enciende para mostrar el estado del sistema.

Color	Encendido	HDMI Ctrl (véase p. 21)	Modo de Interlock (véase p. 15)
Verde	Sí	–	–
Rojo	En espera	On	–
	En espera	–	On
Ninguno	En espera	Off	Off

## Panel trasero

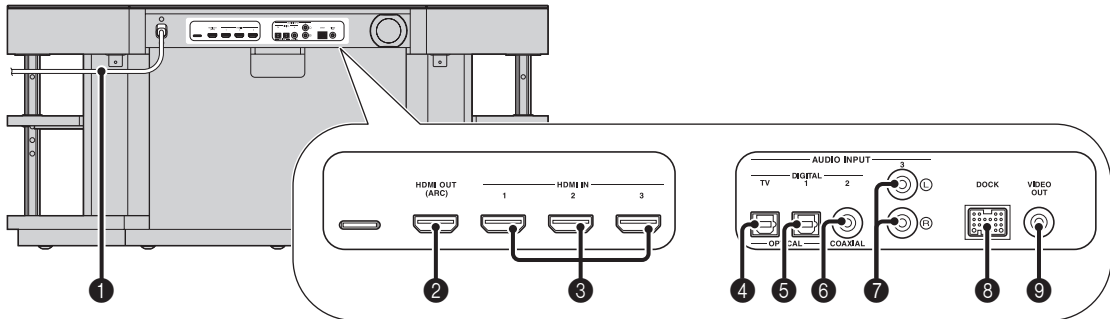

### 1 Cable de alimentación

Para conexión a una toma de pared de CA. (véase p. 6)

### 2 Terminal HDMI OUT (ARC)

Para conectar TV compatible con HDMI y componentes externos. (véase p. 6)

### 3 Terminal HDMI IN

Para conectar reproductor de discos Blu-ray compatible con HDMI, sintonizado y videoconsola. (véase p. 6, 7)

### 4 Terminal de entrada digital OPTICAL (TV)

Para conectar el cable óptico al TV. (véase p. 6)

### 5 Terminal 1 de entrada digital OPTICAL

Para conectar el cable óptico a los componentes externos. (véase p. 7)

### 6 Terminal 2 de entrada digital COAXIAL

Para conectar el cable de audio digital con clavijas a los componentes externos. (véase p. 7)

### 7 Toma 3 AUDIO INPUT

Para conectar el cable analógico a los componentes externos. (véase p. 7)

### 8 Terminal DOCK

Para conectar la base universal Yamaha iPod opcional, el sistema inalámbrico para iPod/iPhone o el receptor de audio inalámbrico Bluetooth. (véase p. 14, 16)

### 9 Terminal VIDEO OUT

Para conectar el terminal de entrada de vídeo del TV y reproducir vídeo en iPod/iPhone.

## Visor del panel delantero

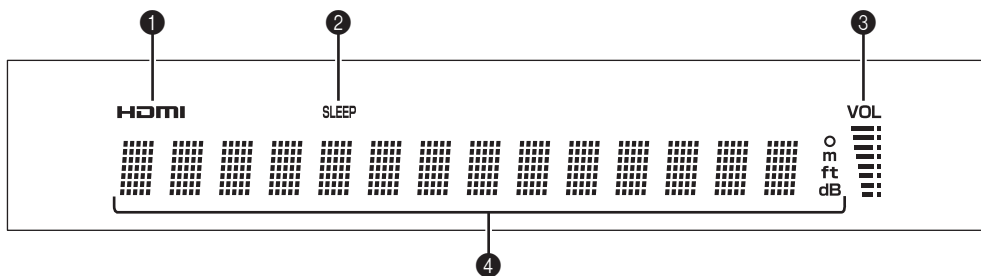

### 1 Indicador HDMI

Se ilumina si se recibe señal HDMI.

### 2 Indicador SLEEP

Se enciende cuando está activado el temporizador para dormir. (véase p. 12)

### 3 Indicador VOL

Indica el nivel de volumen actual. (véase p. 10)

### 4 Pantalla de información múltiple

Muestra información con valores alfanuméricos. Muestra los componentes de reproducción y la salida de sonido actual si la unidad está encendida.

## Mando a distancia

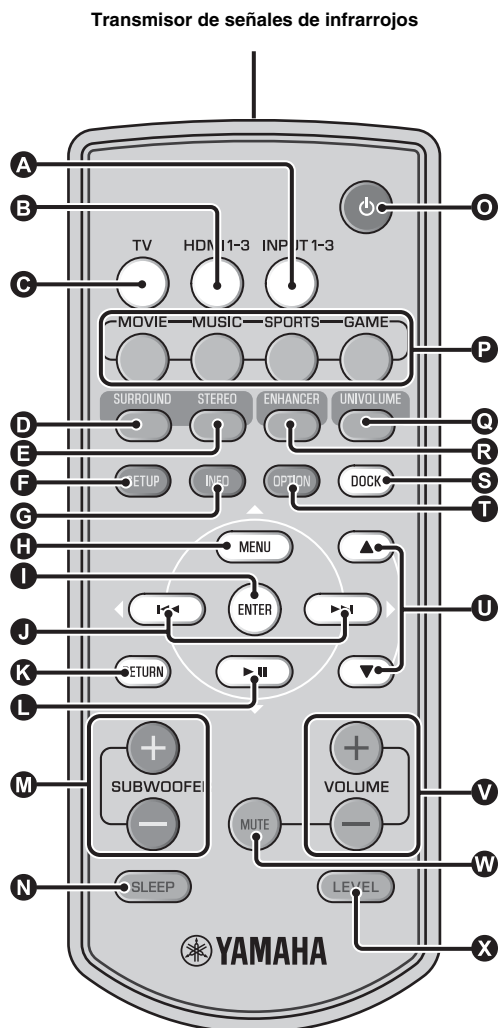

**A B C Teclas de selección de entrada**  
 Selecciona el componente de reproducción. (p. 10)

**D Tecla SURROUND**  
 Cambia a la reproducción de sonido envolvente. (p. 11)

**E Tecla STEREO**  
 Cambia a la reproducción estéreo. (p. 11)

**F Tecla SETUP**  
 Muestra el menú de configuración. (p. 18)

**G Tecla INFO**  
 Cambia la visualización de la información del panel delantero del modo siguiente. Si DOCK se selecciona como fuente, este botón no está disponible.

- Audio Decoder: descodificador de señales de audio seleccionado actualmente
- Input/Output: nombre de entrada/modo de sonido envolvente (estéreo)

**H I J L Tecla MENU (Δ), tecla ENTER, tecla ◀(◀), tecla ▶(▶), tecla ▶|| (∇)**

- Cambia la configuración. (p. 18)
- Opera el iPod.

**K RETURN**  
 Vuelve a la pantalla anterior del menú.

**M Tecla SUBWOOFER (+/-)**  
 Ajusta el balance de volumen del subwoofer.

**N Tecla SLEEP**  
 Ajusta el temporizador para dormir. (p. 12)

**O Tecla ⏻**  
 Enciende o pone esta unidad en el modo de espera. (p. 10)

**P Teclas de modo envolvente**  
 Cambia el modo envolvente. (p. 11)

**Q Tecla UNIVOLUME**  
 Activa y desactiva el modo UniVolume. (p. 11)

**R Tecla ENHANCER**  
 Activa o desactiva la tecnología Compressed Music Enhancer. (p. 11)

**S Tecla DOCK**  
 Selecciona el iPod/iPhone o el componente Bluetooth. (p. 14, 16)

**T Tecla OPTION**  
 Muestra el menú de opciones para cada fuente de entrada. (p. 13)

**U Tecla ▲/▼**  
 Opera la rueda de selección del iPod. (p. 14)

**V Tecla VOLUME (+/-)**  
 Controla el volumen de la unidad. (p. 10)

**W Tecla MUTE**  
 Silencia el sonido. (p. 10)

**X Tecla LEVEL**  
 Ajusta el balance de volumen durante la reproducción (p. 11)

### AIR SURROUND XTREME

Este sistema emplea nuevas tecnologías y algoritmos que permiten conseguir sonido envolvente de 7 canales con sólo altavoces delanteros, y sin utilizar paredes como reflejos. Generalmente, se necesitan dos altavoces frontales, un altavoz central, dos altavoces envolventes y un subwoofer para disfrutar de un sonido envolvente de 5.1 canales.

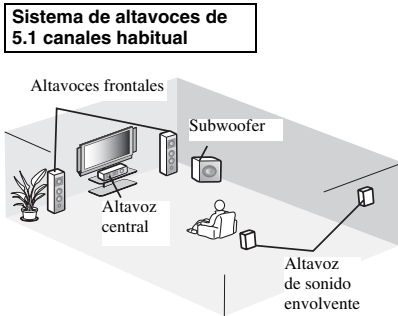

### 7.1 canales virtuales

La tecnología AIR SURROUND XTREME, que utiliza únicamente los altavoces delanteros y el subwoofer, le permite disfrutar de un sonido real de 7.1 canales, al simular el sonido de altavoces virtuales en el centro, los laterales envolventes y las partes traseras envolventes.

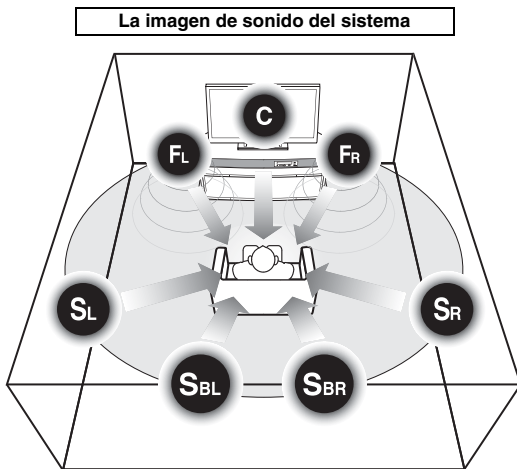

El sistema crea el sonido envolvente virtual de 7.1 canales con el receptor subwoofer integrado y el altavoz.

**C:** altavoz central

**FR, FL:** altavoces frontales

**SR, SL:** altavoces envolventes virtuales

**SBR, SBL:** altavoces envolventes virtuales traseros

### Frecuencia de muestreo

Número de muestreo (proceso para digitalización de señales analógicas) por segundo. En principio, cuanto mayor sea la tasa de muestreo, más amplio será el intervalo de frecuencia que puede reproducirse, y cuanto mayor sea la tasa de bits cuantizada, mejor será el sonido que pueda reproducirse.

### Canal (c)

Un canal consiste en un tipo de audio que se ha dividido según el alcance y otras características.

Ej. 7.1 canales

- Altavoces delanteros, Izquierdo (1 c), Derecho (1 c)
- Altavoz central (1 c)
- Altavoces envolventes, Izquierdo (1 c), Derecho (1 c)
- Altavoces envolventes traseros, Izquierdo (1 c), Derecho (1 c)
- Subwoofer (1c × 0,1\* = 0.1 c)

\* En contraposición a una banda de un solo canal completo, un dispositivo diseñado para mejorar el sonido de baja frecuencia y conseguir así un efecto adicional.

### Dolby Digital

Sistema de sonido envolvente digital desarrollado por Dolby Laboratories que proporciona audio multicanal totalmente independiente. Con tres canales delanteros (izquierdo, central y derecho) y 2 canales estéreo envolventes, Dolby Digital proporciona cinco canales de audio de alcance completo. Mediante la utilización de estéreo de dos canales para los altavoces envolventes, es posible conseguir un efecto de movimiento de sonido y de entorno de sonido envolvente más preciso que con el Dolby Surround.

### Dolby Digital Plus

Dolby Digital Plus es una avanzada tecnología de audio desarrollada para programación de medios que incluyen emisiones de HD y Blu-ray Disc. Seleccionada como una norma de audio opcional para Blu-ray Disc, esta tecnología proporciona un sonido multicanal con salida de canales discretos. Soportando velocidades de bits de hasta 6,0 Mbps, Dolby Digital Plus puede transportar simultáneamente hasta 7.1 canales de audio discretos. Soportado por la de HDMI y diseñado para los reproductores de discos ópticos y los receptores/amplificadores de AV del futuro, Dolby Digital Plus sigue siendo totalmente compatible con los sistemas de audio multicanal existentes que incorporan Dolby Digital.

## Dolby Pro Logic IIx

Dolby Pro Logic IIx es una nueva tecnología que permite realizar reproducciones multicanal discretas de fuentes multicanal o de 2 canales. Existen tres modos posibles: “Modo Music” para fuentes de música, “Modo Movie” para fuentes de películas (sólo para fuentes de 2 canales) y “Modo Game” para fuentes de juegos.

## Dolby TrueHD

Dolby TrueHD es una avanzada tecnología de audio sin pérdida desarrollada para medios de alta definición basados en discos incluyendo Blu-ray Disc. Seleccionada como una norma de audio opcional para Blu-ray Disc, esta tecnología proporciona un sonido que es bit a bit idéntico al original, ofreciendo una experiencia de cine en casa de alta definición. Soportando velocidades de bits de hasta 18,0 Mbps, Dolby TrueHD puede transportar simultáneamente hasta 8 canales discretos de audio de 24 bits/96 kHz. Dolby TrueHD sigue siendo totalmente compatible con los sistemas de audio multicanal existentes y conserva la capacidad de metadatos de Dolby Digital, permitiendo la normalización de los diálogos y el control de la gama dinámica.

## Deep Color

Deep Color es un tipo de señal de vídeo que se puede transmitir en los terminales HDMI de esta unidad. Deep Color se refiere al uso de diversas profundidades de color en las pantallas, desde las profundidades de 24 bits de anteriores versiones de las especificaciones HDMI. Esta profundidad extra en bits permite a las pantallas HDTV y a otras ir de millones de colores a miles de millones de colores y a eliminar el banding para conseguir transiciones tonales suaves y sutiles gradaciones entre colores. El aumento en la proporción del contraste puede representar muchas veces más sombras de gris entre el negro y el blanco. Asimismo, Deep Color aumenta el número de colores disponibles dentro de los límites definidos por el espacio de color RGB o YCbCr.

## DTS

Sistema de sonido envolvente digital desarrollado por DTS, Inc., que proporciona audio de 5.1 canales. Cuenta con gran cantidad de datos de audio, y es capaz de proporcionar auténticos efectos de sonido.

## DTS-HD High Resolution Audio

DTS-HD High Resolution Audio es una tecnología de audio de alta resolución desarrollada para medios de alta definición basados en discos incluyendo Blu-ray Disc. Seleccionada como una norma de audio opcional para Blu-ray Disc, esta tecnología proporciona un sonido que es prácticamente indistinguible del original, ofreciendo una experiencia de cine en casa de alta definición. DTS-HD High Resolution Audio soporta velocidades de bits de hasta 6,0 Mbps para Blu-ray Disc y puede transportar simultáneamente hasta 7.1 canales discretos de audio de 24 bits/96 kHz.

## DTS-HD Master Audio

El formato de audio de alta calidad sin pérdidas creado para discos ópticos de última generación como los Blu-ray Disc. Se ha seleccionado como norma de audio para Blu-ray Disc. Soporta velocidades de bits de hasta 24,5 Mbps para Blu-ray Disc, DTS-HD High Master Audio puede transportar simultáneamente hasta 7.1 canales discretos de audio de 24 bits/96 kHz.

## HDMI

HDMI (High-Definition Multimedia Interface) es la primera interfaz de audio/vídeo completamente digital y sin compresión que está soportada por la industria. Cuando se usa en combinación con HDCP (High-bandwidth Digital Content Protection), HDMI proporciona una interfaz de audio/vídeo segura que cumple con los requisitos de seguridad de los proveedores de contenido y operadores de sistemas.

## PCM (Pulse Code Modulation)

PCM lineal es un formato de señal bajo el cual una señal de audio analógico se digitaliza, se graba y se transmite sin utilizar ninguna compresión. Esto se utiliza como un método de grabación de CD y DVD audio. El sistema PCM utiliza una técnica para muestrear el tamaño de la señal analógica por unidades de tiempo muy pequeñas. Significando modulación por codificación de impulsos, la señal analógica se codifica como impulsos y luego se modula para la grabación.

## x.v.Color

x.v.Color es un tipo de vídeo que se puede transmitir con los terminales HDMI de esta unidad. Es un espacio cromático más extenso que sRGB y permite la expresión de colores que no se podían expresar con anterioridad. Aunque sigue siendo compatible con la gama de color de los estándares sRGB, “x.v.Color” amplía el espacio de color y, por lo tanto, produce imágenes más vívidas y naturales. Es especialmente eficaz para imágenes fijas y gráficos de ordenador.

# Especificaciones

## Especificaciones

### Sección del amplificador

- Potencia de salida nominal
  - Delantero I/D (1 kHz, 1% THD, 6 Ω) ..... 45 W + 45 W
  - Central (1 kHz, 1% THD, 6 Ω) ..... 45 W
  - Subwoofer (100 Hz, 1% THD, 3 Ω) ..... 90 W
- Potencia de salida máxima
  - Delantero I/D (1 kHz, 10% THD, 6 Ω) ..... 50 W + 50 W
  - Central (1 kHz, 10% THD, 6 Ω) ..... 50 W
  - Subwoofer (100 Hz, 10% THD, 3 Ω) ..... 100 W

### Sección del altavoz

- Tipo ..... Tipo de suspensión acústica  
Tipo de blindaje no magnético
- Explorador (Intervalo completo) ..... Cono 4 × 10 cm
- Respuesta de frecuencia ..... De 140 Hz a 20 kHz
- Impedancia ..... 6 Ω

### Sección del subwoofer

- Tipo ..... Tipo reflector de graves  
Tipo de blindaje no magnético
- Explorador ..... Cono de 13 cm
- Respuesta de frecuencia ..... De 35 Hz a 140 Hz
- Impedancia ..... 3 Ω

### Terminal de entrada

- Entrada de audio
  - Óptica ..... 2 (INPUT 1)
  - Coaxial ..... 1 (INPUT 2)
  - Analógica ..... 1 par (INPUT 3)
- Entrada HDMI ..... 3 (HDMI IN 1 a 3)



Este sistema emplea nuevas tecnologías y algoritmos que permiten conseguir sonido envolvente de 7 canales con sólo altavoces delanteros, y sin utilizar paredes como reflejos.



Fabricado con licencia de Dolby Laboratories. "Dolby", "Pro Logic" y el símbolo de la doble D son marcas comerciales de Dolby Laboratories.



Fabricado bajo licencia en la patente norteamericana N.º: 5,451,942; 5,956,674; 5,974,380; 5,978,762; 6,226,616; 6,487,535; 7,212,872; 7,333,929; 7,392,195; 7,272,567 y otras patentes estadounidenses y mundiales emitidas y pendientes. DTS, DTS-HD y su símbolo son marcas comerciales registradas y DTS-HD Master Audio y los logotipos de DTS son marcas comerciales de DTS, Inc. Product e incluyen software. © DTS, Inc. Todos los derechos reservados.

### iPod, iPhone

"iPod" es una marca comercial de Apple Inc. registrada en Estados Unidos y en otros países.

"iPhone" es una marca comercial de Apple Inc.

### Terminales de salida

- Salida HDMI ..... 1
- Salida de vídeo (Vídeo compuesto, 1,0 Vp-p) ..... 1  
[Modelos para EE.UU., Canadá y Corea] ..... NTSC  
[Otros modelos] ..... PAL
- Salida de auriculares  
([Entrada analógica, 1 kHz, 400 mV/16 Ω] 220±10 mV) ..... 1

### General

- Alimentación  
[Modelo de Canadá] ..... 120 V CA, 60 Hz  
[Modelos de Europa, Reino Unido, Corea y Asia] ..... 220-240 V CA, 50/60 Hz
- Consumo de energía ..... 42 W
- Consumo en espera  
(Control HDMI activado) ..... Menos de 5,0 W  
(Control HDMI desactivado) ..... Menos de 0,5 W
- Dimensiones (An × Al × Pr) ..... 1000 × 550 × 450 mm
- Peso ..... 36,5 kg

\* Las especificaciones están sujetas a cambios sin previo aviso.

### Bluetooth

Bluetooth es una marca registrada de Bluetooth SIG y es utilizada por Yamaha de acuerdo con un contrato de licencia.

### HDMI

"HDMI", el logotipo de "HDMI" y "High-Definition Multimedia Interface" son marcas comerciales o marcas comerciales registradas de HDMI Licensing LLC.

### x.v.Color

"x.v.Color" es una marca comercial de Sony Corporation.

### UniVolume

"UniVolume" es una marca comercial de Yamaha Corporation.

## Información de la señal disponible

### Compatibilidad de la señal HDMI

#### ■ Señales de audio que se pueden recibir

Tipos de señal de audio	Formatos de señal de audio	Medios compatibles
2ch Linear PCM	2 c, 32-192 kHz, 16/20/24 bits	CD, DVD-Vídeo, DVD-Audio, etc.
Multi-ch Linear PCM	8 c, 32-192 kHz, 16/20/24 bits	DVD-Audio, disco Blu-ray, HD DVD, etc.
Bitstream (SD Audio)	Dolby Digital, Dolby Digital EX, DTS, DTS-ES	DVD-Vídeo, etc.
Bitstream (HD Audio)	Dolby TrueHD, Dolby Digital Plus, DTS-HD Master Audio, DTS-HD High Resolution Audio	Disco Blu-ray, HD DVD



- Consulte los manuales de instrucciones del dispositivo de origen de la entrada y ajuste el dispositivo adecuadamente.
- Cuando se reproduzca un DVD-Audio con protección contra copias CCPM, las señales de vídeo y audio puede que no salgan, según el tipo de reproductor de DVD.
- Esta unidad no es compatible con dispositivos HDMI o DVI no compatibles con HDCP. Consulte los manuales de instrucciones suministrados con los componentes HDMI o DVI para comprobar la compatibilidad con HDCP.
- Para decodificar las señales de bitstream de datos en esta unidad, ajuste correctamente el dispositivo de entrada, de forma que el dispositivo pueda reproducir directamente las señales de audio de bitstream (no decodifica las señales bitstream en el dispositivo). Para conocer más detalles, consulte los manuales de instrucciones suministrados.

#### ■ Señales de vídeo repetibles<sup>1)</sup>

- Esta unidad es compatible con señales de vídeo de las siguientes resoluciones:
  - 480i/60 Hz
  - 576i/50 Hz
  - 480p/60 Hz
  - 576p/50 Hz
  - 720p/60 Hz, 50 Hz
  - 1080i/60 Hz, 50 Hz
  - 1080p/60 Hz, 50 Hz, 24 Hz
- Deep Color
- x.v.Color
- Señal de vídeo 3D

### Señal de audio digital (óptica/coaxial)

Tipos de señal de audio	Formatos de señal de audio	Medios compatibles
2ch Linear PCM	2 c, 32-96 kHz, 16/20/24 bits	CD, DVD-Vídeo, DVD-Audio, etc.
Bitstream	Dolby Digital, Dolby Digital EX, DTS, DTS-ES	DVD-Vídeo, etc.

1) 1)

La señal de vídeo compatible cambia en función del TV conectado.



## Información para Usuarios sobre Recolección y Disposición de Equipamiento Viejo y Baterías usadas



Estos símbolos en los productos, embalaje, y/o documentación que se acompañe significan que los productos electrónicos y eléctricos usados y las baterías usadas no deben ser mezclados con desechos hogareños corrientes.

Para el tratamiento, recuperación y reciclado apropiado de los productos viejos y las baterías usadas, por favor llévelos a puntos de recolección aplicables, de acuerdo a su legislación nacional y las directivas 2002/96/EC y 2006/66/EC.



Al disponer de estos productos y baterías correctamente, ayudará a ahorrar recursos valiosos y a prevenir cualquier potencial efecto negativo sobre la salud humana y el medio ambiente, el cual podría surgir de un inapropiado manejo de los desechos.

Para mayor información sobre recolección y reciclado de productos viejos y baterías, por favor contacte a su municipio local, su servicio de gestión de residuos o el punto de venta en el cual usted adquirió los artículos.



### [Información sobre la Disposición en otros países fuera de la Unión Europea]

Estos símbolos sólo son válidos en la Unión Europea. Si desea deshacerse de estos artículos, por favor contacte a sus autoridades locales y pregunte por el método correcto de disposición.

**Pb**

### Nota sobre el símbolo de la batería (ejemplos de dos símbolos de la parte inferior)

Este símbolo podría ser utilizado en combinación con un símbolo químico. En este caso el mismo obedece a un requerimiento dispuesto por la Directiva para el elemento químico involucrado.

