



RTL

# *RX-V3800*

---

*AV Receiver*

OWNER'S MANUAL  
MANUAL DE INSTRUCCIONES  
使用说明书

## Caution: read this before operating your unit.

- 1 To assure the finest performance, please read this manual carefully. Keep it in a safe place for future reference.
- 2 Install this sound system in a well ventilated, cool, dry, clean place – away from direct sunlight, heat sources, vibration, dust, moisture, and/or cold. Allow ventilation space of at least 30 cm on the top, 20 cm on the left and right, and 20 cm on the back of this unit.
- 3 Locate this unit away from other electrical appliances, motors, or transformers to avoid humming sounds.
- 4 Do not expose this unit to sudden temperature changes from cold to hot, and do not locate this unit in an environment with high humidity (i.e. a room with a humidifier) to prevent condensation inside this unit, which may cause an electrical shock, fire, damage to this unit, and/or personal injury.
- 5 Avoid installing this unit where foreign objects may fall onto this unit and/or this unit may be exposed to liquid dripping or splashing. On the top of this unit, do not place:
  - Other components, as they may cause damage and/or discoloration on the surface of this unit.
  - Burning objects (i.e. candles), as they may cause fire, damage to this unit, and/or personal injury.
  - Containers with liquid in them, as they may fall and liquid may cause electrical shock to the user and/or damage to this unit.
- 6 Do not cover this unit with a newspaper, tablecloth, curtain, etc. in order not to obstruct heat radiation. If the temperature inside this unit rises, it may cause fire, damage to this unit, and/or personal injury.
- 7 Do not plug in this unit to a wall outlet until all connections are complete.
- 8 Do not operate this unit upside-down. It may overheat, possibly causing damage.
- 9 Do not use force on switches, knobs and/or cords.
- 10 When disconnecting the power cable from the wall outlet, grasp the plug; do not pull the cable.
- 11 Do not clean this unit with chemical solvents; this might damage the finish. Use a clean, dry cloth.
- 12 Only voltage specified on this unit must be used. Using this unit with a higher voltage than specified is dangerous and may cause fire, damage to this unit, and/or personal injury. Yamaha will not be held responsible for any damage resulting from use of this unit with a voltage other than specified.
- 13 To prevent damage by lightning, keep the power cord and outdoor antennas disconnected from a wall outlet or the unit during a lightning storm.
- 14 Do not attempt to modify or fix this unit. Contact qualified Yamaha service personnel when any service is needed. The cabinet should never be opened for any reasons.
- 15 When not planning to use this unit for long periods of time (i.e. vacation), disconnect the AC power plug from the wall outlet.
- 16 Install this unit near the AC outlet and where the AC power plug can be reached easily.
- 17 Be sure to read the “Troubleshooting” section on common operating errors before concluding that this unit is faulty.
- 18 Before moving this unit, press **Ⓜ** **MASTER ON/OFF** to release it outward to the OFF position to turn off this unit, the main room, Zone 2 and Zone 3 and then disconnect the AC power plug from the AC wall outlet.
- 19 **VOLTAGE SELECTOR** (Asia and General models only)  
The **VOLTAGE SELECTOR** on the rear panel of this unit must be set for your local main voltage **BEFORE** plugging into the AC wall outlet. Voltages are as follows:  
..... 110/120/220/230–240 V AC, 50/60 Hz
- 20 The batteries shall not be exposed to excessive heat such as sunshine, fire or like.
- 21 Excessive sound pressure from earphones and headphones can cause hearing loss.

### WARNING

TO REDUCE THE RISK OF FIRE OR ELECTRIC SHOCK, DO NOT EXPOSE THIS UNIT TO RAIN OR MOISTURE.

As long as this unit is connected to the AC wall outlet, it is not disconnected from the AC power source even if you turn off this unit by **Ⓜ** **MASTER ON/OFF**. In this state, this unit is designed to consume a very small quantity of power.

# Contents

## INTRODUCTION

Notices.....	2
Features .....	3
Supplied accessories .....	4
Getting started .....	5
Quick start guide .....	6

## PREPARATION

Connections .....	12
Optimizing the speaker setting for your listening room (YPAO).....	37
Using the automatic setup (Auto Setup).....	37

## BASIC OPERATION

Playback .....	41
Basic procedure .....	41
Selecting audio input jacks (AUDIO SELECT).....	42
Selecting the MULTI CH INPUT component.....	42
Using your headphones.....	42
Muting the audio output.....	43
Playing video sources in the background of an audio source.....	43
Using the sleep timer .....	43
Operating the amplifier functions of this unit by using the graphical user interface (GUI) screen.....	44
Sound field programs .....	45
Selecting sound field programs .....	45
Sound field program descriptions.....	45
Using CINEMA DSP 3D mode.....	50
Enjoying unprocessed input sources.....	50
Using audio features.....	51
Enjoying pure hi-fi sound .....	51
Adjusting the tonal quality.....	51
Adjusting the speaker level.....	52
Enjoying multi-channel sources in 2-channel stereo ...	52
FM/AM tuning .....	53
Automatic tuning .....	53
Manual tuning .....	53
Automatic preset tuning.....	54
Manual preset tuning .....	54
Selecting preset stations.....	55
Exchanging preset stations .....	55
Radio Data System tuning (Europe model only) ...	56
Displaying the Radio Data System information.....	56
Selecting the Radio Data System program type (PTY SEEK mode).....	57
Using the enhanced other networks (EON) data service .....	58
Using iPod™.....	59
Controlling iPod™.....	59
Using Network/USB features.....	61
Navigating the network and USB menus.....	61
Using a PC server or Yamaha MCX-2000 .....	63
Using the Internet Radio.....	64
Using a USB memory device or a USB portable audio player .....	65
Using shortcut buttons .....	65
Recording .....	67

## ADVANCED OPERATION

Advanced sound configurations.....	68
Selecting decoders .....	68
Graphical user interface (GUI) screen.....	70
Stereo/Surround (Stereo/Surround menu) .....	71
Input Select .....	78
Manual Setup (Volume) .....	81
Manual Setup (Sound) .....	82
Manual Setup (Video) .....	86
Manual Setup (Basic) .....	88
Manual Setup (NET/USB).....	91
Manual Setup (Option) .....	93
Signal Info. (Input signal information).....	96
Language .....	97
Saving and recalling the system settings (System Memory) .....	98
Saving the current system settings.....	98
Loading the stored system settings .....	99
Using examples.....	100
Remote control features.....	103
Controlling this unit, a TV, or other components.....	103
Setting remote control codes .....	105
Programming codes from other remote controls ...	107
Changing source names in the display window.....	108
Macro programming features .....	109
Clearing configurations .....	112
Using multi-zone configuration.....	115
Connecting the Zone 2 and Zone 3 components .....	115
Controlling Zone 2 or Zone 3 .....	116
Advanced setup.....	120
Using the advanced setup menu .....	120

## ADDITIONAL INFORMATION

Troubleshooting.....	124
Resetting the system.....	134
Glossary.....	135
Sound field program information.....	139
Parametric equalizer information .....	140
Specifications .....	141
Index .....	143

## APPENDIX





### (at the end of this manual)

Front Panel.....	i
Remote Control .....	ii
Sound output in each sound field program.....	iii
GPL/LGPL.....	v
List of remote control codes .....	ix

“**A** MASTER ON/OFF” or “**1** DVD” (example) indicates the name of the parts on the front panel or the remote control. Refer to the attached sheet or the pages at the end of this manual for the information about each position of the parts.

# Notices

## About this manual

-  indicates a tip for your operation.
- Some operations can be performed by using either the buttons on the front panel or the ones on the remote control. In case the button names differ between the front panel and the remote control, the button name on the remote control is given in parentheses.
- This manual is printed prior to production. Design and specifications are subject to change in part as a result of improvements, etc. In case of differences between the manual and product, the product has priority.
- This unit is equipped with GUI display menu language switching capability. In this manual, the illustrations of the GUI are examples when you set the GUI language to English.
- “ MASTER ON/OFF” or “ DVD” (example) indicates the name of the parts on the front panel or the remote control. Refer to the attached sheet or the pages at the end of this manual for the information about each position of the parts.
- The symbol “ ” with page number(s) indicates the corresponding reference page(s).
- The shape of the illustration (for example, speaker terminals, input/output jacks, AC outlets, etc.) in this manual may vary depending on the model.

## Note on source code distribution

This product includes software code subject to the GNU General Public License (GPL) or the GNU Lesser General Public License (LGPL). The copy, distribution, or change of this software code is licensed under the terms of the GPL or the LGPL. The source code is available at the following website:  
<http://www.global.yamaha.com/download/>

The source code is also available on a physical media (such as a CD-ROM) at actual cost.

Contact: AV products division, YAMAHA CORPORATION,  
10-1 Nakazawa-cho, Naka-ku, Hamamatsu 430-8650,  
Japan

In principle, the source code is offered for 3 years from the day of purchase.



Manufactured under license from Dolby Laboratories. “Dolby”, “Pro Logic”, and the double-D symbol are trademarks of Dolby Laboratories.



Manufactured under license under U.S. Patent No's: 5,451,942;5,956,674;5,974,380;5,978,762;6,226,616;6,487,535 & other U.S. and worldwide patents issued & pending. DTS is a registered trademark and the DTS logos, Symbol, DTS-HD and DTS-HD Master Audio are trademark of DTS, Inc. © 1996-2007 DTS, Inc. All Rights Reserved.

iPod™

“iPod” is a trademark of Apple Inc., registered in the U.S. and other countries.



Fraunhofer Institut  
Integrierte Schaltungen

MPEG Layer-3 audio coding technology licensed from Fraunhofer IIS and Thomson.



This receiver supports network connections.



“HDMI”, the “HDMI” logo, and “High-Definition Multimedia Interface” are trademarks or registered trademarks of HDMI Licensing LLC.

SILENT™  
CINEMA

“SILENT CINEMA” is a trademark of YAMAHA CORPORATION.

# Features

## Built-in 7-channel power amplifier

- ◆ Minimum RMS output power (20 Hz to 20 kHz, 0.04% THD, 8 Ω)  
Front: 140 W + 140 W  
Center: 140 W  
Surround: 140 W + 140 W  
Surround back: 140 W + 140 W

## Sound field programs

- ◆ Proprietary Yamaha technology for the creation of sound fields
- ◆ CINEMA DSP 3D mode for creating intensive and accurate stereoscopic sound field
- ◆ Compressed Music Enhancer mode to improve the sound quality of compression artifacts (such as the MP3 format) to that of a high-quality multi-channel source playback
- ◆ Virtual CINEMA DSP
- ◆ SILENT CINEMA

## Digital audio decoders

- ◆ Dolby TrueHD, Dolby Digital Plus decoder
- ◆ DTS-HD Master Audio, DTS-HD High Resolution Audio decoder
- ◆ Dolby Digital/Dolby Digital EX decoder
- ◆ DTS/DTS-ES Matrix 6.1, Discrete 6.1, DTS 96/24 decoder
- ◆ Dolby Pro Logic/Dolby Pro Logic II/Dolby Pro Logic IIX decoder
- ◆ DTS NEO:6 decoder

## Sophisticated FM/AM tuner

- ◆ 40-station random and direct preset tuning
- ◆ Automatic preset tuning
- ◆ Preset station shifting capability (preset editing)
- ◆ Radio Data System capability (Europe model only)

## HDMI™ (High-Definition Multimedia Interface)

- ◆ HDMI interface for standard, enhanced or high-definition video as well as multi-channel digital audio based on HDMI version 1.3a
- ◆ Automatic audio and video synchronization (lip sync) information capability
- ◆ Deep Color video signal (30/36 bits) transmission capability
- ◆ High refresh rate and high resolution video signals capability
- ◆ High definition digital audio format signals capability
- ◆ Analog video to HDMI digital video up-conversion (composite video ↔ S-video ↔ component video → HDMI digital video) capability for monitor out
- ◆ Analog video up-scaling from 480i (NTSC)/576i (PAL) or 480p/576p to 720p, 1080i or 1080p

## iPod controlling capability

- ◆ DOCK terminal to connect a Yamaha iPod universal dock (such as the YDS-10, sold separately), which supports iPod (Click and Wheel), iPod nano, and iPod mini

## Network features

- ◆ NETWORK port to connect a PC and Yamaha MCX-2000 or access the Internet Radio via LAN
- ◆ DHCP automatic or manual network configuration

## USB features

- ◆ USB port to connect a USB memory device or a USB portable audio player

## Other features

- ◆ YPAO (Yamaha Parametric Room Acoustic Optimizer) for automatic speaker setup
- ◆ 192-kHz/24-bit D/A converter
- ◆ GUI (graphical user interface) menus that allow you to optimize this unit to suit your individual audio/video system
- ◆ GUI display menu language switching capability (English, Japanese, French, German, Spanish and Russian)
- ◆ 6 or 8-channel additional input jacks for discrete multi-channel input
- ◆ Analog video interlace/progressive conversion from 480i (NTSC)/576i (PAL) to 480p/576p
- ◆ S-video signal input/output capability
- ◆ Component video input/output capability includes (3 COMPONENT VIDEO INs and 1 MONITOR OUT)
- ◆ Optical and coaxial digital audio signal jacks
- ◆ Pure Direct mode for pure hi-fi sound for all sources
- ◆ Adaptive dynamic range controlling capability
- ◆ Adaptive DSP effect level controlling capability
- ◆ Remote control with preset remote control codes, learning, macro and buttons and display backlight capability
- ◆ ZONE 2/ZONE 3 custom installation facility
- ◆ Zone switching capability between the main zone and ZONE 2/ZONE 3 using ZONE CONTROLS
- ◆ Zone 2 video output and displaying OSD (on-screen display) capability
- ◆ System Memory capability for saving and recalling multiple system parameter settings
- ◆ Sleep timer

## Supplied accessories

Check that you received all of the following parts.

### Remote control

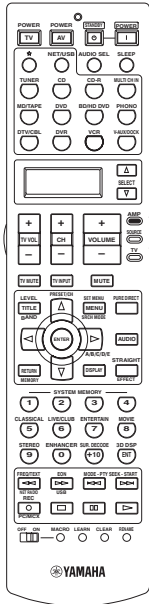

### Zone 2/Zone 3 remote control

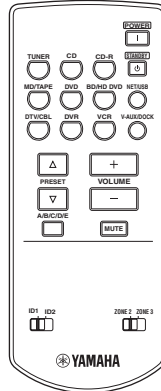

### Batteries (6) (AAA, LR03)

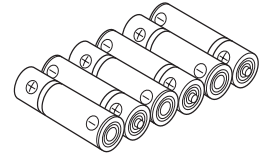

### Speaker terminal wrench

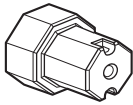

### Power cable (Two for Asia model)

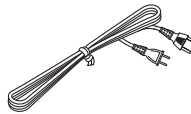

### Optimizer microphone

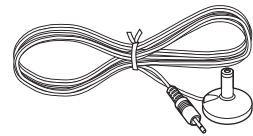

### Indoor FM antenna

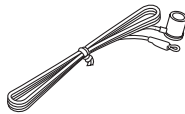

### AM loop antenna



### Note

The form of the supplied accessories varies depending on the models.

# Getting started

## ■ Installing batteries in the remote control

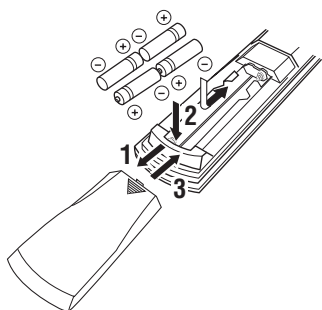

**1** Press the ▼ part and slide the battery compartment cover off.

**2** Insert the four supplied batteries (AAA, LR03) according to the polarity markings (+ and -) on the inside of the battery compartment.

**3** Slide the cover back until it snaps into place.

## ■ Installing batteries in the Zone 2/Zone 3 remote control

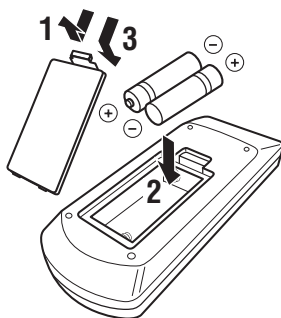

**1** Take off the battery compartment cover.

**2** Insert the two supplied batteries (AAA, LR03) according to the polarity markings (+ and -) on the inside of the battery compartment.

**3** Snap the battery compartment cover back into place.

## Notes

- Change all of the batteries if you notice the following conditions:
  - the operation range of the remote control decreases.
  - the transmit indicator (Ⓢ) does not flash or its light becomes dim.
- Do not use old batteries together with new ones.
- Do not use different types of batteries (such as alkaline and manganese batteries) together. Read the packaging carefully as these different types of batteries may have the same shape and color.
- We strongly recommend that you use alkaline batteries.
- If the batteries have leaked, dispose of them immediately. Avoid touching the leaked material or letting it come into contact with clothing, etc. Clean the battery compartment thoroughly before installing new batteries.
- Do not throw away batteries with general house waste; dispose of them correctly in accordance with your local regulations.
- If the remote control is without batteries for more than 2 minutes, or if exhausted batteries remain in the remote control, the contents of the memory may be cleared. When the memory is cleared, insert new batteries, set up the remote control code and program any acquired functions that may have been cleared.

## ■ VOLTAGE SELECTOR (Asia and General models only)

### Caution

The VOLTAGE SELECTOR on the rear panel of this unit must be set for your local voltage BEFORE plugging the power cable into the AC wall outlet. Improper setting of the VOLTAGE SELECTOR may cause damage to this unit and create a potential fire hazard.

Rotate the VOLTAGE SELECTOR clockwise or counterclockwise to the correct position using a straight slot screwdriver.

Voltages are as follows:

..... AC 110/120/220/230–240 V, 50/60 Hz

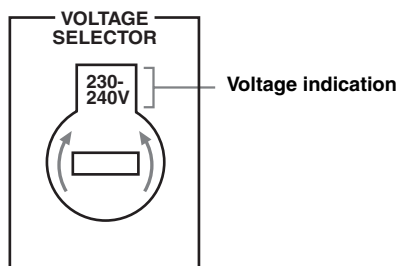

# Quick start guide

The following steps describe the easiest way to enjoy DVD movie playback in your home theater.

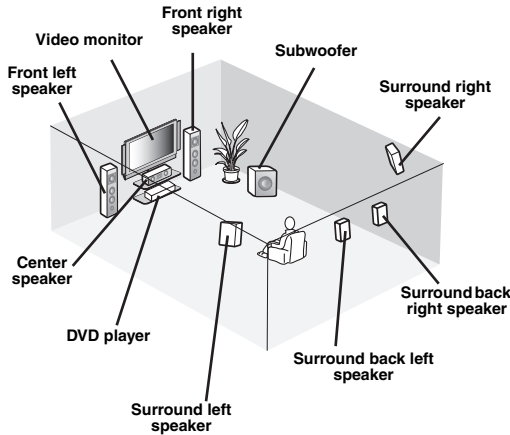

## Step 1: Set up your speakers

P. 7

## Step 2: Connect your DVD player and other components

P. 8

## Step 3: Turn on the power and start playback

P. 10

**Enjoy DVD playback!**

## Preparation: Check the items

In these steps, you need the following supplied accessories.

- AM loop antenna
- Indoor FM antenna
- Power cable

The following items are not included in the package of this unit.

- Speakers**
  - Front speaker ..... x 2
  - Center speaker ..... x 1
  - Surround speaker ..... x 4

Select magnetically shielded speakers. The minimum required speakers are two front speakers. The priority of the requirement of other speakers is as follows:

  1. Two surround speakers
  2. One center speaker
  3. One (or two) surround back speaker(s)
- Active subwoofer** ..... x 1  
Select an active subwoofer equipped with an RCA input jack.
- Speaker cable** ..... x 7
- Subwoofer cable** ..... x 1  
Select a monaural RCA cable.
- DVD player** ..... x 1  
Select DVD player equipped with coaxial digital audio output jack and composite video output jack.
- Video monitor** ..... x 1  
Select a TV monitor, video monitor or projector equipped with a composite video input jack.
- Video cable** ..... x 2  
Select an RCA composite video cables.
- Digital coaxial audio cable** ..... x 1



## Step 1: Set up your speakers

Place your speakers in the room and connect them to this unit.

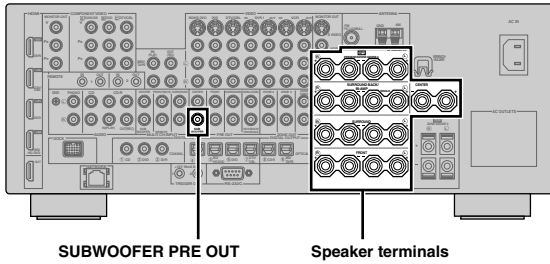

**1** Place your speakers and subwoofer in the room.

**2** Connect speaker cables to each speaker.

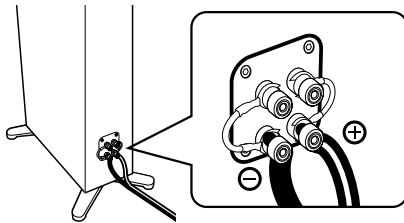

**3** Connect each speaker cable to the corresponding speaker terminal of this unit.

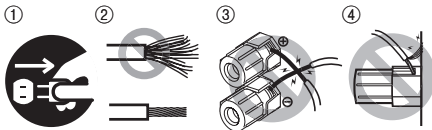

- 1 Make sure that this unit and the subwoofer are unplugged from the AC wall outlets.
- 2 Twist the exposed wires of the speaker cables together to prevent short circuits.
- 3 Do not let the bare speaker wires touch each other.
- 4 Do not let the bare speaker wires touch any metal part of this unit.

Be sure to connect the left channel (L), right channel (R), “+” (red) and “-” (black) properly.

### Front speakers and center speaker

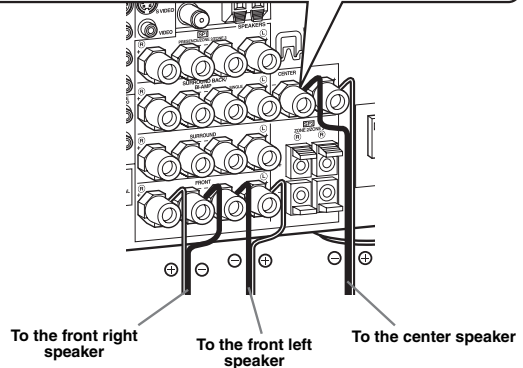
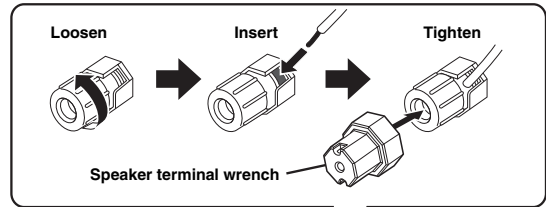

### Surround and surround back speakers

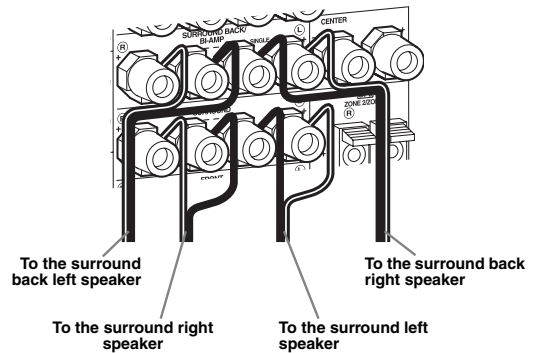

**4** Connect the subwoofer cable to the **SUBWOOFER PRE OUT** jack of this unit and the input jack of the subwoofer.

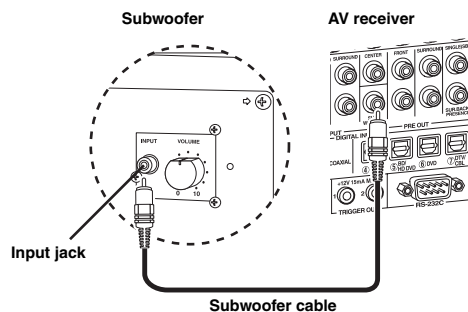

## Step 2: Connect your DVD player and other components

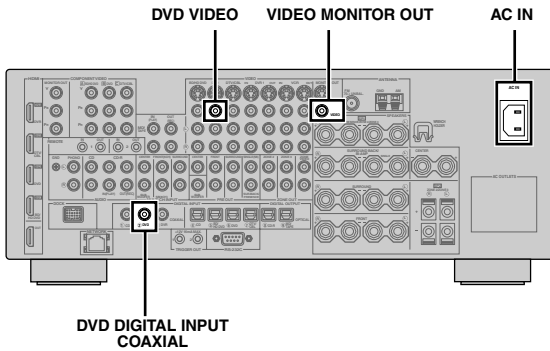

Make sure that this unit and the DVD player are unplugged from the AC wall outlets.

- 1 Connect the digital coaxial audio cable to the digital coaxial audio output jack of your DVD player and the DVD DIGITAL INPUT COAXIAL jack of this unit.

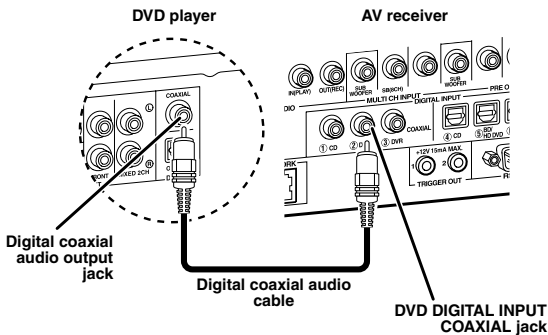

- When you connect a component that has only a SCART jack, use an appropriate converter. The connection between a converter and this unit depends on signals that are available on the converter. For details, refer to the instructions of your converter.
- This unit cannot transmit RGB signals.

- 2 Connect the video cable to the composite video output jack of your DVD player and the DVD VIDEO jack of this unit.

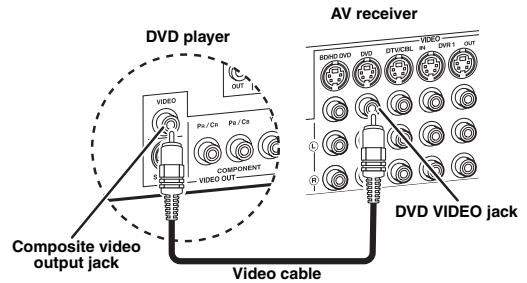

- 3 Connect the video cable to the VIDEO MONITOR OUT jack of this unit and the video input jack of your video monitor.

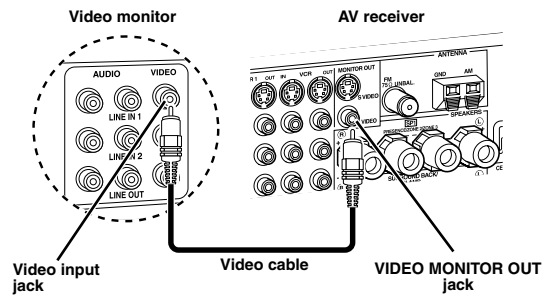

#### 4 Connect the supplied AM loop antenna and indoor FM antenna to this unit.

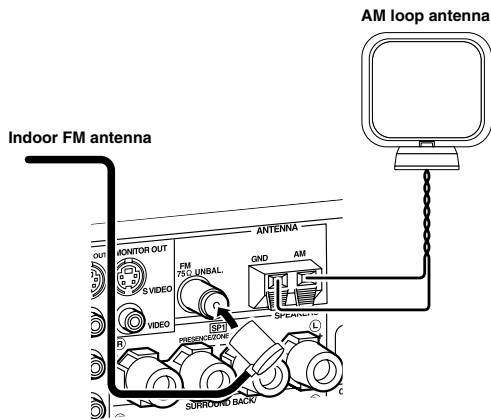

#### Note

The types of the supplied indoor FM antenna and the FM antenna terminal of this unit are different depending on the models.

#### Connecting the wire of the AM loop antenna

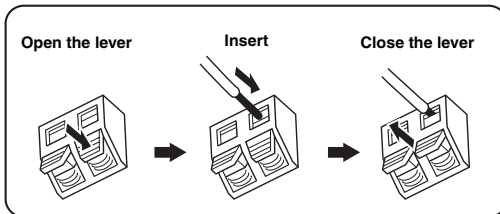

The wire of the AM loop antenna does not have any polarity and you can connect either end of the wire to AM or GND terminal.

#### Assembling the supplied AM loop antenna

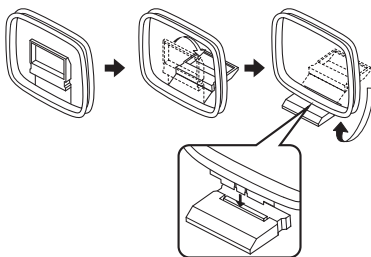

#### 5 Connect the supplied power cable to AC IN of this unit and then plug the power cable and other components into the AC wall outlet.



- This unit is equipped with AC OUTLET(S) that provide(s) power to other components (except Korea model). See page 32 for details.
- (Asia model only) Select one of the supplied power cables suitable for the type of AC wall outlet in your location before plugging this into the AC wall outlet.

#### For further connections

- Using other kinds of speaker combinations P. 13
- Connecting a video monitor via various ways of connection P. 23
- Connecting a DVD player via various ways of connection P. 25
- Connecting a DVD recorder or a digital video recorder P. 26
- Connecting a set-top box P. 26
- Connecting a CD player, an MD recorder, or a turntable P. 27
- Connecting an external amplifier P. 28
- Connecting a DVD player via multi-channel analog audio connection P. 29
- Connecting a Yamaha iPod universal dock P. 30
- Using the REMOTE IN/OUT jacks P. 30
- Using the VIDEO AUX jacks on the front panel P. 30
- Connecting FM/AM antennas P. 32
- Connecting this unit to your network P. 31
- Connecting a USB device P. 65

#### General connection information

- General information on jacks and cable plugs P. 20
- General information on HDMI P. 21
- Speaker impedance settings P. 33

### Step 3: Turn on the power and start playback

**Check the type of the connected speakers.**  
If the speakers are 6-ohm speakers, set "SPEAKER IMP." to "6Ω MIN" before using this unit (see page 120). You can also use 4-ohm speakers as the front speakers (see page 33).

**1 Turn on the video monitor connected to this unit.**

**2 Press **(A)** MASTER ON/OFF inward to the ON position on the front panel.**

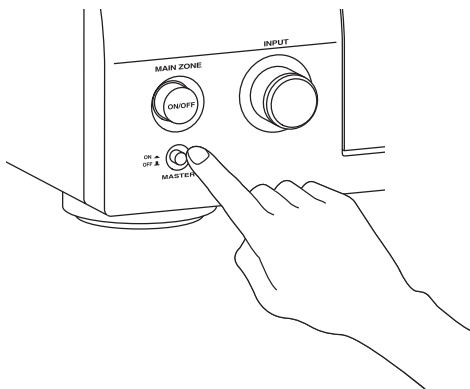

**3 Rotate the **(C)** INPUT selector to set the input source to "DVD".**



- The recommended sound field program is set for each input source (DVD, etc.). You can also use various sound field programs and other sound modes for playback. Refer to the following pages for details:
  - see pages 50 and 68 to use various sound field programs
  - see page 50 to turn on or off the sound effect
  - see page 51 to use the pure direct mode for high fidelity sound
- You can also set the input source to "TUNER" to use the FM/AM tuning feature. For information on the FM/AM tuning, see pages 53 to 55.

**4 Start playback of the desired DVD on your player.**

**5 Rotate **(B)** VOLUME to adjust the volume.**

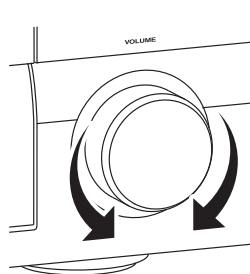

**■ After using this unit...**



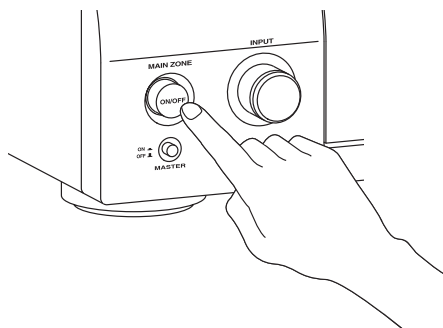



**Press **(B)** MAIN ZONE ON/OFF to set this unit to the standby mode.**







This unit is set to the standby mode and consumes a small amount of power in order to receive infrared signals from the remote control. To turn on this unit from the standby mode, press **(B)** MAIN ZONE ON/OFF on the front panel (or **(P)** POWER on the remote control). See page 33 for details.

## What do you want to do with this unit?



### Using various input sources

- Basic operations of this unit  P. 41
- Enjoying FM/AM radio programs  P. 53
- Enjoying Radio Data System programs  P. 56
- Using your iPod with this unit  P. 59
- Enjoying the contents stored on your PC  P. 61
- Enjoying Internet radio programs and Podcasts  P. 64
- Using USB devices with this unit  P. 65





### Using various sound features

- Using various sound field programs  P. 45
- Using the Pure Direct mode for high fidelity sound  P. 51
- Adjusting the tonal quality of the speakers  P. 51
- Customizing the sound field programs  P. 71













### Adjusting the parameters of this unit

- Automatically optimizing the speaker parameters for your listening room (Auto Setup)  P. 37
- Setting the remote control  P. 103





### Additional features

- Displaying the current input source signal information in the GUI  P. 96
- Saving and recalling the system settings of this unit (System Memory)  P. 98
- Using headphones  P. 42
- Using this unit in multiple rooms simultaneously (multi-zone configuration)  P. 115
- Automatically turning off this unit  P. 43

### Manually adjusting various parameters of this unit

- Setting the language of the GUI menu  P. 97
- Assigning the input/output jacks of this unit  P. 79
- Setting the parameters for each input source  P. 78
- Setting the parameters related to the volume level  P. 81
- Adjusting the tonal quality of each channel manually by using the parametric equalizer  P. 82
- Adjusting the audio and video synchronization  P. 84
- Muting the selected speaker channel  P. 85
- Setting the parameters related to the video signals  P. 86
- Setting the basic speaker configuration  P. 88
- Setting the network parameters  P. 91
- Setting the parameters of the multi-zone feature  P. 93
- Protecting the various settings  P. 95

### Adjusting the advanced parameters

- Setting the speaker impedance of the connected speakers  P. 120
- Setting the language of the GUI menu  P. 123
- Setting the video format of the connected video monitor  P. 123
- Setting the parameters of this unit to default values  P. 134

# Connections

## Rear panel

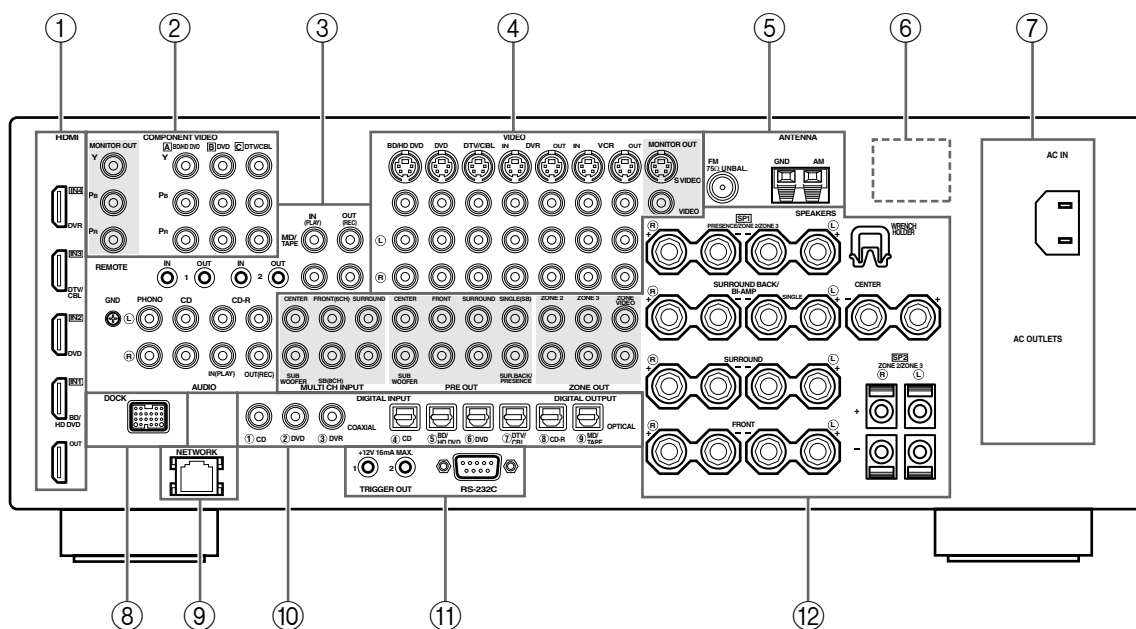

Name	Page
① HDMI connectors	21
② COMPONENT VIDEO jacks	23 – 26
③ Audio component jacks	27
REMOTE IN/OUT jacks	30
④ Video component jacks	23 – 26
⑤ ANTENNA terminals	32
⑥ VOLTAGE SELECTOR (Asia and General models only)	32
⑦ AC IN AC OUTLET(S)	32
⑧ DOCK terminal	30
⑨ NETWORK port	31
⑩ DIGITAL INPUT/OUTPUT jacks	24
⑫ MULTI CH INPUT jacks	29
PRE OUT jacks	28
ZONE OUT jacks	115
Speaker terminals	15
WRENCH HOLDER	18

### ⑪ TRIGGER OUT jack

This is a control expansion terminal for custom installation. Consult your dealer for details.

### ⑫ RS-232C terminal

This is a control expansion terminal for factory use only. Consult your dealer for details.

## Placing speakers

The speaker layout below shows the speaker setting we recommend. You can use it to enjoy the CINEMA DSP and multi-channel audio sources.

### 7.1-channel speaker layout

7.1-channel speaker layout is highly recommended for playback the sound of high definition audio formats (Dolby TrueHD, DTS-HD Master Audio, etc.) as well as the conventional audio sources with sound field programs. See page 15 for connection information.

We recommend that you also add the presence speakers for the effect sounds of the CINEMA DSP sound field program. See page 17 for details.

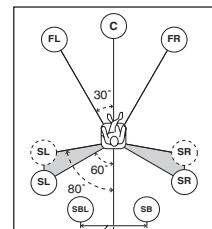
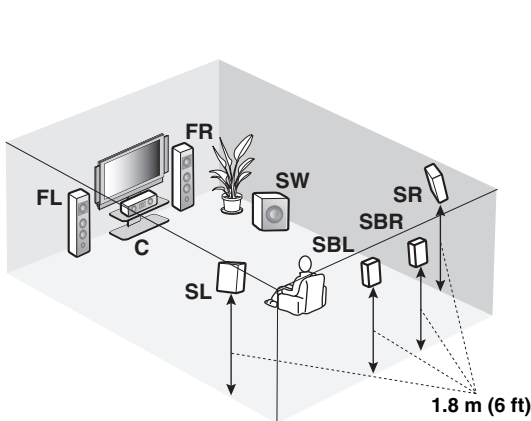

30 cm (12 in) or more

#### Speaker indications

**FL/FR:** Front left/right

**C:** Center

**SL/SR:** Surround left/right

**SBL/SBR:** Surround back left/right

**SW:** Subwoofer

#### Front left and right speakers

The front speakers are used for the main source sound plus effect sounds. Place these speakers at an equal distance from the ideal listening position. The distance of each speaker from each side of the video monitor should be the same.

#### Center speaker

The center speaker is for the center channel sounds (dialog, vocals, etc.). If for some reason it is not practical to use a center speaker, you can do without it. Best results, however, are obtained with the full system.

#### Surround left and right speakers

The surround speakers are used for effect and surround sounds.

#### Surround back left and right speakers

The surround back speakers supplement the surround speakers and provide more realistic front-to-back transitions.

#### Subwoofer

The use of a subwoofer with a built-in amplifier, such as the Yamaha Active Servo Processing Subwoofer System, is effective not only for reinforcing bass frequencies from any or all channels, but also for reproducing the high fidelity sound of the LFE (low-frequency effect) channel included in Dolby Digital and DTS sources. The position of the subwoofer is not so critical, because low bass sounds are not highly directional. But it is better to place the subwoofer near the front speakers. Turn it slightly toward the center of the room to reduce wall reflections.

■ **6.1-channel speaker layout**

See page 15 for connection information.



We recommend that you also add the presence speakers for the effect sounds of the CINEMA DSP sound field program. See page 17 for details.

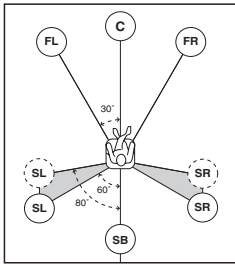
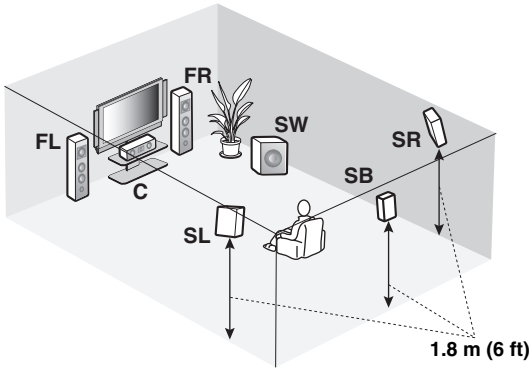

**Speaker indications**

- FL/FR:** Front left/right
- C:** Center
- SL/SR:** Surround left/right
- SB:** Surround back left/right
- SW:** Subwoofer

- Front left and right speakers**
- Center speaker**
- Surround left and right speakers**
- Subwoofer**

The functions and settings of each speaker are the same as those for the 7.1-channel speaker layout (see page 13).

**Surround back speaker**

Connect a single surround speakers to the SURROUND BACK SINGLE speaker terminal and place the single surround back speaker behind the listening position. The surround back left and right channel signals are mixed down and output at the single surround back speaker when you set “Surround Back” to “Small x1” or “Large x1” (see page 89).

■ **5.1-channel speaker layout**

See page 15 for connection information.



We recommend that you also add the presence speakers for the effect sounds of the CINEMA DSP sound field program. See page 17 for details.

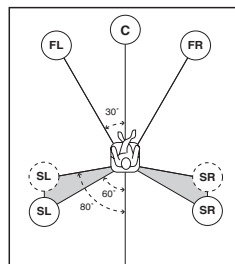
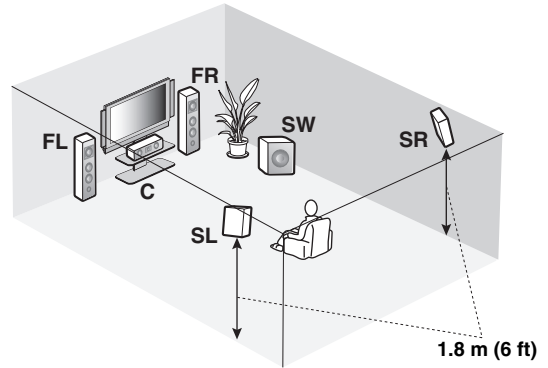

**Speaker indications**

- FL/FR:** Front left/right
- C:** Center
- SL/SR:** Surround left/right
- SW:** Subwoofer

- Front left and right speakers**
- Center speaker**
- Subwoofer**

The functions and settings of each speaker are the same as those for the 7.1-channel speaker layout (see page 13).

**Surround left and right speakers**

Connect the surround speakers to the SURROUND speaker terminals even if you place the surround speakers behind the listening position. For the smooth and unbroken sound field behind the listening position, place the surround left and right speakers farther back compared with the placement in the 7.1-channel speaker layout. The surround back channel signals are directed to the surround left and right speakers when “Surround Back” is set to “None” (see page 89).

**For other speaker combinations**

You can enjoy multi-channel sources with sound field programs by using a speaker combination other than the 7.1/6.1/5.1-channel speaker combinations.

Use the automatic setup feature (see page 37) or set the “Speaker Set” parameters in “Manual Setup” (see page 88) to output the surround sounds at the connected speakers.



## Connecting speakers

Be sure to connect the left channel (L), right channel (R), “+” (red) and “-” (black) properly. If the connections are faulty, this unit cannot reproduce the input sources accurately.

### Caution

- Before connecting the speakers, make sure that this unit is turned off (see page 33).
- Do not let the bare speaker wires touch each other or do not let them touch any metal part of this unit. This could damage this unit and/or speakers.
- Use magnetically shielded speakers. If this type of speaker still creates interference with the monitor, place the speakers away from the monitor.
- If you are to use 6-ohm speakers, be sure to set “SPEAKER IMP.” to “6ΩMIN” before using this unit (see page 33). You can also use 4-ohm speakers as the front speakers (see page 120).

### Notes

- A speaker cord is actually a pair of insulated cables running side by side. Cables are colored or shaped differently, perhaps with a stripe, groove or ridge. Connect the striped (grooved, etc.) cable to the “+” (red) terminals of this unit and your speaker. Connect the plain cable to the “-” (black) terminals.
- You can use the SP1 terminals to connect the Zone 2 or Zone 3 speakers as well as the presence speakers (see page 116).

### ■ For the 7.1-channel speaker setting

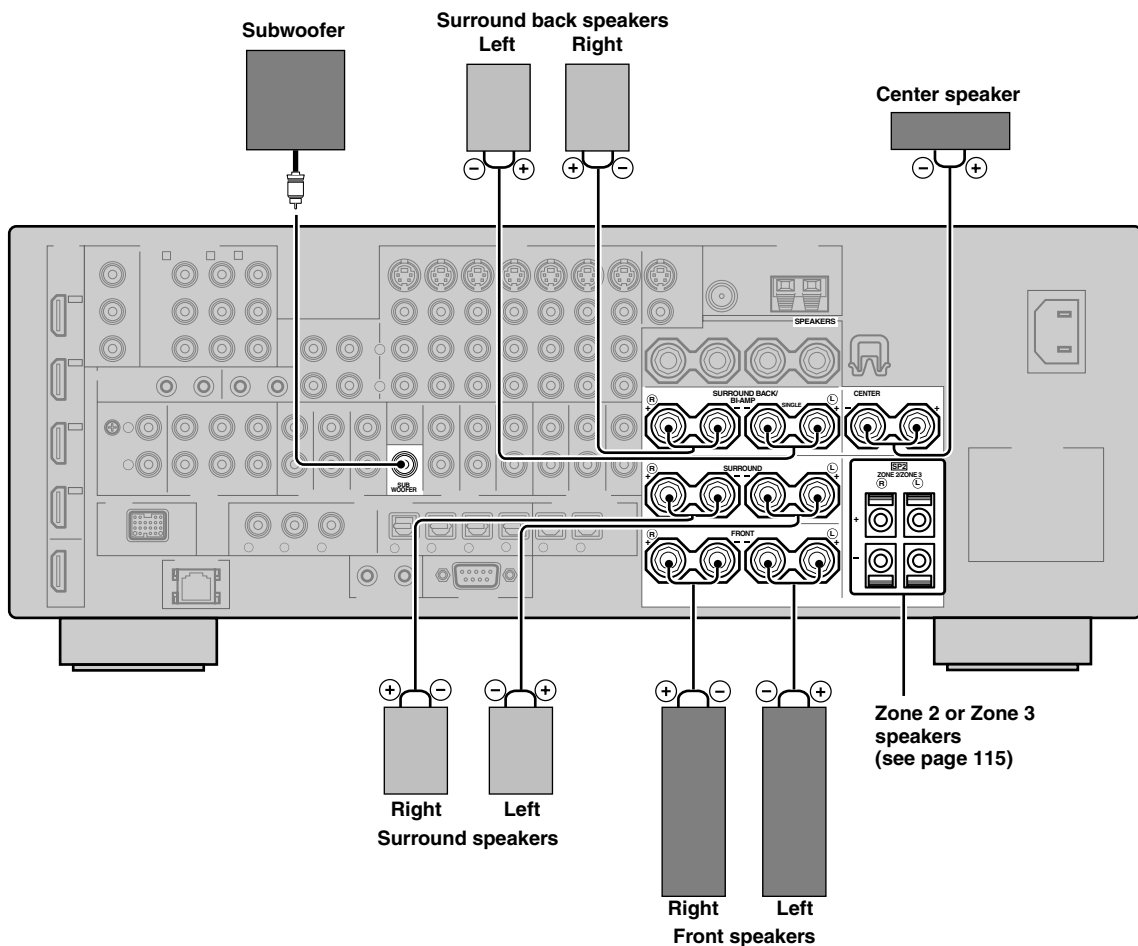

■ For the 6.1-channel speaker setting

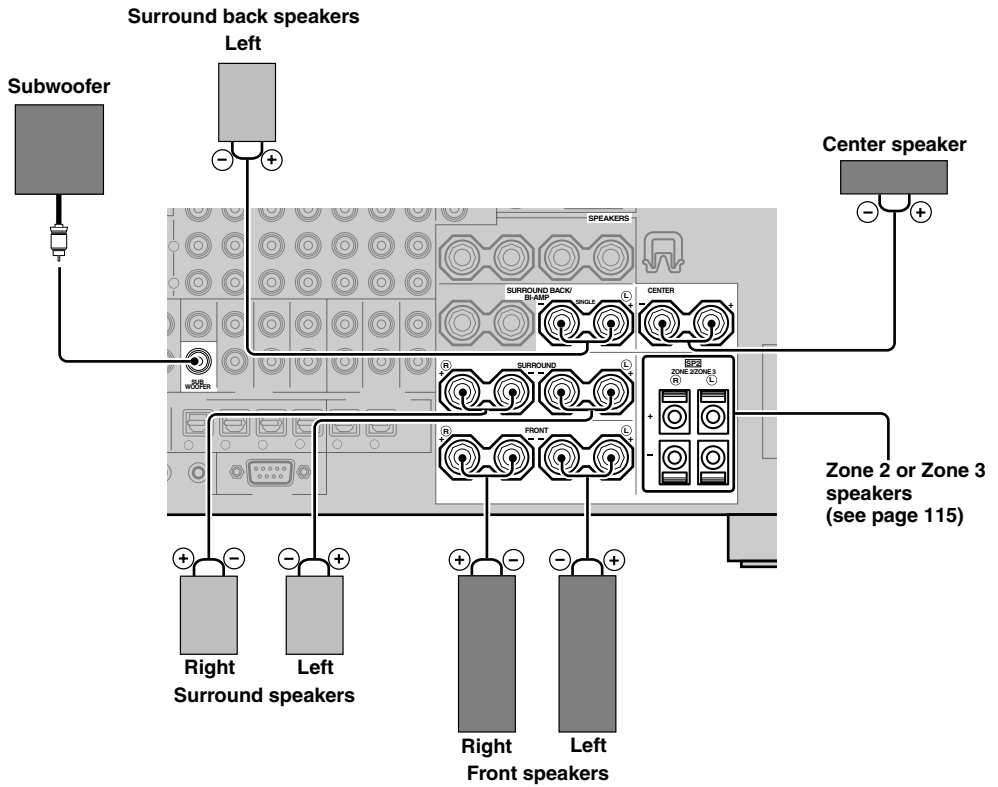

■ For the 5.1-channel speaker setting

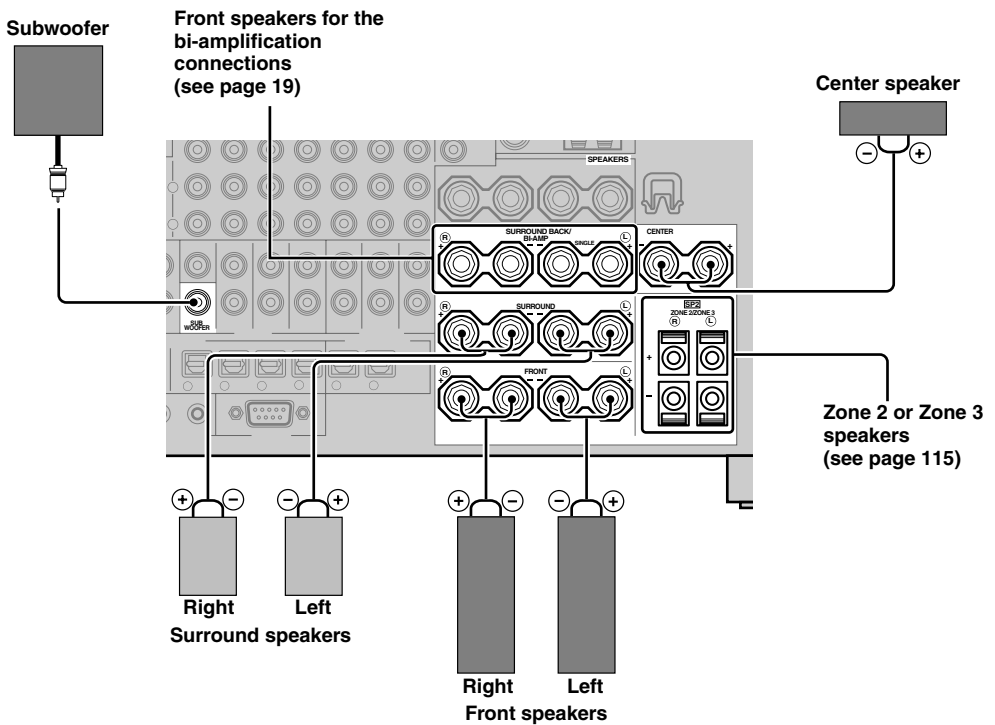

## Using presence speakers

The presence speakers supplement the sound from the front speakers with extra ambient effects produced by the sound field programs (see page 45). Presence left and right speakers function more effectively when the CINEMA DSP 3D mode is active (see page 50). You can adjust the vertical position of dialogues with using the presence speakers (see page 72). To use the presence speakers, connect the speakers to SP1 speaker terminals and then set “Presence” to “Yes” (see page 89).

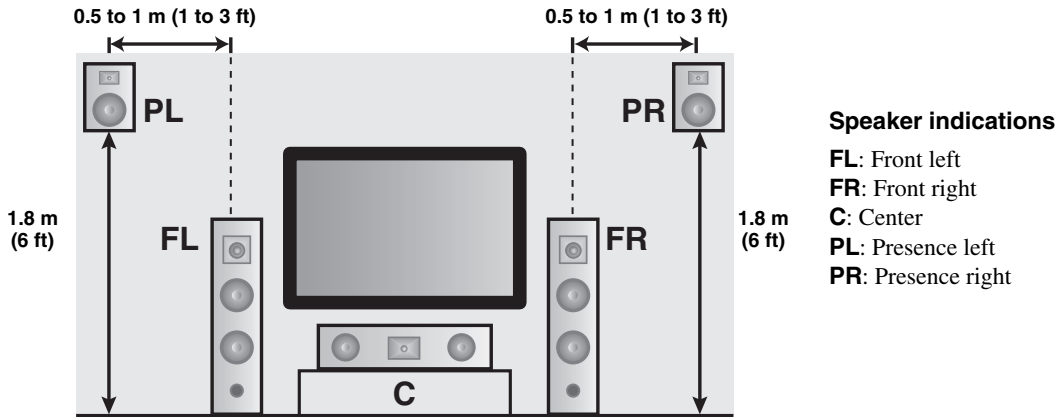

### Notes

- If “Presence” is set to “None”, this unit cannot activate the CINEMA DSP 3D mode.
- You can connect both surround back and presence speakers to this unit, but they do not output sound simultaneously. This unit automatically switches the presence speakers and surround back speakers depending on the input sources and the selected sound field programs. You can set to prioritize either set of speakers using the “PR/SB Priority” parameter in “Basic” (see page 90).

### ■ Connecting presence left and right speakers

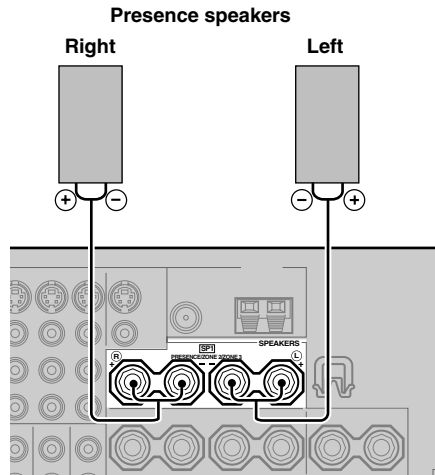

■ Connecting the speaker cable

- 1 Remove approximately 10 mm (0.4 in) of insulation from the end of each speaker cable and then twist the exposed wires of the cable together to prevent short circuits.

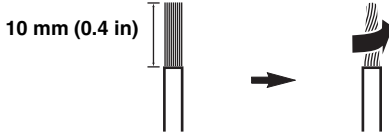

- 2 Loosen the knob using the supplied speaker terminal wrench.

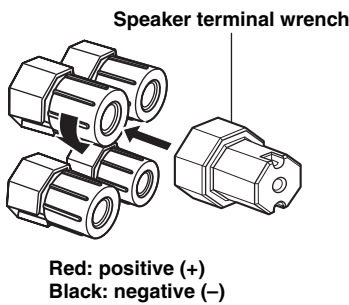

- 3 Insert one bare wire into the hole on the side of each terminal.

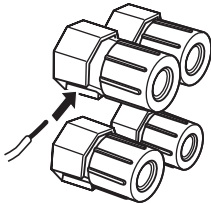

- 4 Tighten the knob to secure the wire using the supplied speaker terminal wrench.

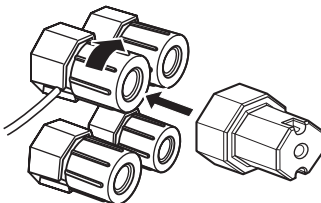

- 5 Hook the speaker terminal wrench onto the WRENCH HOLDER on the rear panel of this unit when not in use.

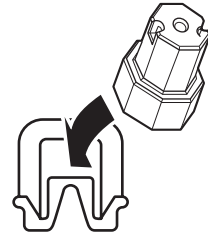

■ Connecting to the SP2 speaker terminals

Connect Zone 2 or Zone 3 speakers to these terminals (see page 115).

- 1 Open the tab.

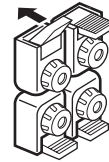

Red: positive (+)  
Black: negative (-)

- 2 Insert one bare wire into the hole on the terminal.

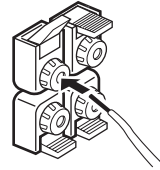

- 3 Close the tab to secure the wire.

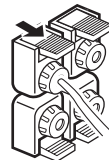

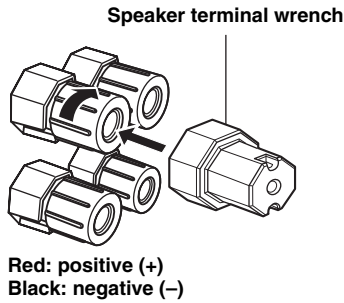

## ■ Connecting the banana plug (except U.K., Europe, Asia and Korea models)

### 1 Tighten the knob using the supplied speaker terminal wrench.

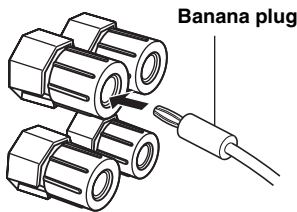

### 2 Insert the banana plug connector into the end of the corresponding terminal.



 You can also use the banana plug with the SP2 speaker terminals. Open the tab and then insert one banana plug into the hole on the terminal. Do not close the tab after connecting the banana plug.

## ■ Using bi-amplification connections

### Caution

Remove the shorting bars or bridges of your speakers to separate the LPF (low pass filter) and HPF (high pass filter) crossovers.

This unit allows you to make bi-amplification connections to one speaker system. Check if your speakers support bi-amplification.

To make the bi-amplification connections, use the FRONT and SURROUND BACK/BI-AMP terminals as shown below. To activate the bi-amplification connections, set “BI-AMP” to “ON” in “Advanced setup” (see page 122).

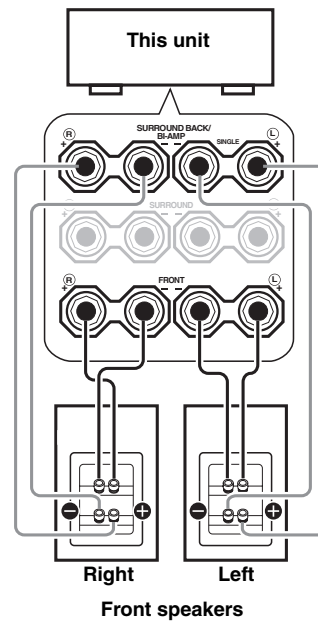

### Note

When you make the conventional connection, make sure that the shorting bars are put into the terminals of the speakers appropriately. Refer to the instruction manuals of the speakers for details.

## Information on jacks and cable plugs

### Audio jacks and cable plugs

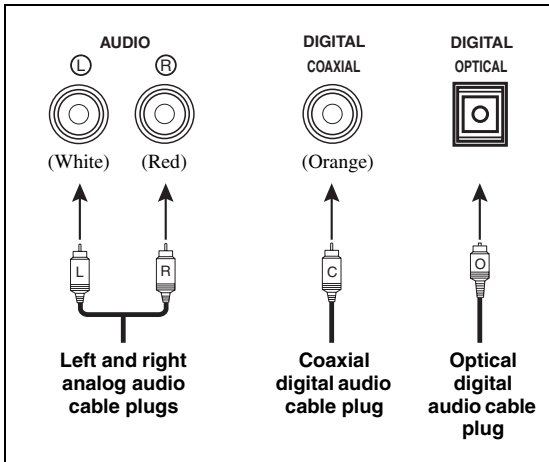

### Video jacks and cable plugs

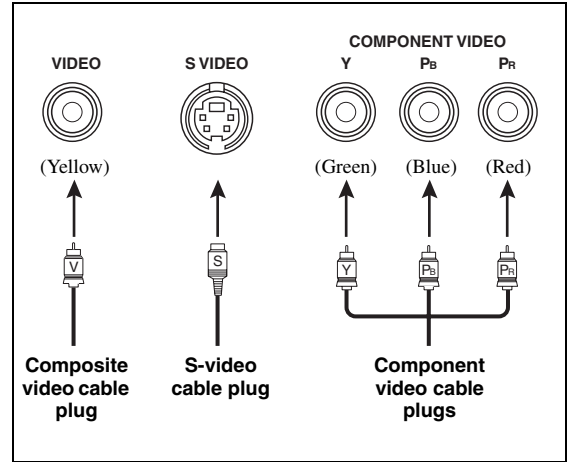

#### ■ Audio jacks

This unit has three types of audio jacks. Connection depends on the availability of audio jacks on your other components.

##### AUDIO jacks

For conventional analog audio signals transmitted via left and right analog audio cables. Connect red plugs to the right jacks and white plugs to the left jacks.

##### DIGITAL COAXIAL jacks

For digital audio signals transmitted via coaxial digital audio cables.

##### DIGITAL OPTICAL jacks

For digital audio signals transmitted via optical digital audio cables.

#### Note

You can use the digital jacks to input PCM, Dolby Digital and DTS bitstreams. When you connect components to both the COAXIAL and OPTICAL jacks, priority is given to the signals input at the COAXIAL jack. All digital input jacks are compatible with 96-kHz sampling digital signals.

#### ■ Video jacks

This unit has three types of video jacks. Connect the video input jacks of this unit to the video output jacks of the input source components to switch the audio and video sources simultaneously. Connection depends on the availability of input jacks on your video monitor.

##### VIDEO jacks

For conventional composite video signals transmitted via composite video cables.

##### S VIDEO jacks

For S-video signals, separated into the luminance (Y) and chrominance (C) video signals transmitted on separate wires of S-video cables.

##### COMPONENT VIDEO jacks

For component video signals, separated into the luminance (Y) and chrominance (P<sub>B</sub>, P<sub>R</sub>) video signals transmitted on separate wires of component video cables.



This unit is equipped with the video conversion function. See pages 22 and 86 for details.

## Information on HDMI™

This unit has four HDMI input jacks and one HDMI output jack for digital audio and video signal input/output. Connect the HDMI IN1, HDMI IN2, HDMI IN3, or HDMI IN4 jack of this unit to the HDMI output jack of other HDMI components (such as a DVD player). Connect the HDMI OUT jack of this unit to the HDMI input jack of other HDMI components (such as a TV and a projector).

The video or audio signals input at the HDMI IN jacks of the selected input source are output at the HDMI OUT jack of this unit.



- You can check the potential problem about the HDMI connection (see page 96).
- See page 142 for the information on the input signal capability of this unit for the HDMI connection.

### ■ HDMI jack and cable plug

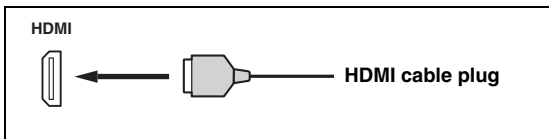

- We recommend that you use a commercially available HDMI cable shorter than 5 meters (16 feet) with the HDMI logo printed on it.
- Use a conversion cable (HDMI jack ↔ DVI-D jack) to connect this unit to other DVI components.

### Notes

- Do not disconnect or connect the cable or turn off the power of the HDMI components connected to the HDMI OUT jack of this unit while data is being transferred. Doing so may disrupt playback or cause noise.
- The HDMI OUT jack outputs the audio signals input at the HDMI input jacks only even if “Support Audio” is set to “Other” (see page 95).
- If you turn off the power of the video monitor connected to the HDMI OUT jack via a DVI connection, this unit may fail to establish the connection to the component.
- The analog video signals input at the composite video, S-video and component video jacks can be digitally up-converted to be output at the HDMI OUT jack. Set “Conversion” to “On” in “Manual Setup” (see page 86) to activate this feature.

### ■ Default input assignment of HDMI input jacks

HDMI input jack	Assigned input source
IN1	BD/HD DVD
IN2	DVD
IN3	DTV/CBL
IN4	DVR

## Audio and video signal flow

### Audio signal flow

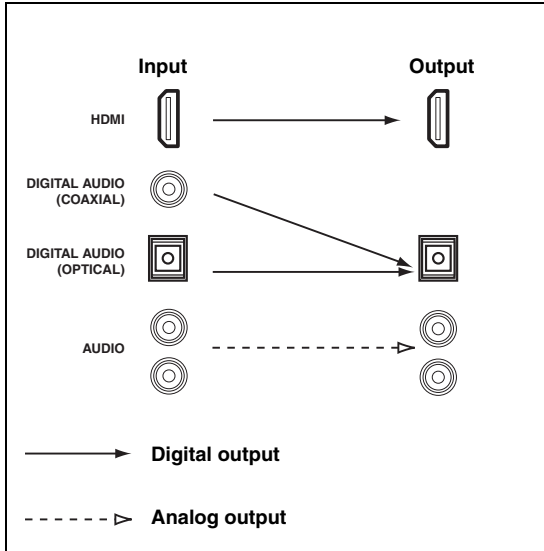

#### Notes

- 2-channel as well as multi-channel PCM, Dolby Digital and DTS signals input at the HDMI input jacks can be output at the HDMI OUT jack only when “Support Audio” is set to “Other” (see page 95).
- The following types of audio signals can be only input at HDMI input jacks:
  - DSD
  - Dolby TrueHD
  - Dolby Digital Plus
  - DTS-HD Master Audio
  - DTS-HD High Resolution Audio

### Video signal flow

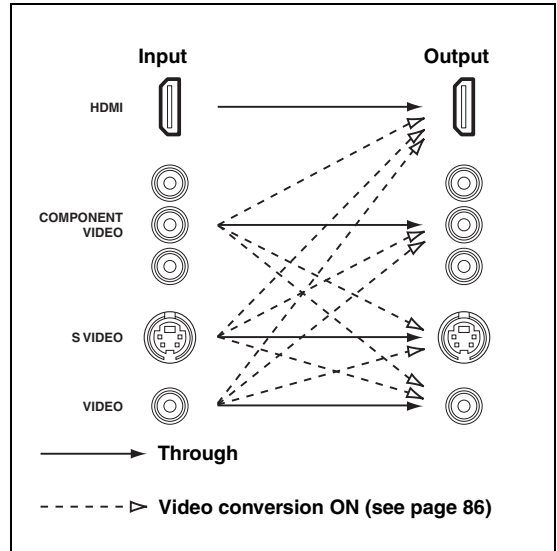

You can deinterlace and convert the resolution of the video signals by using “Video” parameters. See page 86 for details.

#### Notes

- When the analog video signals are input at the COMPONENT VIDEO, S VIDEO and VIDEO jacks, the priority order of the input signals is as follows:
  1. COMPONENT VIDEO
  2. S VIDEO
  3. VIDEO
- Digital video signals input at the HDMI input jacks cannot be output from analog video output jacks.
- The analog component video signals (with 480i (NTSC)/576i (PAL) of resolution only) are converted to the S-video or composite video signals and output at the VIDEO or S VIDEO MONITOR OUT jacks.
- The analog component video signals with 1080p of resolution are only output at the COMPONENT VIDEO MONITOR OUT jacks.
- The GUI signal is not output at the DVR OUT and VCR OUT jacks and is not recorded.



## Connecting a TV monitor or projector

Connect your TV (or projector) to the HDMI OUT jack, the COMPONENT VIDEO MONITOR OUT jacks, the S VIDEO MONITOR OUT jack or the VIDEO MONITOR OUT jack of this unit.



Make sure that this unit and other components are unplugged from the AC wall outlets.



You can select to play back HDMI audio signals on this unit or on another HDMI component connected to the HDMI OUT jack on the rear panel of this unit. Use the “Support Audio” parameter in “Option” to select the component to play back HDMI audio signals (see page 95).

### Notes

- Some video monitors connected to this unit via a DVI connection fail to recognize the HDMI audio/video signals being input if they are in the standby mode. In this case, the HDMI indicator flashes irregularly.
- Set “Conversion” in “Video” to “On” (see page 86) to display the short message displays.
- The GUI screen appears with the wall paper or gray background depending on the input video signal format and the setting of the parameters in “Wall Paper” (see page 88).
- If the connected video monitor is compatible with the automatic audio and video synchronization feature (automatic lip sync feature), this unit adjusts the audio and video timing automatically (see page 84). Connect the video monitor to the HDMI OUT jack of this unit to use the feature.

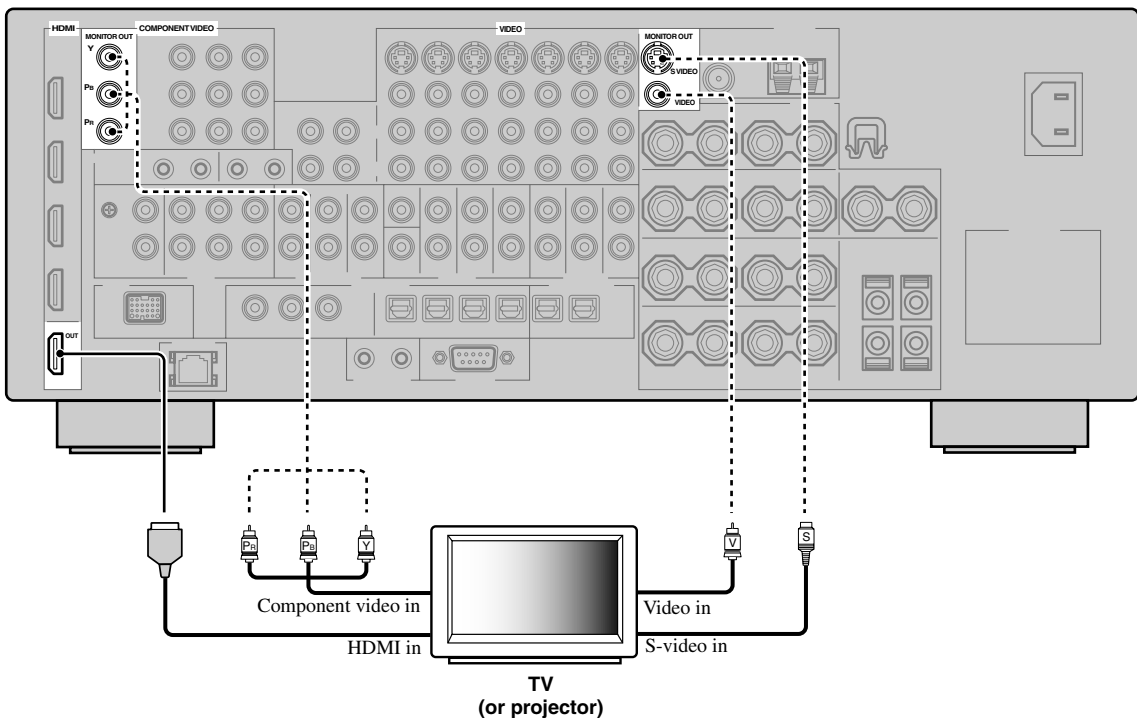

———— indicates recommended connections

- - - - - indicates alternative connections

## Connecting other components



Make sure that this unit and other components are unplugged from the AC wall outlets.

### Notes

- When “Conversion” is set to “Off” (see page 86), be sure to make the same type of video connections as those made for your TV (see page 23). For example, if you connected your TV to the VIDEO MONITOR OUT jack of this unit, connect your other components to the VIDEO jacks.
- When “Conversion” is set to “On” (see page 86), the converted video signals are output only at the MONITOR OUT jacks. When recording a source, you must make the same type of video connections between each component.
- To make a digital connection to a component other than the default component assigned to each DIGITAL INPUT or DIGITAL OUTPUT jack, select the corresponding setting for “Option”, “Optical Output”, or “Coaxial Input” in “I/O Assignment” (see page 79).
- If you connect your DVD player to both the DIGITAL INPUT (OPTICAL) and the DIGITAL INPUT (COAXIAL) jacks, priority is given to the signals input at the DIGITAL INPUT (COAXIAL) jack.

### ■ Connecting a Blu-ray Disc or HD DVD player

Connect your Blu-ray Disc or HD DVD player to the HDMI IN1 jack of this unit to perform the features of the Blu-ray Disc or HD DVD completely.

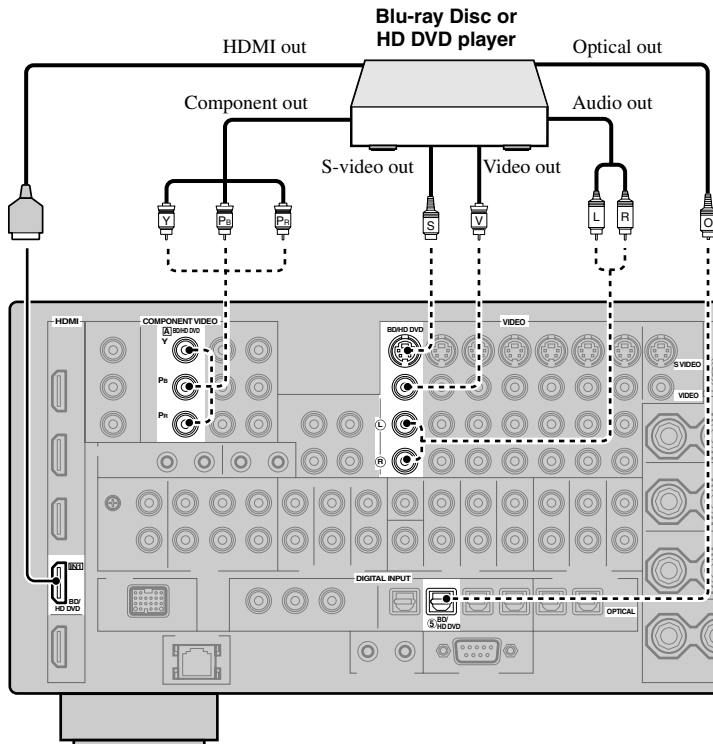

————— indicates recommended connections  
 - - - - - indicates alternative connections

■ Connecting a DVD player

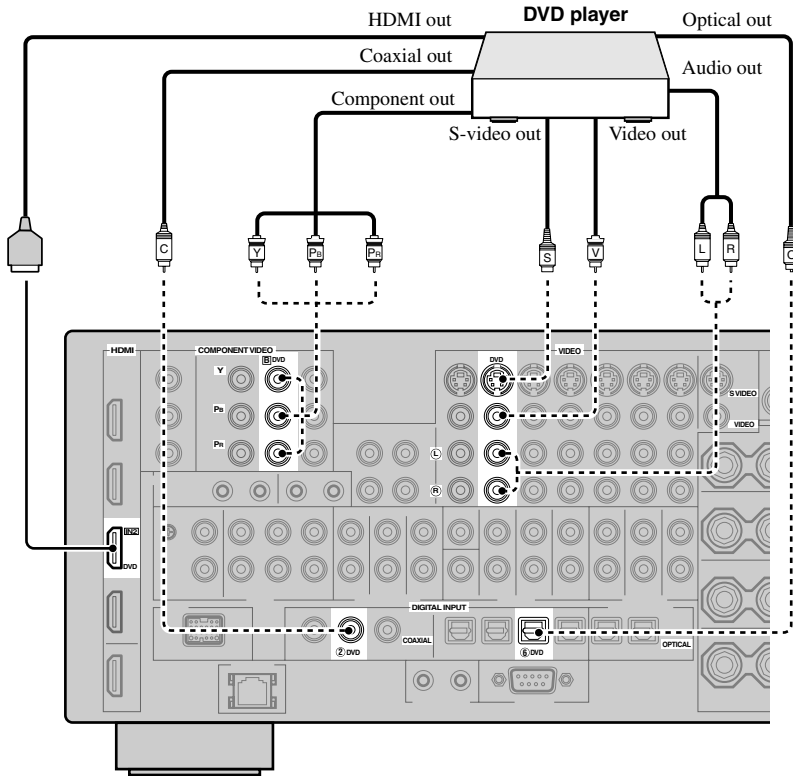

———— indicates recommended connections  
 - - - - - indicates alternative connections

■ Connecting a set-top box

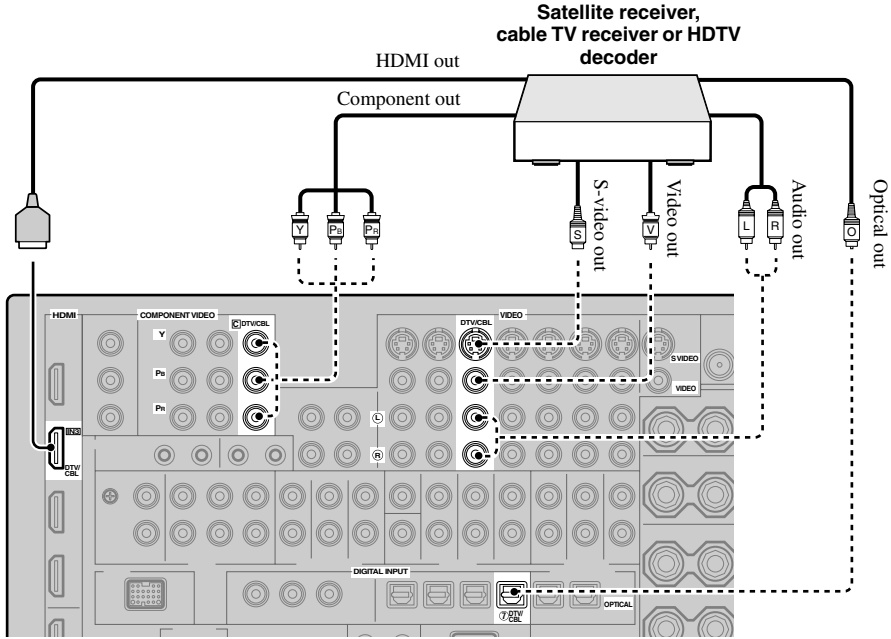

■ Connecting a DVD recorder, PVR or VCR

**Note**

\* When you connect another VCR to this unit, connect it to the VCR terminals (S VIDEO IN, VIDEO IN, AUDIO IN, S VIDEO OUT, VIDEO OUT and AUDIO OUT jacks) same as DVR terminals except the DIGITAL INPUT (COAXIAL) jack.

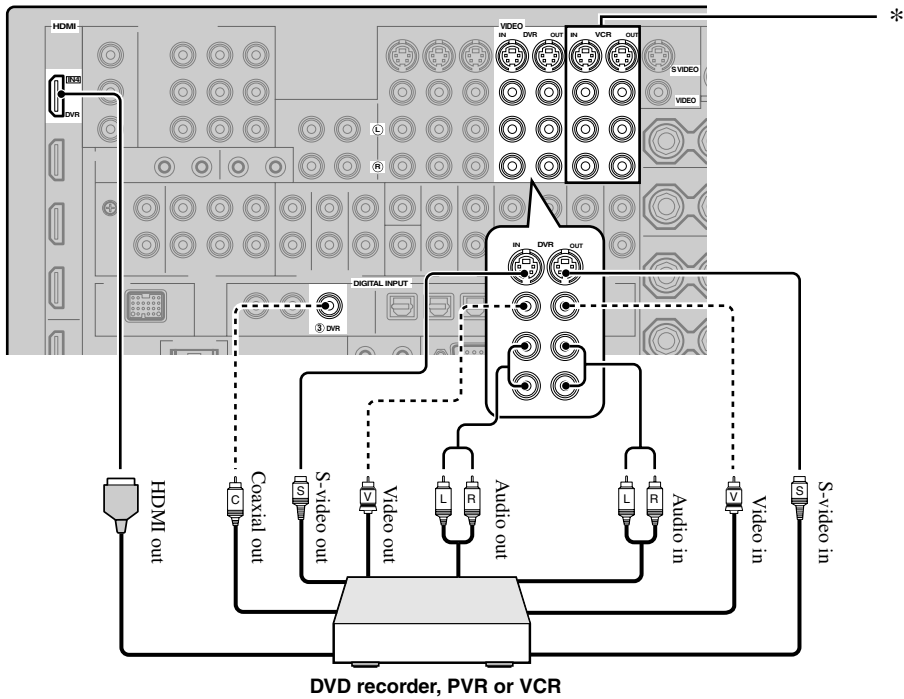

## ■ Connecting audio components

### Notes

- Connect your turntable to the GND terminal of this unit to reduce noise in the signal. However, you may hear less noise without the connection to the GND terminal for some turntables.
- The PHONO jacks are only compatible with a turntable with an MM or a high-output MC cartridge. To connect a turntable with a low-output MC cartridge to the PHONO jacks, use an in-line boosting transformer or an MC-head amplifier.
- When you connect both the DIGITAL INPUT (OPTICAL) jack and the DIGITAL INPUT (COAXIAL) jack to an audio component, the priority is given to the DIGITAL INPUT (COAXIAL) jack.

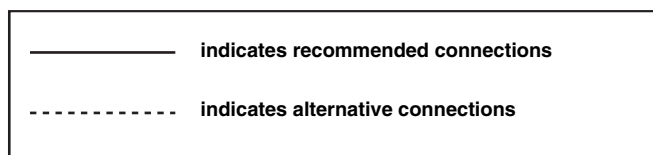
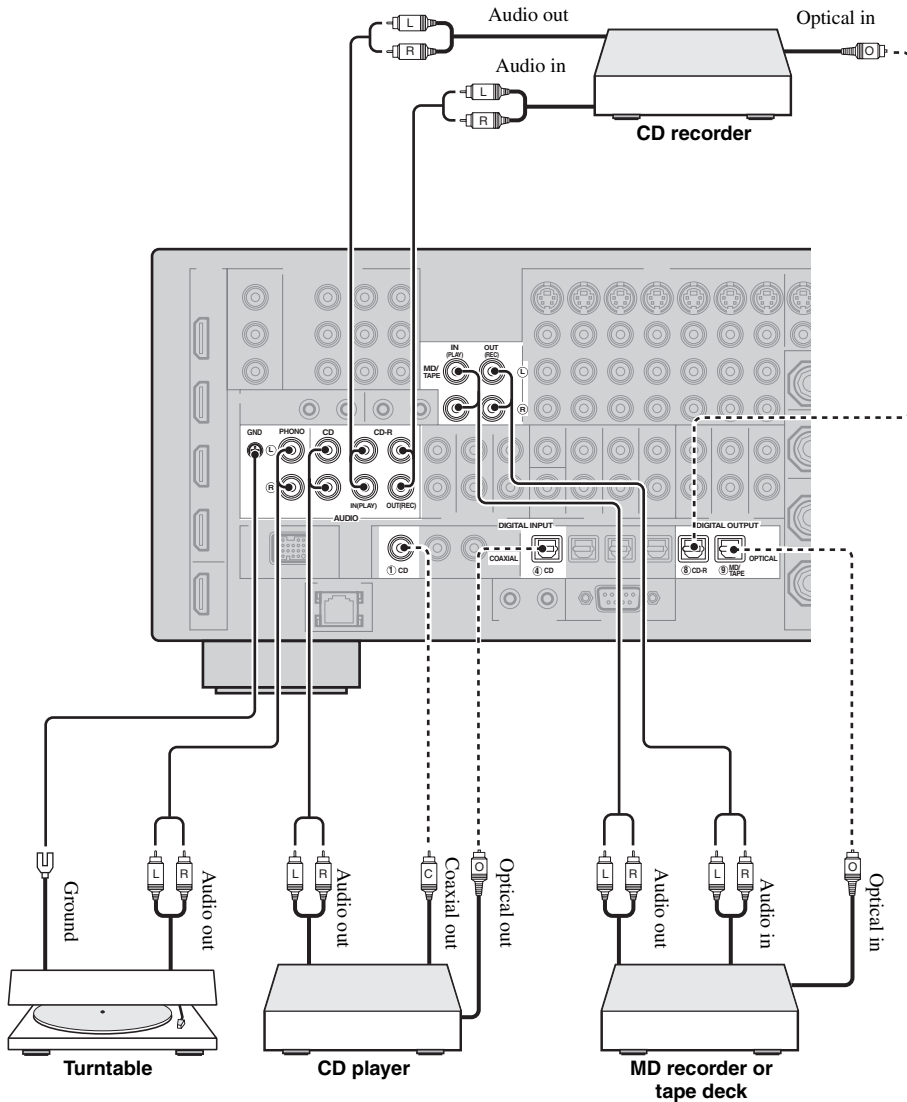

## ■ Connecting an external amplifier

This unit has more than enough power for any home use. However, if you want to add more power to the speaker output or if you want to use another amplifier, connect an external amplifier to the PRE OUT jacks.

### Notes

- When you make connections to the PRE OUT jacks, do not make connections to the SPEAKERS terminals.
- Each PRE OUT jack outputs the same channel signals as the corresponding SPEAKERS terminals.
- Adjust the volume level of the subwoofer with the control on the subwoofer (see page 52).
- Some signals may not be output at the SUBWOOFER PRE OUT jack depending on the settings for “Speaker Set” (see page 88) and “Bass Out” (see page 89).
- You can use the automatic setup feature even if you use an external amplifier (see page 37).

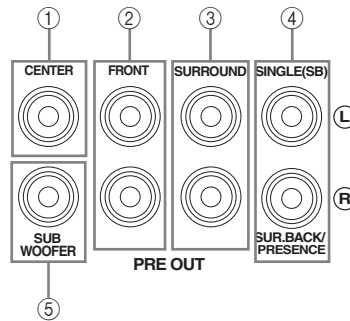

#### ① CENTER PRE OUT jack

Center channel output jack.

#### ② FRONT PRE OUT jacks

Front channel output jacks.

#### ③ SURROUND PRE OUT jacks

Surround channel output jacks.

#### ④ SURROUND BACK/PRESENCE PRE OUT jacks

Surround back or presence channel output jacks. When you only connect one external amplifier for the surround back channel, connect it to the SINGLE (SB) jack.



- Set the “Surround Back” to “Large x2”, “Large x1”, “Small x2” or “Small x1” and “Presence” to “None” (see page 89) to output the surround back channel signals at SURROUND BACK/PRESENCE PRE OUT jacks.
- Set the “Presence” to “Yes” and “Surround Back” to “None” (see page 89) to output the presence channel signals at SURROUND BACK/PRESENCE PRE OUT jacks.
- When “BI-AMP” is set to “ON” (see page 19), this unit output the front channel audio signals at the SUR.BACK/PRESENCE PRE OUT jacks.

#### ⑤ SUBWOOFER PRE OUT jack

Connect a subwoofer with a built-in amplifier.

## ■ Connecting a multi-format player or an external decoder

This unit is equipped with 6 additional input jacks (left and right FRONT, CENTER, left and right SURROUND and SUBWOOFER) for discrete multi-channel input from a multi-format player, external decoder, sound processor or pre-amplifier.

If you set “Input Channels” to “8ch” in “MULTI CH” (see page 80), you can use the input jacks assigned as “Front Input” in “Multi CH Assign” (see page 80) together with the MULTI CH INPUT jacks to input 8-channel signals. Connect the output jacks on your multi-format player or external decoder to the MULTI CH INPUT jacks. Be sure to match the left and right outputs to the left and right input jacks for the front and surround channels.

### Notes

- When you select the component connected to the MULTI CH INPUT jacks as the input source (see page 42), this unit automatically turns off the digital sound field processor, and you cannot select sound field programs.
- This unit does not redirect signals input at the MULTI CH INPUT jacks to accommodate for missing speakers. We recommend that you connect at least a 5.1-channel speaker system before using this feature.
- When the component connected to the MULTI CH INPUT jacks of this unit is selected as the input source, only the signals input at MULTI CH INPUT FRONT jacks are output from the connected headphones.

### For 6-channel input

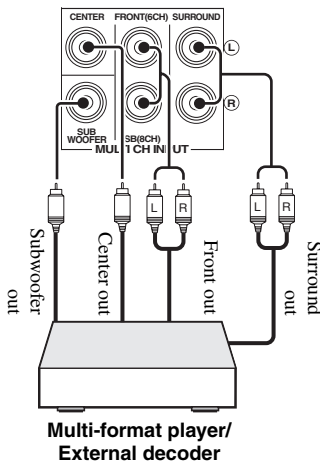

### For 8-channel input

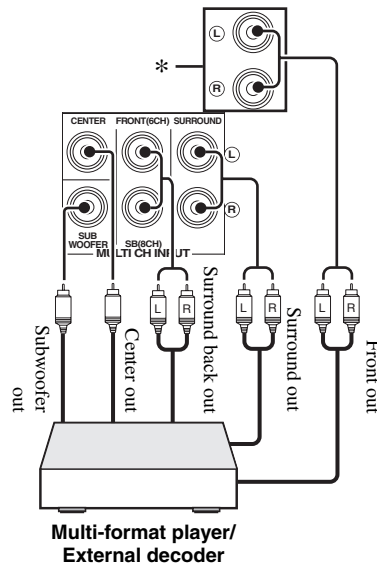

### Note

- \* The analog audio input jacks assigned as “Front Input” in “Multi CH Assign” (see page 80).

### ■ Connecting a Yamaha iPod universal dock

This unit is equipped with the DOCK terminal on the rear panel that allows you to connect a Yamaha iPod universal dock (such as the YDS-10, sold separately) where you can station your iPod and control playback of your iPod using the supplied remote control. Connect a Yamaha iPod universal dock (such as the YDS-10, sold separately) to the DOCK terminal on the rear panel of this unit using its dedicated cable.

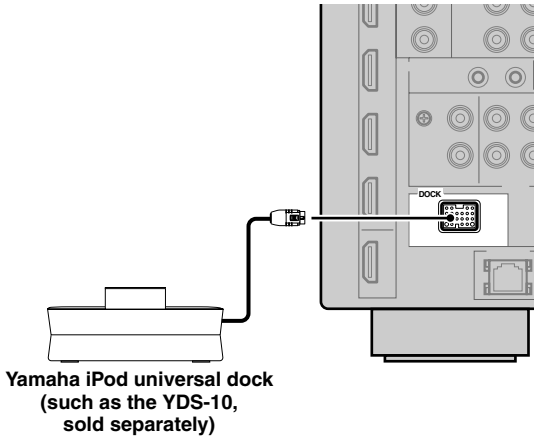

### ■ Using REMOTE IN/OUT jacks

When the components are the Yamaha products and have the capability of the transmission of the remote control signals, connect the REMOTE IN and REMOTE OUT jacks to the remote control input and output jacks with the monaural analog mini cable as follows. See page 115 for more details of this feature.

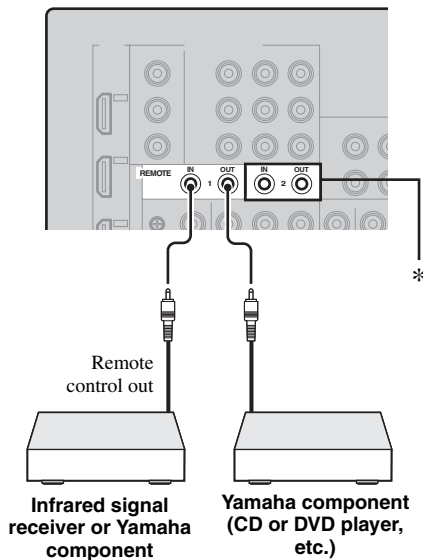

\* You can connect another set of infrared signal receiver and Yamaha component to the REMOTE IN 2 and OUT 2 jacks same as the REMOTE IN 1 and OUT 1 jacks.

### Using the VIDEO AUX jacks on the front panel

Use the VIDEO AUX jacks on the front panel to connect a game console or a video camera to this unit.

#### Caution

Be sure to turn down the volume of this unit and other components before making connections.

#### Note

The audio signals input at the DOCK terminal on the rear panel take priority over the ones input at the VIDEO AUX jacks.

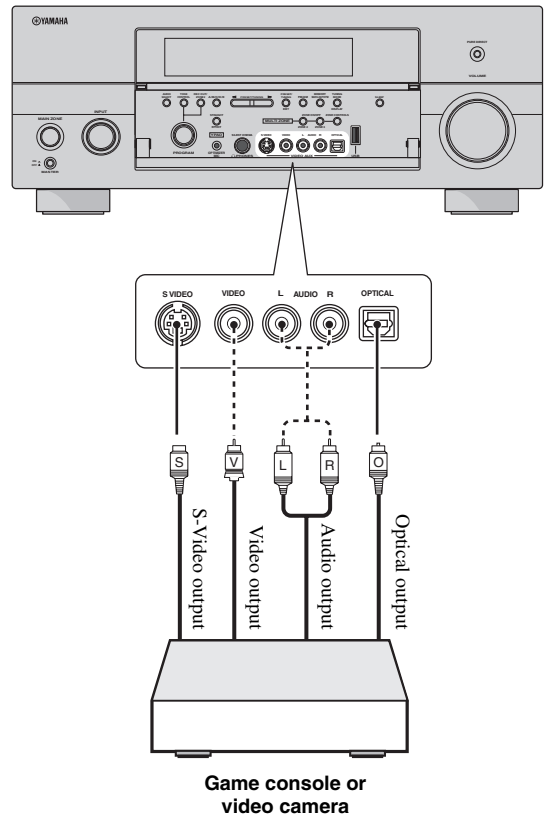



## Connecting the network

To connect this unit to your network, plug one end of a network cable (CAT-5 or higher straight cable) into the NETWORK port of this unit, and plug the other end into one of the LAN ports on your router that supports the DHCP (Dynamic Host Configuration Protocol) server function. The following diagram shows a connection example where this unit is connected to one of the LAN ports on a 4-port router. To enjoy music files saved on your PC and Yamaha MCX-2000 or access the Internet Radio, each device must be connected properly in the network.

### Notes

- You must use an STP (Shielded Twisted Pair) cable to connect a network hub or router and this unit. An STP cable is commercially available from PC accessory resellers, etc.
- If the DHCP server function on your router is disabled, you need to configure the network settings manually (see page 91).
- Yamaha MCX-2000, MCX-A10 and MCX-C15 may not be for sale in same locations.

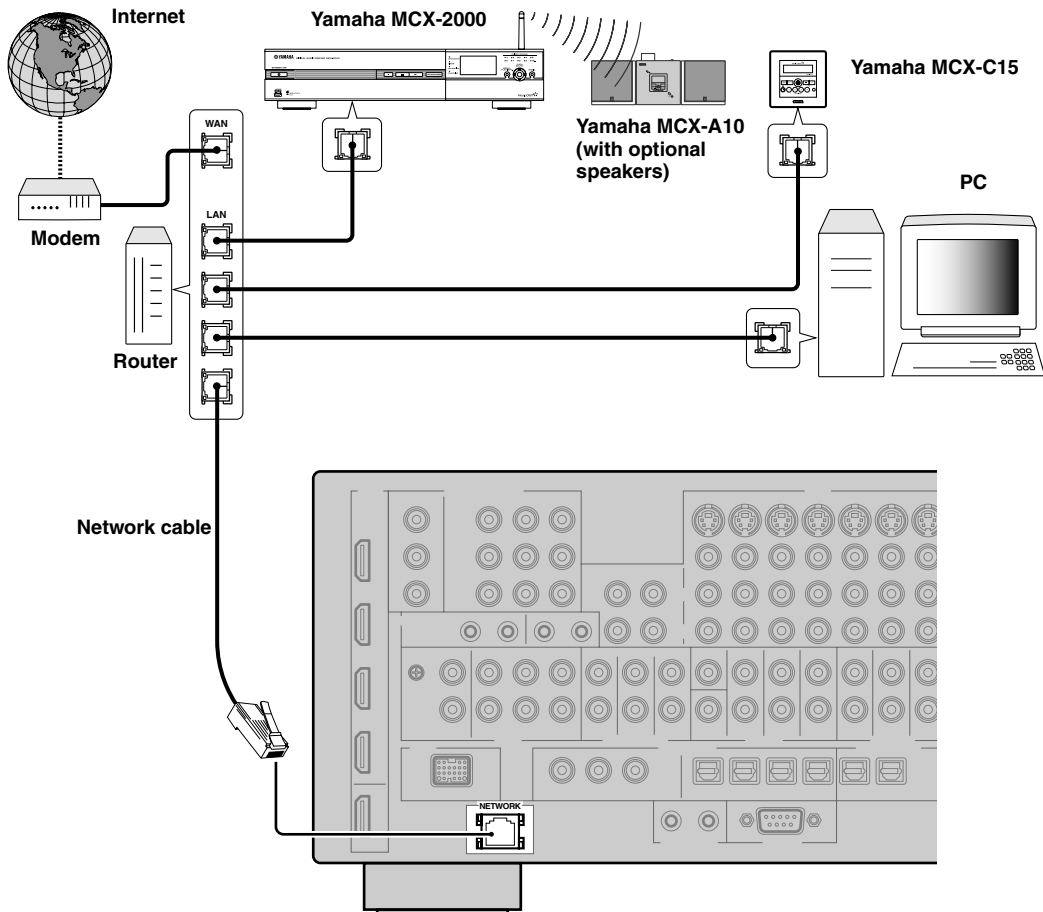

## Connecting the FM and AM antennas

Both FM and AM indoor antennas are supplied with this unit. Connect each antenna correctly to the designated terminals. In general, these antennas should provide sufficient signal strength.

### Notes

- (Asia and General models only) Be sure to set the tuner frequency step according to the frequency spacing in your area (see page 122).
- The AM loop antenna should be placed away from this unit.
- The AM loop antenna should always be connected, even if an outdoor AM antenna is connected to this unit.
- A properly installed outdoor antenna provides clearer reception than an indoor one. If you experience poor reception quality, install an outdoor antenna. Consult the nearest authorized Yamaha dealer or service center about outdoor antennas.

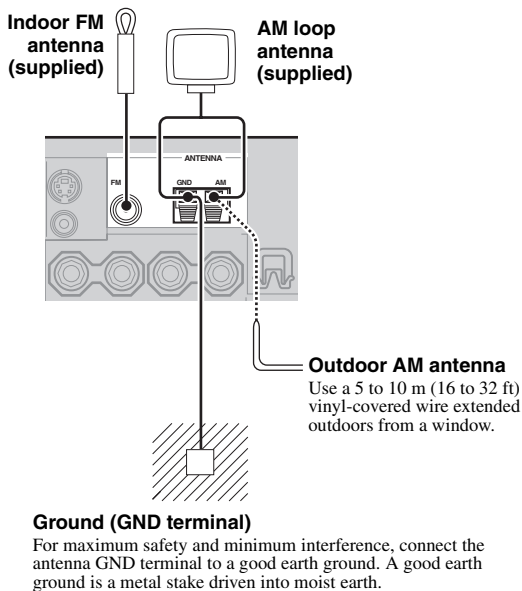

## Connecting the power cable

### ■ Connecting the AC power cable

Plug the supplied AC power cable into the AC inlet after all other connections are complete, then plug the AC power cable into an AC wall outlet.

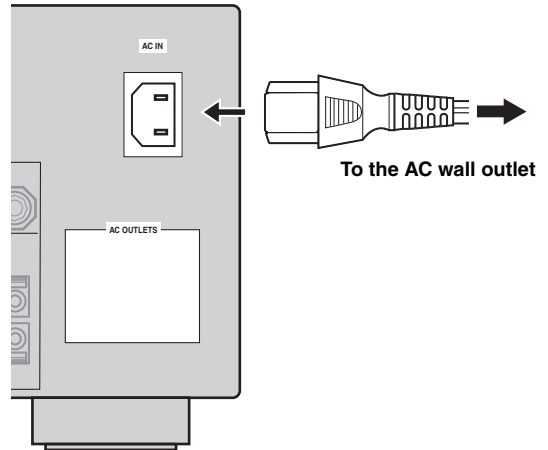

### Note

(Asia model only) Select one of the supplied power cables suitable for the type of AC wall outlet in your location before plugging this unit into the AC wall outlet.

### ■ AC OUTLET(S) (SWITCHED)

U.K. and Australia models..... 1 outlet  
Korea model..... None  
Other models..... 2 outlets

Use these outlet(s) to supply power to any connected components. Connect the power cable of your other components to these outlet(s). Power to these outlet(s) is supplied when this unit is turned on. However, power to these outlet(s) is cut off when this unit is turned off. For information on the maximum power or the total power consumption of the components that can be connected to these outlet(s), see "Specifications" on page 141.

### Memory back-up

The memory back-up circuit prevents the stored data from being lost even if this unit is in the standby mode. However, the stored data will be lost in case the power cable is disconnected from the AC wall outlet or if the power supply is cut off for more than one week.

## Setting the speaker impedance and GUI language

### Caution

If you are to use 6-ohm speakers, set “SPEAKER IMP.” to “6ΩMIN” as follows BEFORE using this unit. You can also use 4-ohm speakers as the front speakers.

Before using this unit, set the speaker impedance of the connected speakers and the language of the menu items and messages, that appears in the GUI (graphical user interface) screen of this unit.

- 1 **Make sure this unit is turned off.**
- 2 **Press and hold **ⓅSTRAIGHT** on the front panel and then press **ⓂMASTER ON/OFF** inward to the ON position to turn on this unit.**  
This unit turns on, and the advanced setup menu (see page 120) appears in the front panel display.
- 3 **Rotate the **ⓄPROGRAM** selector to select “SPEAKER IMP.”.**
- 4 **Press **ⓅSTRAIGHT** repeatedly to select “6ΩMIN”.**
- 5 **Rotate the **ⓄPROGRAM** selector to select “GUI LANGUAGE”.**
- 6 **Press **ⓅSTRAIGHT** repeatedly to select the desired language setting for the GUI screen in the video monitor.**



Choices: **ENGLISH** (English), **JAPANESE** (Japanese), **FRENCH** (French), **GERMAN** (German), **SPANISH** (Spanish), **RUSSIAN** (Russian)

### Notes

- This setting does not affect to the messages that appear in the front panel display.
- You can also select the GUI language by using GUI screen. See page 97 for details.

- 7 **Press **ⓂMASTER ON/OFF** to release it outward to the OFF position to save the new setting and turn off this unit.**

The setting you made is reflected next time you turn on this unit.

## Turning this unit on and off

### Turning on this unit

Press **ⓂMASTER ON/OFF** on the front panel inward to the **ON** position to turn on this unit. When you turn on this unit by pressing **ⓂMASTER ON/OFF**, the main zone is turned on.



When you turn on this unit, there will be a delay for a few seconds before this unit can reproduce sound.

### Turning off this unit

Press **ⓂMASTER ON/OFF** on the front panel again to release it outward to the **OFF** position to turn off this unit.

### Notes

- **ⓂMAIN ZONE ON/OFF** on the front panel as well as **ⓅPOWER** and **ⓂSTANDBY** on the remote control are operational only when **ⓂMASTER ON/OFF** is pressed inward to the ON position.
- Basically, we recommend that you use the standby mode to turn off this unit.

### Set the main zone to the standby mode

Press **ⓂMAIN ZONE ON/OFF** (or **ⓂSTANDBY**) to set the main zone to the standby mode.

In the standby mode, this unit consumes a small amount of power in order to receive infrared signals from the remote control.

### Turning on the main zone from the standby mode

Press **ⓂMAIN ZONE ON/OFF** (or **ⓅPOWER**) to turn on the main zone.



- When you turn on this unit, there will be a delay for a few seconds before this unit can reproduce sound.
- These buttons are operational only when **ⓂMASTER ON/OFF** is pressed inward to the ON position.

### If there are some problems...

- First, turn off and then turn on this unit again.
- If problems persist, initialize the parameters of this unit. See page 134 for details.

## Using the remote control

The remote control transmits a directional infrared ray. Be sure to aim the remote control directly at the remote control sensor on this unit during operation.

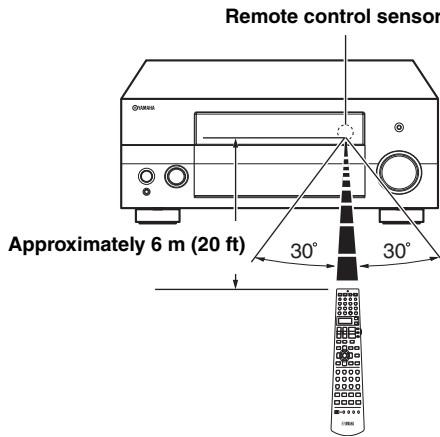

### ② LIGHT

Lights up the remote control buttons and the display window (12).

### Display window (12)

Shows the name of the selected input source that you can control.

### Infrared window (27)

Outputs infrared control signals. Aim this window at the component you want to operate.

### Transmit indicator (26)

Flashes while the remote control is sending infrared signals.

### Operation mode selector (14)

The function of some buttons depends on the operation mode selector position.

#### AMP

Operates the amplifier function of this unit.

#### SOURCE

Operates the component selected with an input selector button (see page 104).

#### TV

Operates the TV assigned to either DTV/CBL or PHONO (see page 103).

## Notes

- Do not spill water or other liquids on the remote control.
- Do not drop the remote control.
- Do not leave or store the remote control in the following types of conditions:
  - places of high humidity, such as near a bath
  - places of high temperatures, such as near a heater or stove
  - places of extremely low temperatures
  - dusty places

## Opening and closing the front panel door

When you want to use the controls behind the front panel door, open the door by gently pressing on the lower part of the panel. Keep the door closed when not using these controls.

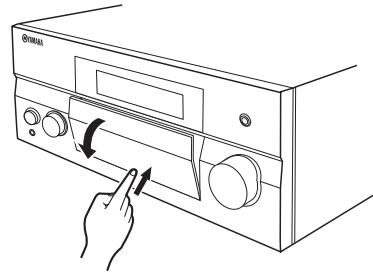

To open, press gently on the lower part of the panel.

## Front panel display

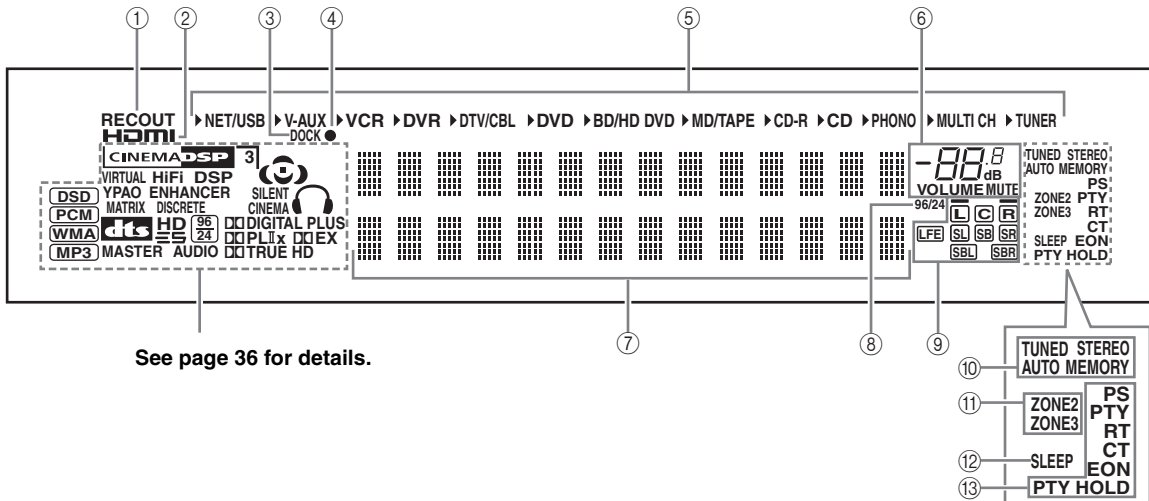

See page 36 for details.

### ① RECOUT indicator

Lights up when this unit is in the recording input source selecting mode (see page 67).

### ② HDMI indicator

Lights up when the signal of the selected input source is input at one of the HDMI input jacks (see page 21).

### ③ DOCK indicator

Lights up when you station your iPod in a Yamaha iPod universal dock (such as the YDS-10, sold separately) connected to the DOCK terminal of this unit (see page 30).

### ④ Battery charge indicator

Lights up when this unit charges the battery of the stationed iPod in the standby mode of this unit (see page 59).

### ⑤ Input source indicators

The corresponding cursor lights up to show the currently selected input source.

### ⑥ MUTE indicator and VOLUME level indicator

- Indicates the current volume level.
- The MUTE indicator flashes while the MUTE function is on (see page 43).

### ⑦ Multi-information display

Shows the name of the current sound field program and other information when adjusting or changing settings.

### ⑧ 96/24 indicator

Lights up when a DTS 96/24 signal is input to this unit.

### ⑨ Input channel and speaker indicators

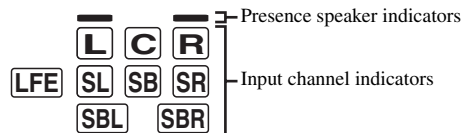

#### Input channel indicators

- Indicate the channel components of the current digital input signal.
- Light up or flash according to the settings of the speakers when this unit is in the auto setup procedure (see page 37) or the speaker level setting procedure in the “Speaker Level” (see page 91).

#### Presence speaker indicators

Light up according to setting for “Presence” (see page 89) in “Speaker Set” when this unit is in the auto setup procedure (see page 37) or the speaker level setting procedure in the “Speaker Level” (see page 91).



You can make settings for the presence and surround back speakers automatically by running “Auto Setup” (see page 37) or manually by adjusting settings for “Presence” (see page 89) and “Surround Back” (see page 89) in “Speaker Set”.

**⑩ Tuner indicators**

Lights up when this unit is in the FM or AM tuning mode.

**TUNED indicator**

Lights up when this unit is tuned into a station (see page 53).

**STEREO indicator**

Lights up when this unit is receiving a strong signal for an FM stereo broadcast while the AUTO indicator is lit (see page 53).

**AUTO indicator**

Lights up when this unit is in the automatic tuning mode (see page 53).

**MEMORY indicator**

Flashes to show that a station can be stored (see page 55).



MEMORY indicator also flashes while this unit is in the shortcut memory preset mode of NET/USB (see page 65).

**⑪ ZONE2/ZONE3 indicators**

Lights up when Zone 2 or Zone 3 is turned on (see page 115).

**⑫ SLEEP indicator**

Lights up while the sleep timer is on (see page 43).

**⑬ Radio Data System indicators (Europe model only)**

**PTY HOLD**

Lights up while searching for the Radio Data System stations in the PTY SEEK mode.

**PS, PTY, RT and CT**

Light up according to the selected Radio Data System display mode.

**EON**

Lights up when the EON data service is being received.

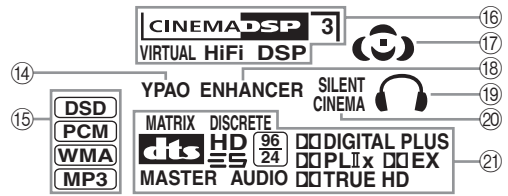

**⑭ YPAO indicator**

Lights up when you run “Auto Setup” and when the speaker settings set in “Auto Setup” are used without any modifications (see page 37).

**⑮ Input signal indicators**

The respective indicator lights up when this unit is reproducing DSD (Direct Stream Digital), PCM (Pulse Code Modulation), WMA (Windows Media Audio), or MP3 (MPEG-1 Audio Layer-3) audio signals.

**⑯ DSP indicators**

The respective indicator lights up when any of the sound field programs are selected.

**CINEMA DSP indicator**

Lights up when you select a CINEMA DSP sound field program (see page 45).

**HiFi DSP indicator**

Lights up when you select a HiFi DSP sound field program (see page 51).

**VIRTUAL indicator**

Lights up when Virtual CINEMA DSP is active (see page 50).

**3D indicator**

Lights up when the CINEMA DSP 3D mode is active (see page 50).

**⑰ Sound field indicators**

Light up to indicate the active sound fields (see page 45).

**⑱ ENHANCER indicator**

Lights up when the Compressed Music Enhancer mode is turned on (see page 49).

**⑲ Headphones indicator**

Lights up when headphones are connected (see page 42).

**⑳ SILENT CINEMA indicator**

Lights up when headphones are connected and a sound field program is selected (see page 50).

**㉑ Decoder indicators**

The respective indicator lights up when any of the decoders of this unit function.

# Optimizing the speaker setting for your listening room (YPAO)

This unit employs the YPAO (Yamaha Parametric Room Acoustic Optimizer) technology which lets you avoid troublesome listening-based speaker setup and achieves highly accurate sound adjustments automatically. The supplied optimizer microphone collects and this unit analyzes the sound your speakers produce in your actual listening environment.

## Using the automatic setup (Auto Setup)

### Notes

- Be advised that it is normal for loud test tones to be output during the automatic setup procedure.
- To achieve the best results, make sure the room is as quiet as possible while the automatic setup procedure is in progress. If there is too much ambient noise, the results may not be satisfactory.



- If an error occurs during the automatic setup procedure and an error or warning message appears in the GUI screen or in the front panel display, see the “Auto Setup” section in “Troubleshooting” on pages 132 and 133 for a complete list of error and warning messages and proper remedies.
- The initial setting for each parameter is indicated in bold.
- Before performing operations, set the operation mode selector on the remote control to **AMP**.

## Basic procedure of the automatic setup

### 1 Make sure of the following check points before starting the automatic setup operations.

- Speakers are connected appropriately.
- Headphones are disconnected from this unit.
- This unit and the video monitor are turned on.
- The connected subwoofer is turned on and the volume level is set to about half way (or slightly less).

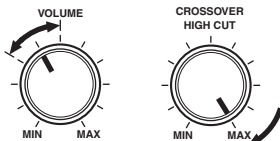

Controls of a subwoofer (example)

- The crossover frequency controls of the connected subwoofer is set to the maximum.
- If you use the external amplifiers (see page 28), the amplifiers are turned on and the settings are appropriate.
- The room is sufficiently quiet.

### 2 Connect the supplied optimizer microphone to the OPTIMIZER MIC jack on the front panel.

“MIC ON” and “View OSD MENU” appears in the front panel display.

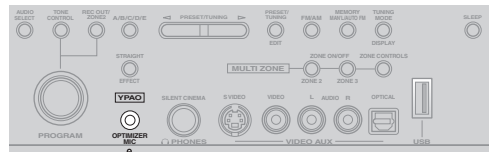

Omni-directional microphone

MIC ON  
VIEW OSD MENU

The following menu screen appears on the video monitor.

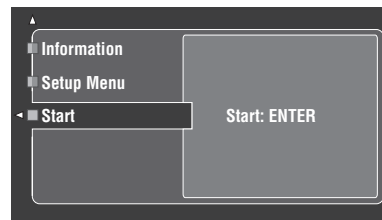

Following message appears in the front panel display after a while. You can only perform the automatic setup with the GUI menu.

GUI  
RX-V3800

**3 Place the optimizer microphone at your normal listening position on a flat level surface with the omni-directional microphone heading upward.**

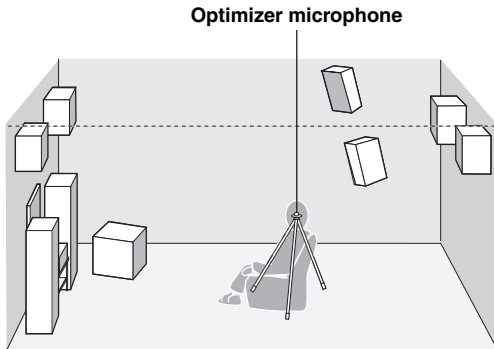

It is recommended that you use a tripod (etc.) to affix the optimizer microphone at the same height as your ears would be when you are seated in your listening position. You can use the attached screw of a tripod (etc.) to fix the optimizer microphone to the tripod (etc.).

**Before proceeding next operation**

Once you perform the next operation, this unit starts the automatic setup procedure immediately. For the accurate measurements, once you perform the next operation, we recommend that you get out of the room or move to the position that you do not interrupt the accurate measurements (for example, along the wall with no speakers installed nearby).

**4 Press **4**ENTER to start the setup procedure.**

This unit starts the automatic setup procedure immediately. Loud test tones are output from each speaker during the automatic setup procedure. During the setup procedure, “Measuring...” appears in the GUI screen.

**Notes**

- During the automatic setup procedure, do not perform any operation on this unit.
- We recommend that you get out of the room while this unit is in the automatic setup procedure. Keep quiet when you leave the room. The necessary time for the automatic setup procedure may differ depending on the environment of the listening room and connected speakers (from 30 seconds to 3 minutes).



To stop the automatic setup procedure and set this unit to the pause mode, press one of the cursor buttons (**4**Δ / ▽ / ◀ / ▶) or **4**ENTER. In the pause mode, press **4**Δ to retry the procedure, and **4**◀ to cancel the Auto Setup procedure.

**5 Once all items are set successfully, following display appears in the GUI screen.**

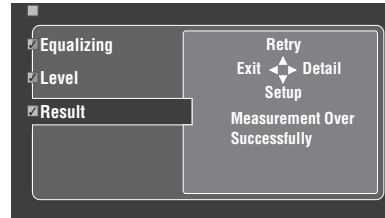

- Press **4**▽ and select “Setup” to set the measured values.
- Press **4**Δ and select “Retry” to retry the automatic setup procedure. This unit starts the automatic setup procedure immediately again.
- Press **4**▶ and select “Detail” to view information about measurement results and warning messages. In the information display, press **4**Δ / ▽ repeatedly to toggle between the parameters. For more details about warning messages, see the “Auto Setup” section in “Troubleshooting” on page 132.
- Press **4**◀ and select “Exit” to exit from the Auto Setup procedure. If you select “Exit”, “Don’t Setup?” appears on the screen. To set the measured values and exit, select “Setup”. To cancel the settings and exit, select “Cancel”.



If you are not satisfied with the results or want to manually adjust each parameter, set the parameters in “Basic” (see page 88).

**Notes**

- If you change speakers, speaker positions, or the layout of your listening environment, run “Auto Setup” again to recalibrate your system.
- The distances displayed in the “Distance” results may be longer than the actual distance depending on the characteristics of your subwoofer or external amplifiers if you connect them.
- In the “Equalizing” results, different values may be set for the same band to provide finer adjustments.



**If warning message appears...**

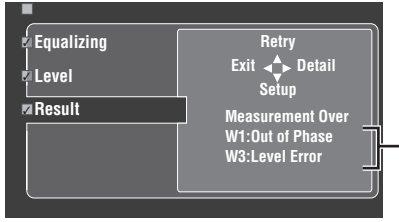

**Warning messages**

When this unit detects potential problems during the automatic setup procedure, warning messages appears in the result display. See the “Auto Setup” section in “Troubleshooting” on page 132 for a complete list of warning messages and proper remedies.

**6 Press  $\text{\textcircled{17}}$  SET MENU to exit from the GUI screen.**

**Notes**

- After you have completed the automatic setup procedure, be sure to disconnect the optimizer microphone.
- The optimizer microphone is sensitive to heat. Keep it away from direct sunlight and do not place it on top of this unit.

**Customizing the measurements**

You can select the parametric equalizer type, and activate or deactivate each check items.

**1 Connect the supplied optimizer microphone to this unit and place the microphone appropriately.**

Refer to the steps 1 to 3 of “Basic procedure” on page 41.

**2 Press  $\text{\textcircled{4}}$   $\blacktriangle$  to select “Setup Menu” and then  $\text{\textcircled{4}}$   $\blacktriangleright$ .**

“Setup Menu” is selected as the currently selected menu item.

**3 Press  $\text{\textcircled{4}}$   $\blacktriangle$  /  $\blacktriangledown$  repeatedly to select “Wiring”, “Distance”, “Size”, “Equalizing”, or “Level”, and then press  $\text{\textcircled{4}}$   $\blacktriangleright$  to set the selected parameter.**

**4 Press  $\text{\textcircled{4}}$   $\blacktriangle$  /  $\blacktriangledown$  repeatedly to select the desired parameter and then  $\text{\textcircled{4}}$  ENTER to confirm the selection.**

**5 Repeat steps 3 and 4 until you set all the desired parameters.**

This unit performs the following checks:

**Wiring (Speaker wiring)**

Checks which speakers are connected and the polarity of each speaker.

**Distance (Speaker distance)**

Checks the distance of each speaker from the listening position and adjusts the timing of each channel.

**Size (Speaker size)**

Checks the frequency response of each speaker and sets the appropriate low-frequency crossover for each channel.

Choices: **Check**, Skip

- Select “Check” to automatically check and adjust the item.
- Select “Skip” to skip the item and perform no adjustments.

**Equalizing (Parametric equalizer level)**

Parametric equalizer adjusts the level of the specified frequency bands. This unit automatically selects the crucial frequency bands for the listening room and adjusts the level of the selected frequency bands to create a cohesive sound field in the room. You can select the type of the parametric equalizer adjustment from the following choices.

Choices: **Check:Natural**, Check:Flat, Check:Front, Skip

- Select “Check:Natural” to average out the frequency response of all speakers with higher frequencies being less emphasized. Recommended if the “Check:Flat” setting sounds a little harsh.
- Select “Check:Flat” to average the frequency response of all speakers. Recommended if all of your speakers are of similar quality.
- Select “Check:Front” to adjust the frequency response of each speaker in accordance with the sound of your front speakers. Recommended if your front speakers are of much higher quality than your other speakers.
- Select “Skip” to skip the selected item and perform no adjustments.

**Level (Volume level)**

Checks and adjusts the volume level of each speaker.

Choices: **Check**, Skip

- Select “Check” to automatically check and adjust this item.
- Select “Skip” to skip this item and perform no adjustments.



A check mark appears at the left of the parameter you set other then “Skip”.

**6** Once you have selected the desired settings of each parameter, press **Ⓔ**◀ to return to the previous menu level and then press **Ⓔ**∇ to select “Start”.

**7** After the setting of the measurement, start the automatic setup procedure.

Refer to steps 4 to 6 of “Basic procedure of the automatic setup” on page 37 for details.

**System Memory feature**

You can save multiple result of the automatic setup by using the System Memory feature. See page 98 for details.

**■ Reviewing the result of the automatic setup**

Use this feature to review the result of the automatic setup.

**1** Set the operation mode selector to **Ⓔ**AMP and then press **Ⓕ**SET MENU to turn on the GUI screen.

**2** Press **Ⓔ**△/∇ repeatedly and then **Ⓔ**▶ to select “Auto Setup”.

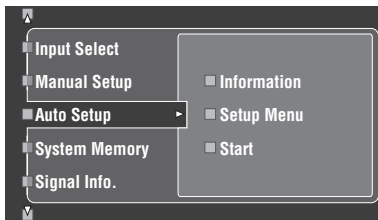

**3** Press **Ⓔ**△ to select “Information”.

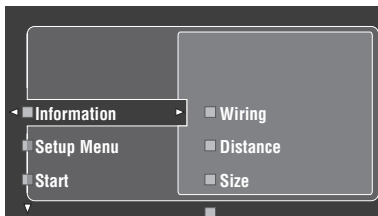

**4** Press **Ⓔ**▶ and then **Ⓔ**∇ repeatedly to select the desired check items.

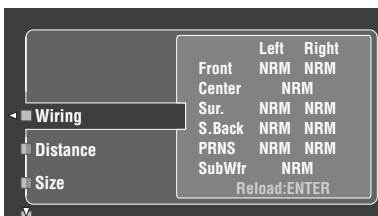

**Wiring (Speaker wiring)**

Displays the polarity of each connected speaker.

- “NRM” appears when the polarity of the connected speaker is normal.
- “REV” appears when the polarity of the connected speaker is reversed.

**Note**

“—” appears when no speaker is connected to the corresponding speaker channel.

**Distance (Speaker distance)**

Displays the speaker distance from the listening position. Press **Ⓔ**◀/▶ to switch the unit to display the value of the each speaker distance.

**Note**

“—” appears when no speaker is connected to the corresponding speaker channel.

**Size (Speaker size)**

Displays the size of the connected speakers. The bass cross over frequency (“Cross”) appears at the bottom of the menu area.

- “LRG” appears when the connected speaker has the ability to reproduce the low-frequency signals effectively.
- “SML” appears when the connected speaker does not have the ability to reproduce the low-frequency signals effectively.

**Note**

“—” appears when no speaker is connected to the corresponding speaker channel.

**Equalizing (Speaker equalizing)**

Displays the result of the adjustment of the frequency responses of each connected speaker.

**Note**

“—” appears when no speaker is connected to the corresponding speaker channel.

**Level (Speaker level)**

Displays the speaker output level of the connected speakers.

**Note**

“—” appears when no speaker is connected to the corresponding speaker channel.

# Playback

## Caution

Extreme caution should be exercised when you play back CDs encoded in DTS. If you play back a CD encoded in DTS on a DTS-incompatible CD player, you will only hear some unwanted noise that may damage your speakers. Check whether your CD player supports CDs encoded in DTS. Also, check the sound output level of your CD player before you play back a CD encoded in DTS.



To play DTS-encoded CDs when using a digital audio connection, set "Decoder Mode" in "Input Select" to "DTS" before playback (see page 79).

Before performing the following operations, set the operation mode selector on the remote control to **AMP**.

## Basic procedure

### 1 Turn on the video monitor connected to this unit.



- You can control this unit by using the graphical user interface (GUI) screen. See page 44 for details.
- You can turn on or off the short message displays on the video monitor. See page 87 for details.

### 2 Rotate the **INPUT** selector (or set the operation mode selector to **AMP** and then press one of the input selector buttons (1)) to select the desired input source.

The name of the currently selected input source appears in the front panel display and in the short message display for a few seconds.

Available input sources

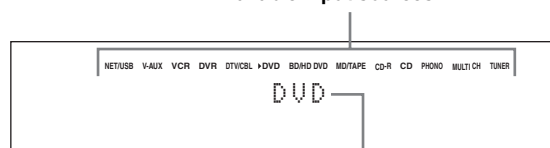

Currently selected input source

### 3 Start playback on the selected source component or select a broadcast station.

- Refer to the instruction manuals for the source component.
- See page 53 for details about FM/AM tuning instructions.
- See page 59 for details about the iPod operation with this unit.
- See page 61 for details about playback of Internet Radio programs and the music contents in the PC or USB memory devices.

### 4 Rotate **VOLUME** (or press **VOLUME +/-**) to adjust the volume to the desired output level.

Control range: Mute, -80.0 dB (minimum) to +16.5 dB (maximum)



See page 52 to adjust the level of each speaker.

### 5 Rotate the **PROGRAM** selector on the front panel (or press one of the sound field program selector buttons (2)) repeatedly) to select the desired sound field program.

The name of the selected sound field program appears in the front panel display and in the short message display. See page 45 for details about sound field programs.

Currently selected sound field program category

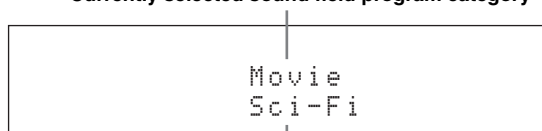

Currently selected sound field program

## Note

Sound field programs cannot be selected when the component connected to the MULTI CH INPUT jacks is selected as the input source (see page 42).



- Choose a sound field program based on your listening preference, not merely on the name of the program.
- When you select an input source, this unit automatically selects the last sound field program used with the corresponding input source.

## Selecting audio input jacks (AUDIO SELECT)

This unit comes with a variety of input jacks. Use this feature (audio input jack select) to switch the input jack assigned to an input source when more than one jacks are assigned to an input source.



- We recommend setting the audio input jack select to “AUTO” in most cases.
- You can adjust the default the audio input jack select of this unit by using “Audio Select” in “Option” (see page 95).
- You can also set the audio input jack select setting in “Audio Select” in “Input Select” (see page 79).

**1 Rotate the **Ⓢ**INPUT selector (or press one of the input selector buttons (Ⓛ)) to select the desired input source.**

**2 Press **Ⓢ**AUDIO SELECT (or **Ⓛ**AUDIO SEL) repeatedly to select the desired Audio input jack select setting.**

Available input sources

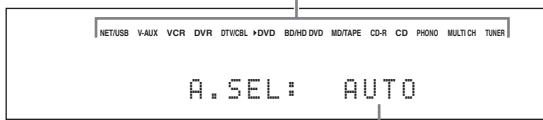

Currently selected Audio input jack select setting

AUTO	Automatically selects input signals in the following order: (1) HDMI (2) Digital signals (3) Analog signals
HDMI	Selects only HDMI signals. When HDMI signals are not input, no sound is output.
COAX/OPT	Automatically selects input signals in the following order: (1) Digital signals input at the COAXIAL jack. (2) Digital signals input at the OPTICAL jack. When no signals are input, no sound is output.
ANALOG	Selects only analog signals. If no analog signals are input, no sound is output.

### Note

This feature is not available when no digital input jack (OPTICAL, COAXIAL and HDMI) are assigned. Use “I/O Assignment” in “Input Select” to reassign the respective input jack (see page 79).

## Selecting the MULTI CH INPUT component

Use this feature to select the component connected to the MULTI CH INPUT jacks (see page 29) as the input source.

**Rotate the **Ⓢ**INPUT selector on the front panel to select MULTI CH (or press **Ⓛ**MULTI CH IN).**



Use “MULTI CH” menu in “Input Select” to set the parameters for MULTI CH (see page 80).

### Note

Sound field programs and the Compressed Music Enhancer mode cannot be selected when the component connected to the MULTI CH INPUT jacks is selected as the input source (see page 45).

## Using your headphones

**Connect a pair of headphones with a stereo analog audio cable plug to the PHONES jack on the front panel.**

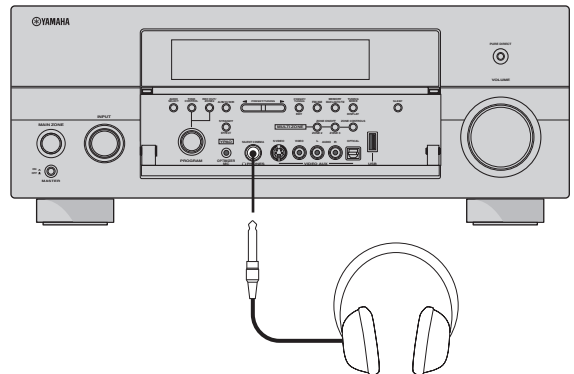

When you select a sound field program, SILENT CINEMA mode activates automatically (see page 50).

### Notes

- When you connect headphones, no signals are output at the speaker terminals.
- When the component connected to the MULTI CH INPUT jacks of this unit is selected as the input source, only the signals input at the MULTI CH INPUT FRONT jacks are output from the connected headphones.
- All digital multi-channel audio signals (except DSD signals) are mixed down to the left and right headphone channels.

## Muting the audio output

Press **MUTE** on the remote control to mute the audio output. Press **MUTE** again to resume the audio output.



- You can also rotate **VOLUME** on the front panel or press **VOLUME +/-** on the remote control to resume the audio output.
- You can adjust the muting level by using the “Muting Type” parameter in “Volume” (see page 81).
- The MUTE indicator flashes in the front panel display when the audio output is muted and disappears from the front panel display when the audio output is resumed.

## Playing video sources in the background of an audio source

You can combine a video image from a video source with sound from an audio source. For example, you can enjoy listening to classical music while viewing beautiful scenery from the video source on the video monitor.

Press the input selector buttons (1) to select a video source and then an audio source.



Set the “BGV” parameter in the “MULTI CH” menu to the desired setting to select the default background video input source of the MULTI CH INPUT sources (see page 80).

## Using the sleep timer

Use this feature to automatically set the main zone to the standby mode after a certain amount of time. The sleep timer is useful when you are going to sleep while this unit is playing or recording a source. The sleep timer also automatically turns off any external components connected to the AC OUTLET(S) (see page 32).

**1** Rotate the **INPUT** selector (or press one of the input selector buttons (1)) to select the desired input source.

**2** Start playback on the selected source component or select a broadcast station. Refer to the operating instructions for the source component. See page 53 for details about tuning instructions.

**3** Press **SLEEP** (or **SLEEP**) repeatedly to set the amount of time.

Each time you press **SLEEP** (or **SLEEP**), the front panel display changes as shown below.



The SLEEP indicator flashes while you are switching the amount of time for the sleep timer. Once the sleep timer is set, the SLEEP indicator lights up in the front panel display, and the display returns to the selected sound field program.

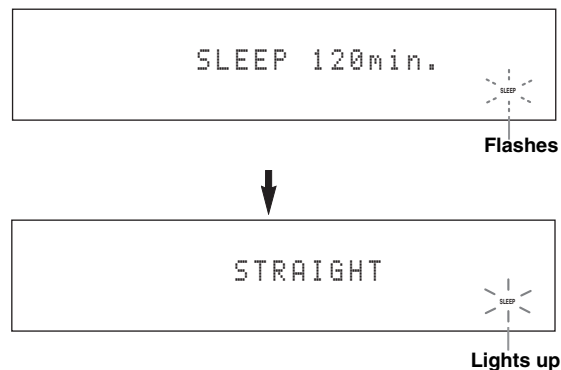

### Canceling the sleep timer

Press **SLEEP** (or **SLEEP**) repeatedly until “SLEEP OFF” appears in the front panel display.



The SLEEP indicator turns off, and “SLEEP OFF” disappears from the front panel display after a few seconds.



The sleep timer setting can also be canceled by pressing **MAIN ZONE ON/OFF** (or **STANDBY**) to set the main zone to the standby mode.

## Operating the amplifier functions of this unit by using the graphical user interface (GUI) screen

This unit features a sophisticated graphical user interface (GUI) screen that helps you to control the amplifier function of this unit. With the GUI screen, you can view the information of the signals being input and the status of this unit. You can also set up this unit using the GUI screen (see page 70).

### ■ Items in GUI screen

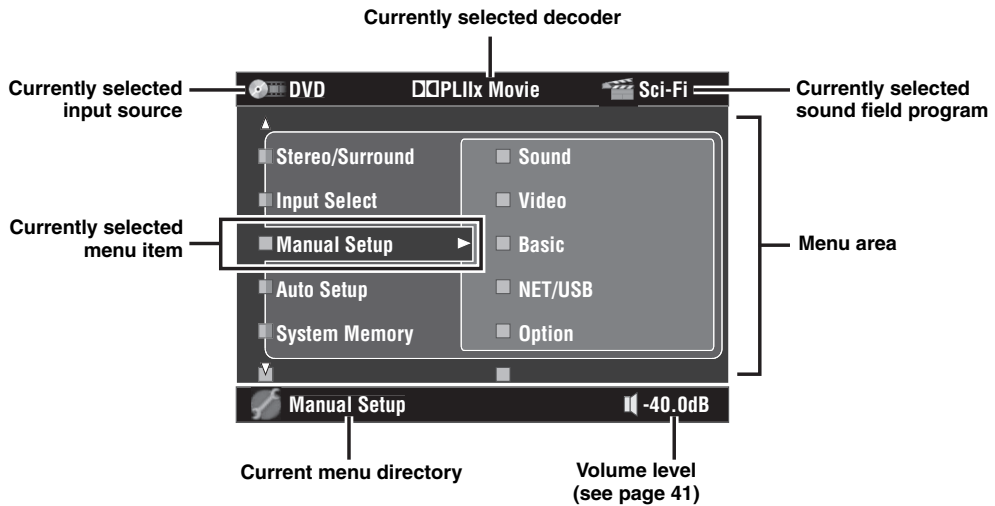

- Set the operation mode selector to **AMP** when you operate this unit by using GUI screen.
- See page 70 for details about the contents in the menu area.
- This unit reserves the previously selected GUI screen.

### ■ Basic controls in the GUI screen

Button	Feature
④ <b>Cursor</b> $\Delta / \nabla$	Press to select the item in the current menu level.
④ <b>Cursor</b> $\triangleright$	Press to select the currently selected menu item and move to the next menu level.
④ <b>Cursor</b> $\triangleleft$	Press to return to the previous menu level.
④ <b>ENTER</b>	Press to select the currently selected menu item and move to the next menu level.
⑰ <b>SET MENU</b>	Press to display or turn off the GUI screen.

# Sound field programs

This unit is equipped with a variety of precise digital decoders that allow you to enjoy multi-channel playback from almost any stereo or multi-channel sound source. This unit is also equipped with a Yamaha digital sound field processing (DSP) chip containing several sound field programs which you can use to enhance your playback experience.

- The Yamaha CINEMA DSP sound field program are compatible with all Dolby Digital, DTS, Dolby Surround, Dolby TrueHD, and DTS-HD Master Audio sources.
- The Yamaha HiFi DSP sound field programs recreate real-world acoustic environments made from precise measurements taken in actual concert halls, music venues, movie theaters, etc. Thus, you may notice variations in the strength of the reflections coming from the front, back, left and right.

## Selecting sound field programs

Rotate the **PROGRAM** selector (or set the operation mode selector to **AMP** and then press one of the sound field selector buttons repeatedly).

The name of the selected sound field program appears in the front panel display and in the short message display.

### Notes

- When you select an input source, this unit automatically selects the last sound field program used with the corresponding input source.
- Sound field programs cannot be selected when the component connected to the MULTI CH INPUT jacks is selected as the input source (see page 42) or when this unit is in the Pure Direct mode (see page 51).
- When you play back DTS 96/24 sources with any sound field program, this unit applies the selected program without activating the DTS 96/24 decoder.
- Sampling frequencies higher than 48 kHz are sampled down to 48 kHz or lower and then sound field programs are applied.



You can select the desired sound field programs and setting the parameters by using GUI screen. See page 71 for details.

## Sound field program descriptions



Select a sound field program based on your listening preference, not merely on the name of the program, etc.

Remote control button	Category of the program	Name of the program	Created sound fields	CINEMA DSP or HiFi DSP
	MOVIE	Sci-Fi		
This program clearly reproduces the finely elaborated sound design of the latest science fiction and special effects-featuring movies. You can enjoy a variety of cinematographically created virtual spaces reproduced with clear separation between dialog, sound effects and background music.				
<b>Decoder Type DSP Level</b>	<b>Init. Delay Room Size</b>	<b>Sur. Init. Delay Sur. Room Size</b>	<b>SB. Init. Delay SB. Room Size</b>	<b>Dialogue Lift</b>
Available sound field parameters (see page 73)				Program description

### Sound field indicators

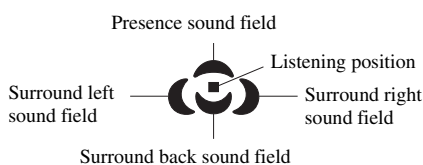







■ For audio music sources



For audio music sources, we also recommend using the Pure Direct mode (see page 51), the “STRAIGHT” mode (see page 50) or surround decode mode (see page 68).

CLASSICAL 5	CLASSICAL	Hall in Munich		<b>HiFi DSP</b>
This sound field simulates a concert hall with approximately 2500 seats in Munich, using stylish wood for the interior finishing as normal standards for European concert halls. Fine, beautiful reverberations spread richly, creating a calming atmosphere. The listener's virtual seat is at the center left of the arena.				
<b>DSP Level Init. Delay</b>	<b>Room Size Liveness</b>	<b>Dialogue Lift</b>		
CLASSICAL 5	CLASSICAL	Hall in Vienna		<b>HiFi DSP</b>
This is an approximately 1700-seated, middle-sized concert hall with a shoebox shape that is traditional in Vienna. Pillars and ornate carvings create extremely complex reflections from all around the audience, producing a very full, rich sound.				
<b>DSP Level Init. Delay</b>	<b>Room Size Liveness</b>	<b>Dialogue Lift</b>		
CLASSICAL 5	CLASSICAL	Hall in Amsterdam		<b>HiFi DSP</b>
The large, shoe box shaped hall seats about 2200 around the circle stage. Reflections are rich and pleasing while the sound travels freely.				
<b>DSP Level Init. Delay</b>	<b>Room Size Liveness</b>	<b>Dialogue Lift</b>		
CLASSICAL 5	CLASSICAL	Church in Freiburg		<b>HiFi DSP</b>
Located in the south of Germany, this grand, stone-built church has a pointed tower at 120 meters in height. Its long and narrow shape and the high ceiling enable the elongated reverberation time and limited initial reflection time. Thus, the rich reverberation rather than the sound itself reproduces the atmosphere of the church.				
<b>DSP Level Init. Delay</b>	<b>Liveness Rev. Time</b>	<b>Rev. Delay Rev. Level</b>	<b>Dialogue Lift</b>	
CLASSICAL 5	CLASSICAL	Chamber		<b>HiFi DSP</b>
This program creates a relatively wide space with a high ceiling like an audience hall in a palace. It offers pleasant reverberations that are suitable for courtly music and chamber music.				
<b>DSP Level Init. Delay</b>	<b>Liveness Rev. Time</b>	<b>Rev. Delay Rev. Level</b>	<b>Dialogue Lift</b>	
LIVE/CLUB 6	LIVE/CLUB	Village Vanguard		<b>HiFi DSP</b>
The Jazz club is on 7th Avenue, New York. This small club with the low ceiling makes the powerful reflections converge toward the stage located in the corner.				
<b>DSP Level Init. Delay</b>	<b>Room Size Liveness</b>	<b>Dialogue Lift</b>		
LIVE/CLUB 6	LIVE/CLUB	Warehouse Loft		<b>HiFi DSP</b>
The warehouse resembles some lofts in Soho. Sound reflects off the concrete walls clearly with a lot of energy.				
<b>DSP Level Init. Delay</b>	<b>Room Size Liveness</b>	<b>Rev. Time Rev. Delay</b>	<b>Rev. Level Dialogue Lift</b>	









	LIVE/CLUB	Cellar Club		<b>HiFi DSP</b>
This program simulates a live house with a low ceiling and homey atmosphere. A realistic, live sound field features powerful sound as if the listener is in a row in front of a small stage.				
<b>DSP Level Init. Delay</b>	<b>Room Size Liveness</b>	<b>Dialogue Lift</b>		
	LIVE/CLUB	The Roxy Theatre		<b>HiFi DSP</b>
This is the sound field of a rock music live house in Los Angeles, with approximately 460 seats. The listener's virtual seat is at the center left of the hall.				
<b>DSP Level Init. Delay</b>	<b>Room Size Liveness</b>	<b>Rev. Time Rev. Delay</b>	<b>Rev. Level Dialogue Lift</b>	
	LIVE/CLUB	The Bottom Line		<b>HiFi DSP</b>
This is the sound field at stage front in The Bottom Line, a famous New York jazz club. The floor can seat 300 people to the left and right in a sound field offering real and vibrant sound.				
<b>DSP Level Init. Delay</b>	<b>Room Size Liveness</b>	<b>Dialogue Lift</b>		

## ■ For various sources

### Note



The available sound field parameters and the created sound fields differ depending on the input sources and the settings of this unit.



	ENTERTAINMENT	Sports		<b>CINEMA DSP</b>
This program allows the listeners to enjoy stereo sport broadcasts and studio variety programs with enriched live feeling. In sports broadcasts, the voices of the commentator and sportscaster are positioned clearly on the center while the atmosphere of the stadium expands in an optimum space to offer the listeners with a feeling of presence in the stadium.				
<b>DSP Level Init. Delay</b>	<b>Room Size Sur. Init. Delay</b>	<b>Sur. Room Size SB. Init. Delay</b>	<b>SB. Room Size Dialogue Lift</b>	
	ENTERTAINMENT	Action Game		<b>CINEMA DSP</b>
This sound field is suitable for action games such as car racing and FPS games. It uses the reflection data that limits the effects range per channel in order to offer a powerful playing environment with a being-there feeling by enhancing various effects tones while maintaining a clear sense of directions.				
<b>DSP Level Init. Delay</b>	<b>Room Size Sur. Init. Delay</b>	<b>Sur. Room Size SB. Init. Delay</b>	<b>SB. Room Size Dialogue Lift</b>	
	ENTERTAINMENT	Roleplaying Game		<b>CINEMA DSP</b>
This sound field is suitable for role-playing and adventure games. It combines the sound field effects for movies and the sound field design used with "Action Game" to represent the depth and 3D feeling of the field during play, while offering movie-like surround effects in the movie scenes in the game.				
<b>DSP Level Init. Delay</b>	<b>Room Size Sur. Init. Delay</b>	<b>Sur. Room Size SB. Init. Delay</b>	<b>SB. Room Size Dialogue Lift</b>	

■ For visual sources of music

**Note**

The available sound field parameters and the created sound fields differ depending on the input sources and the settings of this unit.

ENTERTAIN 7	ENTERTAINMENT	Music Video		
This sound field offers an image of a concert hall for live performance of pop, rock and jazz music. The listener can indulge oneself in a hot live space thanks to the presence sound field that emphasizes the vividness of vocals and solo play and the beat of rhythm instruments, and to the surround sound field that reproduces the space of a big live hall.				
<b>DSP Level</b> <b>Init. Delay</b>	<b>Room Size</b> <b>Sur. Init. Delay</b>	<b>Sur. Room Size</b> <b>SB. Init. Delay</b>	<b>SB. Room Size</b> <b>Dialogue Lift</b>	

ENTERTAIN 7	ENTERTAINMENT	Recital/Opera		
This program controls the amount of reverberations at an optimum level and emphasizes the depth and clarity of human voices. “Opera” offers the reverberations of an orchestra box in front of the listener at the same time as providing the acoustic positioning and feeling of presence on the stage. The surround sound field is relatively moderate, but the data for concert hall effects are used to represent the inherent beauty of music. The listener will not be fatigued even after long hours of opera entertainment.				
<b>DSP Level</b> <b>Init. Delay</b>	<b>Room Size</b> <b>Sur. Init. Delay</b>	<b>Sur. Room Size</b> <b>SB. Init. Delay</b>	<b>SB. Room Size</b> <b>Dialogue Lift</b>	



■ For movie sources







You can select the desired decoder used with following sound field program (except “Mono Movie”). See page 68 for details.



**Note**



The available sound field parameters and the created sound fields differ depending on the input sources and the settings of this unit.



MOVIE 8	MOVIE	Standard		
This program create a sound field emphasizing the surrounding feeling without disturbing the original acoustic positioning of multi-channel audio such as Dolby Digital and DTS. It has been designed with the concept of “an ideal movie theater”, in which the audience is surrounded by beautiful reverberations from the left, right and rear.				
<b>Decoder Type</b> <b>DSP Level</b>	<b>Sur. Init. Delay</b> <b>Sur. Room Size</b>	<b>Sur. Liveness</b> <b>SB. Init. Delay</b>	<b>SB. Room Size</b> <b>SB Liveness</b>	<b>Dialogue Lift</b>

MOVIE 8	MOVIE	Spectacle		
This program represents the spectacular feeling of large-scale movie productions. It reproduces a broad theater sound field matching the cinemascope and wider-screen movies with an excellent dynamic range from very small to extremely large sound.				
<b>Decoder Type</b> <b>DSP Level</b>	<b>Init. Delay</b> <b>Room Size</b>	<b>Sur. Init. Delay</b> <b>Sur. Room Size</b>	<b>SB. Init. Delay</b> <b>SB. Room Size</b>	<b>Dialogue Lift</b>

MOVIE 8	MOVIE	Sci-Fi		
This program clearly reproduces the finely elaborated sound design of the latest science fiction and special effects-featuring movies. You can enjoy a variety of cinematographically created virtual spaces reproduced with clear separation between dialog, sound effects and background music.				
<b>Decoder Type</b> <b>DSP Level</b>	<b>Init. Delay</b> <b>Room Size</b>	<b>Sur. Init. Delay</b> <b>Sur. Room Size</b>	<b>SB. Init. Delay</b> <b>SB. Room Size</b>	<b>Dialogue Lift</b>

	MOVIE	Adventure		
<p>This program is ideal for precisely reproducing the sound design of action and adventure movies. The sound field restrains reverberations but puts emphasis on reproducing a powerful space expanded widely to the left and right. The reproduced depth is also restrained relatively to ensure the separation between audio channels and the clarity of the sound.</p>				
<b>Decoder Type</b>	<b>Init. Delay</b>	<b>Sur. Init. Delay</b>	<b>SB. Init. Delay</b>	<b>Dialogue Lift</b>
<b>DSP Level</b>	<b>Room Size</b>	<b>Sur. Room Size</b>	<b>SB. Room Size</b>	

	MOVIE	Drama		
<p>This sound field features stable reverberations that match a wide range of movie genres from serious dramas to musicals and comedies. The reverberations are modest but offer an optimum 3D feeling, reproducing effects tones and background music softly but cubically around clear words and center positioning in a way that does not fatigue the listener even after long hours of viewing.</p>				
<b>Decoder Type</b>	<b>Init. Delay</b>	<b>Sur. Init. Delay</b>	<b>SB. Init. Delay</b>	<b>Dialogue Lift</b>
<b>DSP Level</b>	<b>Room Size</b>	<b>Sur. Room Size</b>	<b>SB. Room Size</b>	

	MOVIE	Mono Movie		
<p>This program is provided for reproducing monaural video sources such as a classic movie in an atmosphere of a good old movie theater. The program produces the optimum expansion and reverberation to the original audio to create a comfortable space with a certain sound depth.</p>				
<b>DSP Level</b>	<b>Room Size</b>	<b>Rev. Time</b>	<b>Rev. Delay</b>	
<b>Init. Delay</b>	<b>Liveness</b>	<b>Rev. Level</b>	<b>Dialogue Lift</b>	

■ Stereo playback

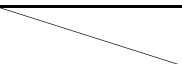
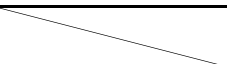
	STEREO	2ch STEREO		
<p>Use this program to mix down multi-channel sources to 2 channels. See page 52 for details.</p>				
<b>Direct</b>				

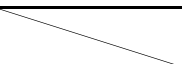
	STEREO	7ch STEREO		<b>HiFi DSP</b>
<p>Use this program to output sound from all speakers. When you play back multi-channel sources, this unit downmixes the source to 2 channels, and then output the sound from all speakers. This program creates a larger sound field and is ideal for background music at parties, etc.</p>				
<b>Center Level</b>	<b>Surround R Level</b>	<b>Presence L Level</b>		
<b>Surround L Level</b>	<b>Sur. Back Level</b>	<b>Presence R Level</b>		

■ The Compressed Music Enhancer

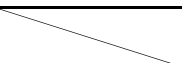
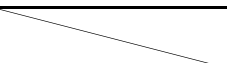
	MUSIC ENHANCER	Straight Enhancer		
<p>Use this program to improve the sound enhancer nearest to the original depth and width of the 2-channel or multi-channel compression artifacts.</p>				
<b>Level</b>				

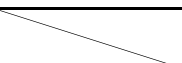
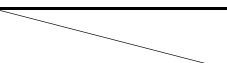
	MUSIC ENHANCER	7ch Enhancer		
<p>Use this program to play back compression artifacts in 7-channel stereo.</p>				
<b>Level</b>				

### ■ Using sound field programs without surround speakers (Virtual CINEMA DSP)

Virtual CINEMA DSP allows you to enjoy the CINEMA DSP or HiFi DSP sound field programs without surround speakers. It creates virtual speakers to reproduce the natural sound field.

When you set “Surround” to “None” (see page 89), Virtual CINEMA DSP activates automatically whenever you select a CINEMA DSP or HiFi DSP sound field program (see page 45).

#### Note

Virtual CINEMA DSP will not activate even when “Surround” is set to “None” (see page 89) in the following cases:

- when the component connected to the MULTI CH INPUT jacks is selected as the input source (see page 42).
- when headphones are connected to the PHONES jack.
- when this unit is in the “7ch Stereo” mode.

### ■ Enjoying multi-channel sources and sound field programs with headphones (SILENT CINEMA)

SILENT CINEMA allows you to enjoy multi-channel music or movie sound through ordinary headphones. SILENT CINEMA activates automatically whenever you connect headphones to the PHONES jack while listening to CINEMA DSP or HiFi DSP sound field programs (see page 45). When activated, the SILENT CINEMA indicator lights up in the front panel display.

#### Notes

- SILENT CINEMA does not activate when the component connected to the MULTI CH INPUT jacks is selected as the input source (see page 42).
- SILENT CINEMA is not effective when the Pure Direct (see page 51) or “2ch Stereo” mode (see page 52) is selected, or when this unit is in the “STRAIGHT” mode.

Before performing the following operation, set the operation mode selector on the remote control to **AMP**.

### Using CINEMA DSP 3D mode

CINEMA DSP 3D mode creates the intensive and accurate stereoscopic sound field in the listening room. You can activate and deactivate the CINEMA DSP 3D mode.

Press **3D DSP** repeatedly to turn on and off the CINEMA DSP 3D mode.

- “3D:ON” appears in the front panel display and the 3D indicator (see page 36) lights up while this unit is in the CINEMA DSP 3D mode. CINEMA DSP 3D mode creates the intensive and stereoscopic sound field in the listening room.
- “3D:OFF” appears in the front panel display and the 3D indicator disappears when the CINEMA DSP 3D mode is turned off. Conventional CINEMA DSP mode creates the large and expanding sound field in the listening room.

#### Notes

- “3D:--” appears when the CINEMA DSP 3D mode is not available.
- If you set “Presence” to “None”, this unit cannot activate the CINEMA DSP 3D mode.
- This unit activates the CINEMA DSP 3D mode only when you select one of the CINEMA DSP or HiFi DSP sound field programs.
- When your headphones are connected to this unit, this unit cannot activate the CINEMA DSP 3D mode.

### Enjoying unprocessed input sources

When this unit is in the “STRAIGHT” mode, 2-channel stereo sources are output from only the front left and right speakers. Multi-channel sources are decoded straight into the appropriate channels without any additional effect processing.



You can also select the “STRAIGHT” mode by using GUI screen. See page 71 for details.

Press **STRAIGHT** (or **STRAIGHT**) to select “STRAIGHT”.

STRAIGHT



The names of the audio signal format of the input source and the active decoder appear in the front panel display.

### ■ Deactivating the “STRAIGHT” mode

Press **STRAIGHT** (or **STRAIGHT**) so that “STRAIGHT” disappears from the front panel display.

The sound effect is turned back on.



You can also select desired sound field program by rotating the **PROGRAM** selector (or press one of the desired sound field program buttons (**PROGRAM**)) repeatedly.

# Using audio features

Before performing the following operation, set the operation mode selector on the remote control to **AMP**.

## Enjoying pure hi-fi sound

Use the Pure Direct mode to enjoy the pure fidelity sound of the selected source. When the Pure Direct mode is activated, this unit plays back the selected source with the least circuitry.

Press **PURE DIRECT** (or **PURE DIRECT**) to turn on or off the Pure Direct mode.

The **PURE DIRECT** button on the front panel lights up and the front panel display automatically turns off while this unit is in the Pure Direct mode.

### Notes

- When this unit is in the Pure Direct mode, this unit does not output any video signals at the MONITOR OUT jacks and the HDMI OUT jack.
- When you set Audio input jack selects to “AUTO”, “HDMI”, or “COAX/OPT” (see page 42) and play back the bitstreams or multi-channel PCM sources, this unit activates the corresponding decoder.
- The following operations are not possible when this unit is in the Pure Direct mode:
  - switching the sound field program
  - displaying the GUI screen
  - operating video functions (video conversion, etc.)
- The Pure Direct mode is automatically canceled whenever this unit is turned off.



The front panel display turns on momentarily when an operation is performed.

## Adjusting the tonal quality

Use this feature to adjust the balance of bass and treble for the front L/R and center speaker channels and the subwoofer channel.

**1** Press **TONE CONTROL** on the front panel repeatedly to select the high-frequency response (**TREBLE**) or the low-frequency response (**BASS**).

**2** Rotate the **PROGRAM** selector to adjust the high-frequency response (**TREBLE**) or the low-frequency response (**BASS**).

Control range: -6.0 dB to +6.0 dB

### Notes

- If you increase or decrease the high-frequency or the low-frequency sound to an extreme level, the tonal quality of the surround speakers may not match that of the front L/R and center speakers and the subwoofer.
- **TONE CONTROL** is not effective when **PURE DIRECT** is selected, or when **MULTI CH** is selected as the input source.



Use “Tone Control” parameter in “Sound” menu to adjust the balance of bass and treble output to your speakers or headphones by using GUI screen. See page 83 for details.

Before performing the following operation, set the operation mode selector on the remote control to **AMP**.

## Adjusting the speaker level

You can adjust the output level of each speaker while listening to a music source. This is also possible when playing sources input at the MULTI CH INPUT jacks.

### Note

This operation will override the level adjustments made in “Auto Setup” (see page 37) and “Speaker Level” (see page 91).

### 1 Press **LEVEL** on the front panel repeatedly to select the speaker you want to adjust.

Display	Adjusted speaker
FRONT L	Front left speaker
CENTER	Center speaker
FRONT R	Front right speaker
SUR. R	Surround right speaker
SB R	Surround back right speaker
SB L	Surround back left speaker
SUR. L	Surround left speaker
SWFR	Subwoofer
PRNS L	Presence left speaker
PRNS R	Presence right speaker



- Once you press **LEVEL** on the remote control, you can also select the speaker by pressing **▲ / ▼**.
- Instead of “SB R” and “SB L”, “SB” is displayed if “Surround Back” is set to either “Small x1” or “Large x1” (see page 89).

### 2 Press **◀ / ▶** to adjust the speaker output level.

- Press **▶** to increase the value.
- Press **◀** to decrease the value.

Control range: -10.0 dB to +10.0 dB

## Enjoying multi-channel sources in 2-channel stereo

You can mix down multi-channel sources to 2 channels and enjoy playback in 2-channel stereo.

### Press **STEREO** on the remote control repeatedly to select “2ch Stereo”.



- You can use a subwoofer with this program when “Bass Out” is set to “SWFR” or “Both” (see page 89).
- You can also select the “2ch Stereo” mode by rotating the **PROGRAM** selector on the front panel.
- You can also select the “2ch Stereo” mode and adjust the parameter by using GUI screen. See page 71 for details.
- See page 76 for details about the parameters of the “2ch Stereo” mode.

# FM/AM tuning

There are 2 tuning methods: automatic and manual. Automatic tuning is effective when station signals are strong and there is no interference. If the signal from the station you want to select is weak, tune into it manually. You can also use the automatic and manual preset tuning features to store up to 40 stations (A1 to E8: 8 preset station numbers in each of the 5 preset station groups). Furthermore, you can recall any preset stations and exchange the assignment of two preset stations with each other.

## Note

Orient the connected FM and AM antennas for the best reception.

## Automatic tuning

Automatic tuning is effective when station signals are strong and there is no interference.

- 1 Rotate the **INPUT** selector on the front panel to select “TUNER” as the input source.
- 2 Press **FM/AM** to select the reception band. “FM” or “AM” appears in the front panel display.
- 3 Press **TUNING MODE** so that the **AUTO** indicator lights up in the front panel display.

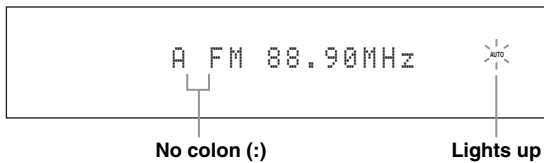

If a colon (:) appears in the front panel display, tuning is not possible. Press **PRESET/TUNING** to turn the colon (:) off.

- 4 Press **PRESET/TUNING** **</>** once to begin automatic tuning.  
When this unit is tuned into a station, the **TUNED** indicator lights up and the frequency of the received station is shown in the front panel display.
  - Press **PRESET/TUNING** **>** to tune into a higher frequency.
  - Press **PRESET/TUNING** **<** to tune into a lower frequency.

## Manual tuning

If the signal received from the station you want to select is weak, tune into it manually.

## Note

Manually tuning into an FM station automatically switches the tuner to monaural reception to increase the signal quality.

- 1 Rotate the **INPUT** selector on the front panel to select “TUNER” as the input source.
- 2 Press **FM/AM** to select the reception band. “FM” or “AM” appears in the front panel display.
- 3 Press **TUNING MODE** so that the **AUTO** indicator disappears from the front panel display.

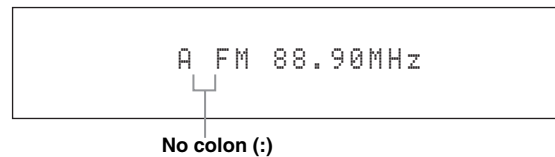

If a colon (:) appears in the front panel display, tuning is not possible. Press **PRESET/TUNING** to turn the colon (:) off.

- 4 Press **PRESET/TUNING** **</>** to tune into the desired station manually.  
Hold down the button to continue searching.

## Automatic preset tuning

You can use the automatic preset tuning feature to store up to 40 FM stations with strong signals (A1 to E8: 8 preset station numbers in each of the 5 preset station groups) in order. You can then recall any preset station easily by selecting the preset station number.

**1 Rotate the **Ⓢ** INPUT selector on the front panel to select “TUNER” as the input source.**

**2 Press **Ⓜ** FM/AM to select “FM” as the reception band.**  
“FM” appears in the front panel display.

**3 Press and hold **Ⓜ** MEMORY for more than 3 seconds.**  
The preset station number as well as the AUTO and MEMORY indicators flashes. After approximately 10 seconds, automatic presetting starts from the current frequency and proceeds toward higher frequencies.



When automatic preset tuning is completed, the front panel display shows the frequency of the last preset station.



- You can specify the preset number from which this unit stores FM stations. Press **Ⓜ** A/B/C/D/E and then **Ⓜ** PRESET/TUNING **◀/▶** repeatedly after you perform step 3 to select the preset station number under which the first station will be stored.
- You can begin tuning toward lower frequencies to store FM stations automatically. Press **Ⓜ** PRESET/TUNING so that the colon (:) disappears from the front panel display and then press **Ⓜ** PRESET/TUNING **◀** after pressing and holding **Ⓜ** MEMORY for more than 3 seconds.

### Notes

- Any stored station data existing under a preset station number is cleared when you store a new station under the same preset station number.
- If the number of received stations does not reach 40 (E8), automatic preset tuning automatically stops after searching for all the available stations.
- Only FM stations with sufficient signal strength are stored automatically by automatic preset tuning. If the station you want to store is weak in signal strength, tune into it manually and store it as described in “Manual preset tuning”.
- (Europe model only) Only Radio Data System broadcasting station are stored automatically by automatic preset tuning.

## Manual preset tuning

You can also store up to 40 stations (A1 to E8: 8 preset station numbers in each of the 5 preset station groups) manually.

**1 Tune into a station automatically or manually.**  
See page 53 for tuning instructions.

**2 Press **Ⓜ** MEMORY.**  
The MEMORY indicator flashes in the front panel display for approximately 10 seconds.

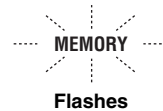

**3 Press **Ⓜ** A/B/C/D/E repeatedly to select a preset station group (A to E) while the MEMORY indicator is flashing.**  
The selected preset station group letter appears. Check that the colon (:) appears in the front panel display.

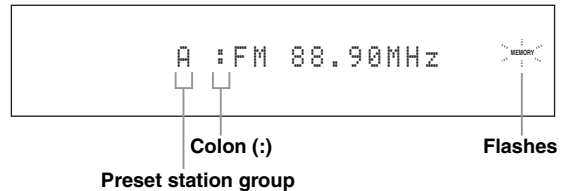

**4 Press **Ⓜ** PRESET/TUNING **◀/▶** to select a preset station number (1 to 8) while the MEMORY indicator is flashing.**

- Press **Ⓜ** ▶ to select a higher preset station number.
- Press **Ⓜ** ◀ to select a lower preset station number.

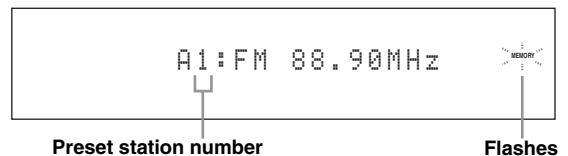



## 5 Press **ⓄMEMORY** while the MEMORY indicator is flashing.

The station band and frequency appear in the front panel display with the preset station group and number you have selected. The MEMORY indicator disappears from the front panel display.



The displayed station has been stored as A1.

### Notes

- Any stored station data existing under a preset station number is cleared when you store a new station under the same preset station number.
- The reception mode (stereo or monaural) is stored along with the station frequency.

## Selecting preset stations

You can tune into any desired station simply by selecting the preset station group and number under which it was stored.

Set the operation mode selector to **ⓄSOURCE** and then press **ⓇTUNER** to select “TUNER” as the input source.

### 1 Press **ⓄA/B/C/D/E** (or **ⓄA/B/C/D/E </>**) to select the desired preset station group (A to E).

The preset station group letter appears in the front panel display and changes each time you press the button.

### 2 Press **ⓇPRESET/TUNING </>** (or **ⓇPRESET/CH Δ/∇**) to select the desired preset station number (1 to 8).

The preset station group and number appear in the front panel display along with the station band and frequency.

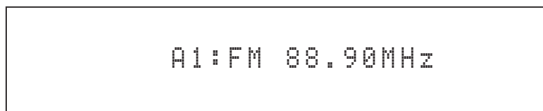

## Exchanging preset stations

You can exchange the assignments of two preset stations with each other. The example below describes the procedure to exchange preset station “E1” with “A5”.

### 1 Select preset station “E1” using **ⓄA/B/C/D/E** and **ⓇPRESET/TUNING </>** on the front panel.

See “Selecting preset stations” on left column.

### 2 Press and hold **ⓇEDIT** for more than 3 seconds.

“E1” and the MEMORY indicator flash in the front panel display.

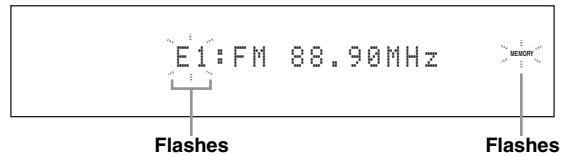

### 3 Select preset station “A5” using **ⓄA/B/C/D/E** and **ⓇPRESET/TUNING </>**.

“A5” and the MEMORY indicator flash in the front panel display.

See “Selecting preset stations” on left column.



### 4 Press **ⓇEDIT** again.

“EDIT E1-A5” appears in the front panel display and the assignments of the two preset stations are exchanged.



# Radio Data System tuning (Europe model only)

Radio Data System is a data transmission system used by FM stations in many countries. This unit can receive various Radio Data System data such as PS (program service), PTY (program type), RT (radio text), CT (clock time), and EON (enhanced other networks) when receiving Radio Data System broadcasting stations.

## Displaying the Radio Data System information

Use this feature to display the 4 types of the Radio Data System information: PS (program service), PTY (program type), RT (radio text) and CT (clock time). The corresponding indicators light up in the front panel display.

### Notes

- You can select one of the Radio Data System display modes only when the corresponding Radio Data System indicator lights up in the front panel display. It may take a while for this unit to receive all of the Radio Data System data from the station.
- You can select only the available Radio Data System display modes being offered by the station.
- If the signals being received are not strong enough, this unit may not be able to utilize the Radio Data System data. In particular, the “RT” mode requires a large amount of data and may not be available even when the other Radio Data System display modes are available.
- In case of poor reception conditions, press **TUNING MODE** on the front panel so that the AUTO indicator disappears from the front panel display.
- If the signal strength is weakened by external interference while this unit is receiving the Radio Data System data, the reception may be cut off unexpectedly and “...WAIT” appears in the front panel display.
- When the “RT” mode is selected, this unit can display the program information by a maximum of 64 alphanumeric characters, including the umlaut symbol. Unavailable characters are displayed with the “\_” (underscore).
- If the reception is cut off when the “CT” mode is selected, “CT WAIT” appears in the front panel display.

## 1 Tune into the desired Radio Data System broadcasting station.

- We recommend using the automatic preset tuning to tune into the Radio Data System broadcasting stations (see page 54).
- You can also use PTY SEEK mode to tune into the desired Radio Data System broadcasting station from the preset ones.

## 2 Press **FREQ/TEXT** on the remote control repeatedly to select the desired Radio Data System display mode.

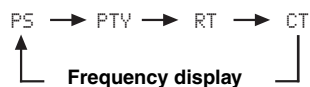

- Select “PS” to display the name of the Radio Data System program currently being received.
- Select “PTY” to display the type of the Radio Data System program currently being received.
- Select “RT” to display the information on the Radio Data System program currently being received.
- Select “CT” to display the current time.

## Selecting the Radio Data System program type (PTY SEEK mode)

Use this feature to select the desired radio program by program type from the all preset Radio Data System broadcasting stations.



Use the automatic preset tuning feature to preset Radio Data System broadcasting stations (see page 54).

**1** Set the operation mode selector to **⑭ SOURCE** and then press **① TUNER** on the remote control to select “TUNER” as the input source.

**2** Press **③ BAND** repeatedly to select “FM” as the reception band.

**3** Press **⑦ PTY SEEK MODE** on the remote control to set this unit to the PTY SEEK mode.

The name of the program type or “NEWS” flashes in the front panel display.

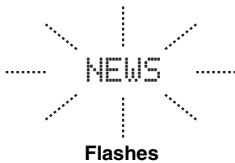

To cancel the PTY SEEK mode, press **⑦ PTY SEEK MODE** on the remote control again.

**4** Press **④ PRESET/CH**  $\Delta/\nabla$  on the remote control to select the desired program type. The name of the selected program type appears in the front panel display.

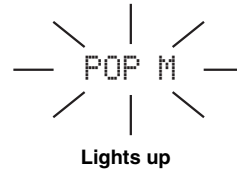

Program type	Descriptions
NEWS	News
AFFAIRS	Current affairs
INFO	General information
SPORT	Sports
EDUCATE	Education
DRAMA	Drama
CULTURE	Culture
SCIENCE	Science
VARIED	Light entertainment
POP M	Popular music
ROCK M	Rock music
M.O.R. M	Middle-of-the-road music (easy-listening)
LIGHT M	Light classics
CLASSICS	Serious classics
OTHER M	Other music

## 5 Press ⑦ **PTY SEEK START** on the remote control to start searching for all the available Radio Data System preset stations.

The name of the selected program type flashes and the PTY HOLD indicator lights up in the front panel display while this unit is searching for stations.

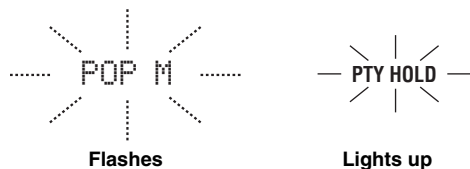

To stop searching for stations, press ⑦ **PTY SEEK START** on the remote control again.

### Notes

- This unit stops searching for stations when a station broadcasting the selected program type is found.
- If the station found is not the one you desire, press ⑦ **PTY SEEK START** again to resume searching for another station broadcasting the same program type.

## Using the enhanced other networks (EON) data service

Use this feature to receive the EON (enhanced other networks) data service of the Radio Data System station network. Once you select one of the 4 Radio Data System program types (NEWS, AFFAIRS, INFO, or SPORT), this unit automatically searches for all the available preset stations that are scheduled to broadcast the EON data service of the selected program type for a certain duration of time. When the scheduled EON data service starts, this unit automatically switches to the local station broadcasting the EON data service and then switches back to the national station once the EON data service ends.

### Notes

- You can use this feature only when the EON data service is available.
- The EON indicator lights up in the front panel display only when the EON data service is being received from a Radio Data System station.

## 1 Tune into the desired Radio Data System broadcasting station.

## 2 Make sure the EON indicator is lit in the front panel display.

If the EON indicator is not lit in the front panel display, select another Radio Data System program so that the EON indicator lights up.



## 3 Press ⑦ **EON** on the remote control repeatedly to select one of the 4 Radio Data System program types (NEWS, AFFAIRS, INFO or SPORT).

The name of the selected program type appears in the front panel display.

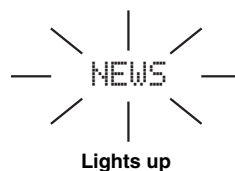

To cancel the EON feature, press ⑦ **EON** on the remote control repeatedly until the name of the program type disappears and "EON OFF" appears in the front panel display.

# Using iPod™

Once you have stationed your iPod in a Yamaha iPod universal dock (such as the YDS-10, sold separately) connected to the DOCK terminal of this unit (see page 30), you can enjoy playback of your iPod using the supplied remote control. You can also use the Compressed Music Enhancer mode of this unit to enhance the sound quality of the compression artifacts (such as the MP3 format) stored on your iPod (see page 49).

## Notes

- Only iPod (Click and Wheel), iPod nano, and iPod mini are supported.
  - Some features may not be compatible depending on the model or the software version of your iPod.
- ☀
- For a complete list of status messages that appear in the front panel display and on the video monitor, see the “iPod” section in “Troubleshooting” on page 132.
  - Once your iPod is stationed in a Yamaha iPod universal dock (such as the YDS-10, sold separately) connected to the DOCK terminal of this unit, this unit begins signal transmission with your iPod.
  - Once the connection between your iPod and this unit is complete, “iPod connected” appears in the front panel display and the DOCK indicator lights up in the front panel display.
  - Your iPod battery is automatically charged when your iPod is stationed in a Yamaha iPod universal dock (such as the YDS-10, sold separately) connected to the DOCK terminal of this unit as long as this unit is turned on. You can also select whether this unit charges the battery of the stationed iPod or not when this unit is in the standby mode by selecting the “Standby Charge” parameter in “iPod” (see page 93).
  - While the stationed iPod is being charged in the standby mode of this unit, the battery charge indicator (see page 35) appears in the front panel display. Once the charge is complete (or after 4 hours from the start of the charge), the indicator disappears.

## Controlling iPod™

You can control your iPod when “V-AUX” is selected as the input source. The operations of your iPod can be done with the aid of the GUI screen of this unit (menu browse mode) or without it (simple remote mode).

### ■ Remote control operation

Before performing the following operations, set the operation mode selector on the remote control to **④SOURCE** and then press **①V-AUX/DOCK**.

Button	Function
<b>④ ENTER</b>	Subsequent menu
△	Menu up
▽	Menu down
◀	Previous menu
▶	Subsequent menu
<b>⑦</b> ◀◀	Search backward (Press and hold)
▶▶	Search forward (Press and hold)
▶▶▶	Skip forward
◀◀◀	Skip backward
□	Stop
⏸	Pause (Menu browse mode) Play/Pause (Simple remote mode)
▶	Play (Menu browse mode) Play/Pause (Simple remote mode)
<b>⑦ MENU</b>	Previous menu
<b>② DISPLAY</b>	Display

### ■ Controlling iPod in the simple remote mode

You can perform the basic operations of your iPod (play, stop, skip, etc.) using the supplied remote control without the aid of the GUI screen of this unit.



- You can view the photos or video clips stored on your iPod.
- Operations can be also done with the controls on your iPod.

### ■ Controlling iPod in the menu browse mode

You can perform the advanced operations of your iPod using the supplied remote control with the aid of the GUI screen of this unit. The name of the song being played appears in the front panel display according to the “Scroll” parameter in “Front Panel Disp.” (see page 93). You can also browse the songs stored on your iPod in the GUI screen. Further, you can change or adjust settings for your iPod to suit your personal preferences.

## Notes

- Operations cannot be done with the controls on your iPod.
- The Yamaha logo appears in the display window of your iPod.
- There are some characters that cannot be displayed in the front panel display or in the GUI screen of this unit. Those characters are replaced with underscores “\_”.
- You cannot browse the photos or video clips stored on your iPod in the GUI screen. Use the simple remote mode to enjoy watching the photos or video clips stored on your iPod.
- You can set the time for which the GUI screen of iPod is displayed on the video monitor by using the “On Screen” parameter in “Manual Setup” (see page 87).

Before performing the following operations, set the operation mode selector on the remote control to **④SOURCE** and then press **①V-AUX/DOCK**.

- 1 Press **②DISPLAY** on the remote control.  
The following display appears in the video monitor.

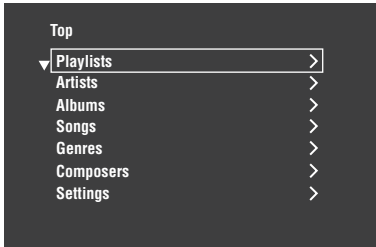

- 2 Press **④▲/▼/◀/▶** to navigate the iPod menu and then press **④ENTER** to begin playback of the selected song.

Choices: Playlists (playlists), Artists (artists), Albums (albums), Songs (songs), Genres (genres), Composers (composers), Settings (settings)

- Playlists > Songs
- Artists > Albums > Songs
- Albums > Songs
- Songs
- Genres > Artists > Albums > Songs
- Composers > Albums > Songs
- Settings > Shuffle, Repeat

### Shuffle (Shuffle)

Use this feature to set this unit to play songs or albums in random order.

Choices: Off, Songs, Albums

- Select “Off” to deactivate this feature.
- Select “Songs” to set this unit to play songs in random order.
- Select “Albums” to set this unit to play albums in random order.

#### Notes

- When “Shuffle” is set to a setting other than “Off”, “” appears in the top right corner while songs or albums are being shuffled.
- Press **④ENTER** repeatedly to toggle between the settings of “Shuffle”.



### Repeat (Repeat)

Use this feature to set this unit to repeat one song or a sequence of songs.

Choices: Off, One, All





- Select “Off” to deactivate this feature.
- Select “One” to set this unit to repeat one song.
- Select “All” to set this unit to repeat a sequence of songs.

#### Notes

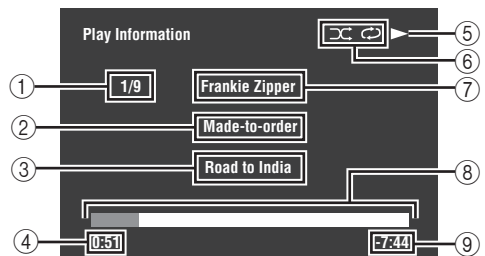
- When “Repeat” is set to a setting other than “Off”, “” or “” appears in the top right corner while one song or a sequence of songs are being repeated.
- Press **④ENTER** repeatedly to toggle between the settings of “Repeat”.

### ■ The functions of the play information display



- ① Track number/total tracks
- ② Name of the album
- ③ Name of the song
- ④ Elapsed time
- ⑤  (playback),  (pausing),  (search forward) or  (search backward)
- ⑥ Shuffle and repeat icons
- ⑦ Name of the artist
- ⑧ Progress bar
- ⑨ Remaining time

# Using Network/USB features

This unit is equipped with network and USB features that allow you to enjoy WAV (PCM format only), MP3 and WMA files saved on your PC, Yamaha MCX-2000, USB memory device and USB portable audio player or access the Internet Radio.

## Notes

- Yamaha MCX-2000 may not be for sale in some locations.
- For further details about networking, refer to the operation manuals supplied with your network devices. Also refer to technical reference books, if needed.
- Some WAV, MP3 and WMA files may not be playable or may be noisy when played.



- For a complete list of the remote control functions used to control the network and USB features, refer to the “Remote control operation” on page 62.
- For a complete list of status messages that appear in the front panel display and on the video monitor, see the “Network and USB” section in “Troubleshooting” on page 129.

## Navigating the network and USB menus

The following diagram shows the construction of the network and USB menu.

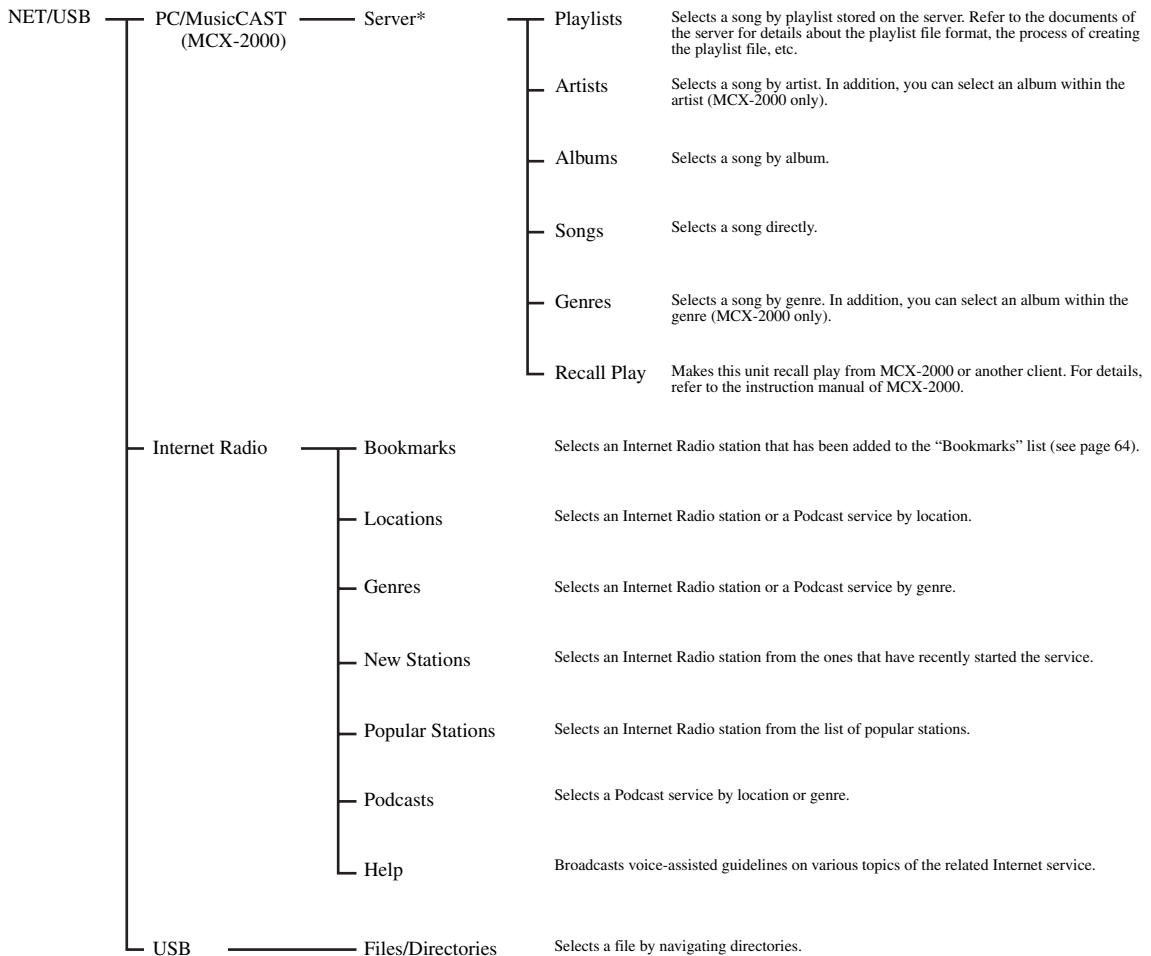

## Note

\* Only the available PC servers and MCX-2000 are displayed.

The following procedure shows the basic steps to navigate the network and USB menus. See pages 63 to 65 for details about each sub input source.

**Note**

“Please wait” may appear whenever it takes time for communication. This is not a system malfunction. Wait for a while.

Before performing the following operations, set the operation mode selector on the remote control to **14 SOURCE**.

**1 Press 1 NET/USB on the remote control to select “NET/USB” as the input source.**

The cursor on the left of the NET/USB indicator lights up in the front panel display, and the contents previously played for the corresponding sub input source of NET/USB is automatically played.

Lights up

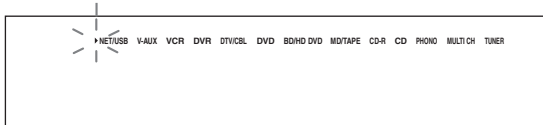

**2 Press 20 DISPLAY to display the top NET/USB menu.**

The following display appears on the video monitor. If any other screen appears on the video monitor, press **17 MENU** on the remote control repeatedly until the top NET/USB menu appears.

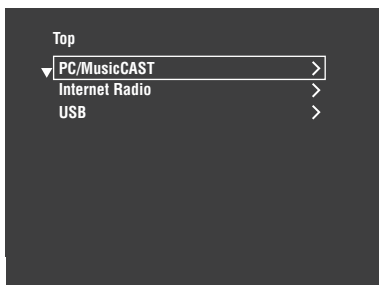

**3 Press 4 Δ / ▽ to select the desired sub input source and then press 4 ▷ or 4 ENTER.**



You can also select the desired sub input source by pressing **7 NET RADIO**, **7 USB** or **7 PC/MCX** when “NET/USB” is selected as the input source. This unit automatically starts playback of the last selected music file, Internet Radio station, or Podcast when you press **7 NET RADIO**, **7 USB** or **7 PC/MCX**.

**4 Press 4 Δ / ▽ / < / > to select the desired song or Internet Radio station.**

- Press **4 Δ / ▽** to select the desired menu.
- Press **4 ▷** to enter the selected menu.
- Press **4 <** to return to the previous menu level.



- “>” in the right corner of each menu line indicates that there is a submenu available in the next menu level.
- You can also press **4 ENTER** or **17 MENU** to enter the selected menu or to return to the previous menu level.

**5 Press 4 ENTER to play the selected song or to listen to the selected station.**



- See page 60 for details about the functions of the play information display.
- Some items do not appear in the play information display depending on the selected sub input source.
- You can set the time for which the GUI screen of the network/USB is displayed on the video monitor by using the “On Screen” parameter in “Manual Setup” (see page 87).

**Remote control operation**

Before performing the following operations, set the operation mode selector on the remote control to **14 SOURCE** and then press **1 NET/USB**.

Button	Function
<b>3 TITLE</b>	Bookmark *1
<b>4 Δ</b>	Up
<b>4 ▽</b>	Down
<b>4 &lt;</b>	Previous menu
<b>4 &gt;</b>	Subsequent menu
<b>5 MEMORY</b>	Memory
<b>6 1 – 8</b>	Numeric buttons (1-8) *2
<b>7 NET RADIO</b>	Select “NET RADIO”
<b>7 USB</b>	Select “USB”
<b>7 &lt;&lt;</b>	Skip backward (“PC/MCX” and “USB” only)
<b>7 &gt;&gt;</b>	Skip forward (“PC/MCX” and “USB” only)
<b>7 PC/MCX</b>	Select “PC/MCX”
<b>7 □</b>	Stop
<b>7 ▷</b>	Play
<b>17 MENU</b>	Previous menu
<b>20 DISPLAY</b>	Display

\*1 Press and hold to store your favorite Internet Radio stations with bookmarks (see page 64).

\*2 Press to assign or recall the preset items (see page 65).



## Using a PC server or Yamaha MCX-2000

Use this feature to enjoy music files saved on your PC or Yamaha MCX-2000. MCX-2000 is a music server that enhances the concept of Yamaha exclusive MusicCAST, a digital music delivery method over a personal network.

### 1 Install Windows Media Player 11 on your PC, or register this unit on your Yamaha MCX-2000.

- Refer to “Installing Windows Media Player 11 on your PC” and “Registering this unit on the Yamaha MCX-2000” on page 64.
- This procedure is needed only the first time.
- (PC only) You may need to make some setting of Windows Media Player 11 to start the contents sharing. Refer to the attached documents of Windows Media Player 11.

### 2 Turn on your PC or MCX-2000.

The PC server or MCX-2000 is added to the server list on the submenu of PC/MusicCAST.

### 3 Select a desired server or MusicCAST to begin playback.

#### Notes

- Yamaha MCX-2000 may not be for sale in some locations.
- You can connect this unit to up to 4 PC servers and 1 MCX-2000, and each server must be connected to the same subnet as this unit.
- Some WAV, MP3 and WMA files on your PC may not be playable or may be noisy when played.
- (MCX-2000 only) Files marked with an asterisk (\*) have not been converted to MP3 format. You cannot play back such files immediately unless you set the “Receive PCM Stream” setting of this unit to “ON” on MCX-2000. For details, refer to the instruction manual of MCX-2000.



- While a song is being played, the time elapsed is displayed at the bottom of the playback information screen.
- You can use / to skip backward/forward and / to start/stop playback independently from the menu on the video monitor.
- You can set the settings for repeat and shuffle mode by using the “Play Style” parameters in “NET/USB” (see page 92).
- You can set the front panel display mode by using the “Scroll” parameter in “Front Panel Disp.” (see page 93).

### ■ Installing Windows Media Player 11 on your PC

With Windows Media Player 11, you can play back the audio files on your PC. For details refer to the documents of Windows Media Player 11.



You can also play back the audio files on your PC with Windows Media Connect 2.0 installed.

### 1 Install Windows Media Player 11 on your PC.

You can download the installer of Windows Media Player 11 from the Microsoft website, or use the upgrade function of the installed Microsoft Windows Media Player.

### 2 Turn on your PC and then share a folder on the PC.

The Shared folder is added to the server list on the submenu of PC/MusicCAST.

#### Notes

- If the operating system (OS) of your PC is Windows Vista, Windows Media Player 11 is pre-installed (except some products).
- Some security software installed on your PC (anti-virus software, firewall software, etc.) may block the access of this unit to your PC. In such cases, configure the security software appropriately.
- If you are using a PC with Windows XP Professional, and the PC is logging on to a domain, you may not be able to connect the PC server. In such cases, log on to the local machine instead of the domain.

## ■ Registering this unit on the Yamaha MCX-2000

You must register this unit on your Yamaha MCX-2000 so that this unit can be recognized by your Yamaha MCX-2000. For details, refer to the operation manual supplied with your Yamaha MCX-2000.

### 1 Turn off this unit.

### 2 Set your Yamaha MCX-2000 to the “Auto Config” mode.

### 3 Turn on this unit.

- MCX-2000 is added to the server list on the submenu of PC/MCX.
- The client ID of this unit appears in the OSD of your Yamaha MCX-2000 (shown as CL-XXXXX), and this completes the automatic configuration procedure.

#### Notes

- The latter part of the client ID of this unit is same as the last 5 digits of the MAC address of this unit. For details about MAC address, see page 92.
- To clear the registered client ID of this unit, use the “Manual Config” mode of your Yamaha MCX-2000 (refer to the instruction manual of MCX-2000) and then set “INITIALIZE” in the advanced setup menu of this unit to “NETWORK” (see page 120).
- The client control functions of MusicCAST over this unit other than “View Play Info”, “Receive PCM Stream” and “Edit Client title” are not available. Avoid using these functions as it will stop the playback on this unit.

## Using the Internet Radio

Use this feature to listen to Internet Radio stations. This unit uses the vTuner Internet Radio station database service particularly customized for this unit, providing over 2000 radio station database. Further, you can store your favorite stations with bookmarks.

#### Notes

- This service may be discontinued without notice.
- Some Internet Radio stations may not be played even if they are selected in the NET RADIO menu.
- To listen to the Internet Radio, connect this unit to your network (see page 31).
- A narrowband Internet connection (i.e. 56K modem, ISDN) will not provide satisfactory results, and a broadband connection is strongly recommended (i.e. a cable modem, an xDSL modem, etc.). For detailed information, consult with your ISP.



- You can use / to start/stop playback independently from the menu on the video monitor.
- “Podcast” is a type of the Internet Radio service, and there are a number of Podcast services available on the Internet. The Podcast is not a continuous service. That is, this unit stops playback when an episode of the Podcast ends.
- Some security devices (such as firewall) may block the access of this unit to Internet Radio stations. In such cases, configure the security settings appropriately.

## ■ Storing your favorite Internet Radio stations with bookmarks

Use this feature to select your favorite Internet Radio stations quickly.

### Press and hold **Ⓢ** **TITLE** on the remote control while the selected Internet Radio station service is being broadcast.

The stored Internet Radio station is added to the “Bookmarks” list (see page 61).



- To remove the stored station from the list, select the item in the first level of the “Bookmarks” list and then press and hold **Ⓢ** **TITLE** on the remote control.
- You can also register your favorite Internet Radio stations to this unit by accessing the following website with the web browser on your PC. To use this feature, you need the MAC address of this unit as the ID number and your e-mail address to create your personal account. Use “Information” in the “NET/USB” menu to display the MAC address of this unit (see page 92). For details, refer to the help information on the website.  
URL: <http://yradio.vtuner.com/>

## Using a USB memory device or a USB portable audio player

Use this feature to enjoy WAV (PCM format only), MP3 and WMA files saved on your USB memory device or USB portable audio player connected to the USB port on the front panel of this unit.

### Notes

- This unit supports USB mass storage class devices (except USB Hard Disc Drivers) using FAT 16 or FAT 32.
- Only the first partition is displayed in the GUI menu. You cannot select files in other partitions.
- Up to 8 levels of directory hierarchy and 500 music files per directory are recognized.
- Some devices may not work properly even if they meet the requirements.
- Some WAV, MP3 and WMA files may not be playable or may be noisy when played.
- When you connect your USB memory device or USB portable audio player, there may be an about 10 seconds delay.



- While a song is being played, the time elapsed is displayed at the bottom of the playback information screen.
- You can use / to skip backward/forward and / to start/stop playback independently from the menu in the OSD.
- You can set the settings for repeat and shuffle mode by using the "Play Style" parameters in "NET/USB" (see page 92).
- You can set the front panel display mode by using the "Scroll" parameter in "Front Panel Disp." (see page 93).

### ■ Connecting a USB memory device or a USB portable audio player

Connect a USB jack of a USB memory device or USB portable audio player to the USB port on the front panel of this unit.

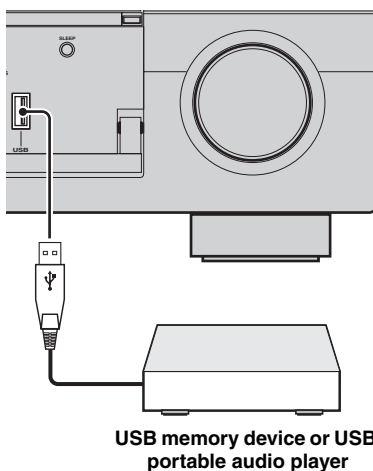

## Using shortcut buttons

Use this feature to access the desired music sources (WAV, MP3 and WMA files on the connected PC, MCX-2000 or USB storage devices and Internet Radio stations) directly. You can preset 8 items in each sub input sources.

### ■ Assigning the items to the numeric button (1-8)

Before performing the following operations, set the operation mode selector on the remote control to **SOURCE**.

**1** Press **NET/USB** to select "NET/USB" as the input source.

**2** Select a desired music source you want to assign to the numeric button (1-8) (), and then play back the source.  
See page 62 for details.

**3** Press **MEMORY**.

This unit in the memory preset mode. The MEMORY indicator flashes and following message appears in the video monitor and front panel display.

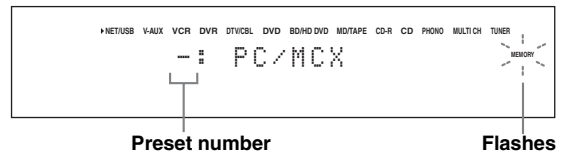

When you do not complete each of the following steps within 10 seconds, the memory preset mode is automatically canceled. In this case, start over from step 3.

#### 4 Press desired numeric buttons (1-8) (Ⓢ).

The number of the selected numeric button appears in the video monitor or front panel display.

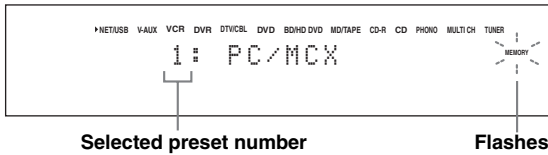

#### 5 Press ④ **ENTER** or ⑤ **MEMORY** to confirm the preset.

#### ■ Select an item by using numeric buttons (1-8) (Ⓢ)

Before performing the following operations, set the operation mode selector on the remote control to ⑭ **SOURCE**.

#### 1 Press ① **NET/USB** to select “NET/USB” as the input source.

#### 2 Select the desired sub input source.

#### 3 Press one of the numeric button (1-8) (Ⓢ) which the desired item is assigned to select the item as the input source.

The selected preset number appears in the front panel display, and this unit starts the playback of the source assigned to the selected numeric button.

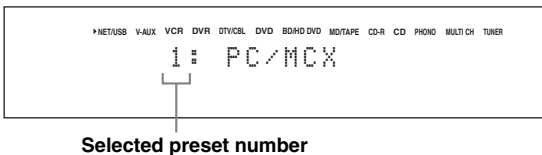

#### Notes

- “Empty Memory!” appears in the front panel display and the short message display when you press the numeric button (1-8) (Ⓢ) to which no items are assigned.
- This unit does not recall the correct item assigned to the selected numeric button (1-8) (Ⓢ) in the following cases:
  - the connected USB device is incorrect.
  - the PC or MCX-2000 which stores the selected item is turned off or disconnected from the network.
  - the selected Internet Radio station is temporary unavailable or out of service.
  - the directory of the selected item has been changed.



This unit stores the relative position of the preset items in a directory or playlist, and does not recall the correct item by using numeric buttons (1-8) (Ⓢ) if you add or delete music files to or from the same directory or playlist as the preset items. In such cases, preset the desired item to the numeric buttons (1-8) (Ⓢ) again.

We recommend the following methods:

#### PC server/MCX-2000

Create eight playlists which contain the desired items, and then preset the top item of each playlist to the numeric buttons (1-8) (Ⓢ). When you change the items which are preset to the numeric buttons (1-8) (Ⓢ), replace the registered items in the playlist with the desired items without deleting the playlist.

#### USB memory devices

Create eight directories which contain the desired items in a directory beside the directory which contains all music files, and then preset the top item of each directory to the numeric buttons (1-8) (Ⓢ). When you change the items which are preset to the numeric buttons (1-8) (Ⓢ), replace the items in the directory to the desired items without deleting the directory.

# Recording

Recording adjustments and other operations are performed from the recording components. Refer to the operating instructions for those components.

## Caution

The DTS signal is a digital bitstream. Attempting to digitally record the DTS bitstream will result in noise being recorded. Therefore, if you want to use this unit to record sources encoded in DTS, the following considerations and adjustments need to be made. To play DTS-encoded DVDs and CDs (when using a digital audio connection) on your DTS-compatible player, follow its operating instructions to make a setting so that the analog signal will be output from the player.

## Notes

- When this unit is set to the standby mode, you cannot record between other components connected to this unit.
- TONE CONTROL (see page 51) and the volume settings, the speaker level (see page 91) and the sound field programs (see page 45) do not affect recorded material.
- The source connected to the MULTI CH INPUT jacks of this unit cannot be recorded.
- Digital signals input at the DIGITAL INPUT jacks are not output at the analog audio OUT (REC) jacks for recording. Likewise, analog signals input at the AUDIO IN jacks are not output at the DIGITAL OUTPUT jack. Therefore, if your source component is connected to provide only digital or analog signals, you can only record digital or analog signals.
- A given input source is not output on the same OUT (REC) channel.
- S-video and composite video signals pass independently through the video circuits of this unit. Therefore, when recording or dubbing video signals input from a video source component that provides only an S-video or a composite video signal, you can record only an S-video or a composite video signal on your VCR.
- The analog audio and video signals input at the DOCK terminal can be output at the analog audio OUT (REC) jacks and DVR or VCR OUT jacks for recording.
- Check the copyright laws in your country to record from CDs, radio, etc. Recording of copyrighted material may infringe copyright laws.



Do a test recording before you start an actual recording.

If you play back a video source that uses scrambled or encoded signals to prevent it from being dubbed, the picture itself may be disturbed due to those signals.

**1 Turn on all the connected components.**

**2 Press  REC OUT/ZONE2 until the RECOUT indicator lights up in the front panel display.**

This unit in the recording source selecting mode.



**3 Rotate the  PROGRAM to select the source component you want to record from.**

Carry out the operation while the RECOUT indicator is lit.



Select "SOURCE" to record the currently selected input source.

**4 Start playback on the selected source component or select a broadcast station.**

**5 Start recording on the recording component.**

# Advanced sound configurations

## Selecting decoders

### ■ Selecting decoders for 2-channel sources (surround decode mode)

Use this feature to play back sources with selected decoders. You can play back 2-channel sources on multi-channels.

Set the operation mode selector to **AMP** and then press **SUR. DECODE** repeatedly on the remote control to select the surround decode mode.

You can select desired surround decoder modes depending on the type of source you are playing and your personal preference.



You can select the desired decoder and adjust the decoder parameter settings by using GUI screen. See page 71 for details.

### ■ Decoder descriptions

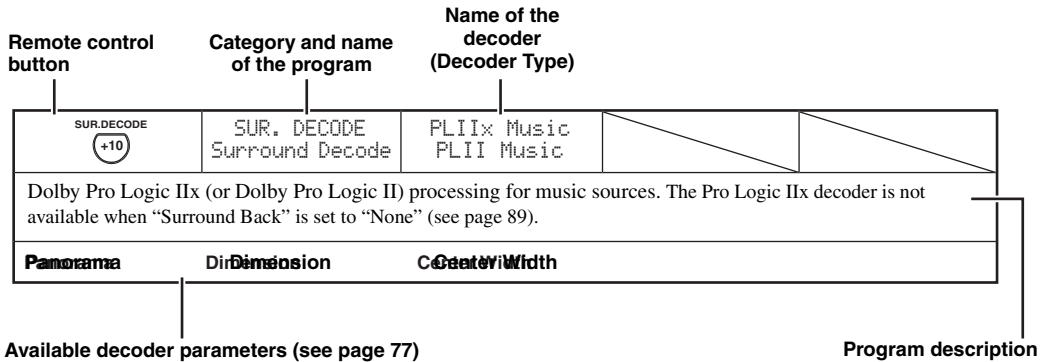

SUR.DECODE +10	SUR. DECODE Surround Decoder	PRO LOGIC		
Dolby Pro Logic processing for any sources.				
SUR.DECODE +10	SUR. DECODE Surround Decoder	PLIIx Movie PLII Movie		
Dolby Pro Logic Ix (or Dolby Pro Logic II) processing for movie sources. The Pro Logic Ix decoder is not available when "Surround Back" is set to "None" (see page 89).				
SUR.DECODE +10	SUR. DECODE Surround Decoder	PLIIx Music PLII Music		
Dolby Pro Logic Ix (or Dolby Pro Logic II) processing for music sources. The Pro Logic Ix decoder is not available when "Surround Back" is set to "None" (see page 89).				
Panorama	Dimension	Center	Width	
SUR.DECODE +10	SUR. DECODE Surround Decoder	PLIIx Game PLII Game		
Dolby Pro Logic Ix (or Dolby Pro Logic II) processing for game sources. The Pro Logic Ix decoder is not available when "Surround Back" is set to "None" (see page 89).				

SUR.DECODE +10	SUR. DECODE Surround Decoder	Neo:6 Cinema		
DTS processing for movie sources.				
SUR.DECODE +10	SUR. DECODE Surround Decoder	Neo:6 Music		
DTS processing for music sources.				
<b>Center Image</b>				

 When you select the surround decode mode for the multi-channel digital sources, this unit automatically selects the corresponding decoder for each source.

### ■ Selecting decoders used with sound field programs

Use this feature to select the desired decoder used with MOVIE sound field programs (except “Mono Movie”). Use the “Decoder Type” parameter in “Stereo/Surround” to set the desired decoder (see page 73).

 See page 48 for details about MOVIE sound field program.

#### Available decoders (Decoder Type)

Decoder	Functions
PLIIx Movie PLII Movie	Dolby Pro Logic IIx (or Dolby Pro Logic II) processing for movie sources. The Pro Logic IIx decoder is not available when “Surround Back” is set to “None” (see page 89).
Neo:6 Cinema	DTS processing for movie sources

# Graphical user interface (GUI) screen

This unit features a sophisticated graphical user interface (GUI) screen that helps you to control the amplifier function of this unit. With the GUI screen, you can view the information of the signals being input and the status of this unit.

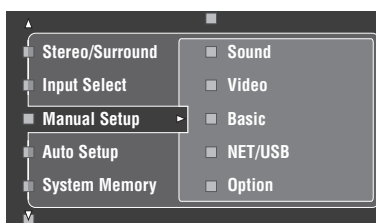

## ■ Stereo/Surround (Stereo/Surround menu)

Use this feature to select the sound field programs and customize the program parameter settings (see page 71).

## ■ Input Select (Input select menu)

Use this feature to select the input source and customize the parameters of each input source (see page 78).

## ■ Manual Setup (Manual setup menu)

Use this feature to manually adjust speaker and system parameters.

### Volume (Volume menu)

See page 81 for details.

### Sound (Sound menu)

See page 82 for details.

### Video (Video menu)

See page 86 for details.

### Basic (Basic menu)

See page 88 for details.

### NET/USB (Network and USB menu)

See page 91 for details.

### Option (Option menu)

See page 93 for details.

## ■ Auto Setup (Automatic setup menu)

Use this feature to run the automatic setup and specify which speaker parameters to be adjusted (see page 37).

## ■ System Memory (System memory menu)

Use this feature to store and recall various settings of this unit (see page 98).

## ■ Signal Info. (Signal information)

Use this feature to check audio signal information (see page 96).

## ■ Language (GUI language menu)

Use this feature to select the language of your choice that appears in the GUI screen of this unit (see page 97).



- You can also select the GUI language using “GUI LANGUAGE” parameter in “Advanced setup” in the front panel display (see page 123).
- See page 44 for details about the operations in GUI screen.



## Stereo/Surround (Stereo/Surround menu)

Use this feature to select the sound field programs (see page 45), the surround decode mode or the “STRAIGHT” mode (see page 50), and adjust the parameters of each program.

### ■ Selecting sound field programs and setting the parameters by using GUI screen

- 1 Set the operation mode selector to **AMP** and then press **SET MENU**.
- 2 Press **△ / ▽ / ◀ / ▶** repeatedly to select “Stereo/Surround” and then press **▶**.
- 3 Press **△ / ▽** repeatedly to select the desired category of the programs and then press **▶**.
- 4 Press **△ / ▽** repeatedly to select the desired programs.
- 5 Press **▶** on the remote control and then **△ / ▽** to select the desired parameter.
 

 You can select “Initialize” to set all the parameters of the selected sound field program to the default values. See page 77 for details.
- 6 Press **▶** and then press **◀ / ▶** to adjust the selected parameter.
- 7 Press **ENTER** or **△ / ▽** to confirm the setting of the selected parameter.

### ■ Basic configuration of sound field programs

Each sound field program has some parameters defining the characteristics of the program. To customize the selected sound field program, adjust “DSP Level” and/or “Dialogue Lift” first, and then try other parameters.

#### Adjusting the effect sound level of the sound field programs (DSP Level)

Sound field programs add effect sounds (DSP effect sounds) to the original source sound to create sound field in the listening room. Use the “DSP Level” parameter to adjust the level of the effect sounds.

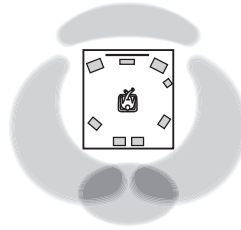

The DSP effect sound level is low.

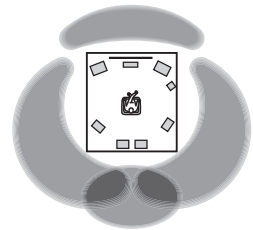

The DSP effect sound level is high.

Adjust “DSP Level” as follows:

#### Increase the value of “DSP Level” when

- the effect sound of the selected sound field program is too weak.
- you cannot recognize any difference between the sound field programs.

#### Decrease the value of “DSP Level” when

- the sound is vague.
- you feel that the additional sound effect is excessive.

Control range: -6 dB to +3 dB

## Adjusting the vertical dialogue position (Dialogue Lift)

Use this feature to adjust the vertical position of the dialogues in movies. The ideal position of the dialogues is at the center of the video monitor screen.

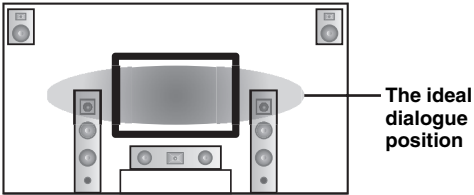

If the dialogues are heard at the lower position of the video monitor screen, increase the value of "Dialogue Lift".

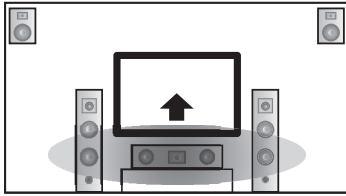

Move up to the ideal dialogue position.

Choices: **0**, 1, 2, 3, 4, 5

"0" (initial setting) is the lowest position, and "5" is the highest position.

### Notes

- "Dialogue Lift" is available only when "Presence" is set to "Yes" (see page 89).
- You cannot move the dialogue position down from the initial dialogue position.

## ■ Sound field parameter descriptions

You can adjust the values of certain digital sound field parameters so that the sound fields are recreated accurately in your listening room. Not all of the following parameters are found in every program.

Sound field parameter	Features
<b>Decoder Type</b>	Decoder type. Selects the decoder used with the SUR, DECODE or MOVIE programs. See pages 68 and 69 for details.
<b>Init. Delay</b> <b>Sur. Init. Delay</b> <b>SB. Init. Delay</b>	<p>Initial delay. Presence, surround, and surround back sound field initial delay. Changes the apparent size of the sound field by adjusting the delay between the direct sound and the first reflection heard by the listener. The smaller the value, the smaller the sound field seems to the listener.</p> <p>☀️ When you adjust the initial delay parameters, we also recommend that you adjust the corresponding room size parameters likewise. This adjustment is especially effective for the CINEMA DSP programs.</p> <p>Control range: 1 to 99 ms (Init. Delay) 1 to 49 ms (Sur. Init. Delay and SB Init. Delay)</p>

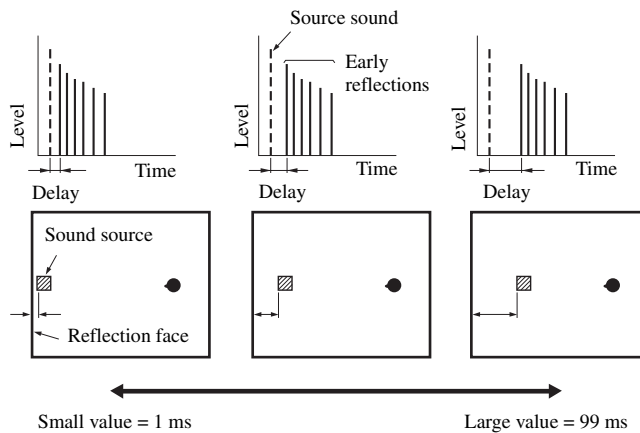

## **Room Size** **Sur. Room Size** **SB. Room Size**

Room size. Presence, surround, and surround back room size. Adjusts the apparent size of the sound field. The larger the value, the larger the surround sound field becomes. As the sound is repeatedly reflected around a room, the larger the hall is, the longer the time between the original reflected sound and the subsequent reflections. By controlling the time between the reflected sounds, you can change the apparent size of the virtual venue. Changing this parameter from one to two doubles the apparent length of the room.

☀️  
When you adjust the room size parameters, we also recommend that you adjust the corresponding initial delay parameters likewise. This adjustment is especially effective for the CINEMA DSP programs.

Control range: 0.1 to 2.0

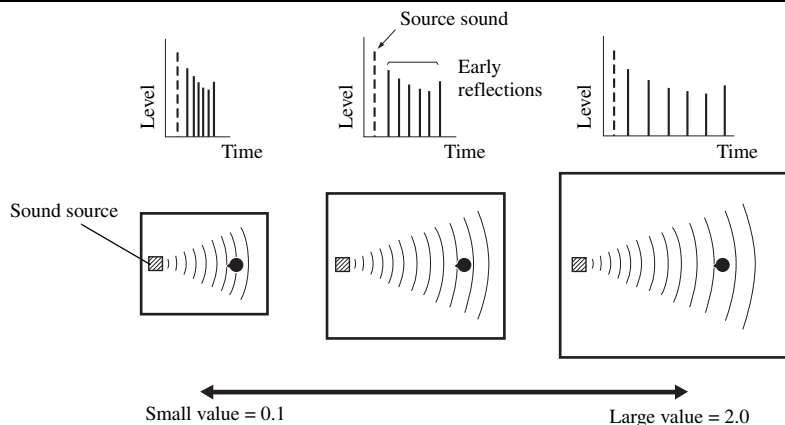

Sound field parameter	Features
-----------------------	----------

**Liveness**  
**Sur. Liveness**  
**SB. Liveness**

Liveness. Surround and surround back liveness. Adjusts the reflectivity of the virtual walls in the hall by changing the rate at which the early reflections decay. The early reflections of a sound source decay much faster in a room with acoustically absorbent wall surfaces than in one which has highly reflective surfaces. A room with acoustically absorbent surfaces is referred to as “dead”, while a room with highly reflective surfaces is referred to as “live”. This parameter lets you adjust the early reflection decay rate and thus the “liveness” of the room.

Control range: 0 to 10

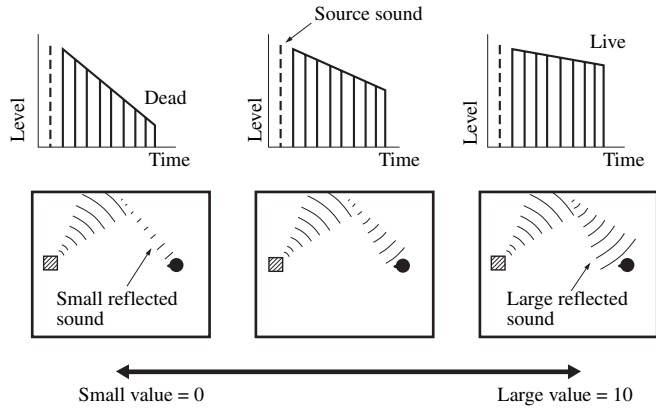

**Rev. Time**

Reverberation time. Adjusts the amount of time taken for the dense, subsequent reverberation sound to decay by 60 dB at 1 kHz. This changes the apparent size of the acoustic environment over an extremely wide range. Set a longer reverberation time to get more sustaining reverberation sound, and set a shorter time to get articulate sound.

Control range: 1.0 to 5.0 s

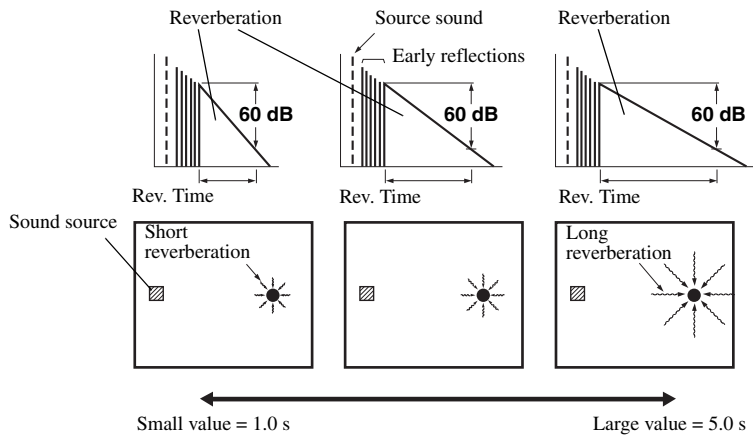

Sound field parameter	Features
-----------------------	----------

**Rev. Delay**

Reverberation delay. Adjusts the time difference between the beginning of the direct sound and the beginning of the reverberation sound. The larger the value, the later the reverberation sound begins. A later reverberation sound makes you feel as if you are in a larger acoustic environment.

Control range: 0 to 250 ms

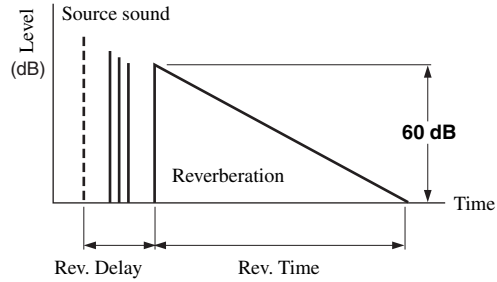
**Rev. Level**

Reverberation level. Adjusts the volume of the reverberation sound. The larger the value, the stronger the reverberation becomes.

Control range: 0 to 100%

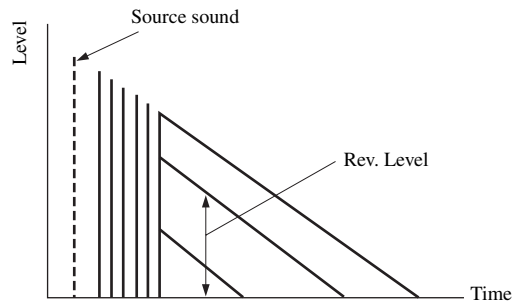

■ Stereo program parameter descriptions

Sound field parameter	Features
<p><b>Direct</b>                      (“2ch Stereo” only)</p>	<p>2-channel stereo direct. Bypasses the decoders and DSP processors of this unit for pure hi-fi stereo sound when playing 2-channel analog sources.</p> <hr/> <p>Choices: <b>Auto</b>, Off</p> <hr/> <p>☼</p> <ul style="list-style-type: none"> <li>• Select “Auto” to bypass the decoders, DSP processors and the tone control circuitry only when “BASS” and “TREBLE” are set to 0 dB (see page 51).</li> <li>• Select “Off” not to bypass the decoders, DSP processors and the tone control circuitry when “BASS” and “TREBLE” are set to 0 dB.</li> <li>• When multi-channel signals are input, they are downmixed to 2 channels and output from the front left and right speakers.</li> <li>• The low-frequency signals of the front left and right channels are redirected to the subwoofer in the following cases:                             <ul style="list-style-type: none"> <li>– “Bass Out” is set to “Both” (see page 89).</li> <li>– “Front” is set to “Small” (see page 89) and “Bass Out” is set to “SWFR” (see page 89).</li> </ul> </li> </ul>
<p><b>Center Level</b>  <b>Surround L Level</b>  <b>Surround R Level</b>  <b>Sur. Back Level</b>  <b>Presence L Level</b>  <b>Presence R Level</b>                      (“7ch Stereo” only)</p>	<p>7-channel stereo center, surround left, surround right, surround back, presence left and presence right levels. Adjusts the volume level of each channel in the 7-channel stereo mode. The available parameters differ depending on the speaker settings.</p> <hr/> <p>Control range: 0 to 100%</p>

■ Compressed Music Enhancer mode parameter descriptions

The Compressed Music Enhancer mode	Features
<p><b>Level</b>                      (“Straight Enhancer” and                      “7ch Enhancer” only)</p>	<p>Straight enhancer or 7-channel enhancer effect level. Select “High” or “Low” to adjust the effect for the high-frequency.</p> <hr/> <p>Choices: <b>High</b>, Low</p>

## ■ Decoder parameter descriptions

Decoder parameter	Features
<b>Panorama</b> ("PLIIX Music" and "PLII Music" only)	Pro Logic IIX Music and Pro Logic II Music panorama. Sends stereo signals to the surround speakers as well as the front speakers for a wraparound effect.  Choices: <b>Off</b> , On
<b>Center Width</b> ("PLIIX Music" and "PLII Music" only)	Pro Logic IIX Music and Pro Logic II Music center width. Moves the center channel output completely towards the center speaker or towards the front left and right speakers. A larger value moves the center channel output towards the front left and right speakers.  Control range: 0 (center channel sound is output only from the center speaker) to 7 (center channel sound is output only from the front left and right speakers)  Initial setting: 3
<b>Dimension</b> ("PLIIX Music" and "PLII Music" only)	Pro Logic IIX Music and Pro Logic II Music dimension. Adjusts the sound field either towards the front or towards the rear.  Control range: -3 (towards the rear) to +3 (towards the front)  Initial setting: STD (standard)
<b>Center Image</b> ("Neo:6 Music" only)	DTS Neo:6 Music center image. Adjusts the front left and right channel output relative to the center channel to make the center channel more or less dominant as necessary.  Control range: 0.0 (center channel sound is output only from the front left and right speakers) to 1.0 (center channel sound output only from the center speaker)  Initial setting: 0.3

## ■ Initialize (Program parameters initialization)

Use this feature to initialize the parameter of the selected sound field program.

Choices: No, Yes

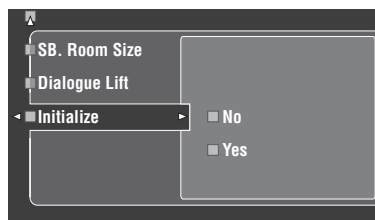

- Select "Yes" and then press **4** **ENTER** to set the program parameters to the factory default settings.
- Select "No" (or press **4** **<**) to cancel the program parameter initialization.



Use "DSP PARAM" of "INITIALIZE" in "Advanced setup" to initialize the parameters of each sound field program within a sound field program group (see page 123).

## Input Select

Use this feature to reassign digital input/outputs, select the input signal, rename the inputs, or adjust the level of the signal input at each input source.

Input source	Parameter
TUNER	Volume Trim Rename
MULTI CH	Volume Trim Rename Multi CH Assign BGV
PHONO	I/O Assignment
CD	Audio Select
CD-R	Decoder Mode
MD/TAPE	Volume Trim
BD/HD DVD	Rename
DVD	
DTV/CBL	
DVR	
VCR	
V-AUX or DOCK	I/O Assignment* Audio Select* Decoder Mode* Volume Trim Rename
PC/MCX, NET RADIO or USB	Volume Trim

### Notes

- Some parameters described above may not be available for all input sources and some parameters are only available for specific input sources.
- When iPod is stationed in a Yamaha iPod universal dock (such as YDS-10, sold separately) connected to the DOCK terminal of this unit, “DOCK” appears in the “Input Select” menu instead of “V-AUX”. In such cases, the parameters marked with asterisk (\*) in the above table do not appear in the input source parameter menu.
- When you select “NET/USB” as the input source, selected sub input source (PC/MCX, NET RADIO or USB) appears in the Input Select menu. You can set “Volume Trim” for each sub input source separately.

- 1 Set the operation mode selector to **AMP** and then press **SET MENU**.

The top display appears.

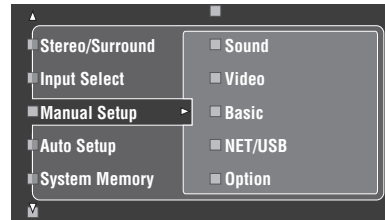

- 2 Press **▲ / ▼** to select “Input Select” and then press **▶**.

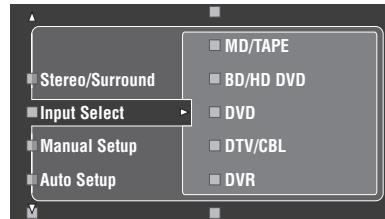

- 3 Select the desired input source (CD, DVD, etc.) and then press **▶** or **ENTER** to access and adjust.



## ■ I/O Assignment (Input/output assignment)

Use this feature to assign the input/output jacks according to the component to be used if the initial settings of this unit do not correspond to your needs. Change the following parameters to reassign the respective jacks and effectively connect more components.

Once the input/output jacks are reassigned, you can select the corresponding component by using the **ⓈINPUT** selector (or the input selector buttons (①)).

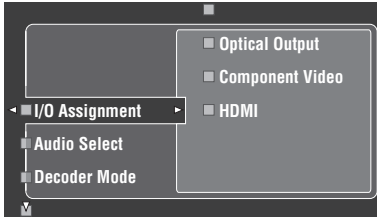

### Example 1: Assigning the CD DIGITAL INPUT COAXIAL jack to the DVD input.

- 1 Select "Input Select" in the GUI screen and then select "DVD".
- 2 Select "I/O Assignment" and then "Coaxial Input".
- 3 Select "①CD".

### Example 2: Clearing a jack assignment.

- 1 Select "Input Select" and then select the desired input source ("DVD", etc.).
- 2 Select "I/O Assignment" and then select the desired jack assignment ("Coaxial Input", "Optical Input", "Optical Output", "Component Video", or "HDMI").
- 3 Select "None" and then press **④ENTER** to clear the assignment.

#### Notes

- "None" appears in the GUI when any input source is not assigned to the input/output jack.
- You cannot select a specific item more than once for the same type of jack.
- When you connect a component to both the COAXIAL and OPTICAL jacks, priority is given to signals input at the COAXIAL jack.

## ■ Audio Select (Audio input jack select)

Use this feature to select the type of the input jack you want to use.

Choice	Functions
Auto	Automatically selects input signals in the following order: (1) HDMI (2) Digital signals (3) Analog signals
HDMI	Selects only HDMI signals. When HDMI signals are not input, no sound is output.
Coax/Opt	Automatically selects input signals in the following order: (1) Digital signals input at the COAXIAL jack. (2) Digital signals input at the OPTICAL jack. When no signals are input, no sound is output.
Analog	Selects only analog signals. If no analog signals are input, no sound is output.



- You can also select the audio input jack by pressing **ⓈAUDIO SELECT** on the front panel (or **ⓈAUDIO SEL** on the remote control). See page 42 for details.
- You can set the default audio input jack select of this unit by using "Audio Select" in "Option" (see page 95).

#### Note

This feature is not available when no digital input jack (OPTICAL, COAXIAL and HDMI) are assigned. In addition, "HDMI" is not available as an Audio input jack select setting when the HDMI input jacks are not used. Use "I/O Assignment" in "Input Select" to reassign the respective input jack.

## ■ Decoder Mode (Decoder mode)

Use this feature to switch the decoder mode. You can designate the reassigned digital input jacks (see page 79) for DTS signals.

Choice	Functions
Auto	Automatically detects digital audio signal input types and selects the appropriate decoder.
DTS	Activates the DTS decoder when digital audio signals are input.

## ■ Volume Trim (Volume trimming)

Use this feature to adjust the level of the signal input at each input source. This is useful if you want to balance the level of each input source to avoid sudden changes in volume when switching between input sources.

Control range: -6.0 dB to +6.0 dB

Initial setting: 0.0 dB



This parameter also affects the signals output at ZONE OUT jacks.

#### Note

You can only adjust the volume for the current input source using this setting.

## ■ Rename (Rename)

Use this feature to change the name of the inputs in the GUI screen or the front panel display menu. (DVD is used as the source component in the following example.)

- 1 Press **4** ◀ / ▶ to place the **\_** (underscore) under the space or character you want to edit.

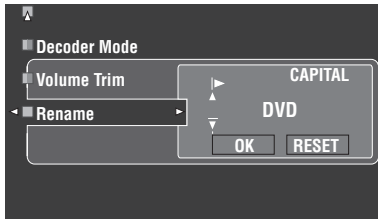

- 2 Press **4** **ENTER** repeatedly to select a character type (CAPITAL/SMALL/FIGURE/MARK).

- 3 Press **4** ▲ / ▼ to select the character you want to use and **4** ◀ / ▶ to move to the next one.

- You can use up to 9 characters for each input.
- Press **4** ▼ to change the character in the following order, or press **4** ▲ to go in the reverse order:  
 CAPITAL A to Z, space  
 SMALL a to z, space  
 FIGURE 0 to 9, space  
 MARK !, #, %, &, etc.
- Press **4** **ENTER** to switch between character types.
- Repeat steps 1 to 3 to rename each input.

### Note

Even if you select “Français”, “Deutsch”, “Español” or “Русский” in “Language” (see page 97), you cannot use accent symbols or cyrillic alphabets for the name of each input.

- 4 Press **4** ◀ / ▶ repeatedly to select “OK” and press **4** **ENTER** when complete.



You can also change the name of the input source that appears in the display window (Ⓜ) on the remote control. Refer to “Changing source names in the display window” on page 108.

### Note

You can only change the name of the current input source (except for multi channel input sources) using this setting.

## ■ Multi CH Assign (Multi channel assignment)

Use this feature to set the direction of the signals input into the center, subwoofer and surround channels when a source component is connected to the MULTI CH INPUT jacks.

### Input Channels (Input channels)

Use this setting to select the number of channels input from an external decoder (see page 29).

Choice	Description
6ch	Select “6ch” the connected component outputs discrete 6-channel audio signals.
8ch	Select “8ch” the connected component outputs discrete 8-channel audio signals. Also set “Front Input” (see below) to the analog audio jacks at which the front left and right channel signals output from the connected component are input.

### Note

If “Zone2 Amplifier” (page 94) is set to “INT:[SP1]”, “INT:[SP2]” or “INT:Both”, no sound is output from the surround back speakers even if you select “8ch”. In this case, select “6ch” and set the output setting of the external component to 6 channels.

### Front Input (Front left and right channels input jacks)

If you selected “8ch” in “Input Channels”, you can select analog jacks at which front left and right channel signals from an external decoder will be input.

Choices: CD, CD-R, MD/TAPE, BD/HD DVD, **DVD**, DTV/CBL, DVR, VCR, V-AUX

## ■ BGV (Back ground video)

Use this feature to select the video source played in the background of the sources input at the MULTI CH INPUT jacks.

Choice	Functions
Last	Automatically selects the last selected video source as the background video source.
BD/HD DVD, DTV/CBL, DVD, DVR, VCR, V-AUX	Selects the corresponding input source as the background video source.
Off	Does not play the video source in the background.

## Manual Setup (Volume)

Use this menu to manually adjust the various volume settings.

**1** Set the operation mode selector to **AMP** and then press **SET MENU** on the remote control.

**2** Press **▲ / ▼** on the remote control to select “Manual Setup” and then press **▶**.

**3** Press **▲ / ▼ / ◀ / ▶** on the remote control to select “Volume” and then press **▶**.

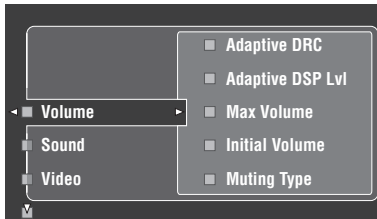

**4** Select the desired parameters and then press **▶** to access and adjust.

### Adaptive DRC (Adaptive dynamic range control)

Use this feature to adjust the dynamic range in conjunction with the volume level. This feature is useful when you are listening at lower volumes or at night. When “Adaptive DRC” is set to “Auto”, this unit controls the dynamic range as follows:

- If the VOLUME setting is low: the dynamic range is narrow
- If the VOLUME setting is high: the dynamic range is wide

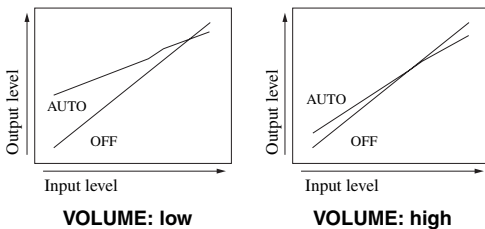

Choice	Functions
Auto	Adjusts the dynamic range automatically.
Off	Does not adjust the dynamic range automatically.



- You can also adjust the dynamic range of the bitstream signal sources by using “Dynamic Range” in “Sound” (see page 82).
- This function is also useful for listening with your headphones.

### Note

The adaptive dynamic range control feature does not function when this unit is in the Pure Direct mode (see page 51).

### Adaptive DSP Lvl (Adaptive DSP effect level)

Use this feature to make fine adjustments of the DSP effect level (see page 71) automatically in conjunction with the volume level.

Choice	Functions
Auto	Adjusts the DSP effect level in conjunction with the volume level.
Off	Does not adjust the DSP effect level automatically.

### Note

Even if you set “Adaptive DSP Lvl” to “Auto”, this unit does not change but fine-tunes the specified value of “DSP Level” (see page 71).

### Max Volume (Maximum volume)

Use this feature to set the maximum volume level in the main zone. This feature is useful to avoid the unexpected loud sound by mistake. For example, the original volume range is  $-80.0$  dB to  $+16.5$  dB. However, when “Max Volume” is set to  $-5.0$  dB, the volume range becomes  $-80.0$  dB to  $-5.0$  dB. Control range:  $-30.0$  dB to  $+15.0$  dB, **+16.5 dB**  
Control step: 5.0 dB

### Initial Volume (Initial volume)

Use this feature to set the volume level of the main zone when the power of this unit is turned on.

Choices: **Off**, Mute,  $-80.0$  dB to  $+16.5$  dB  
Control step: 0.5 dB

### Notes

- When this unit is in the auto setup procedure, the volume level is automatically set to 0 dB regardless of the current “Max Volume” setting.
- The “Max Volume” setting takes priority over the initial volume setting. For example, if “Initial Volume” is set to  $-20.0$  dB and “Max Volume” is set to  $-30.0$  dB, the volume level is automatically set to  $-30.0$  dB when you turn on the power of this unit next time.

### Muting Type (Muting type)

Use this feature to adjust how much the mute function reduces the output volume (see page 43).

Choice	Functions
Full	Mutes all the audio output.
$-20$ dB	Reduces the current volume by 20 dB.

## Manual Setup (Sound)

Use this menu to adjust the sound parameters.

- 1 Set the operation mode selector to **AMP** and then press **SET MENU** on the remote control.
- 2 Press **△ / ▽** on the remote control to select “Manual Setup” and then press **▶**.
- 3 Press **△ / ▽ / ◀ / ▶** on the remote control to select “Sound” and then press **▶**.
- 4 Select the desired parameters and then press **▶** to access and adjust.

### ■ LFE Level (Low-frequency effect level)

Use this feature to adjust the output level of the LFE (low-frequency effect) channel according to the capacity of your subwoofer or headphones. The LFE channel carries low-frequency special effects which are only added to certain scenes. This setting is effective only when this unit decodes bitstream signals.

Control range: -20.0 to **0.0** dB

Control step: 1.0 dB

### Speaker (Speaker low-frequency effect level)

Select to adjust the speaker LFE level.

### Headphone

#### (Headphone low-frequency effect level)

Select to adjust the headphone LFE level.

#### Note

Depending on the settings of “Bass Out” (see page 89), some signals may not be output at the SUBWOOFER PRE OUT jack.

### ■ Dynamic Range (Dynamic range)

Use this feature to select the amount of dynamic range compression to be applied to your speakers or headphones. This setting is effective only when the unit is decoding bitstream signals.

### Speakers (Speaker dynamic range)

Adjusts the dynamic range compression for the speakers.

### Headphones (Headphone dynamic range)

Adjusts the dynamic range compression for the headphones.

Choice	Functions
MAX	Preserves the greatest amount of dynamic range.
STD	Adjusts the dynamic range to medium. When this unit is decoding Dolby TrueHD signals, the dynamic range control is always active regardless of the instruction of the input source signals.
MIN/AUTO	<ul style="list-style-type: none"> <li>• MIN: Adjusts the dynamic range to narrow when this unit is decoding bitstream signals (except Dolby TrueHD).</li> <li>• AUTO: Adjusts the dynamic range according to the instruction of the input source signals when this unit is decoding Dolby TrueHD signals.</li> </ul>

### ■ Parametric EQ (Parametric equalizer)

Use this feature to adjust the parametric equalizer of each speaker.

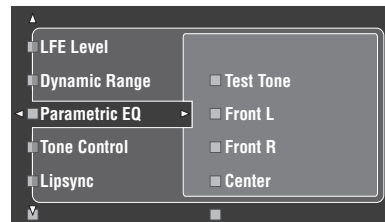

- 1 Press **△ / ▽ / ◀ / ▶** to select Test Tone or the speaker you want to adjust.

Choice	Adjusted speaker
Front L	Front left speaker
Front R	Front right speaker
Center	Center speaker
Surround L	Surround left speaker
Surround R	Surround right speaker
Surround Back L	Surround back left speaker
Surround Back R	Surround back right speaker
Presence L	Presence left speaker
Presence R	Presence right speaker
Subwoofer	Subwoofer

## Test Tone

Use this feature to select whether to turn on or off the test tone output while you are adjusting the tonal quality of each speaker.

Choice	Functions
On	Outputs the test tone.
Off	Does not output the test tone.

## 2 Press **Ⓜ** to access the settings window.

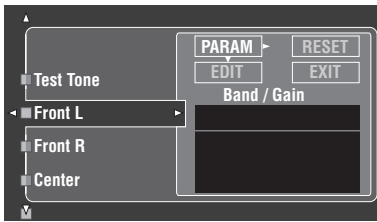

## 3 Press **Ⓜ** / **Ⓜ** / **Ⓜ** / **Ⓜ** to select "PARAM" and then press **Ⓜ** to select a parameter from "Band" (band), "Freq." (frequency) or "Q" (Q factor).



You can adjust "Gain" (gain) with any parameter.

## 4 Press **Ⓜ** to select "EDIT" and press **Ⓜ** to access the edit window.

For more information on the parametric equalizer and each parameter, see page 139.

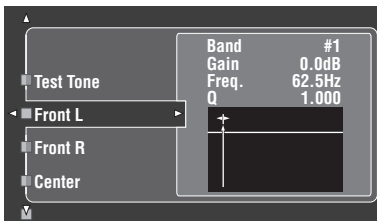

The parameter selected in "PARAM" is highlighted.

- Press **Ⓜ** / **Ⓜ** to adjust the parameter.
- Press **Ⓜ** / **Ⓜ** to adjust the "Gain".
- Press **Ⓜ** to exit the edit window.



- When you select "Band" in step 3, you can use this menu as a graphic equalizer.
- The "Band #1" and "Band #2" can adjust the frequencies below of 198.4 Hz.
- When you select "Subwoofer" in step 1 and "Band" in step 3, you can adjust "Band #1" and "Band #2" only.

## 5 Repeat steps 3 and 4 until you are satisfied with the results.



If you want to reset all "Parametric EQ" parameter settings for the selected speaker, select "RESET" and press

**Ⓜ** ENTER.

## 6 Select "EXIT" and press **Ⓜ** ENTER to exit the settings window.

### ■ Tone Control (Tone control)

Use this feature to adjust the balance of bass and treble output to your speakers or headphones.

#### Note

Tone Control is not effective when:

- PURE DIRECT (see page 51) is selected.
- MULTI CH INPUT is selected as the input source.

### Control (Tone control)

Choice	Functions
Speaker	Adjust the bass/treble balance of your speakers.
Headphone	Adjust the bass/treble balance of your headphones.



"Speaker" and "Headphone" adjustments are stored independently. The adjustments for "Speaker" affects the front left/right, center, presence left/right speaker channels and Subwoofer channel.

### Bass (Bass control)

Use this feature to adjust low-frequencies output to your speakers or headphones.

Choices: 125Hz, **350Hz**, 500Hz

Control range: –6.0 dB to +6.0 dB

Initial setting: 0.0 dB

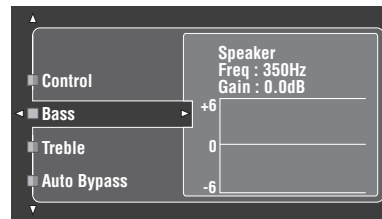

### Treble (Treble control)

Use this feature to adjust high-frequencies output to your speakers or headphones.

Choices: 2.5kHz, **3.5kHz**, 8.0kHz

Control range: -6.0 dB to +6.0 dB

Initial setting: 0.0 dB

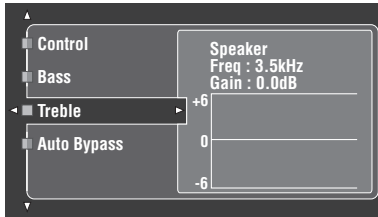

### Auto Bypass (Auto bypass)

Use this feature to select whether the audio output bypasses the tone control circuitry when “Treble” and “Bass” are set to 0 dB (see page 51).

Choice	Functions
Auto	Automatically bypasses the tone control circuitry to provide the purest signal possible when “TREBLE” and “BASS” are set to 0 dB.
Off	Does not bypass the tone control circuitry.

## ■ Lipsync (Audio and video synchronization)

Use this feature to adjust the audio and video synchronization.

### HDMI Auto (HDMI automatic lip sync mode)

If the connected video monitor is connected to the HDMI OUT jack of this unit and compatible with the automatic audio and video synchronization function (automatic lip sync), this unit adjusts the audio and video synchronization automatically. Use this feature to activate or deactivate the automatic lip sync.

Choice	Descriptions
Off	Select this setting if the connected video monitor is compatible with the automatic lip sync. Use “Auto” to make fine adjustments of the audio and video synchronization.
On	Select this setting if the video monitor is not compatible with the automatic lip sync or you do not want to use the automatic lip sync. Use “Manual” to adjustment the audio and video synchronization.

### Auto (Automatic audio delay adjustment)

Use this feature to make fine adjustments of the audio and video synchronization when you set “HDMI Auto” to “On”.

Control range: **0** to 240 ms

Control step: 1 ms



“offset” indicates the difference between the value of the audio delay that this unit sets automatically and the value of the audio delay that you set in “Auto”. This unit stores the value of “offset” and applies the value to other automatic lip sync compatible video monitors.

### Manual (Manual audio delay adjustment)

Use this feature to adjust the delay of the sound output manually to synchronize audio with video images when you set “HDMI Auto” to “Off”.

Control range: **0** to 240 ms

Control step: 1 ms

## ■ EXTD Surround (Extended surround)

Use this feature to enjoy 6.1/7.1-channel playback for multi-channel sources using the Dolby Pro Logic IIx, Dolby Digital EX, or DTS-ES decoders by using the connected surround back speakers.

Choice	Functions
<b>Auto</b>	Activates the optimum decoder to play back signals in 6.1/7.1 channels when this unit recognizes a signal flag being input.
PLIIx Movie	Plays back multi-channel sources in 7.1 channels using the Pro Logic IIx movie decoder.
PLIIx Music	Plays back multi-channel sources in 6.1/7.1 channels using the Pro Logic IIx music decoder.
EX/ES	Plays back multi-channel sources in 6.1/7.1 channels using the Dolby Digital EX or DTS-ES decoder.
EX	Plays back multi-channel sources in 6.1/7.1 channels using the Dolby Digital EX decoder.
Off	Does not use any decoders to create 6.1/7.1 channels.



Use this feature to activate the desired decoder manually when this unit cannot detect the signal flag encoded to the input sources correctly.

### Notes

- The available decoders vary depending on the setting of the speakers and the input sources.
- 6.1/7.1-channel playback is not possible in the following cases:
  - when “Surround” (see page 89) or “Surround Back” (see page 89) is set to “None”.
  - when the component connected to the MULTI CH INPUT jacks is being played.
  - when the source being played does not contain surround left and right channel signals.
  - when a Dolby Digital KARAOKE source is being played.
  - when this unit is in the stereo playback, Compressed Music Enhancer (see page 76) or Pure Direct (see page 51) mode.
  - when “BI-AMP” is set to “ON” (see page 122).
- When this unit is turned off, this setting will be reset to “Auto”.

## ■ Channel Mute (Channel mute)

Use this feature to mute specific speaker channels.

### Mode (Mode)

Use this feature to activate or deactivate the “Channel Mute” setting for each speaker.

Choice	Functions
<b>Disable</b>	Deactivates the “Channel Mute” function.
Enable	Activates the “Channel Mute” function.

### Each speaker settings

Select whether this unit mutes each speaker channel when you set “Mode” to “Enable”.

Channel Mute	Speaker channel
Front L	Front left
Front R	Front right
Center	Center
Surround L	Surround left
Surround R	Surround right
Surround Back L	Surround back left
Surround Back R	Surround back right
Presence L	Presence left
Presence R	Presence right
Subwoofer	Subwoofer

Choice	Functions
<b>Mute On</b>	Mutes the selected speaker channel.
<b>Mute Off</b>	Does not mute the selected speaker channel.

## Manual Setup (Video)

Use this menu to adjust the video parameters.

- 1 **Set the operation mode selector to  $\textcircled{14}$ AMP and then press  $\textcircled{17}$ SET MENU on the remote control.**
- 2 **Press  $\textcircled{4}$ △/▽/◀/▶ on the remote control to select “Manual Setup” and then press  $\textcircled{4}$ ▷.**
- 3 **Press  $\textcircled{4}$ △/▽/◀/▶ on the remote control to select “Video” and then press  $\textcircled{4}$ ▷.**
- 4 **Select the desired parameters and then press  $\textcircled{4}$ ▷ to access and adjust.**

### Note

Use the “Video” in “Initialize” to set the parameters in “Manual Setup (Video)” (except “Short Message” and “On Screen”) to the factory presets (see page 123).

### ■ Conversion (Video conversion)

Use this feature to activate or deactivate the video scaling as well as the HDMI up-conversion of the analog video signals input at the composite VIDEO, S VIDEO, and COMPONENT VIDEO jacks.

Choice	Functions
On	Converts composite, S-video, and component video signals interchangeably and up-converts composite, S-video, and component video signals to HDMI video signals.
Off	Does not convert any signals.

### Notes

- This unit does not convert 480 line video signals and 576 line video signals interchangeably.
- The analog component video signals with 480i (NTSC)/576i (PAL) of resolution are converted into the S-video or composite video signals and output at the S VIDEO MONITOR OUT and VIDEO MONITOR OUT jacks.
- The converted video signals are only output at the MONITOR OUT jacks. When recording a video source, you must make the same type of video connections between each component.
- When composite video or S-video signals from a VCR are converted into component video signals, the picture quality may suffer depending on your VCR.
- Even when “Conversion” is set to “On”, HDMI digital signals are not converted to analog video signals.
- If “Conversion” is set to “Off”, the “Component I/P”, “HDMI Resolution”, “HDMI Aspect”, and “Short Message” features are deactivated.
- Set “Conversion” to “On” to display the short message.
- Unconventional signals input at the composite video or S-video jacks cannot be converted or may be output abnormally. In such cases, set “Conversion” to “Off”.
- When non-standard video signals (such as video signals from a video game console) are input, this unit does not display short messages on the video monitor even if “Conversion” is set to “On”.
- When the analog component video signals with 480p of resolution are input at the COMPONENT VIDEO jacks and the video monitor is connected to the VIDEO MONITOR OUT or S VIDEO MONITOR OUT jack of this unit, the GUI screen is not displayed on the video monitor.
- This unit does not up-scale the analog component video signals with 720p or 1080i of resolution.

### ■ Component I/P (Component interlace/progressive conversion)

Use this feature to activate or deactivate the analog interlace/progressive conversion of the analog video signals input at the composite video, S-video and component video jacks so that the analog video signals deinterlaced from 480i (NTSC)/576i (PAL) to 480p/576p are output at the COMPONENT MONITOR OUT jacks.

Choice	Functions
On	Activates the analog interlace/progressive up-conversion of the analog video signals.
Off	Deactivates the analog interlace/progressive up-conversion of the analog video signals.

### Notes

- This menu item is not available and hence not visible in the GUI screen if “Conversion” is set to “Off”.
- If your video monitor does not support analog video signals with 480p/576p of resolution, the GUI screen may not be displayed on your video monitor when “Component I/P” is set to “On”. In such a case, set “VIDEO” of “INITIALIZE” in “Advanced setup” parameter to “Off” (see page 123).



## ■ HDMI Resolution (HDMI video signal resolution)

Use this feature to activate or deactivate the HDMI up-scaling of the analog video signals input at the composite video, S-video and component video jacks so that the up-scaled analog video signals are output at the HDMI OUT jack.

This unit up-scales the analog video signals as follows:

- 480i (NTSC)/576i (PAL) → 480p/576p, 1080i, 720p, or 1080p
- 480p/576p → 1080i, 720p, or 1080p

Choice	Functions
Through	Does not up-scale any analog video signals.
480p (or 576p), 1080i, 720p, 1080p	Up-scales analog video signals to 480p or 576p, 1080i, 720p, or 1080p of resolution.

### Notes

- This menu item is not available and hence not visible in the GUI menu if “Conversion” is set to “Off” (see page 86).
- This unit does not up-scale the digital video signals input at the HDMI input jacks.

## ■ HDMI Aspect (HDMI aspect ratio)

Use this feature to select the adjustment of aspect ratio for analog video signals output at the HDMI OUT jack.

Choice	Functions
Through	Does not make any adjustments to the aspect ratio for the HDMI video signal sources.
16:9 Normal	Displays video images with the aspect ratio of 4:3 on your video monitor with the aspect ratio of 16:9. Black stripes appear on the right and left sides as a result.
Smart Zoom	Fits video images with the aspect ratio of 4:3 to your video monitor with the aspect ratio of 16:9.

### Notes

- When “HDMI Resolution” is set to “Through”, you cannot make any adjustments to “HDMI Aspect”.
- If the aspect ratio of the input video source is other than 4:3, this unit automatically ignores the setting of “HDMI Aspect”.
- When “HDMI Aspect” is set to “Smart Zoom”, the video images of the edge of the video monitor are rather stretched.
- When the video signals are input at HDMI IN jacks or the signals are input with 720p, 1080i or 1080p of resolution, the setting of “HDMI Aspect” does not affect the video signals output at the HDMI OUT jack.

## ■ Short Message (Short message display)

Use this feature to activate or deactivate the short message display function.

Choice	Functions
On	Activates the short message display function. The contents of the front panel display appear at the bottom of the screen each time you operate this unit.
Off	Deactivates the short message display function.

### Note

The short message display does not appear in the following cases:

- when the component video signals with 720p, 1080i or 1080p resolutions are input
- when HDMI video signals are input

## ■ On Screen (On-screen display time)

Use this feature to set the time for which the iPod or NET/USB menu is displayed on the video monitor after you perform a certain operation.

Choice	Functions
Always	Displays the OSD unceasingly during an operation.
10sec	Turns off the OSD 10 seconds after you perform a certain operation.
30sec	Turns off the OSD 30 seconds after you perform a certain operation.

## ■ Position (GUI screen position)

Use this feature to adjust the vertical and horizontal position of the GUI screen.

Control range: -5 (downward/left) to +5 (upward/right)

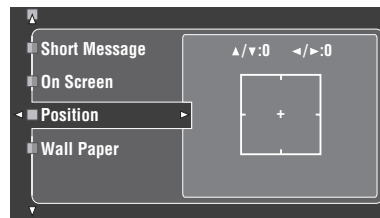

Button	Moving direction of the GUI display
④ ▲	Up
④ ▼	Down
④ ▶	Right
④ ◀	Left

### ■ Wall Paper (Wall paper)

Use this feature to display the wall paper or gray background in your video monitor when there is no video signal being input.

Choice	Functions
None	Does not display any background in your video monitor.
<b>Yes</b>	Display a background image (the photograph of a piano) in your monitor when there is no video signal being input.
Gray	Display a gray background in your monitor when there is no video signal being input.

#### Note

When “Conversion” is set to “Off”, no background is displayed even if “Wall Paper” is set to “Yes”.

## Manual Setup (Basic)

Use this menu to manually adjust any speaker setting.

- 1 Set the operation mode selector to ⑭AMP and then press ⑰SET MENU on the remote control.**
- 2 Press ④△ / ▽ to select “Manual Setup” and then press ④▷.**
- 3 Press ④△ / ▽ / ◀ / ▶ to select “Basic” and then press ④▷.**
- 4 Select the desired parameters and then press ④▷ to access and adjust.**



- Most of the parameters described in the basic menu are set automatically when you run “Auto Setup”. You can use the basic menu to make further adjustments, but we recommend running “Auto Setup” first.
- You can reset these parameters by performing the “Auto Setup” procedure (see page 37).
- If your subwoofer can adjust the output volume and the crossover frequency, set the volume to about half way (or slightly less) and set the crossover frequency to the maximum.

### ■ Test Tone (Test tone)

Turns the test tone output on or off for “Speaker Set”, “Speaker Distance”, and “Speaker Level” settings.

Choice	Functions
<b>Off</b>	This unit does not output the test tone for the “Speaker Set”, “Speaker Level”, and “Speaker Distance” settings.
On	This unit outputs the test tone for the “Speaker Set”, “Speaker Level”, and “Speaker Distance” settings.



If you use a handheld sound pressure level meter, hold at arm’s length and point upwards so that the meter is in the listening position. With the meter set to the 70 dB scale and to C SLOW, calibrate each speaker to 75 dB.

#### Notes

- Loud test tones will be output when “On” is selected. In this case, make sure no children are present in the listening room.
- This function is automatically turned off if you exit “Basic”.

### ■ Speaker Set (Speaker settings)

Use to manually adjust any speaker setting.



If you are not satisfied with the bass sounds from your speakers, you can change these settings according to your preference.

**Measure for the speaker size**

The woofer section of a speaker is

- 16 cm (6.5 in) or larger: large
- smaller than 16 cm (6.5 in): small

**Front (Front speakers)**

Choice	Descriptions
<b>Large</b>	Select this setting when the front speakers are large.
<b>Small</b>	Select this setting when the front speakers are small.

**Notes**

- When “Bass Out” is set to “Front”, the LFE signals found in bitstream sources, the low-frequency signals of the front left and right channels, and the low-frequency signals of other speakers set to “Small” are all directed to the front left and right speakers regardless of the “Front” setting.
- When “Bass Out” is set to “Front”, you can select only “Large” in “Front”. If the value of “Front” is set to other than “Large” in advance, this unit change the value to “Large” automatically.

**Center (Center speaker)**

Choice	Descriptions
<b>Large</b>	Select this setting when the center speaker is large.
<b>Small</b>	Select this setting when the center speaker is small.
<b>None</b>	Select this setting when you do not use the center speaker. The center channel signals are directed to the front left and right speakers.

**Surround (Surround left/right speakers)**

Choice	Descriptions
<b>Large</b>	Select this setting when the surround speakers are large.
<b>Small</b>	Select this setting when the surround speakers are small.
<b>None</b>	Select this setting when you do not use the surround speakers. This unit is set to the Virtual CINEMA DSP mode (see page 50), and “Surround Back” is automatically set to “None”.



See page 15 for the connection information of the surround speakers.

**Surround Back (Surround back left/right speakers)**

Choice	Descriptions
<b>Large x1</b>	Select this setting when the single surround back speaker is large.
<b>Large x2</b>	Select this setting when the surround back left and right speakers are Large.
<b>Small x1</b>	Select this setting when the single surround back speaker is small.
<b>Small x2</b>	Select this setting when the surround back left and right speakers are small.
<b>None</b>	Select this setting when you do not use the surround back speakers. The surround back channel signals are directed to the surround left and right speakers.



See page 15 for the connection information of the surround speakers.

**Presence (Presence speakers)**

Use this feature if you want to use the presence speakers connected to this unit.

Choice	Descriptions
<b>Yes</b>	Select “Yes” when you use the presence speakers.
<b>None</b>	Select “None” when you do not use the presence speakers.

**Notes**

- If you set “Presence” to “No”, you cannot activate the CINEMA DSP 3D mode (see page 50).
- “Dialogue Lift” is available only when “Presence” is set to “Yes” (see page 72).

**Bass Out (Bass out)**

Use this feature to select the speakers that output the LFE (low-frequency effect) and the low-frequency signals.

**LFE signals output**

Choice	Subwoofer and speakers		
	Subwoofer	Front speakers	Other speakers
<b>Both</b>	Output	Output	No output
<b>SWFR</b>	Output	No output	No output
<b>Front</b>	No output	Output	No output

### Low-frequency signals output

Choice	Subwoofer and speakers		
	Subwoofer	Front speakers	Other speakers
Both	*1	*2	*3
SWFR	*4	*3	*3
Front	No output	*1	*3

\*1 Output(s) the low-frequency signals of the front channels and other speakers set to “Small” or “None”.

\*2 Always output the low-frequency signals of the front channels.

\*3 Output the low-frequency signals if the speakers are set to “Large”.

\*4 Outputs the low-frequency signals of the speakers set to “Small” or “None”.

### Bass Cross Over (Bass cross over)

Use this feature to select the crossover frequency of all the speakers set to “Small” or to “None” in “Speaker Set” (see pages 88 and 89). All frequencies below the selected frequency will be sent to the subwoofer or to the speakers set to “Large” in “Speaker Set” (see pages 88 and 89).

Choices: 40Hz, 60Hz, **80Hz**, 90Hz, 100Hz, 110Hz, 120Hz, 160Hz, 200Hz



If your subwoofer can adjust the output volume and the crossover frequency, set the volume to about half way (or slightly less) and set the crossover frequency to the maximum.

### SWFR Phase (Subwoofer phase)

Use this feature to switch the phase of your subwoofer if bass sounds are lacking or unclear.

Choice	Functions
<b>Normal</b> (normal)	Does not change the phase of your subwoofer.
Reverse (reverse)	Sets the phase of your subwoofer to reverse.

### PR/SB Priority

#### (Presence/surround back speaker priority)

Use this feature to prioritize either the presence or the surround back speakers when playing back 2-channel audio sources using the sound field programs.

Choice	Functions
Presence	Uses the presence speakers.
<b>Surround Back</b>	Uses the surround back speakers.

#### Note

When the CINEMA DSP 3D mode is active (see page 50), this unit always prioritize the presence speakers.

### Speaker Distance (Speaker distance)

Use this feature to manually adjust the distance of each speaker and the delay applied to the respective channel. Ideally, each speaker should be the same distance from the main listening position. However, this is not possible in most home situations. Thus, a certain amount of delay must be applied to the sound from each speaker so that all sounds will arrive at the listening position at the same time.

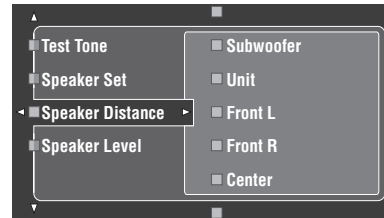

### Speaker distances

Control range: 0.30 to 24.00 m (1.0 to 80.0 ft)

Initial setting:

Front L/Front R/Presence L/Presence R/Subwoofer: 3.00 m (10.0 ft)

CENTER: 2.60 m (8.5 ft)

Surround L/Surround R/Surround Back L/

Surround Back R: 2.40 m (8.0 ft)

Control step: 0.1 m (0.5 ft)

Speaker Distance	Adjusted speaker
Front L	Front left speaker
Front R	Front right speaker
Center	Center speaker
Surround L	Surround left speaker
Surround R	Surround right speaker
Surround Back L	Surround back left speaker
Surround Back R	Surround back right speaker
Presence L	Presence left speaker
Presence R	Presence right speaker
Subwoofer	Subwoofer



If your subwoofer can adjust the output volume and the crossover frequency, set the volume to about half way (or slightly less) and set the crossover frequency to the maximum.

#### Notes

- The available speaker channels differ depending on the setting of the speakers.
- If you are only using one surround back speaker, connect it to the SURROUND BACK SINGLE jack, and adjust the distance in “Surround Back L”.

**Unit (Unit)**

Selects the unit for displaying the values of “Speaker Distance” parameter.

Initial setting: Feet (U.S.A. and Canada models)  
Meter (Other models)

Choice	Functions
Meter (m)	Adjusts speaker distances in meters.
Feet (ft)	Adjusts speaker distances in feet.

**■ Speaker Level (Speaker level)**

Use this feature to manually balance the speaker levels between the front left or surround left speakers and each speaker selected in “Speaker Set” (see page 88).

Control range: -10.0 dB to +10.0 dB

Initial setting:

Front L/Front R/Presence L/Presence R/Subwoofer:  
0.0 dB

Center/Surround L/Surround R/Surround Back L/  
Surround Back R: -1.0 dB

Control step: 0.5 dB

Speaker Level	Adjusted speaker
Front L	Front left speaker
Front R	Front right speaker
Center	Center speaker
Surround L	Surround left speaker
Surround R	Surround right speaker
Surround Back L	Surround back left speaker
Surround Back R	Surround back right speaker
Presence L	Presence left speaker
Presence R	Presence right speaker
Subwoofer	Subwoofer



If your subwoofer can adjust the output volume and the crossover frequency, set the volume to about half way (or slightly less) and set the crossover frequency to the maximum.

**Notes**

- The available speaker channels differ depending on the setting of the speakers.
- If you are only using one surround back speaker, connect it to the SURROUND BACK SINGLE jack, and adjust the balance in “Surround Back L”.

**Manual Setup (NET/USB)**

Use this menu to adjust the network and USB system parameters.

**■ Network (Network settings)**

Use this feature to view the network parameters (IP address, etc.) or to change them manually.

**DHCP (DHCP setting)**

Use this feature to select whether this unit can obtain the network parameters (IP address, subnet mask, default gateway, primary DNS server and secondary DNS server) from the DHCP server of the connected network.

Choice	Descriptions
On	Select this setting when this unit can obtain the network parameters from the DHCP server of the connected network.
Off	Select this setting when you set the network parameters manually.

**IP Address (IP address)**

Use this parameter to specify an IP address assigned to this unit. This value must not duplicate the one used for other devices in the target network.

**Subnet Mask (Subnet mask)**

Use this parameter to specify the subnet mask value assigned to this unit.



For most of the cases, the subnet mask value can be set as “255.255.255.0”.

**Default Gateway (Default gateway)**

Use this parameter to specify the IP address of the default gateway.

**DNS Server (P) (Primary DNS server)****DNS Server (S) (Secondary DNS server)**

Use this parameter to specify the IP address of the primary and secondary DNS (Domain Name System) servers.

**Note**

If you have only one DNS address, enter the DNS address in “DNS Server (P)”. If you have two or more DNS addresses, enter one of them in “DNS Server (P)” and another in “DNS Server (S)”.

**Setup (Setup)**

Select “Setup” to confirm the settings of the “Network” parameters.

## Procedure of the network configuration

**1** From the top GUI screen, press **4** / **Δ** / **∇** on the remote control repeatedly and then **4** **▷** to select “Network”.

**2** Press **4** / **Δ** / **∇** repeatedly and then **4** **▷** to select “DHCP”.

**3** Press **4** / **Δ** / **∇** to select “On” or “Off” and then **4** **ENTER** to confirm.

- If you select “On”, you do not have to set other network parameters. Refer to step 5 and finish the configuration.
- If you select “Off”, you need to set other network parameters. Refer to steps 4 through 6 to set the parameters.

### Note

When “DHCP” is set to “On”, you cannot select and adjust any other network settings. To specify the other parameters, you need to first set “DHCP” to “Off”.

**4** Press **4** / **Δ** / **∇** to select the desired parameter and then **4** **▷**.

**5** Press **4** / **◀** / **▶** repeatedly to select the digit to change and then press **4** / **Δ** / **∇** repeatedly to change the number.

**6** Press **4** **ENTER** to confirm the setting of the parameter.

**7** Repeat steps 4 through 6 to configure each network parameter.

**8** Press **4** / **∇** repeatedly to select “Setup” and then **4** **ENTER** to finish configuration.

### Note

In case you have changed your network configuration, you may need to reconfigure the network settings again.



You can reset the network settings of this unit to the initial factory settings by using “NETWORK” or “INITIALIZE” in the advanced setup menu (see page 123).

## ■ Play Style (Playback styles)

Use this feature to adjust the playback style according to your preference. You can shuffle songs in a random order or repeat one specific song or a sequence of songs.

## Repeat (Repeat)

Use this feature to set this unit to repeat one song or a sequence of songs.

Choice	Functions
Off	Deactivates the repeat function.
Single	Repeats one song. “↺” appears in the top right corner of the playback status screen.
All	Repeats a sequence of songs. “↻” appears in the top right corner of the playback status screen.

### Note

If “Repeat” is set to “Single”, the setting will be reset to “Off” when this unit is turned off.

## Shuffle (Shuffle)

Use this feature to set this unit to play songs or albums in a random order.

Choice	Functions
Off	Deactivates the shuffle function.
On	Play songs or albums in a random order. “↻” appears in the top right corner of the playback status screen.

## ■ Information (Network information)

Use this feature to display the network system information.

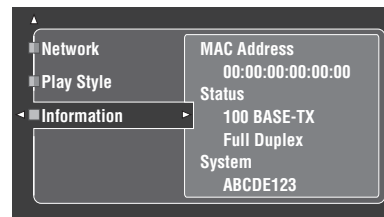

### Note

The above display is an example.

## MAC Address (MAC (Media Access Control) address)

This information displays the MAC address that is assigned to this unit.

## Status (Network status)

This information displays the current link status of the network.

Display status: 10BASE-T, 100BASE-TX, Full Duplex, Half Duplex, No Link

### Note

“No Link” appears when network connection is not made.

## System (System ID)

This information displays the system ID that is assigned to this unit.

## Manual Setup (Option)

This menu adjusts the optional system settings.

**1** Set the operation mode selector to **AMP** and then press **SET MENU** on the remote control.

**2** Press **▲/▼** to select “Manual Setup” and then press **▶**.

**3** Press **▲/▼/◀/▶** to select “Option” and then press **▶**.

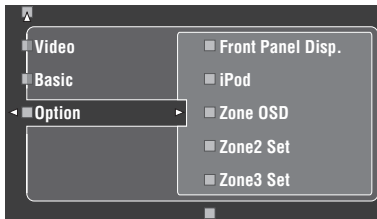

**4** Select the desired parameters and then press **▶** to access and adjust.

### ■ Front Panel Disp. (Front panel display setting)

#### Dimmer (Dimmer)

Use this feature to adjust the brightness of the front panel display.

Control range: -4 to 0

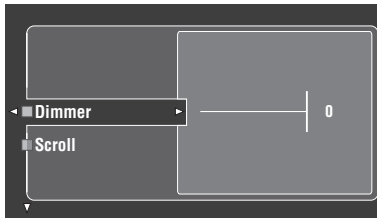

### Scroll (Front panel display message scroll)

Use this feature to set whether to display the information (such as song title or channel name) in the front panel display in a continuous manner or by the first 14 alphanumeric characters after scrolling all characters once when “DOCK” or “NET/USB” is selected as the input source.

Choice	Functions
Continue	Continuous mode. Select this to display the operation status in the front panel display in a continuous manner.
Once	Scroll-once mode. Select this to display the operation status in the front panel display by the first 14 alphanumeric characters after scrolling all characters once.

### ■ iPod (iPod settings)

#### Standby Charge

##### (iPod charge on the standby mode)

Use this feature to select whether this unit charges the battery of the stationed iPod or not when this unit is in the standby mode (see page 59).

Choice	Functions
Auto	Charges the battery of the stationed iPod when this unit is turned on and in the standby mode.
Off	Charges the battery of the stationed iPod only when this unit is turned on.

### ■ Zone OSD (On-screen display)

Use this feature to display the operational status of Zone 2 as well as Zone 3 on the Zone 2 video monitor connected to the ZONE VIDEO jacks on the rear panel of this unit. The Zone 2 and Zone 3 information to be displayed is listed as follows:

- The input source
- The volume level
- The audio mute status
- The tonal quality status

Choice	Functions
Off	Does not display any operational status of Zone 2 and Zone 3.
Zone2	Displays the operational status of Zone 2 only.
Zone2&Zone3	Displays the operational status of Zone 2 and Zone 3.

**Notes**

- You can connect up to two video monitors to the ZONE VIDEO jacks of this unit as the Zone 2 video monitors. If you connect two video monitors to the ZONE VIDEO jacks, these video monitors displays the same video images of the input source of Zone 2.
- When you set “Zone OSD” to “Zone2&Zone3”, the operational status of Zone 3 appears on the Zone 2 video monitor(s) even if Zone 2 is turned off.

## ■ Zone2 Set/Zone3 Set (Zone 2/Zone 3 setting)

### Zone2 Amplifier/Zone3 Amplifier (Zone 2/Zone 3 amplifier)

Use to select how the Zone 2 or Zone 3 speakers are amplified.

Choice	Descriptions
<b>EXT</b>	Select this setting when the speakers in Zone 2 or Zone 3 are connected to the external amplifier and the external amplifier is connected to the ZONE OUT (ZONE 2 or ZONE 3) jacks of this unit. “Using external amplifiers” on page 115 for details.
INT:[SP1]	Select this setting when the speakers in Zone 2 or Zone 3 is connected to the SP1 speaker terminals of this unit directly. See “Using the internal amplifiers of this unit” on page 116 for details.
INT:[SP2]	Select this setting when the speakers in Zone 2 or Zone 3 is connected to the SP2 speaker terminals of this unit directly. See “Using the internal amplifiers of this unit” on page 116 for details.
INT:Both	Select this setting when the speakers in Zone 2 or Zone 3 are connected to both the SP1 and SP2 speaker terminals (for example, the speakers are connected via the bi-amplifier connection, or there are four speakers in a room) or if you want to play back the same source in Zone 2 and Zone 3 simultaneously. See “Using the internal amplifiers of this unit” on page 116 for details.

**Notes**

- When “BI-AMP” is set to “ON” in “Advanced setup” (see page 122), you can only set “Zone2 Amplifier” or “Zone3 Amplifier” to “EXT”.
- When you set “Zone2 Amplifier” or “Zone3 Amplifier” to “INT:[SP1]” and the corresponding zone is turned on, no sound is output from the surround back speakers.
- When you set “Zone2 Amplifier” or “Zone3 Amplifier” to “INT:[SP2]” in “ZONE 2” or “ZONE 3” and the corresponding zone is turned on, no sound is output from the surround speakers.

- When you set “Zone2 Amplifier” or “Zone3 Amplifier” to “INT:Both”, you can only set “AMP” to “EXT” in the other zone setting.
- When you set “Zone2 Amplifier” or “Zone3 Amplifier” to “INT:Both” and the corresponding zone is turned on, no sound is output from both the surround and surround back speakers.

### Zone2 Volume/Zone3 Volume (Zone 2/Zone 3 volume)

Use this feature to select whether this unit controls the volume level of the audio signals output at the ZONE OUT (ZONE2 or ZONE3) jacks when you set “Zone2 Amplifier” or “Zone3 Amplifier” to “EXT”.

Choice	Descriptions
<b>Fixed</b>	Select this setting when you want to control the volume level of the selected zone on the external amplifier. This unit fixes the ZONE OUT (ZONE 2 or ZONE 3) volume level to a standard line level.
<b>Variable</b>	Select this setting when you want to control the volume level of the selected zone on this unit. You can adjust the ZONE OUT (ZONE 2 or ZONE 3) volume level simultaneously with <b>Ⓜ VOLUME +/-</b> on the remote control.

### Zone2 Max Vol./Zone3 Max Vol. (Zone 2/Zone 3 Maximum volume)

Use this feature to set the maximum volume level in the Zone 2 or Zone 3.

Control range: -30.0 dB to +15.0 dB, **+16.5 dB**

Control step: 5.0 dB

**Note**

The “Zone2 Max Vol.” or “Zone3 Max Vol.” setting takes priority over the “Zone2 Initial Vol.” or “Zone3 Initial Vol.” setting. For example, “Zone2 Initial Vol.” is set to -20.0 dB and then “Zone2 Max Vol.” is set to -30.0 dB, the volume level is automatically set to -30.0 dB when you turn on the power of this unit next time.

### Zone2 Initial Vol./Zone3 Initial Vol. (Zone 2/Zone 3 Initial volume)

Use this feature to set the volume level of Zone 2 or Zone 3 when the power of this unit is turned on.

Choices: **Off**, Mute, -80.0 dB to +16.5 dB

Control step: 0.5 dB

**Note**

The “Zone2 Max Vol.” or “Zone3 Max Vol.” setting takes priority over the “Zone2 Initial Vol.” or “Zone3 Initial Vol.” setting.



## ■ Audio Select (Default audio input jack select)

Use this feature to designate the default audio input jack select setting (see page 78) for the input sources connected to the DIGITAL INPUT jacks when you turn on the power of this unit.

Choice	Functions
<b>Auto</b>	Automatically detects the type of audio input signals and selects the appropriate audio input jack select setting.
Last	Automatically selects the last audio input jack select setting used for the connected input source.

## ■ Decoder Mode (Default decoder mode)

Use this feature to designate the default decoder mode (see page 79) for the input sources when you turn on the power of this unit.

Choice	Functions
<b>Auto</b>	Automatically detects the type of input signals and select the appropriate decoder mode setting.
Last	Automatically selects the last decoder mode setting used for the connected input source.

## ■ EXT D Surround (Default Extended surround setting)

Use this feature to designate the extended decoder mode (see page 85) for the input sources connected to the DIGITAL INPUT jacks when you turn on the power of this unit.

Choice	Functions
<b>Auto</b>	Automatically detects the input digital audio signals and activates the appropriate decoder.
Last	Automatically selects the last decoder mode selected "EXT D Surround" in "Sound".

## ■ Memory Guard (Memory guard)

Use this feature to prevent accidental changes to sound field program parameter values and other system settings.

Choice	Functions
<b>Off</b>	Turns off the "Memory Guard" feature.
On	Protects the following parameters <ul style="list-style-type: none"> <li>– sound field program parameters</li> <li>– all GUI menu parameters</li> <li>– all speaker levels</li> </ul>



When you select the protected parameter, "☞" appears at the bottom left of the GUI screen. You can adjust the parameters when you select the parameter and "☞" does not appear at the bottom left of the GUI screen even if "Memory Guard" is set to "On".

## ■ HDMI Set (S settings)

Use this feature to adjust the HDMI support audio.

### Support Audio (Support audio)

Use this feature to select whether to play back HDMI audio signals on this unit or on another HDMI component connected to the HDMI OUT jack on the rear panel of this unit.

Choice	Functions
<b>RX-V3800</b>	Plays back HDMI audio signals on this unit. The HDMI audio signals input at the HDMI input jacks of this unit are not output to the HDMI component connected to the HDMI OUT jack on the rear panel of this unit.
Other	Plays back HDMI audio signals on another HDMI component connected to the HDMI OUT jack.

### Notes

- This unit transmits audio and video signals input at the HDMI input jacks to HDMI OUT jack only when this unit is turned on even if "Support Audio" is set to "Other".
- Available audio/video signals depend on the specification of the connected video monitor. Refer to the instruction manual of each connected component.

## Signal Info. (Input signal information)

You can display the format, sampling frequency, channel, bit rate and flag data of the current input signal.

You can display the format, sampling frequency, channel, bit rate and flag data of the current input signal.

**1** Set the operation mode selector to **⑭AMP** and then press **⑰SET MENU** on the remote control.

**2** Press **④△ / ▽** repeatedly to select “Signal Info.”.

The audio information of the current input source appears in the GUI screen.

**3** Press **④◀ / ▶** repeatedly to select “Audio Info.” or “Video Info.”.



The information is also appears in the front panel display. Press **④◀ / ▶** repeatedly to change the displayed information.

## Audio Info. (Audio information)

<b>Format</b>	Signal format. When this unit cannot detect a digital signal, it automatically switches to analog input.
<b>Sampling</b>	The number of samples per second taken from a continuous signal to make a discrete signal.
<b>Channel</b>	The number of source channels in the input signal (front/surround/LFE). For example, a multi-channel soundtrack with 3 front channels, 2 surround channels and LFE, is displayed as “3/2/0.1”.
<b>Bitrate</b>	The number of bits passing a given point per second.
<b>Dialogue</b>	The dialogue normalization level preset to the current input bitstream signal (see page 135).
<b>Flag1/Flag2</b>	Flag data encoded in the bitstream, or PCM signals that cue this unit to automatically switch decoders (“Surround EX”, etc.).

### Notes

- “---” appears when this unit cannot display the corresponding information.
- Some high definition audio bitstream contents may not include the discrete surround back left and right channel signals but are encoded at the bitrate of 192 kHz.
- Even if you make settings to output bitstreams directly, some players convert the Dolby TrueHD or Dolby Digital Plus bitstreams to the Dolby Digital bitstreams, while converting the DTS-HD Master Audio or DTS-HD High Resolution Audio bitstreams to the DTS bitstreams.

## Video Info. (Video information)

<b>HDMI Signal</b>	Type of the source video signals and the video signals output at the HDMI OUT jack of this unit.
<b>HDMI Resolution</b>	Resolution of the input signal (analog or HDMI) and the output signal (HDMI).
<b>Analog Resolution</b>	Resolution of the source video signals and the analog video signals output at the COMPONENT MONITOR OUT jacks of this unit.
<b>HDMI Error (HDMI Message)</b>	Error message for HDMI sources or connected HDMI devices. See page 129 for details.

## Language

Use this feature to select the language of the menu items and messages that appears in the GUI (graphical user interface) screen of this unit.

Choices: **English** (English), 日本語 (Japanese),  
Français (French), Deutsch (German),  
Español (Spanish), Русский (Russian)



You can also select the GUI language using the “GUI LANGUAGE” parameter in “Advanced setup” in the front panel display (see page 123).

- 1 Set the operation mode selector to ⑭AMP and then press ⑰SET MENU on the remote control.**

The top display appears.

- 2 Press ④▽ repeatedly to select “Language” and then press ④▷.**



- 3 Press ④△ / ▽ repeatedly to select the language of your choice.**

- 4 Press ④ENTER to confirm your selection.**

# Saving and recalling the system settings (System Memory)

Use this feature to save up to six of your favorite settings that can be easily recalled when needed. You can save the following system setting parameters:

Saved parameters	Page
“Stereo/Surround” parameters	71
“Volume” parameters (except “Initial Volume”)	81
“Sound” parameters* (except “EXTD Surround” and “Channel Mute”)	82
“Video” parameters (except “Short Message”)	86
“Basic” parameters	88
“Front Panel Disp.” parameters	93
“Support Audio”	95
Currently selected sound field program (or the Pure Direct mode)	45, 51
Tonal quality control settings*	51

\* The settings of “Dynamic Range”, “LFE Level”, “Tone Control”, and the tonal quality control for headphones are not saved.

## Saving the current system settings

Before performing the following operations, set the operation mode selector on the remote control to **AMP**.

### ■ Saving by the **SYSTEM MEMORY** buttons

You can save the system settings stored in “Memory1” to “Memory4” by pressing the corresponding **SYSTEM MEMORY** buttons.

**Press and hold one of the **SYSTEM MEMORY** buttons on the remote control for 4 seconds.**

“MEMORY 1 SAVE Done” (example) appears in the front panel display, and then this unit saves the current system setting to the corresponding memory number.

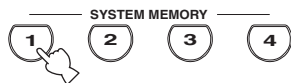

#### Note

If system settings are already saved in the selected memory number, this unit overwrites the old system settings.

### ■ Saving by the SET MENU operation

You can save the system settings stored in “Memory1” to “Memory6” by using the “System Memory” menu in “SET MENU”.

#### 1 Press **SET MENU** on the remote control.

The top menu appears in the GUI.

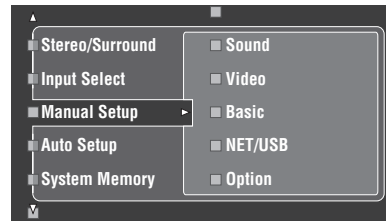

#### 2 Press **Δ / ▽** repeatedly to select “System Memory” and then press **▶**.

The “System Memory” menu appears in the GUI.

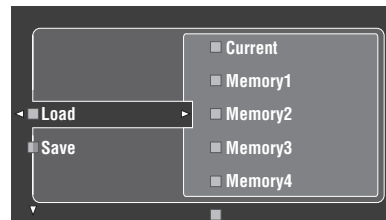

#### 3 Press **Δ / ▽** to select “Save” and then press **▶**.

The following menu appears in the GUI.

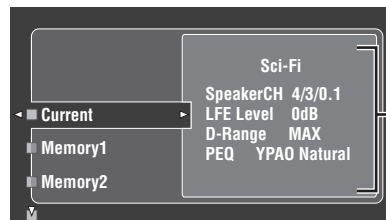

Current system parameters

- 4 Press **④**▲/▼ repeatedly to select the desired memory number (“Memory1” to “Memory6”) and then press **④**▶.

“Save: ENTER” appears in the GUI.

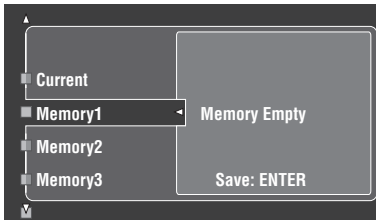

- If system settings are already stored in the selected memory number, the stored system parameter settings appear in the menu screen.
- If system settings are already saved in the selected memory number, this unit overwrites to old system settings.
- If you save the system settings to “Memory1” to “Memory4”, you can load the stored settings by pressing the corresponding **④**SYSTEM MEMORY buttons (see page 99).

- 5 Press **④**ENTER to save the current system settings to the selected memory number.

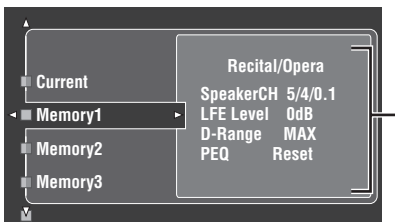

Stored system parameters in the selected memory number



You can cancel the saving by pressing **④**◀.

- 6 Press **⑰**SET MENU again to exit from GUI screen.

## Loading the stored system settings

- Before performing the following operations, set the operation mode selector on the remote control to **⑰**AMP.
- This unit overwrites the stored settings to the current settings of this unit. If you do not want to erase the current settings, save the current settings to any System Memory number in advance.

### Loading by the **④**SYSTEM MEMORY buttons

You can recall the system settings stored in “Memory1” to “Memory4” by pressing the corresponding **④**SYSTEM MEMORY buttons.

- 1 Press one of the **④**SYSTEM MEMORY buttons on the remote control to select the desired memory number.

“MEMORY 1 LOAD” (example) appears in the front panel display.

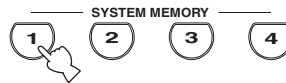

“EMPTY” appears in front panel display if no system settings are stored in the selected memory number.

- 2 Press the selected **④**SYSTEM MEMORY button once more to confirm the selection.

This unit loads the settings stored in the selected memory number.

■ **Loading by the SET MENU operation**

**1 Press  $\text{⑦}$  SET MENU on the remote control.**  
The top menu appears in the GUI.

**2 Press  $\text{④}$   $\Delta$  /  $\nabla$  repeatedly to select “System Memory” and then press  $\text{④}$   $\triangleright$ .**  
The “System Memory” menu appears in the GUI.

**3 Press  $\text{④}$   $\Delta$  /  $\nabla$  to select “Load” and then press  $\text{④}$   $\triangleright$ .**  
The following menu appears in the GUI.

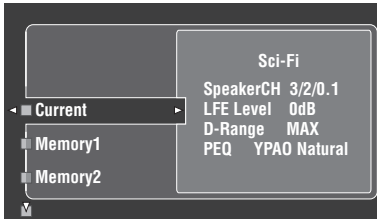

**4 Press  $\text{④}$   $\Delta$  /  $\nabla$  repeatedly to select the desired memory number where the system settings are stored and then press  $\text{④}$   $\triangleright$ .**

Once “Load: ENTER” appears in the GUI, press  $\text{④}$  ENTER to confirm the loading.



You can cancel the loading by pressing  $\text{④}$   $\triangleleft$ .

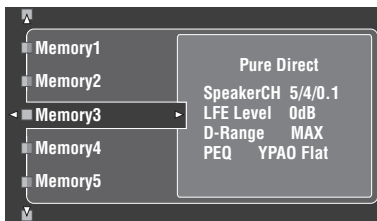

**5 Press  $\text{⑦}$  SET MENU to exit from GUI screen.**

**Using examples**

■ **Example 1: Comparing the results of the automatic setup and manual setup**

This unit is equipped with three types of parametric equalizer settings (see page 40), and you can also make your customized configuration of the sound settings of this unit by using the “Manual Setup” parameters (see page 82). To compare the results of the automatic setup or your manual configuration, use the  $\text{⑳}$  SYSTEM MEMORY buttons.

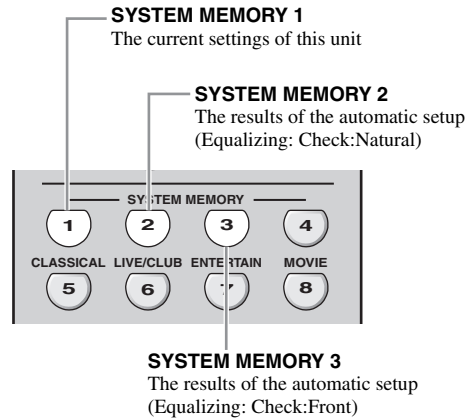

**Saving each setting**

**Note**

Carry out the following procedure when all the parameters are set to default values.

**1 Press and hold  $\text{⑳}$  SYSTEM MEMORY 1 for four seconds.**

This unit stores the current settings of this unit to “Memory1”.

**2 Perform the automatic setup.**

Set “Equalizing” to “Check:Natural”. See page 40 for details.

**3 Press and hold  $\text{⑳}$  SYSTEM MEMORY 2 for 4 seconds.**

This unit stores the results of the automatic setup performed in step 2 to “Memory2”.

**4 Perform the automatic setup again.**

This time, set “Equalizing” to “Check:Front”.

**5 Press and hold  $\text{⑳}$  SYSTEM MEMORY 3 for 4 seconds.**

This unit stores the results of the automatic setup performed in step 4 to “Memory3”.

**Example 2: Switching the settings for different room environments**

The tonal characteristics of the listening room may vary depending on the situations of the room (for example, whether the curtains are open or closed), and the settings of this unit should be arranged for each situation of the room. You can switch between the settings of this unit easily by using **SYSTEM MEMORY** buttons.

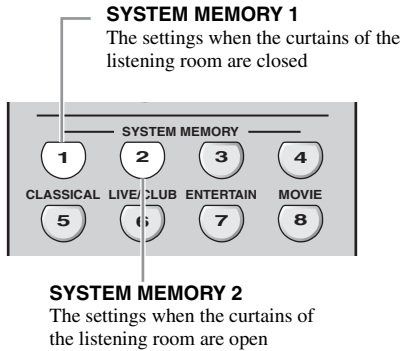

**Saving each setting**

- 1 Close the curtains of the listening room and then perform the automatic setup.**  
See page 37 for details of the automatic setup.
- 2 Press and hold **SYSTEM MEMORY 1** for 4 seconds.**  
This unit stores the settings for the current room situation (i.e. the curtains are closed) to “Memory1”.
- 3 Open the curtains of the listening room and the perform the automatic setup.**
- 4 Press and hold **SYSTEM MEMORY 2** for 4 seconds.**  
This unit stores the current room situation (i.e. the curtains are open) to “Memory2”.

**Example 3: Saving the sound configurations for specific sources**

The desired sound configurations are different for each input source. For example, if you use the sound field program “Village Vanguard” for a music source of a live jazz performance, the parameter settings may differ when the input source is a vinyl record or an SACD. You can store the sound settings for each input source.

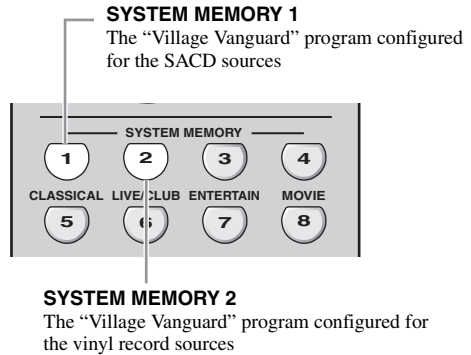

**Saving each setting**



See page 73 for the sound field program parameter settings.

- 1 Start playback of the desired live jazz performance recorded on the SACD.**
- 2 Set the sound field program to “Village Vanguard” and then adjust the parameters for the current playback sources.**
- 3 Press and hold **SYSTEM MEMORY 1** for 4 seconds.**  
This unit stores the current sound field program settings to “Memory1”.
- 4 Change the input source to “PHONO” and then start playback of the desired live jazz performance recorded on the vinyl record.**
- 5 Adjust the sound field program parameters for the current playback source.**
- 6 Press and hold **SYSTEM MEMORY 2** for 4 seconds.**  
This unit stores the current sound field program settings to “Memory2”.

■ **Example 4: Switching multiple audio and video synchronization settings**

If you use two different kinds of video monitors or projectors, and these components are not compatible with the automatic audio and video synchronization feature, you should set “Manual” in “Lipsync” for each component. You can switch between the different “Manual” in “Lipsync” settings by using the **SYSTEM MEMORY** buttons.

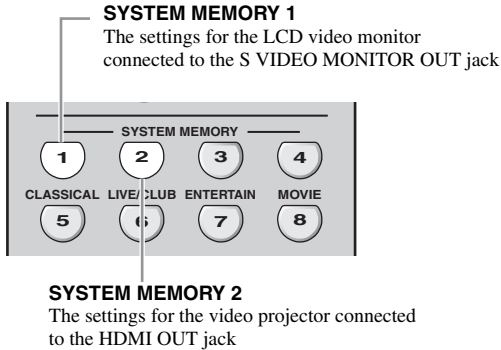

**Saving each setting**

**Note**

In the following example, the LCD video monitor and one input component (for example, VCR) are connected to the S VIDEO input jack and S VIDEO MONITOR OUT jack, and the video projector and the other input component (for example, DVD player) are connected to one of the HDMI IN jacks and HDMI OUT jack.

- 1 Start playback of the desired video source on the connected LCD video monitor and then adjust “Manual” in “Lipsync” appropriately (see page 84).**

---

- 2 Press and hold **SYSTEM MEMORY 1** for 4 seconds.**  
This unit stores the audio and video synchronization settings for the LCD video monitor to “Memory1”.

---

- 3 Change the input source to the component connected to one of the HDMI IN jacks and then start playback.**

---

- 4 Adjust “Manual” in “Lipsync” appropriately.**

---

- 5 Press and hold **SYSTEM MEMORY 2** for 4 seconds.**  
This unit stores the audio and video synchronization settings for the video projector to “Memory2”.



# Remote control features

In addition to controlling this unit, the remote control can also operate other audiovisual components made by Yamaha and other manufacturers. To control your TV or other components, you must set up the appropriate remote control code for each input source (see page 105).

## Controlling this unit, a TV, or other components

### Controlling this unit

Set the operation mode selector to **AMP** to control this unit.

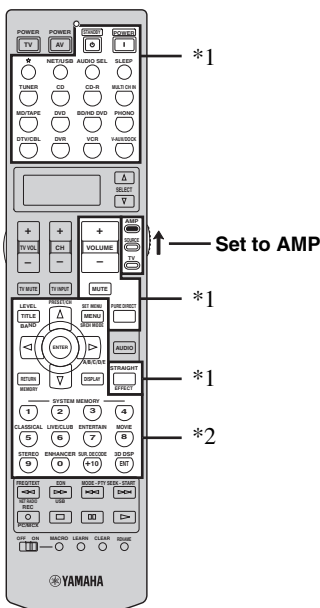

### Controlling a TV

Set the operation mode selector to **TV** to control your TV. To control your TV, you must set the appropriate remote control code for DTV or PHONO (see page 105). When you set the remote control codes for both DTV and PHONO, priority is given to the one set for DTV.

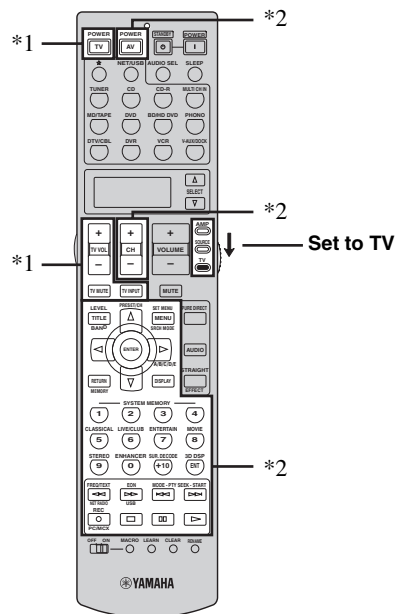

#### Notes

- \*1 These buttons always control this unit regardless of the operation mode selector position.
- \*2 These buttons control this unit only when the component operation mode selector is set to **AMP**.

#### Notes

- \*1 These buttons always control your TV regardless of the operation mode selector position.

Remote control	Digital TV/Cable TV
TV POWER	Turns on or off the power.
TV VOL +/-	Increases or decreases the volume level.
TV MUTE	Mutes the audio output.
TV INPUT	Changes the input source.

- \*2 These buttons control your TV only when the operation mode selector is set to **TV**. For details, see the "TV" column on page 104.

### ■ Controlling other components

Set the operation mode selector to **⑭SOURCE** to control other components selected with the input selector buttons (①). You must set the appropriate remote control code for each input source in advance (see page 105). The following table shows the function of each control button used to control other components assigned to each input selector button (①). Be advised that some buttons may not correctly operate the selected component.



The remote control has 14 modes (input areas) to control components so that the remote control can operate up to 14 different components.

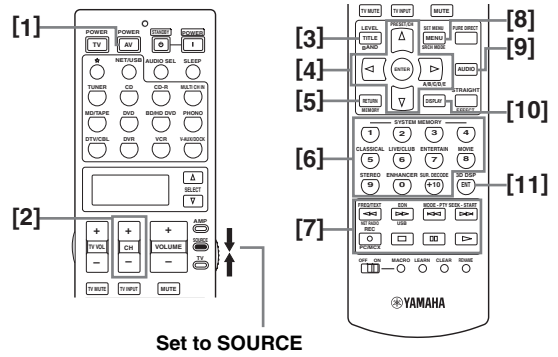

	Blu-ray Disc/ HD DVD player/ recorder	DVD player/ DVD recorder	VCR	Cable TV/ Satellite tuner	TV	LD player	CD player	MD recorder/ CD recorder	Tape deck	Tuner
[1] AV POWER	Power *1	Power *1	Power *1	Power *1	DVR power *2	Power *1	Power *1	Power *1	Power *1	Power *1
[2] CH +	TV channel up*3	TV channel up*3	Channel up	Channel up	Channel up	TV channel up*3	TV channel up*3	TV channel up*3	TV channel up*3	TV channel up*3
CH -	TV channel down*3	TV channel down*3	Channel down	Channel down	Channel down	TV channel down*3	TV channel down*3	TV channel down*3	TV channel down*3	TV channel down*3
[3] TITLE	Title	Title	Title	Title	Title					Band
[4] ENTER	Menu enter	Menu enter		Menu select	Menu select					
PRESET/CH Δ	Menu up	Menu up		Menu up	Menu up					Preset up (1 to 8)
PRESET/CH ∇	Menu down	Menu down		Menu down	Menu down					Preset down (1 to 8)
A/B/C/D/E ▷	Menu left	Menu left		Menu left	Menu left					Preset down (A to E)
A/B/C/D/E ◁	Menu right	Menu right		Menu right	Menu right				Direction A/B	Preset up (A to E)
[5] RETURN, MEMORY	Return	Return	Return	Return	Return					
[6] 1-9, 0, +10	Numeric buttons	Numeric buttons	Numeric buttons	Numeric buttons	Numeric buttons	Numeric buttons	Numeric buttons	Numeric buttons		
[7] ◀◀	Search backward	Search backward	Search backward	DVR search backward *2	DVR search backward *2	Search backward	Search backward	Search backward	Search backward	
▶▶	Search forward	Search forward	Search forward	DVR search forward *2	DVR search forward *2	Search forward	Search forward	Search forward	Search forward	
◀◀	Skip backward	Skip backward				Chapter/Skip backward	Skip backward	Skip backward	Direction back	
▶▶	Skip forward	Skip forward				Chapter/Skip forward	Skip forward	Skip forward	Direction forward	
REC	Rec (recorder)	Disc skip (player) Rec (recorder)	Rec	DVR rec *2	DVR rec *2		Disc skip	Rec	Rec	
□	Stop	Stop	Stop	DVR stop *2	DVR stop *2	Stop	Stop	Stop	Stop	
⏸	Pause	Pause	Pause	DVR pause *2	DVR pause *2	Pause	Pause	Pause	Pause	
▶	Play	Play	Play	DVR play *2	DVR play *2	Play	Play	Play	Play	
[8] MENU	Menu	Menu		Menu	Menu					
[9] AUDIO	Audio	Audio				Audio				
[10] DISPLAY	Display	Display		Display	Display	Display	Display	Display		
[11] ENT			Enter	Enter/recall	Enter					

### Notes

- \*1 This button is operational only when the original remote control supplied with the component has a POWER button.
- \*2 These buttons operate your video recorder (DVD recorder etc.) only when you set the appropriate remote control code for DVR (see page 105).
- \*3 These buttons always control your TV regardless of the operation mode selector position.

## ■ Selecting a component to be controlled

You can select a component to be controlled independently of the input source selected with the input selector buttons.

Press **SELECT**  $\Delta$  /  $\nabla$  repeatedly to select the desired component.

The name of the component to be controlled appears in the display window (12) on the remote control.



## ■ Controlling optional components (Option mode)

“OPTN” is an optional component control area that can be programmed with remote control functions independently from any input source. This area is useful for programming commands that are to be used only as a part of a macro function or for components that do not have a valid remote control code.

To select the option mode, press **SELECT**  $\nabla$  repeatedly until “OPTN” appears in the display window (12) on the remote control.



### Note

You cannot set a remote control code for the optional area. See page 107 to program buttons operated within this component control area.

## Setting remote control codes

You can control other components by setting the appropriate remote control codes. Codes can be set up for each input area. For a complete list of available remote control codes, refer to “List of remote control codes” at the end of this manual.

The following table shows the default component (Library: component category) and the remote control code for each input area.

### Remote control code default settings

Input area	Library (component category)	Manufacturer	Default code
☆	TAPE	—	2604
NET/USB	TUNER	Yamaha	2607
TUNER	TUNER	Yamaha	2602
CD	CD	Yamaha	2300
CD-R	CD-R	Yamaha	2400
MULTI CH IN	DVD	Yamaha	2100
MD/TAPE	MD	Yamaha	2500
DVD	DVD	Yamaha	2100
BD/HD DVD	DVD	Yamaha	2100
PHONO	TV	—	—
DTV/CBL	TV	—	—
DVR	DVR	Yamaha	2807
VCR	VCR	—	—
V-AUX/DOCK	TUNER	Yamaha	2606

### Note

You may not be able to operate your Yamaha component even if a Yamaha remote control code is preset as listed above. In this case, try setting another Yamaha remote control code.

- 1 Set the operation mode selector to ⑭SOURCE and then press an input selector button (①) to select the input area you want to set up.**



- 2 Press and hold ㉓LEARN for about 3 seconds using a ballpoint pen or similar object.**

The library name (ex. L;DVD) and the name of the selected input area (ex. DVD) appear alternately in the display window (⑫) on the remote control.

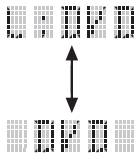

- You can set a remote control code of a different type of component to an input area. Press ④◀/▶ repeatedly to change the library (component category).

Library choices: L;DVD, L;DVR, L;LD, L;CD, L;CDR, L;MD, L;TAP (tape), L;TUN (tuner), L;AMP, L;TV, L;CAB (cable), L;SAT (satellite), L;VCR

- If you want to setup for another input area, press the input selector button, or press ㉒SELECT ▲/▼ repeatedly to select the input area.

#### Notes

- Be sure to press and hold ㉓LEARN for at least 3 seconds, otherwise the learning process will start.
- If you do not complete each of the following steps within 30 seconds, the setting mode will be automatically canceled. In this case, start over from step 2.

- 3 Press ④ENTER.**

The four-digit code set for the selected component appears in the display window (⑫).

#### Note

“0000” appears in the display window (⑫) if no code has been set.

- 4 Press the numeric buttons (⑥) to enter the four-digit remote control code for the component you want to use.**

For a complete list of available remote control codes, refer to “List of remote control codes” at the end of this manual.

- 5 Press ④ENTER to set the number.**

“OK” appears in the display window (⑫) on the remote control if setting was successful.

“NG” appears in the display window (⑫) on the remote control if the setting was unsuccessful. In this case, start over from step 3.



If you continuously want to set up another code for another component, press the input selector button, or

㉒SELECT ▲/▼ repeatedly to select the component, then repeat steps 2 through 5.

- 6 Press ㉓LEARN again to exit from the setup mode.**



- 7 Press ④▶ or AV POWER to confirm whether you can control your component using the remote control.**



If operation is not possible and the manufacturer of your component has more than one code, try each of them until you find the correct one.

#### Notes

- “ERROR” appears in the display window (⑫) on the remote control if you press a button not indicated in the respective step, or when you press more than one button simultaneously.
- The supplied remote control does NOT contain ALL possible codes for commercially available audio and video components (including Yamaha components). If operation is not possible with any of the remote control codes, program the new remote control function using the learn feature (see “Programming codes from other remote controls” on page 107) or use the remote control supplied with the component.
- Functions programmed using the learn feature take priority over remote control code functions.

## Programming codes from other remote controls

You can program remote control codes from other remote controls. Use the learn feature if you want to program functions not included in the basic operations covered by the remote control codes, or an appropriate remote control code is not available. You can program the function of other remote control to the buttons in the highlighted areas in the following illustration. The buttons can be programmed independently for each input area.

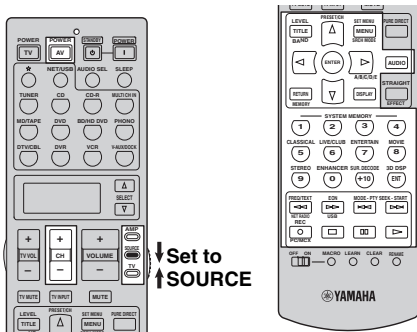

### Note

The remote control transmits infrared rays. If the other remote control also uses infrared rays, this remote control can learn most of its functions. However, you may not be able to program some special signals or extremely long transmissions. Refer to the operating instructions for the other remote control.

- 1 Set the operation mode selector to **⑭SOURCE** and then press an input selector button (①) to select an input area.

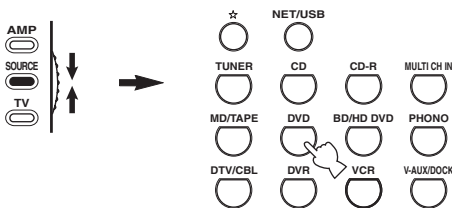

### Note

Make sure that the operation mode selector is set to **⑭SOURCE**. When you set the operation mode selector to **⑭AMP** and program a remote control codes from other remote controls, the programmed key cannot operate the amplifier function of this unit.

- 2 Place this remote control about 5 to 10 cm (2 to 4 in) apart from the other remote control on a flat surface so that their infrared transmitters are aimed at each other.

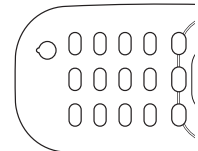
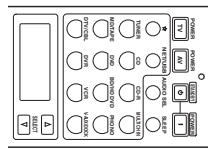

Other remote control

5 to 10 cm (2 to 4 in)

- 3 Press **ⓧLEARN** using a ballpoint pen or similar object.

“LEARN” and the name of the selected input area (ex. “DVD”) appear alternately in the display window (ⓧ) on the remote control.

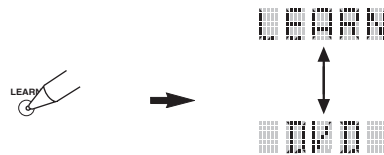

### Notes

- Do not press and hold **ⓧLEARN**. If you hold it down for more than 3 seconds, the remote enters the remote control code setting mode.
- If you do not complete each of the following steps within 30 seconds, the learning mode will be automatically canceled. In this case, start over from step 3.

- 4 Press the button for which you want to program the new function.

“LEARN” appears in the display window (ⓧ) on the remote control.

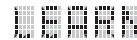

**5 Press and hold the button you want to program on the other remote control until “OK” appears in the display window (12) on the remote control.**

“NG” appears in the display window (12) on the remote control if learning was unsuccessful. In this case, start over from step 4.

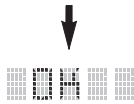
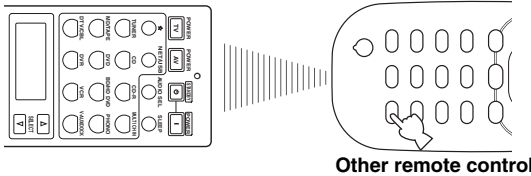

- If you want to program another function, repeat steps 4 and 5.
- If you continuously want to program another function for another component, press 12 **SELECT**  $\Delta$  /  $\nabla$  to select the component, and then repeat steps 4 and 5.

**6 Press 23 **LEARN** again to exit the learning mode.**



**Notes**

- “ERROR” appears in the display window (12) on the remote control if you press a button not indicated in the respective step, or when you press more than one button simultaneously.
- This remote control can learn approximately 200 functions. However, depending on the signals learned, “FULL” may appear in the display before you program 200 functions. In this case, clear unnecessary programmed functions to make room for further learning.
- Learning may not be possible in the following cases:
  - when the batteries in the remote control for this unit or other components are weak.
  - when the distance between the two remote controls is too great or too small.
  - when the remote control infrared windows are not facing each other at the appropriate angle.
  - when the remote control is exposed to direct sunlight.
  - when the function to be programmed is continuous or uncommon.

**Changing source names in the display window**

You can change the name of the input source that appears in the display window (12) on the remote control if you want to use a different name from the factory preset. This feature is useful when you have set an input area to control a different component.

**1 Set the operation mode selector to 14 **AMP** or 14 **SOURCE** and then press an input selector button (1) to select the input area you want to rename.**

The name of the selected input area appears in the display window (12).

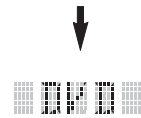
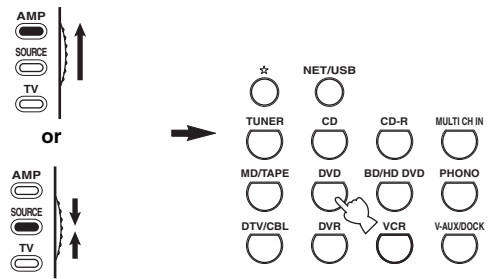

**2 Press 23 **RENAME** using a ballpoint pen or similar object.**



**Note**

If you do not complete each of the following steps within 30 seconds, the renaming mode will be automatically canceled. In this case, start over from step 2.

### 3 Press $\text{④}\Delta / \nabla$ to select and enter a character.

Pressing  $\text{④}\nabla$  changes the character as follows:

A to Z, 1 to 9, 0, + (plus), - (hyphen), ; (semicolon), / (slash), and space.

Pressing  $\text{④}\Delta$  changes the characters in reverse order.

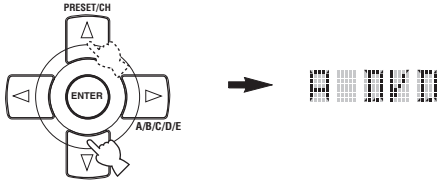

### 4 Press $\text{④}\triangleright$ to move the cursor to the next position.



Press  $\text{④}\triangleleft$  to move the cursor to the previous position.

### 5 Press $\text{④}\text{ENTER}$ to set the new name.

“OK” appears in the display window (⑫) on the remote control if renaming was successful.

“NG” appears in the display window (⑫) on the remote control if renaming was unsuccessful. In this case, start over from step 3.



If you continuously want to rename another input area, press the input selector button, or press  $\text{⑫}\text{SELECT} \Delta / \nabla$  repeatedly to select the component, then repeat steps 3 through 5.

### 6 Press $\text{⑫}\text{RENAME}$ again to exit the renaming mode.



#### Note

“ERROR” appears in the display window (⑫) on the remote control if you press a button not indicated in the respective step, or when you press more than one button simultaneously.

## Macro programming features

The macro programming feature makes it possible to perform a series of operations with the press of a single button. For example, when you want to play a CD, normally you would turn on the components, select the CD input, and press the play button to start playback. The macro programming feature lets you perform all of these operations simply by pressing the CD macro button. The buttons listed as macro buttons below are factory set with macro programs. You can also program your own macros (see page 111).

### MACRO operations

#### Macro buttons

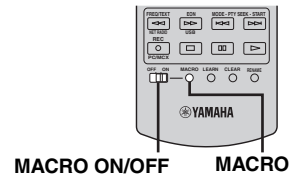
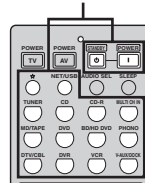

#### 1 Set the $\text{⑫}\text{MACRO ON/OFF}$ selector to ON.

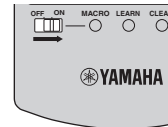

#### 2 Press the desired macro button.

#### 3 Set the $\text{⑫}\text{MACRO ON/OFF}$ selector to OFF when you finish to using the macro programming operation.

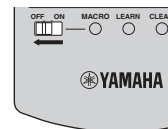

#### Notes

- While the remote control is running a macro program, it does not accept any other operation until it has completed running the program (the transmission indicator stops flashing).
- Continue to aim the remote control at the component the macro is operating until the macro operation is complete.

■ Default macro functions

Pressing macro button	To automatically transmit these signals in order		
	First	Second	Third
		—	—
	(*1)	(*2)	—
		—	—
			—
	(*1)	(*3)	—
			(CD area) (*4)
			(CD-R area) (*4)
			—
			(MD/TAPE area) (*4)
			(DVD area) (*4)
			(BD/HD DVD area) (*4)
			—
			—
			(DVR area) (*4)
			(VCR area) (*4)
			—

- \*1 You can turn on some components (including Yamaha components) connected to this unit by connecting them to the AC OUTLET(S) on the rear panel of this unit. Power control may not be synchronized with this unit depending on the component. For details, refer to the operating instructions for the connected component.
- \*2 When the remote control code for your TV is set up for either DTV/CBL or PHONO (see page 105), you can turn on the power of your TV without selecting an input source. The remote control code set up for DTV takes priority over the one for PHONO.
- \*3 When TUNER is selected as the input source, this unit plays the last station received before the unit was set in the standby mode.
- \*4 Playback can be started for any Yamaha remote control-compatible MD recorder, CD player, CD recorder, DVD player, Blu-ray Disc player, HD DVD player or DVD recorder. When using macros to operate other components, you will need to program the play button on the input area of that component (see page 107) or set a remote control code (see page 105) in advance.



## ■ Programming macro operations

You can program your own macro and use the macro programming feature to transmit several remote control commands in sequence at the press of a button. Be sure to set up remote control codes or perform learning operations before programming the macro.

### Notes

- The default macro is not cleared when a new macro is programmed for a button. The default macro can be used again when the programmed macro is cleared.
- It is not possible to add a new signal (macro step) to the default macro. Programming a macro changes all macro contents.
- We do not recommend programming continuous operations such as volume control in a macro.

### 1 Set the operation mode selector to **AMP** or **SOURCE** and then press **MACRO** using a ballpoint pen or similar object.

“MCR ?” appears in the display window (12) on the remote control.

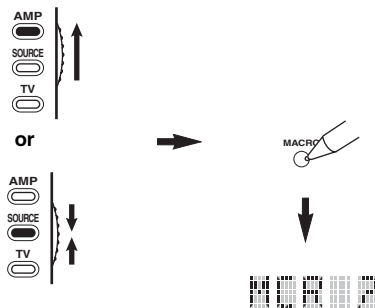

### Note

If you do not complete each of the following steps within 30 seconds, the macro programming mode will be automatically canceled. In this case, start over from step 1.

### 2 Press the macro button you want to use to operate the macro.

The macro button name (ex. “M;DVD”) and the selected component name (ex. “DVD”) appear alternately in the display window (12) on the remote control.

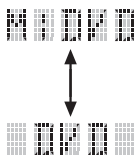

### Note

“AGAIN” appears in the display window (12) if you press a button other than a macro button.

### 3 Press the buttons for the functions you want to include in the macro operation in sequence.

You can set up to 10 steps (10 functions). After you have set 10 steps, “FULL” appears and the remote control automatically exits the macro mode.

### Example

Set the input source to DVD → Activate the DVD player → Set the sleep timer

Step 1 (“MCR 1”): Press DVD.

Step 2 (“MCR 2”): Press AV POWER.

Step 3 (“MCR 3”): Press SLEEP.

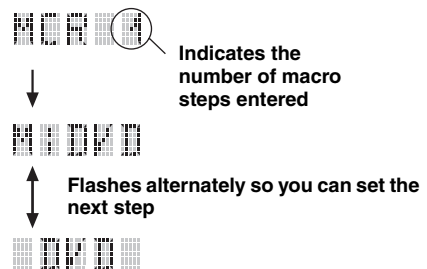
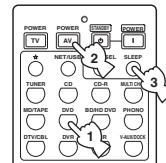

### Note

To change the selected input area, press **SELECT**  $\Delta$  /  $\nabla$ . Pressing the input selector buttons will program a macro step, whereas **SELECT**  $\Delta$  /  $\nabla$  only changes the selected input area.

### 4 Press **MACRO** again using a ballpoint pen or similar object when the operation sequence you want to program is complete.

### Note

“ERROR” appears in the display window (12) if you press more than one button simultaneously.

## Cleaning configurations

You can clear all changes made in each function set, such as learned functions, macros, renamed input area names and setup remote control ID.

### ■ Clearing function sets

- 1 Set the operation mode selector to **AMP** or **SOURCE** and then press **CLEAR** by using a ballpoint pen or similar object.

“CLEAR” appears in the display window (⑫).

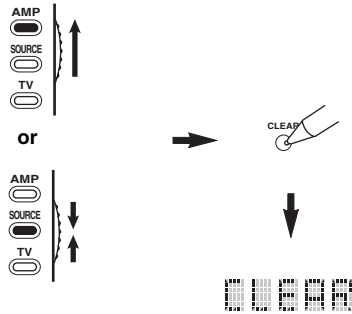

#### Note

If you do not complete each of the following steps within 30 seconds, the clearing mode will be automatically canceled. In this case, start over from step 1.

- 2 Press **△ / ▽** to select the clear mode.

L;CD (etc.) (L; Name of an input area)	Clears all learned functions in the respective input area. The name of a component is shown after a semicolon (;). Press an input selector button to select the input area.
L;AMP	Clears all learned functions for controlling the amplifier functions of this unit.
L;ALL	Clears all learned functions.
M;ALL	Clears all programmed macros.
RNAME	Clears all renamed source names.
FCTRY	Clears all remote functions and returns the remote to the factory settings.

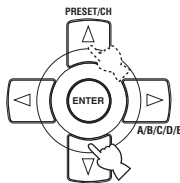

- 3 Press and hold **CLEAR** again for about 3 seconds.

“WAIT” appears in the display window (⑫). If clearing was successful, “C:OK” appears in the display window (⑫) on the remote control.



Once you have cleared a learned function for a button, the button reverts to the factory setting (or to the manufacturer setting, if you have set remote control codes).

#### Notes

- “L;ALL” and “FCTRY” may take about 30 seconds to complete.
- “C;NG” appears in the display window (⑫) if clearing was unsuccessful. In this case start over from step 2.
- “ERROR” appears in the display window (⑫) if you press a button not indicated in the respective step, or if you press more than one button simultaneously.

- 4 Press **CLEAR** again to exit.

## ■ Clearing a learned function

You can clear the function learned for a certain button in each control area.

### 1 Set the operation mode selector to **AMP** or **SOURCE** and then press an input selector button (1) to select the input area containing the function you want to clear.

The selected component name appears in the display window (12).

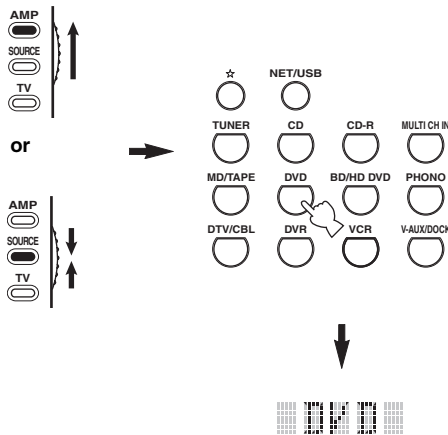

### 2 Press **LEARN** using a ballpoint pen or similar object.

“LEARN” and the selected component name (ex. “DVD”) appear alternately in the display window (12).

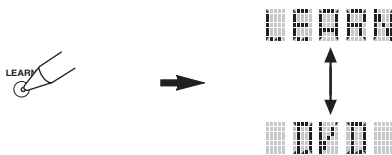

#### Notes

- Do not press and hold **LEARN**. If you hold it down for more than 3 seconds, the remote control enters the remote control code setting mode.
- If you do not complete each of the following steps within 30 seconds, the learning mode will be automatically canceled. In this case, start over from step 2.

### 3 Press and hold **CLEAR** using a ballpoint pen or similar object and then press the button you want to clear for about 3 seconds.

“C;OK” appears in the display window (12) if clearing was successful. Once “C;OK” appears in the display window (12) on the remote control, release the ballpoint pen or similar object used to press **CLEAR** to exit the clearing mode. The remote control returns to the learning mode.

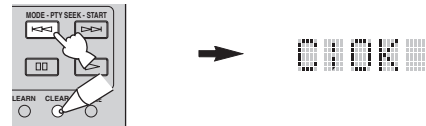

- If you continuously want to clear another function, repeat step 3.
- If you continuously want to clear another function for another component, press **SELECT**  $\Delta$  /  $\nabla$  to select the input area, and then repeat step 3.
- Once you clear a learned function, the button reverts to the factory setting (or to the manufacturer setting if you have set remote control codes).

### 4 Press **LEARN** again to exit.

#### Notes

- “C;NG” appears in the display window (12) on the remote control if clearing was unsuccessful. In this case, start over from step 2.
- “ERROR” appears in the display window (12) if you press more than one button simultaneously.

## ■ Clearing a macro function

You can clear the function programmed for a certain macro button.

- 1 Set the operation mode selector to **AMP** or **SOURCE** and then press **MACRO** using a ballpoint pen or similar object.

“MCR ?” appears in the display window (12) on the remote control.

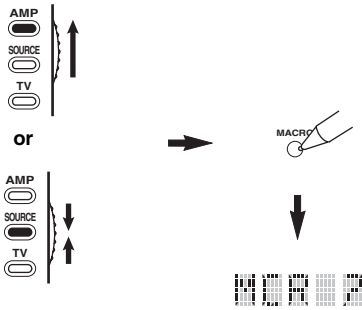

### Note

If you do not complete each of the following steps within 30 seconds, the macro programming mode will be automatically canceled. In this case, start over from step 1.

- 2 Press and hold **CLEAR** using a ballpoint pen or similar object, then press the macro button you want to clear for about 3 seconds.

“C;OK” appears in the display window (12) on the remote control if clearing was successful.

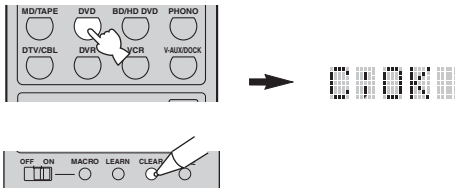

- If you continuously want to clear another function, repeat step 2.
- Once you clear a programmed function, the button reverts to the factory setting (or to the manufacturer setting if you have set remote control codes).

- 3 Press **MACRO** again to exit the macro programming mode.

### Notes

- “C;NG” appears in the display window (12) on the remote control if clearing was unsuccessful. In this case, start over from step 2.
- “ERROR” appears in the display window (12) on the remote control if you press more than one button simultaneously.

# Using multi-zone configuration

This unit allows you to configure a multi-zone audio/video system. The multi-zone configuration feature enables you to set this unit to reproduce separate input sources in the main zone, second zone (Zone 2) and third zone (Zone 3). You can control this unit from the second or third zone using the supplied remote control.

Connect the source component to the analog audio input jacks of this unit to play back the source in Zone 2 or Zone 3. This unit does not output the audio signals input at the DIGITAL INPUT and HDMI jacks to the ZONE OUT jacks.

## Connecting the Zone 2 and Zone 3 components

You need the following additional equipment to use the multi-room functions of this unit:

- An infrared signal receiver in Zone 2 and/or Zone 3.
- An infrared emitter in the main room. This emitter transmits the infrared signals from the remote control in Zone 2 and/or Zone 3 to the main room (to a CD player or DVD player, for example).
- An amplifier and speakers for Zone 2 and/or Zone 3.
- A video monitor for the second room.

- ☀ You do not need an extra amplifier and speakers for Zone 2 and/or Zone 3 if you want to use the internal amplifiers of this unit.
- Since there are many possible ways to connect and use this unit in a multi-zone configuration, we recommend that you consult with your nearest authorized Yamaha dealer or service center for the Zone 2 and Zone 3 connections that best meet your requirements.

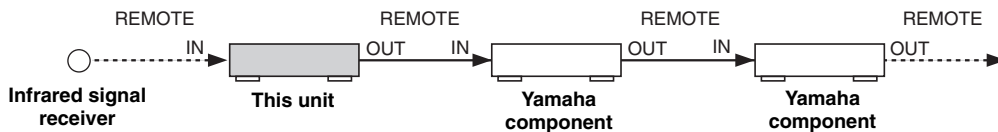

### ■ Using external amplifiers

To use an external amplifier in Zone 2 or Zone 3, connect the external amplifier to ZONE OUT terminals and select "EXT" in "Zone2 Amplifier" or "Zone3 Amplifier" (see page 94).

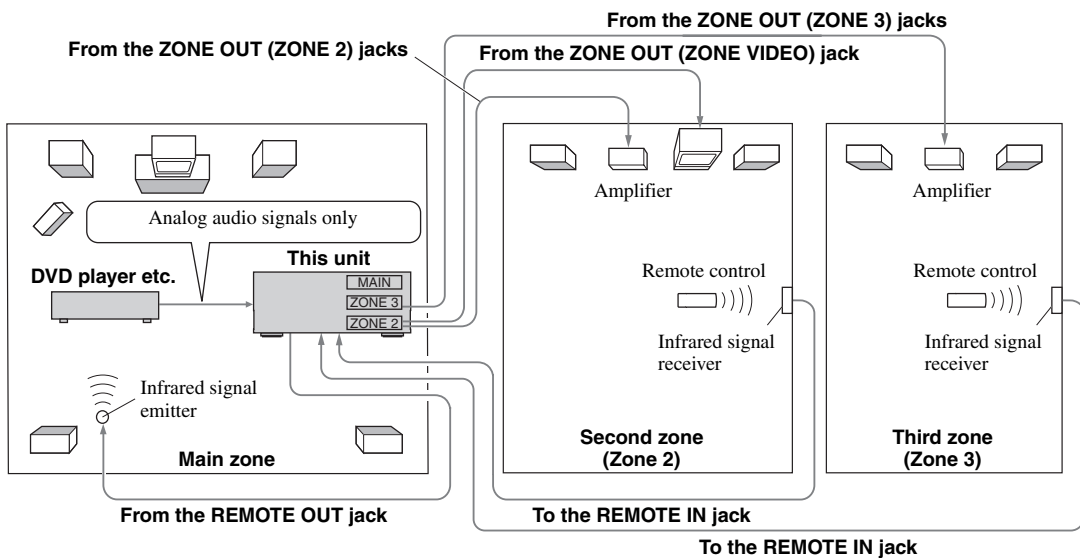

### Notes

- To avoid unexpected noise, DO NOT use the Zone 2/Zone 3 feature with CDs encoded in DTS.
- Adjust the Zone 2/Zone 3 volume by using the amplifier in the second/third room when "Zone2 Volume" or "Zone3 Volume" are set to "Fixed" (see page 94).

## ■ Using the internal amplifiers of this unit

### Important safety notice

The SP1 or SP2 speaker terminals of this Receiver should not be connected to a Passive Loudspeaker Selector Box or more than one loudspeaker per channel.

Connection to a Passive Loudspeaker Selector Box or multiple speakers per channel could create an abnormally low impedance load resulting in amplifier damage. See this owner's manual for correct usage.

Compliance with minimum speaker impedance information for all channels must be maintained at all times. This information is found on the back panel of your Receiver.

### If you want to use one internal amplifier (SP1 or SP2) of this unit

Connect the Zone 2 or Zone 3 speakers directly to the SP1 or SP2 speaker terminals and select either "INT:[SP1]" or "INT:[SP2]" for "Zone2 Amplifier" or "Zone3 Amplifier" (see page 94).

### If you want to use two internal amplifiers (SP1 and SP2) of this unit

Connect the Zone 2 and Zone 3 speakers directly to the SP1 and SP2 speaker terminals and select "Both" for "Zone2 Amplifier" or "Zone3 Amplifier" (see page 94).

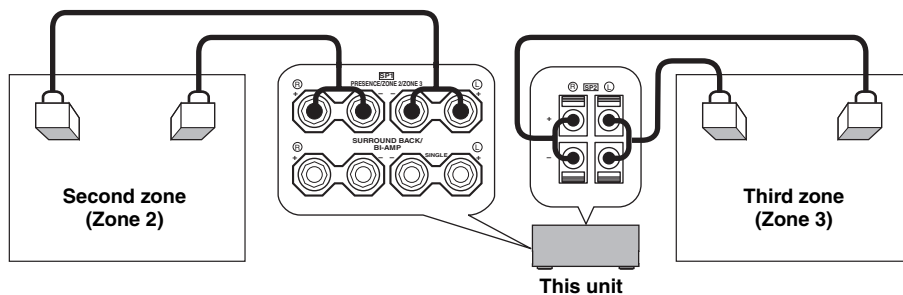

## Controlling Zone 2 or Zone 3

You can select the zone you want to control by using the control buttons on the front panel or on the remote control.

### ■ Selecting Zone 2 or Zone 3

#### Front panel operations

- 1 Press **@ZONE 2 ON/OFF** or **@ZONE 3 ON/OFF** on the front panel to individually turn on or off Zone 2 or Zone 3.
- 2 Press **@ZONE CONTROLS** on the front panel repeatedly to select the zone you want to control.  
Each time you press **@ZONE CONTROLS**, the front panel display changes as shown below, and the indicator for the currently selected zone flashes for approximately 10 seconds. However, no indicator flashes when the main zone is selected.

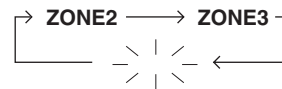

No indicator flashes when the main zone is selected.

#### ZONE2

Controls the Zone 2 amplifier or tuner functions.

#### ZONE3

Controls the Zone 3 amplifier or tuner functions.



- You must complete this step within 10 seconds while the selected zone flashes in the front panel display. Otherwise, the currently selected zone mode is automatically canceled. In this case, press **@ZONE CONTROLS** again.
- The initial setting is ZONE2 when both Zone 2 and Zone 3 are turned on.

- 3** Refer to “Selecting the input source of Zone 2 or Zone 3”, “Adjusting the volume level of Zone 2 or Zone 3”, “Adjusting the balance of the speaker level in Zone 2 or Zone 3” or “Adjusting the tonal quality of Zone 2 or Zone 3” on page 118 to perform further operations.

### Remote control operations

- 1** Set the operation mode selector to **AMP** and then press **SELECT**  $\Delta$  repeatedly to select the zone you want to control. “ZONE 2” or “ZONE 3” is displayed in the display window (12) on the remote control.

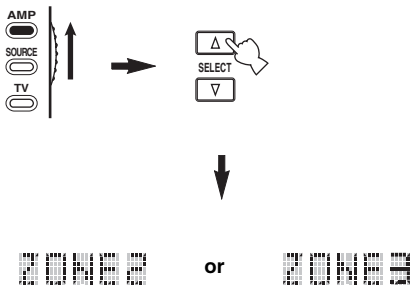

- 2** Refer to “Selecting the input source of Zone 2 or Zone 3”, “Adjusting the volume level of Zone 2 or Zone 3”, “Adjusting the balance of the speaker level in Zone 2 or Zone 3” or “Adjusting the tonal quality of Zone 2 or Zone 3” on page 118 to perform further operations.

- 3** Press **SELECT**  $\Delta$  /  $\nabla$  to exit from the Zone 2/Zone 3 mode.

### Turning on or off Zone 2 and/or Zone 3 using the remote control

**POWER** and **STANDBY** on the remote control work differently depending on the selected zone that appears in the display window (12) on the remote control.

- When the main zone, Zone 2 or Zone 3 mode is selected (see page 117), you can turn on the main zone, Zone 2 or Zone 3 or set them to the standby mode individually.
- When the all mode is selected, pressing **POWER** turns on the main zone, Zone 2 and Zone 3 simultaneously and pressing **STANDBY** sets them to the standby mode simultaneously.

Control mode	Display window (12)	POWER and STANDBY
<b>Main zone mode</b>	Name of the selected input area	Turns on the main zone only or sets it to the standby mode.
<b>Zone 2 mode</b>	“ZONE 2” or “2;name of the selected input area”	Turns on Zone 2 or sets it to the standby mode.
<b>Zone 3 mode</b>	“ZONE 3” or “3;name of the selected input area”	Turns on Zone 3 or sets it to the standby mode.
<b>All mode</b>	“ALL”	<b>POWER</b> : turns on the main zone, Zone 2 and Zone 3. <b>STANDBY</b> : sets the main zone, Zone 2 and Zone 3 to the standby mode.

### Notes

- When the remote control is in the main zone mode, “MAIN” appears for a few seconds when **POWER** or **STANDBY** is pressed.
- “ALL” appears in the display window (12) on the remote control only when **SELECT**  $\nabla$  is pressed.

### Selecting the input source of Zone 2 or Zone 3

Rotate the **INPUT** selector on the front panel (or set the operation mode selector to **AMP** and then press one of the input selector buttons (1)) to select the input source of the selected zone.

If the remote control is used to select the input source, “2; name of the selected input area” or “3; name of the selected input area” is displayed in the display window (12) on the remote control when Zone 2 or Zone 3 is selected respectively.

### Notes

- The selected input sources are shared across all zones.
- If you set the recording source other than “SOURCE” (see page 67), the input source of Zone 2 is fixed to the source you set as the recording source.
- This unit does not display the iPod or network/USB menu on the video monitor connected to one of the ZONE VIDEO jacks.



- You must complete this step within 10 seconds while the selected zone flashes in the front panel display. Otherwise, the currently selected zone mode is automatically canceled. In this case, press **ZONE CONTROLS** on the front panel again.
- When a video monitor is connected to one of the ZONE VIDEO jacks, you can display the control information of Zone 2 or Zone 3 on the video monitor screen. Set “Zone OSD” to “Zone2&Zone3” or “Zone2” (see page 93).

Operate the following operations after activating the Zone 2 or Zone 3 operation mode.

### ■ Adjusting the volume level of Zone 2 or Zone 3

Rotate **VOLUME** on the front panel (or press **VOLUME +/-**) to adjust the volume level of the selected zone.



Press **MUTE** on the remote control to mute the sound output to the selected zone.

#### Note

When you use the external amplifiers in Zone 2 or Zone 3, **VOLUME +/-** can be used only when “Zone2 Volume” or “Zone3 Volume” is set to “Variable” in “Zone2 Set” or “Zone3 Set” (see page 94).

### ■ Adjusting the balance of the speaker level in Zone 2 or Zone 3

Press **TONE CONTROL** repeatedly to select “BALANCE” and then rotate **PROGRAM** to adjust the balance of the front left and right speaker level of the selected zone.

### ■ Adjusting the tonal quality of Zone 2 or Zone 3

Set the operation mode selector to **AMP** and then press **CH +/-** on the remote control to adjust the high-frequency response (TREBLE) or **TV VOL +/-** to adjust the low-frequency response (BASS) respectively.

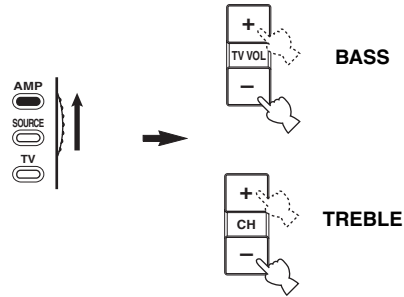

You can also adjust the tonal quality of Zone 2 or Zone 3 by using **TONE CONTROL** on the front panel. For details, see “Adjusting the tonal quality” on page 51.

#### Note

Check that “ZONE 2” or “ZONE 3” is displayed in the display window (②) of the remote control before you adjust the tonal quality of the corresponding zone (see page 117).



## ■ Using Zone 2/Zone 3 remote control

You can control Zone 2 or Zone 3 features by using the supplied Zone 2/Zone 3 remote control. First, set the ID1/ID2 switch and ZONE 2/ZONE 3 switch appropriately.

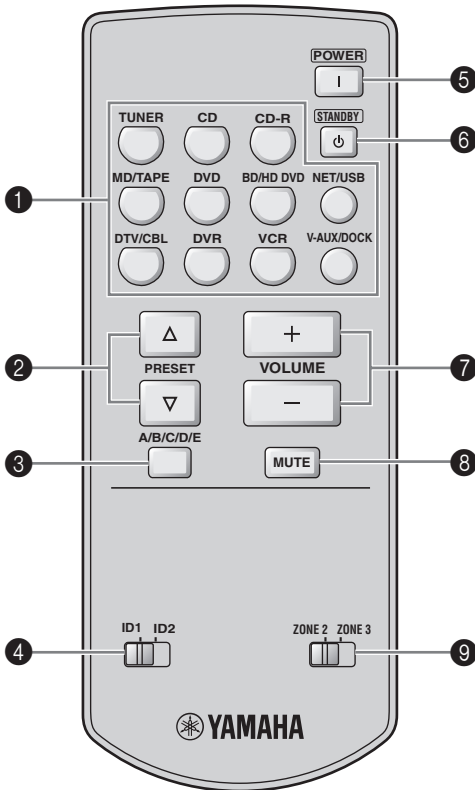

### Controlling the amplifier function

#### ① Input selector buttons

Selects the desired input source for the controlling zone.

#### ④ ID1/ID2 switch

Switches the remote control ID between ID1 and ID2 (see page 121).

#### ⑤ POWER

Turns on Zone 2 or Zone 3.

#### Note

This button is operational only when **Ⓐ MASTER ON/OFF** on the front panel is pressed inward to the ON position.

#### ⑥ STANDBY

Sets Zone 2 or Zone 3 to the standby mode.

#### Note

This button is operational only when **Ⓐ MASTER ON/OFF** on the front panel is pressed inward to the ON position.

#### ⑦ VOLUME +/-

Increases or decreases the volume level of Zone 2 or Zone 3.

#### ⑧ MUTE

Mutes the sound of Zone 2 or Zone 3. Press again to restore the audio output to the previous volume level.

#### ⑨ ZONE 2/ZONE 3 switch

Switches between the operation mode of Zone 2 and that of Zone 3.

### Controlling the tuner function (see page 53)

Select "TUNER" as the input source of the controlling zone to use the following functions.

#### ② PRESET $\Delta$ / $\nabla$

Selects one of the 8 preset station numbers (1 to 8) when the colon (:) is displayed in the front panel display (see page 55).

#### ③ A/B/C/D/E

Selects one of the preset station groups (A to E) (see page 55).

# Advanced setup

This unit has additional menus that are displayed in the front panel display. The advanced setup menu offers additional operations to adjust and customize the way this unit operates. Change the initial settings (indicated in bold under each parameter) to reflect the needs of your listening environment.

## Notes

- The settings you make are reflected next time you press **Ⓐ MASTER ON/OFF** inward to the ON position to turn on this unit (see page 33).
- Only **Ⓐ MASTER ON/OFF**, **Ⓟ STRAIGHT** and the **Ⓞ PROGRAM** selector are effective while you are using the advanced setup menu.
- All the other operations cannot be made while you are using the advanced setup menu.
- The advanced setup menu is only available in the front panel display.

## Using the advanced setup menu

- 1 Press **Ⓐ MASTER ON/OFF** on the front panel to release it outward to the OFF position to turn off this unit.**
- 2 Press and hold **Ⓟ STRAIGHT** on the front panel and then press **Ⓐ MASTER ON/OFF** inward to the ON position to turn on this unit.**  
This unit turns on, and the advanced setup menu appears in the front panel display.
- 3 Rotate the **Ⓞ PROGRAM** selector on the front panel to select the parameter you want to adjust.**  
The name of the selected parameter appears in the front panel display.
- 4 Press **Ⓟ STRAIGHT** on the front panel repeatedly to change the selected parameter setting.**
- 5 Press **Ⓐ MASTER ON/OFF** on the front panel to release it outward to the OFF position to save the new setting and turn off this unit.**



The settings you made are reflected next time you turn on this unit.

### ■ Speaker impedance **SPEAKER IMP.**

Use this feature to set the speaker impedance of this unit so that it matches that of your speakers.

Choices: **8ΩMIN**, **6ΩMIN**

- Select “8ΩMIN” to set the speaker impedance to 8 Ω .
- Select “6ΩMIN” to set the speaker impedance to 6 Ω .

SPEAKER IMP.	Speaker	Impedance level
8ΩMIN	Front	The impedance of each speaker must be 8 Ω or higher.
	Center	The impedance of each speaker must be 8 Ω or higher.
	Surround	
	Surround back	
6ΩMIN	Front	The impedance of each speaker must be 4 Ω or higher.
	Center	The impedance of each speaker must be 6 Ω or higher.
	Surround	
	Surround back	

### ■ Remote sensor **REMOTE SENSOR**

Use this feature to activate or deactivate the signal-receiving capability of the remote control sensor on the front panel of this unit.

Choices: **ON**, **OFF**

- Select “ON” if you want to activate the signal-receiving capability of the remote control sensor.
- Select “OFF” if you want to deactivate the signal-receiving capability of the remote control sensor.

### Note

We recommend setting the parameter to “ON” in most cases.

## Wake on RS-232C access

### RS-232C STANDBY

Use this feature to set this unit to transmit data via the RS-232C interface when this unit is in the standby mode.

Choices: YES, NO

Initial setting:

[U.S.A. and Canada models]: YES

[Other models]: NO

- Select “YES” to set this unit to transmit data via the RS-232C interface.
- Select “NO” to set this unit not to transmit data via the RS-232C interface.

## Remote control AMP ID

### RC AMP ID

Use this feature to set the AMP ID of this unit for remote control recognition.

Choices: ID1, ID2

- Select “ID1” when the remote control AMP ID library code is set to “2001”.
- Select “ID2” when the remote control AMP ID library code is set to “2002”.

### Setting remote control AMP ID code

**1** Set the operation mode selector to **AMP** or **SOURCE**.

**2** Press and hold **LEARN** for about 3 seconds using a ballpoint pen or similar object and then press **ENTER** repeatedly until “L;AMP” appears in the display window (12) on the remote control.

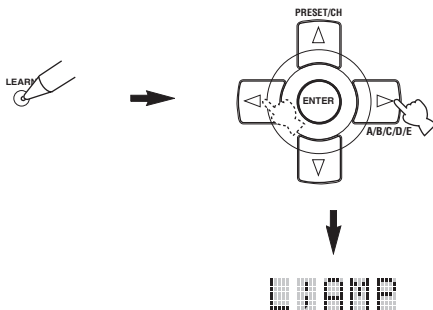

#### Notes

- Be sure to press and hold **LEARN** for at least 3 seconds, otherwise the learning process will start.
- If you do not complete each of the following steps within 30 seconds, the setting mode will be automatically canceled. In this case, start over from step 2.

**3** Press **ENTER**.

The four-digit code set for the selected input area appears in the display window (12) on the remote control.

**4** Press the numeric buttons (6) to enter the four-digit remote control AMP ID code for the input area you want to use.

Remote control AMP ID code*1	Function	RC AMP ID*2
2001 (initial setting)	Operates this unit using the default code.	ID1 (initial setting)
2002	Operates this unit using an alternative code.	ID2

\*1 The remote control setting.

\*2 The setting of this unit.

**5** Press **ENTER** to set the number.

“OK” appears in the display window (12) if the setting was successful.

“NG” appears in the display window (12) if the setting was unsuccessful. In this case, start over from step 2.

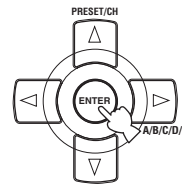

**6** Press **LEARN** again to exit from the setup mode.



## Remote control TUNER ID

### RC TUNER ID

Use this feature to set the TUNER ID of this unit for remote control recognition.

Choices: ID1, ID2

- Select “ID1” when the remote control TUNER ID library code is set to “2602”.
- Select “ID2” when the remote control TUNER ID library code is set to “2603”.

### Setting remote control TUNER ID

**1** Set the operation mode selector to **AMP** or **SOURCE** and then press **TUNER** on the remote control to select the tuner to change the remote control ID.

- 2 Press and hold  LEARN for about 3 seconds using a ballpoint pen or similar object until “L;TUN” and “TUNER” alternately appear in the display window (Ⓜ).**



### Notes

- Be sure to press and hold  LEARN for at least 3 seconds, otherwise the learning process will start.
- If you do not complete each of the following steps within 30 seconds, the setting mode will be automatically canceled. In this case, start over from step 2.

- 3 Press  ENTER.**

The four-digit code set for the selected input area appears in the display window (Ⓜ) on the remote control.

- 4 Press the numeric buttons (Ⓜ) to enter the four-digit remote control code for the input area you want to use.**

Remote control TUNER ID code*1	Function	RC TUNER ID*2
2602 (initial setting)	Operates this unit using the default code.	ID1 (initial setting)
2603	Operates this unit using an alternative code.	ID2

\*1 The remote control setting.

\*2 The setting of this unit.

- 5 Press  ENTER to set the number.**

“OK” appears in the display window (Ⓜ) if the setting was successful.

“NG” appears in the display window (Ⓜ) if the setting was unsuccessful. In this case, start over from step 2.

- 6 Press  LEARN again to exit from the setup mode.**



See page 120 for the operation of the advanced setup.

### ■ Tuner frequency step TUNER FRQ STEP (Asia and General models only)

Use this feature to set the tuner frequency step according to the frequency spacing in your area.

Choices: AM10/FM100, **AM9/FM50**

- Select “AM10/FM100” for North, Central and South America.
- Select “AM9/FM50” for all other areas.

### ■ Bi-amplifier setting BI-AMP

Use this feature to activate or deactivate the bi-amplifier function.

Choices: ON, **OFF**

- Select “ON” if you want to activate the bi-amplifier function.
- Select “OFF” if you want to deactivate the bi-amplifier function.

### Note

When “BI-AMP” is set to “ON”, the SURROUND BACK terminals cannot be used to connect surround back speakers in that the SURROUND BACK terminals are already used for the bi-amplifier connection (see page 19).

## ■ Parameter initialization INITIALIZE

Use this feature to reset the parameters of this unit to the initial factory settings. You can select the category of parameters to be initialized.

Choices: DSP PARAM, VIDEO, NETWORK, ALL,  
**CANCEL**

- Select “DSP PARAM” to initialize all the parameters of the sound field parameters (see page 71).
- Select “VIDEO” except “Short Message” and “On Screen” (see page 87).
- Select “NETWORK” to initialize the network and USB parameters (see page 91).
- Select “ALL” to initialize all the parameters of this unit.
- Select “CANCEL” to cancel the initialization procedure.

### Notes

- Use “Initialize” in the sound field program menu to initialize the parameters of the desired program (see page 77).
- When the network settings are reset, “DHCP” in “NET/USB” is automatically set to “On” (see page 91) and the registered client ID of this unit on your Yamaha MCX-2000 is cleared (see page 64).

## ■ TV format TV FORMAT

Use this feature to set the color encoding format of your television.

Choices: NTSC, PAL

Initial setting:

[U.S.A., Canada, General and Korea models]: NTSC

[Other models]: PAL

### Note

This parameter setting only affects the video monitor connected to the MONITOR OUT jacks and does not affect the Zone 2 video monitor connected to the ZONE 2 VIDEO jacks.

## ■ HDMI monitor check

### MONITOR CHECK

Use this feature to activate or deactivate the monitor check function of this unit. When “MONITOR CHECK” is set to “YES”, this unit receives the information of the available video signal resolutions from the video monitor connected via HDMI and you can only select the resolutions supported by the video monitor in “HDMI Resolution” (see page 87). When “MONITOR CHECK” is set to “SKIP”, you can select any resolution in “HDMI Resolution”.

Choices: **YES**, SKIP

## ■ GUI language GUI LANGUAGE

Use this feature to select the language of your choice that appears in the GUI (graphical user interface) menu of this unit.

Choices: **ENGLISH** (English), **JAPANESE** (Japanese), **FRENCH** (French), **GERMAN** (German), **SPANISH** (Spanish), **RUSSIAN** (Russian)

# Troubleshooting

Refer to the table below when this unit does not function properly. If the problem you are experiencing is not listed below or if the instruction below does not help, turn off this unit, disconnect the power cable, and contact the nearest authorized Yamaha dealer or service center.

## ■ General

Problem	Cause	Remedy	See page
<b>This unit fails to turn on or enters the standby mode soon after the power is turned on.</b>	The power cable is not connected or the plug is not completely inserted.	Connect the power cable firmly.	—
	The speaker impedance setting is incorrect.	Set the speaker impedance to match your speakers.	33
	The protection circuitry has been activated.	Make sure that all speaker wire connections on this unit and on all speakers are secure and that the wire for each connection does not touch anything other than its respective connection.	15
	This unit has been exposed to a strong external electric shock (such as lightning or strong static electricity).	Set this unit to the standby mode, disconnect the power cable, plug it back in after 30 seconds and then use it normally.	—
<b>No sound.</b>	Incorrect input or output cable connections.	Connect the cables properly. If the problem persists, the cables may be defective.	23-30
	Audio input jack select is set to “HDMI”, “COAX/OPT” or “ANALOG”.	Set the audio input jack select to “AUTO”.	42
	Audio input jack select is set to “ANALOG” while the input source component outputs digital audio signals.	Set the audio input jack select to “AUTO” or “COAX/OPT”.	42
	No appropriate input source has been selected.	Select an appropriate input source with the <b>Ⓢ</b> INPUT selector on the front panel (or the input selector buttons (Ⓢ) on the remote control).	41, 42
	Speaker connections are not secure.	Secure the connections.	15
	The volume is turned down.	Turn up the volume.	—
	The sound is muted.	Press <b>Ⓜ</b> MUTE or <b>Ⓡ</b> VOLUME +/- on the remote control to resume audio output and then adjust the volume.	43
	Signals this unit cannot reproduce are being input from a source component, such as a CD-ROM.	Play a source whose signals can be reproduced by this unit.	—
	The HDMI components connected to this unit do not support the HDCP copy protection standards.	Connect HDMI components that support the HDCP copy protection standards.	21
	“Support Audio” is set to “Other” and “HDMI” audio signals are not being played back on this unit.	Set “Support Audio” to “RX-V3800” in “Option”.	95
<b>No picture.</b>	The output and input for the picture are connected to different types of video jacks.	Set “Conversion” to “On” or connect your source components in the same way as you connect your video monitor to this unit.	86
	This unit outputs the video signals are not supported on the video monitor connected to the HDMI OUT jack.	Set the “INITIALIZE” to “VIDEO” to reset the video parameters.	123
		Set “MONITOR CHECK” to “YES”.	123
	Pure Direct mode is active.	Turn off the Pure Direct mode.	51
Non-standard video signals are input.			

Problem	Cause	Remedy	See page
<b>Short message displays do not appear in the video monitor.</b>	“Short Message” is set to “Off”.	Set “Short Message” to “On”.	87
	“Conversion” is set to “Off”.	Set “Conversion” to “On”.	86
	The signals input at the HDMI input jacks are being output at the HDMI OUT jack. HDTV video signals are being input.		
<b>The sound suddenly goes off.</b>	The protection circuitry has been activated because of a short circuit, etc.	Check that the speaker impedance setting is correct. Check that the speaker wires are not touching each other and then turn this unit back on.	33, 120 —
	The sleep timer has turned off this unit.	Turn on this unit, and play the source again.	—
	The sound is muted.	Press <b>MUTE</b> or <b>VOLUME +/-</b> on the remote control to resume audio output.	43
<b>Sound is heard from the speaker on one side only.</b>	Incorrect cable connections.	Connect the cables properly. If the problem persists, the cables may be defective.	15
	Incorrect settings in “Speaker Level”.	Adjust the “Speaker Level” settings.	91
<b>Only the center speaker outputs substantial sound.</b>	When playing a monaural source with a CINEMA DSP program, the source signal is directed to the center channel, and the front and surround speakers output effect sounds.		
<b>No sound is heard from the center speaker.</b>	“Center” in “Speaker Set” is set to “None”.	Set “Center” to “Small” or “Large”.	89
	One of the HiFi DSP programs (except for “7ch Stereo”) has been selected and analog 2-channel source is being input.	Try another sound field program if you want to output sound from the center speaker.	45
<b>No sound is heard from the presence speakers.</b>	The sound field programs are turned off.	Press <b>STRAIGHT</b> to turn them on.	50
	You are using a source or program combination that does not output sound from all channels.	Try another sound field program.	41
<b>No sound is heard from the surround speakers.</b>	“Surround” in “Speaker Set” is set to “None”.	Set “Surround” to “Small” or “Large”.	89
	This unit is in the “STRAIGHT” mode and a monaural source is being played back.	Press <b>STRAIGHT</b> on the front panel so that “STRAIGHT” disappears from the front panel display.	50
<b>No sound is heard from the subwoofer.</b>	“Bass Out” in “Speaker Set” is set to “Front” when a Dolby Digital or DTS signal is being played.	Set “Bass Out” to “SWFR” or “Both”.	89
	“Bass Out” in “Speaker Set” is set to “SWFR” or “Front” when a 2-channel source is being played.	Set “Bass Out” to “Both”.	89
	The source does not contain low-frequency signals.		
<b>No sound is heard from the surround back speakers.</b>	“Surround” in “Speaker Set” is set to “None” and “Surround Back” is automatically set to “None”.	Set “Surround” and “Surround Back” to a setting other than “None”.	89
	“Surround Back” in “Speaker Set” is set to “None”.	Set “Surround Back” to a setting other than “None”.	89
	CINEMA DSP 3D mode is active.	Set the CINEMA DSP 3D mode to “OFF”.	50

<b>Problem</b>	<b>Cause</b>	<b>Remedy</b>	<b>See page</b>
<b>The audio input sources cannot be played in the desired digital audio signal format. (Desired input source indicator or decoder indicator in the front panel display does not light up.)</b>	The connected component is not set to output Dolby Digital or DTS digital signals.	Make an appropriate setting following the operating instructions for your component.	—
	Audio input jack select is set to “ANALOG”.	Set the audio input jack select to “AUTO”.	42
<b>A humming sound is heard.</b>	Incorrect cable connections.	Connect the audio cables firmly. If the problem persists, the cables may be defective.	—
	No connection from the turntable to the GND terminal.	Connect the grounding cable of the turntable to the GND terminal of this unit.	27
<b>The volume level is low while a record is being played.</b>	The record is being played on a turntable with an MC cartridge.	Connect the turntable to this unit through an MC-head amplifier.	27
<b>The volume level cannot be increased, or the sound is distorted.</b>	The component connected to the AUDIO OUT (REC) jacks of this unit is turned off.	Turn on the power of the component.	—
<b>The sound effect cannot be recorded.</b>	It is not possible to record the sound effect with a recording component.		
<b>A source cannot be recorded by a digital recording component connected to the DIGITAL OUTPUT jack.</b>	The source component is not connected to the DIGITAL INPUT jacks of this unit.	Connect the source component to the DIGITAL INPUT jacks.	24, 27
	Some components cannot record Dolby Digital or DTS sources.		
<b>A source cannot be recorded by an analog component connected to the AUDIO OUT (REC) jacks.</b>	The source component is not connected to the analog AUDIO IN jacks of this unit.	Connect the source component to the analog AUDIO IN jacks.	27
<b>The sound field parameters and some other settings of this unit cannot be changed.</b>	“Memory Guard” in “Option” is set to “On”.	Set “Memory Guard” to “Off”.	95
<b>This unit does not operate properly.</b>	The internal microcomputer has been frozen by an external electric shock (such as lightning or excessive static electricity) or by a power supply with low voltage.	Disconnect the power cable from the AC wall outlet and then plug it in again after about 30 seconds.	—
<b>“CHECK SP WIRES” appears in the front panel display.</b>	Speaker cables are short-circuited.	Make sure all speaker cables are connected correctly.	15
<b>There is noise interference from digital or radio frequency equipment.</b>	This unit is too close to the digital or high-frequency equipment.	Move this unit further away from such equipment.	—
<b>The picture is disturbed.</b>	The video source uses scrambled or encoded signals to prevent dubbing.		
<b>This unit suddenly enters the standby mode.</b>	The internal temperature becomes too high and the overheat protection circuitry has been activated.	Wait about 1 hour for this unit to cool down and then turn it back on.	—



■ Tuner

	Problem	Cause	Remedy	See page
FM	<b>FM stereo reception is noisy.</b>	The characteristics of FM stereo broadcasts may cause this problem when the transmitter is too far away or the antenna input is poor.	Check the antenna connections.	32
			Try using a high-quality directional FM antenna.	—
			Use the manual tuning method.	53
	<b>There is distortion, and clear reception cannot be obtained even with a good FM antenna.</b>	There is multi-path interference.	Adjust the antenna position to eliminate multi-path interference.	—
	<b>The desired station cannot be tuned into with the automatic tuning method.</b>	The signal is too weak.	Use a high-quality directional FM antenna.	—
			Use the manual tuning method.	53
	<b>Previously preset stations can no longer be tuned into.</b>	This unit has been disconnected for a long period.	Preset the stations again.	54
AM	<b>The desired station cannot be tuned into with the automatic tuning method.</b>	The signal is weak or the antenna connections are loose.	Tighten the AM loop antenna connections and orient it for the best reception.	—
			Use the manual tuning method.	53
	<b>There are continuous crackling and hissing noises.</b>	Supplied AM loop antenna is not connected.	Connect the AM loop antenna correctly even if you use an outdoor antenna.	32
Noises can result from lightning, fluorescent lamps, motors, thermostats and other electrical equipment.			Use an outdoor antenna and a ground wire. This will help somewhat, but it is difficult to eliminate all noise.	—
	<b>There are buzzing and whining noises.</b>	A TV set is being used nearby.	Move this unit away from the TV set.	—

■ Remote control

Problem	Cause	Remedy	See page
<b>The remote control does not work or function properly.</b>	Wrong distance or angle.	The remote control will function within a maximum range of 6 m (20 ft) and no more than 30 degrees off-axis from the front panel.	34
	Direct sunlight or lighting (from an inverter type of fluorescent lamp, etc.) is striking the remote control sensor of this unit.	Reposition this unit.	—
	The batteries are weak.	Replace all batteries.	5
	The batteries do not last long and get quickly exhausted.	Using alkaline batteries is strongly recommended.	—
	The operation mode selector is set incorrectly.	Set the operation mode selector correctly. When operating this unit, set it to the <b>AMP</b> position. When operating the component selected by the input selector button, set it to the <b>SOURCE</b> position. When operating the TV set in the DTV or PHONO area, set it to the <b>TV</b> position.	—
	The remote control code was not correctly set.	Set the remote control code correctly using "List of remote control codes" at the end of this manual.	105
		Try setting another code of the same manufacturer using "List of remote control codes" at the end of this manual.	105
The library code of the remote control and the remote control ID of this unit do not match.	Match the remote control ID of this unit with the corresponding remote control library code.	105	
<b>The remote control does not work or function properly.</b>	Even if the remote control code is correctly set, there are some models that do not respond to the remote control.	Program the necessary functions independently into the programmable buttons using the Learn feature.	107
<b>The remote control does not learn new functions.</b>	The batteries of this remote control and/or the other remote control are too weak.	Replace the batteries.	5
	The distance between the two remote controls is too much or too little.	Place the remote controls at the proper distance.	107
	The signal coding or modulation of the other remote control is not compatible with this remote control.	Learning is not possible.	—
	Memory capacity is full.	Delete other unnecessary functions to make room for the new functions.	112

■ HDMI

Error message	Cause	Remedy	See page
<b>Device Over</b>	The number of the connected HDMI components is over the limit.	Reduce the number of the connected HDMI components.	—
<b>HDCP Error</b>	HDCP authentication failed.	Check that the connected HDMI components support the HDCP copy protection standards.	—

HDMI Message	Cause	Remedy	See page
<b>Out of Resolution</b>	The connected monitor is not compatible with the resolution of the input video signal or input video signal is the analog component video signal with 1080p of resolution.	Set the resolution of the video output signal of the input source component appropriately.	—

■ Network and USB

Problem	Cause	Remedy	See page
<b>The PC server/MCX-2000/Internet Radio does not function properly.</b>	The IP address is not set properly.	Set the DHCP server function of the router to ON. Alternately, perform manual configuration according to the current operating environment.	91
	The network cable is not connected.	Connect it properly.	31
<b>The music in the PC server cannot be played back.</b>	The PC does not have Windows Media Player 11 or Windows Media Connect 2.0 installed in it.	Install Windows Media Player 11 or Windows Media Connect 2.0 in the PC.	—
	The music is recorded in a format that cannot be played on this unit. This unit cannot play music formats other than WMA, MP3 and WAV (PCM format). Also note that it cannot play certain music files even if these are recorded in the WMA, MP3 or WAV format.	Play music recorded in a format that this unit is compatible with.	—
	The music is copyright-protected.	This unit cannot play copyright-protected music.	—
<b>Windows Media Player 11 or Windows Media Connect 2.0 cannot be connected.</b>	The Windows XP PC is logging on to a domain.	Log on to the local machine instead of the domain.	—
<b>The MusicCAST server cannot be connected.</b>	You are attempting to connect to MCX-1000. The MusicCAST server that can be connected by this unit is MCX-2000.	Use MCX-2000 or the PC server.	—
	Auto Configuration is not executed.	Execute "Auto Configure".	63
<b>"Disconnected" is displayed even when a USB device is present.</b>	This unit recognized the USB device as an illegal device.	Turn this unit off then on again.	65
<b>The Internet Radio cannot be played.</b>	The firewall of the network device is activated. The Internet Radio can be played only when it passes through the port designated by each radio station. The port number is variable depending on radio station.	Check the firewall setting of the network device.	—
	Connection to the Internet is disconnected.	Check the configuration of the network device, and then contact the network connection provider.	—

<b>Problem</b>	<b>Cause</b>	<b>Remedy</b>	<b>See page</b>
<b>The music files and directories in the USB device cannot be viewed.</b>	The music files and directories are placed in locations other than the FAT area.	Place music files and directories in the FAT area.	—
	You are attempting to browse directory hierarchies of over 8 levels or a directory with more than 500 files.	Modify the data structure on your USB device.	—
<b>The USB device cannot be recognized.</b>	The connected USB device is other than a USB mass storage class USB memory device or USB portable audio player.	This unit can recognize only a USB mass storage class USB memory device or USB portable audio player. Also note that it cannot recognize certain USB devices even when they are devices as described above.	65
		Some devices may become easier to recognize when they are inserted before turning this unit on.	65
<b>This unit does not recall the correct item by using numeric buttons (1-8).</b>	The connected USB device is incorrect.	Connect the USB device that stores the preset item.	65
	The directory that stores the selected item is changed.	Preset the desired item to the numeric button (1-8) again.	65
<b>This unit does not recall the selected item by using numeric buttons (1-8).</b>	The USB device is not connected correctly.	Connect the correct USB device properly.	65
	The PC or MCX-2000 that stores the selected item is turned off.	Turn on the PC or MCX-2000.	63
	The selected Internet Radio station is temporary unavailable or out of service.	Try again when the selected Internet Radio is providing the service.	64
		Preset other Internet Radio stations.	65

<b>Status message</b>	<b>Cause</b>	<b>Remedy</b>	<b>See page</b>
<b>Please wait</b>	This unit is in the middle of recognizing the connection with your network.	This is not a system malfunction. Wait for a while.	—
	This unit is in the middle of recognizing the connection with your USB memory device or USB portable audio player.	This is not a system malfunction. Wait for a while.	—
<b>Please wait (Starting Server)</b>	This unit is in the middle of waking up MCX-2000 that has been set to the standby mode.	Wait for approximately 20 seconds.	—
<b>Connect error</b>	There is a problem with the signal path from your network to this unit.	Check the connection between this unit and the LAN port on your router or hub.	31
		Make sure your router is properly connected and turned on. Also, make sure your modem is properly connected and turned on when you are attempting to listen to Internet Radio.	31
<b>Disconnected</b>	Your USB memory device or USB portable audio player has been disconnected from the USB port of this unit.	Check the connection between this unit and your USB memory device or USB portable audio player.	—
	The PC server or MCX-2000 previously connected to this unit no longer exists.	Connect this unit to the available PC server or MCX-2000.	63
	There is a problem with the signal path from your USB memory device or USB portable audio player to this unit.	Turn off this unit and reconnect your USB memory device or USB portable audio player to the USB port of this unit.	33
Try resetting your USB memory device or USB portable audio player.		—	

Status message	Cause	Remedy	See page
<b>Access error</b>	This unit cannot access your USB memory device or USB portable audio player.	Try another USB memory device or USB portable audio player.	—
	There is a problem with the signal path from your USB memory device or USB portable audio player to this unit.	Turn off this unit and reconnect your USB memory device or USB portable audio player to the USB port of this unit.  Try resetting your USB memory device or USB portable audio player.	33  —
<b>Unable to play</b>	This unit cannot play back the songs currently stored on your PC.	Make sure Windows Media Connect 2.0 is installed on your PC.	—
		Check that the songs currently stored on your PC are playable (MP3, WMA, and WAV).	—
	The network may be overloaded with heavy traffic, and playback is interrupted.	Store some other playable music files (MP3, WMA, and WAV) on your PC.  Try preparing a network exclusively for use with this unit to separate it from general network traffic.	—  —
<b>List updated</b>	The list of the contents stored on your PC server or MCX-2000 has been updated.		
<b>Bookmark ON</b>	The desired Internet Radio station has been added to the “Bookmarks” list.		
<b>Bookmark OFF</b>	The stored Internet Radio station has been removed from the “Bookmarks” list.		
<b>Empty Memory!</b>	No items are assigned to the selected numeric button.	Assign the desired item to the numeric button.	65
<b>Not found!</b>	This unit cannot find the assigned item for the selected numeric button.	Connect the USB device that stores the preset item.	65
		Turn on the PC or MCX-2000.	63
		Try again when the selected Internet Radio is providing the service.	64
		Preset the desired item to the numeric button (1-8) again.	65

■ iPod

**Note**

In case of a transmission error without a status message appearing in the front panel and on the video monitor, check the connection to your iPod (see page 30).

Status message	Cause	Remedy	See page
<b>Loading...</b>	This unit is in the middle of recognizing the connection with your iPod.		
	This unit is in the middle of acquiring song lists from your iPod.		
<b>Connect error</b>	There is a problem with the signal path from your iPod to this unit.	Turn off this unit and reconnect the Yamaha iPod universal dock to the DOCK terminal of this unit.	30
		Try resetting your iPod.	—
<b>Unknown iPod</b>	The iPod being used is not supported by this unit.	Only iPod (Click and Wheel), iPod nano, and iPod mini are supported.	—
<b>iPod connected</b>	Your iPod is properly stationed in a Yamaha iPod universal dock (such as the YDS-10, sold separately) connected to the DOCK terminal of this unit, and the connection between your iPod and this unit is complete.		
<b>Disconnected</b>	Your iPod was removed from a Yamaha iPod universal dock (such as YDS-10 sold separately) connected to the DOCK terminal of this unit.	Station your iPod back in a Yamaha iPod universal dock (such as YDS-10 sold separately) connected to the DOCK terminal of this unit.	30
<b>Unable to play</b>	This unit cannot play back the songs currently stored on your iPod.	Check that the songs currently stored on your iPod are playable.	—
		Store some other playable music files on your iPod.	—

■ Auto Setup

Before Auto Setup

Error message	Cause	Remedy	See page
<b>Connect MIC!</b>	Optimizer microphone is not connected.	Connect the supplied optimizer microphone to the OPTIMIZER MIC jack on the front panel.	37
<b>Unplug Phones!</b>	Headphones are connected.	Unplug the headphones.	—
<b>No Setup Menu!</b>	All setup menu are set to “Skip”.	Set the desired menu item to “Check”.	39
<b>Memory Guard!</b>	“Memory Guard” is set to “On”.	Set “Memory Guard” to “Off”.	95

## During Auto Setup

Error message	Cause	Remedy	See page
<b>E01:No Front SP</b>	Front L/R channel signals are not detected.	Check the front L/R speaker connections.	15
<b>E02:No Sur. SP</b>	A surround channel signal is not detected.	Check the surround speaker connections.	15
<b>E03:No PRNS SP</b>	A presence channel signal is not detected.	Check the presence speaker connections.	15
<b>E04:SBR→SBL</b>	Only right surround back channel signal is detected.	Connect the surround back speaker to the SURROUND BACK SINGLE terminal if you only have one surround back speaker.	15
<b>E05:Noisy</b>	Background noise is too loud.	Try running "Auto Setup" in a quiet environment.	—
		Turn off noisy electric equipment like air conditioners or move them away from the optimizer microphone.	—
<b>E06:Check Sur.</b>	Surround back speakers are connected, though surround L/R speakers are not.	Connect surround speakers when you use surround back speakers.	15
<b>E07:No MIC</b>	The optimizer microphone was unplugged during the "Auto Setup" procedure.	Connect the supplied optimizer microphone to the OPTIMIZER MIC jack on the front panel.	37
<b>E08:No Signal</b>	The optimizer microphone does not detect test tones.	Check the microphone setting.	37
		Check the speaker connections and placement.	15
<b>E09:User Cancel</b>	The "Auto Setup" procedure was cancelled due to user activity.	Run "Auto Setup" again.	37
<b>E10:Internal Err.</b>	An internal error occurred.	Run "Auto Setup" again.	37

## After Auto Setup

Warning message	Cause	Remedy	See page
<b>W1:Out of Phase</b>	Speaker polarity is not correct. This message may appear depending on the speakers even when the speakers are connected correctly.	Check the speaker connections for proper polarity (+ or -).	15
<b>W2:Over Distance</b>	The distance between the speaker and the listening position is over 24 m (80 ft).	Bring the speaker closer to the listening position.	—
<b>W3:Level Error</b>	The difference of volume level among speakers is excessive.	Readjust the speaker installation so that all speakers are set in locations with similar conditions.	—
		Check the speaker connections.	15
		Use speakers of similar quality.	—
		Adjust the output volume of the subwoofer.	37
<b>W4:SP Mismatch</b>	The result of the wiring check of "Auto Setup" is different from "Speaker Set" in "Manual Setup".	Use "Speaker Set" in "Manual Setup" to adjust the speaker settings manually.	88

### Notes

- If the "ERROR" or "WARNING" screens appears, check the cause of the problem, then run "Auto Setup" again.
- If warning "W2" or "W3" appears, the adjustment are made, however the adjustments may not be optimal.
- Depending on the speakers, warning "W1" may appears even if the speakers connections are correct.
- If error "E10" occurs repeatedly, please contact a qualified Yamaha service center.

# Resetting the system

Use this feature to reset all the parameters of this unit to the initial factory settings.

## Notes

- This procedure completely resets all the parameters of this unit including the “SET MENU” parameters. However, the advanced setup menu parameters will not be initialized.
- The initial factory settings are activated next time you turn on this unit.



To cancel the initialization procedure at any time without making any changes, press **Ⓜ**MASTER ON/OFF on the front panel to release it outward to the OFF position.

**1** Press **Ⓜ**MASTER ON/OFF on the front panel to release it outward to the OFF position to turn off this unit.

**2** Press and hold **Ⓢ**STRAIGHT and then press **Ⓜ**MASTER ON/OFF inward to the ON position to turn on this unit.

This unit turns on, and “ADVANCED SETUP” appears in the front panel display.



**3** Rotate the **Ⓟ**PROGRAM selector to select “INITIALIZE”.

INITIALIZE  
CANCEL

**4** Press **Ⓢ**STRAIGHT repeatedly to select “ALL”.

INITIALIZE  
ALL



- Select “CANCEL” to cancel the initialization procedure without making any changes.
- You can initialize the video parameters or sound field program parameters separately. See page 123 for details.

**5** Press **Ⓜ**MASTER ON/OFF to release it outward to the OFF position to confirm your selection and turn off this unit.



# Glossary

## ■ Audio and video synchronization (lip sync)

Lip sync, an abbreviation for lip synchronization, is a technical term that involves both a problem and a capability of maintaining audio and video signals synchronized during post-production and transmission. Whereas the audio and video latency requires complex end-user adjustments, HDMI version 1.3 incorporates an automatic audio and video syncing capability that allows devices to perform this synchronization automatically and accurately without user interaction.

## ■ Bi-amplification connection

A bi-amplification connection uses two amplifiers for a speaker. One amplifier is connected to the woofer section of a loudspeaker while the other is connected to the combined mid and tweeter section. With this arrangement each amplifier operates over a restricted frequency range. This restricted range presents each amplifier with a much simpler job and each amplifier is less likely to influence the sound in some way. The internal crossover of the speaker consists of a LPF (low pass filter) and a HPF (high pass filter). As its name implies, the LPF passes frequencies below a cutoff and rejects frequencies above the cutoff frequency. Likewise, the HPF passes frequencies above its cutoff.

## ■ Component video signal

With the component video signal system, the video signal is separated into the Y signal for the luminance and the P<sub>b</sub> and P<sub>r</sub> signals for the chrominance. Color can be reproduced more faithfully with this system because each of these signals is independent. The component signal is also called the “color difference signal” because the luminance signal is subtracted from the color signal. A monitor with component input jacks is required in order to output component signals.

## ■ Composite video signal

With the composite video signal system, the video signal is composed of three basic elements of a video picture: color, brightness and synchronization data. A composite video jack on a video component transmits these three elements combined.

## ■ Deep Color

Deep Color refers to the use of various color depths in displays, up from the 24-bit depths in previous versions of the HDMI specification. This extra bit depth allows HDTVs and other displays go from millions of colors to billions of colors and eliminate on-screen color banding for smooth tonal transitions and subtle gradations between colors. The increased contrast ratio can represent many times more shades of gray between black and white. Also Deep Color increases the number of available colors within the boundaries defined by the RGB or YCbCr color space.

## ■ Dialogue normalization

Dialogue Normalization is a feature of Dolby Digital or DTS, which is used to keep the programs at the same average listening level so that the user does not have to change the volume control between Dolby Digital or DTS programs.

## ■ Dolby Digital

Dolby Digital is a digital surround sound system that gives you completely independent multi-channel audio. With 3 front channels (front L/R and center), and 2 surround stereo channels, Dolby Digital provides 5 full-range audio channels. With an additional channel especially for bass effects, called LFE (Low Frequency Effect), the system has a total of 5.1-channels (LFE is counted as 0.1 channel). By using 2-channel stereo for the surround speakers, more accurate moving sound effects and surround sound environment are possible than with Dolby Surround. The wide dynamic range from maximum to minimum volume reproduced by the 5 full-range channels and the precise sound orientation generated using digital sound processing provide listeners with unprecedented excitement and realism. With this unit, any sound environment from monaural up to a 5.1-channel configuration can be freely selected for your enjoyment.

## ■ Dolby Digital EX

Dolby Digital EX creates 6 full-bandwidth output channels from 5.1-channel sources. This is done using a matrix decoder that derives 3 surround channels from the 2 in the original recording. For the best results, Dolby Digital EX should be used with movie sound tracks recorded with Dolby Digital Surround EX. With this additional channel, you can experience more dynamic and realistic moving sound especially with scenes with “fly-over” and “fly-around” effects.

### ■ **Dolby Digital Plus**

Dolby Digital Plus is an advanced audio technology developed for high-definition programming and media including HD broadcasts, HD DVD, and Blu-ray Disc. Selected as a mandatory audio standard for HD DVD and as an optional audio standard for Blu-ray Disc, this technology delivers multichannel sound with discrete channel output. Supporting bitrates up to 6.0 Mbps, Dolby Digital Plus can carry up to 7.1 discrete audio channels simultaneously. Supported by HDMI version 1.3 and designed for the optical disc players and AV receivers/amplifiers of the future, Dolby Digital Plus also remains fully compatible with the existing multichannel audio systems that incorporate Dolby Digital.

### ■ **Dolby Pro Logic II**

Dolby Pro Logic II is an improved technique used to decode vast numbers of existing Dolby Surround sources. This new technology enables a discrete 5-channel playback with 2 front left and right channels, 1 center channel, and 2 surround left and right channels instead of only 1 surround channel for conventional Pro Logic technology. There are three modes available: "Music mode" for music sources, "Movie mode" for movie sources and "Game mode" for game sources.

### ■ **Dolby Pro Logic IIx**

Dolby Pro Logic IIx is a new technology enabling discrete multi-channel playback from 2-channel or multi-channel sources. There are three modes available: "Music mode" for music sources, "Movie mode" for movie sources (for 2-channel sources only) and "Game mode" for game sources.

### ■ **Dolby Surround**

Dolby Surround uses a 4-channel analog recording system to reproduce realistic and dynamic sound effects: 2 front left and right channels (stereo), a center channel for dialog (monaural), and a surround channel for special sound effects (monaural). The surround channel reproduces sound within a narrow frequency range. Dolby Surround is widely used with nearly all video tapes and laser discs, and in many TV and cable broadcasts as well. The Dolby Pro Logic decoder built into this unit employs a digital signal processing system that automatically stabilizes the volume on each channel to enhance moving sound effects and directionality.

### ■ **Dolby TrueHD**

Dolby TrueHD is an advanced lossless audio technology developed for high-definition disc-based media including HD DVD and Blu-ray Disc. Selected as a mandatory audio standard for HD DVD and as an optional audio standard for Blu-ray Disc, this technology delivers sound that is bit-for-bit identical to the studio master, offering a high-definition home theater experience. Supporting bitrates up to 18.0 Mbps, Dolby TrueHD can carry up to 8 discrete channels of 24-bit/96 kHz audio simultaneously. Supported by HDMI version 1.3 and designed for the optical disc players and AV receivers/amplifiers of the future, Dolby TrueHD also remains fully compatible with the existing multichannel audio systems and retains the metadata capability of Dolby Digital, allowing dialog normalization and dynamic range control.

### ■ **DSD**

Direct Stream Digital (DSD) technology stores audio signals on digital storage media, such as Super Audio CDs. Using DSD, signals are stored as single bit values at a high-frequency sampling rate of 2.8224 MHz, while noise shaping and oversampling are used to reduce distortion, a common occurrence with very high quantization of audio signals. Due to the high sampling rate, better audio quality can be achieved than that offered by the PCM format used for normal audio CDs.

### ■ **DTS 96/24**

DTS 96/24 offers an unprecedented level of audio quality for multi-channel sound on DVD video, and is fully backward-compatible with all DTS decoders. "96" refers to a 96 kHz sampling rate compared to the typical 48 kHz sampling rate. "24" refers to 24-bit word length. DTS 96/24 offers sound quality transparent to the original 96/24 master, and 96/24 5.1-channel sound with full-quality full-motion video for music programs and motion picture soundtracks on DVD video.

### ■ **DTS Digital Surround**

DTS digital surround was developed to replace the analog soundtracks of movies with a 6.1-channel digital sound track, and is now rapidly gaining popularity in movie theaters around the world. DTS, Inc. has developed a home theater system so that you can enjoy the depth of sound and natural spatial representation of DTS digital surround in your home. This system produces practically distortion-free 6-channel sound (technically, front left and right, center, surround left and right, and LFE 0.1 (subwoofer) channels for a total of 5.1 channels). This unit incorporates a DTS-ES decoder that enables 6.1-channel reproduction by adding the surround back channel to the existing 5.1-channel format.

### ■ DTS Express

DTS Express is an advanced audio technology for the optional feature on Blu-ray Disc or HD DVD, which offers high-quality, low bit rate audio optimized for network streaming, and Internet applications. DTS Express is used for the Secondary Audio feature of Blu-ray Disc or the Sub Audio feature of HD DVD. These features deliver audio commentaries (for example, the additional commentaries made by the director of a film) on demand by the users via the Internet, etc. DTS Express signals are mixed down with the main audio stream on the player component, and the component sends the mixed audio stream to the AV receivers/amplifiers via digital coaxial, digital optical, or analog connections.

### ■ DTS-HD Master Audio

DTS-HD Master Audio is an advanced lossless audio technology developed for high-definition disc-based media including HD DVD and Blu-ray Disc. Selected as a mandatory audio standard for both HD DVD and Blu-ray Disc, this technology delivers sound that is bit-for-bit identical to the studio master, offering a high-definition home theater experience. Supporting bitrates up to 18.0 Mbps for HD DVD and up to 24.5 Mbps for Blu-ray Disc, DTS-HD Master Audio can carry up to 7.1 discrete channels of 24-bit/96 kHz audio simultaneously. Supported by HDMI version 1.3 and designed for the optical disc players and AV receivers/amplifiers of the future, DTS-HD Master Audio also remains fully compatible with the existing multichannel audio systems that incorporate DTS Digital Surround.

### ■ DTS-HD High Resolution Audio

DTS-HD High Resolution Audio is an high resolution audio technology developed for high-definition disc-based media including HD DVD and Blu-ray Disc. Selected as an optional audio standard for both HD DVD and Blu-ray Disc, this technology delivers sound that is virtually indistinguishable from the original, offering a high-definition home theater experience. Supporting bitrates up to 3.0 Mbps for HD DVD and 6.0 Mbps for Blu-ray Disc, DTS-HD High Resolution Audio can carry up to 7.1 discrete channels of 24-bit/96 kHz audio simultaneously. Supported by HDMI version 1.3 and designed for the optical disc players and AV receivers/amplifiers of the future, DTS-HD High Resolution Audio also remains fully compatible with the existing multichannel audio systems that incorporate DTS Digital Surround.

### ■ HDMI

HDMI (High-Definition Multimedia Interface) is the first industry-supported, uncompressed, all-digital audio/video interface. Providing an interface between any source (such as a set-top box or AV receiver) and an audio/video monitor (such as a digital television), HDMI supports standard, enhanced or high-definition video as well as multi-channel digital audio using a single cable. HDMI transmits all ATSC HDTV standards and supports 8-channel digital audio, with bandwidth to spare to accommodate future enhancements and requirements. When used in combination with HDCP (High-bandwidth Digital Content Protection), HDMI provides a secure audio/video interface that meets the security requirements of content providers and system operators. For further information on HDMI, visit the HDMI website at "<http://www.hdmi.org/>".

### ■ LFE 0.1 channel

This channel reproduces low-frequency signals. The frequency range of this channel is from 20 Hz to 120 Hz. This channel is counted as 0.1 because it only enforces a low-frequency range compared to the full-range reproduced by the other 5/6 channels in Dolby Digital or DTS 5.1/6.1-channel systems.

### ■ MP3

One of the audio compression methods used by MPEG. It employs the irreversible compression method, which achieves a high compression rate by thinning out the data of hardly audible part to the human ears. It is said to be capable of compressing the data quantity by about 1/11 (128 kbps) while maintaining a similar audio quality to music CD.

### ■ Neo:6

Neo:6 decodes the conventional 2-channel sources for 6-channel playback by the specific decoder. It enables playback with the full-range channels with higher separation just like digital discrete signal playback. There are two modes available: "Music mode" for music sources and "Cinema mode" for movie sources.

**■ PCM (Linear PCM)**

Linear PCM is a signal format under which an analog audio signal is digitized, recorded and transmitted without using any compression. This is used as a method of recording CDs and DVD audio. The PCM system uses a technique for sampling the size of the analog signal per very small unit of time. Standing for “Pulse Code Modulation”, the analog signal is encoded as pulses and then modulated for recording.

**■ Sampling frequency and number of quantized bits**

When digitizing an analog audio signal, the number of times the signal is sampled per second is called the sampling frequency, while the degree of fineness when converting the sound level into a numeric value is called the number of quantized bits. The range of rates that can be played back is determined based on the sampling rate, while the dynamic range representing the sound level difference is determined by the number of quantized bits. In principle, the higher the sampling frequency, the wider the range of frequencies that can be played back, and the higher the number of quantized bits, the more finely the sound level can be reproduced.

**■ S-video signal**

With the S-video signal system, the video signal normally transmitted using a pin cable is separated and transmitted as the Y signal for the luminance and the C signal for the chrominance through the S-video cable. Using the S VIDEO jack eliminates video signal transmission loss and allows recording and playback of even more beautiful images.

**■ WAV**

Windows standard audio file format, which defines the method of recording the digital data obtained by converting audio signals. It does not specify the compression (coding) method so a desired compression method can be used with it. By default, it is compatible with the PCM method (no compression) and some compression methods including the ADPCM method.

**■ WMA**

An audio compression method developed by Microsoft Corporation. It employs the irreversible compression method, which achieves a high compression rate by thinning out the data of hardly audible part to the human ears. It is said to be capable of compressing the data quantity by about 1/22 (64 kbps) while maintaining a similar audio quality to music CD.

# Sound field program information

## ■ Elements of a sound field

What really creates the rich, full tones of a live instrument are the multiple reflections from the walls of the room. In addition to making the sound live, these reflections enable us to tell where the player is situated as well as the size and shape of the room in which we are sitting.

There are two distinct types of sound reflections that combine to make up the sound field in addition to the direct sound coming straight to our ears from the player's instrument.

### Early reflections

Reflected sounds reach our ears extremely rapidly (50 ms to 100 ms after the direct sound), after reflecting from one surface only (for example, from a wall or the ceiling). Early reflections actually add clarity to the direct sound.

### Reverberations

These are caused by reflections from more than one surface (for example, from the walls, and the ceiling) so numerous that they merge together to form a continuous sonic afterglow. They are non-directional and lessen the clarity of the direct sound.

Direct sound, early reflections and subsequent reverberations taken together help us to determine the subjective size and shape of the room, and it is this information that the digital sound field processor reproduces in order to create sound fields.

If you could create the appropriate early reflections and subsequent reverberations in your listening room, you would be able to create your own listening environment. The acoustics in your room could be changed to those of a concert hall, a dance floor, or a room with virtually any size at all. This ability to create sound fields at will is exactly what Yamaha has done with the digital sound field processor.

## ■ CINEMA DSP

Since the Dolby Surround and DTS systems were originally designed for use in movie theaters, their effect is best felt in a theater having many speakers designed for acoustic effects. Since home conditions, such as room size, wall material, number of speakers, and so on, can differ so widely, it is inevitable that there are differences in the sound heard. Based on a wealth of actually measured data, Yamaha CINEMA DSP provides the audiovisual experience of a movie theater in the listening room of your own home by using the Yamaha original sound field technology combined with various digital audio systems.

## ■ CINEMA DSP 3D

The actually measured sound field data contain the information of the height of the sound images. CINEMA DSP 3D feature achieves the reproduction of the accurate height of the sound images so that it creates the accurate and intensive stereoscopic sound fields in a listening room.

## ■ SILENT CINEMA

Yamaha has developed a natural, realistic sound effect DSP algorithm for headphones. Parameters for headphones have been set for each sound field so that accurate representations of all the sound field programs can be enjoyed on headphones.

## ■ Virtual CINEMA DSP

Yamaha has developed a Virtual CINEMA DSP algorithm that allows you to enjoy DSP sound field surround effects even without any surround speakers by using virtual surround speakers. It is even possible to enjoy Virtual CINEMA DSP using a minimal two-speaker system that does not include a center speaker.

## ■ Compressed Music Enhancer

The Compressed Music Enhancer feature of this unit enhances your listening experience by regenerating the missing harmonics in a compression artifact. As a result, flattened complexity due to the loss of high-frequency fidelity as well as lack of bass due to the loss of low-frequency bass is compensated, providing improved performance of the overall sound system.

## ■ Sound output from each speaker

Sound output from each speaker depends on the type of audio signals being input. Refer to the diagrams in the table below to understand the speaker layout for each sound field program. For details about the sound output from each speaker in sound field programs, refer to "Sound output in each sound field program" in "APPENDIX" at the end of this manual.

### Note

Be advised that there may be no or not enough sound output from speakers depending on the type of input source being played back. Furthermore, there may be some channels that can only be used partially when they are adjusted to specific aspects of movies, such as special sound effects, etc.



Except for "2ch Stereo", "7ch Stereo", and "STRAIGHT", you can select a decoder to output sound from the surround back speakers (see page 45).

# Parametric equalizer information

This unit employs Yamaha Parametric Room Acoustic Optimizer (YPAO) technology, together with the Parametric EQ settings (see page 82), to optimize the frequency characteristics of its parametric equalizer to match your listening environment. YPAO uses a combination of the following three parameters (Frequency, Gain and Q factor) to provide highly precise adjustment of the frequency characteristics.

## ■ Frequency

This parameter is adjustable in one-third octave increments between 32 Hz and 16 kHz.

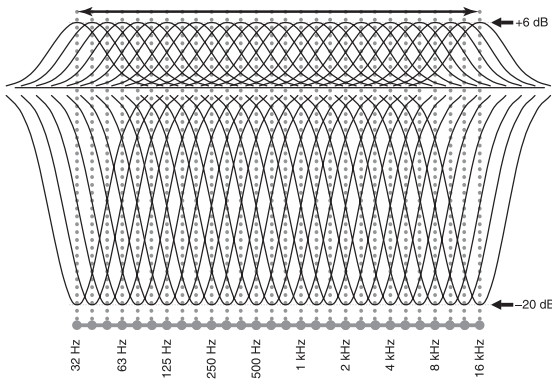

## ■ Gain

This parameter is adjustable in increments of 0.5 dB between -20 and +6 dB.

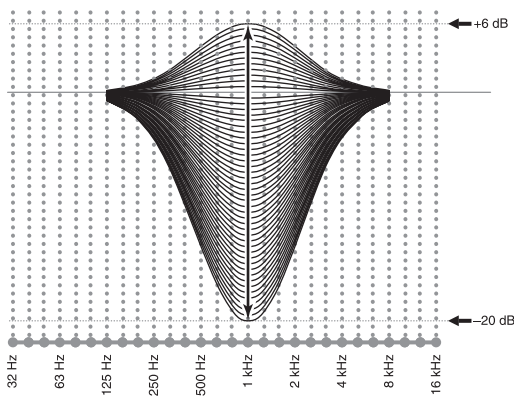

## ■ Q factor

The width of the specified frequency band is referred to as the Q factor. This parameter is adjustable between the values 0.5 and 10.

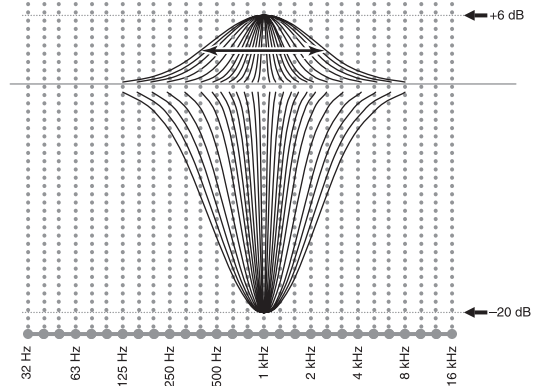

YPAO adjusts frequency characteristics to suit your listening requirements using a combination of the above three parameters (Frequency, Gain and Q factor) for each equalizer band in this unit's parametric equalizer. This unit has 7 equalizer bands for each channel.

The use of multiple equalizer bands enables more precise adjustments of frequency characteristics (as in Figure 2). This is not possible using only a single equalizer band (as in Figure 1).

Figure 1

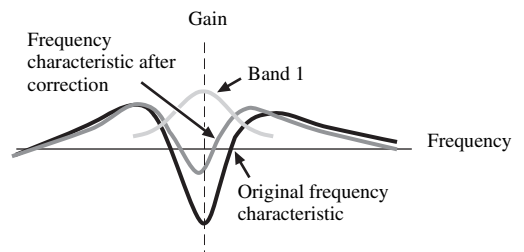
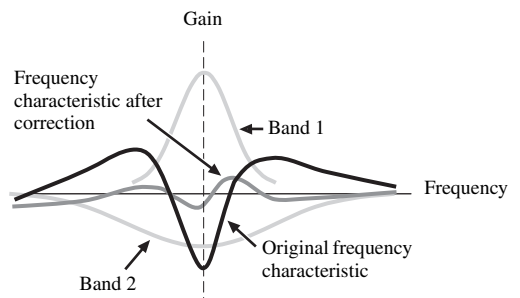

Figure 2



# Specifications

## AUDIO SECTION

- Minimum RMS Output Power for Front, Center, Surround, Surround back  
20 Hz to 20 kHz, 0.04% THD, 8 Ω ..... 140 W
- Dynamic Power (IHF)  
Front L/R 8/6/4/2 Ω ..... 170/205/265/345 W
- Maximum Useful Output Power (JEITA)  
[Asia, General, China and Korea models]  
1 kHz, 10% THD, 8 Ω ..... 185 W
- Maximum Output Power [U.K. and Europe models]  
1 kHz, 0.7% THD, 4 Ω ..... 200 W
- Dynamic Headroom  
8 Ω ..... 0.84 dB
- IEC Output Power [U.K. and Europe models]  
Front L/R 1 kHz, 0.04% THD, 8 Ω ..... 145 W
- Damping Factor (IHF)  
Front L/R 20 Hz to 20 kHz, 8 Ω ..... 150 or more
- Input Sensitivity/Input Impedance  
PHONO ..... 3.5 mV/47 kΩ  
CD, etc. .... 200 mV/47 kΩ  
MULTI CH INPUT ..... 200 mV/47 kΩ
- Maximum Input Voltage  
PHONO (1 kHz, 0.1% THD) ..... 60 mV or more  
CD, etc. (1 kHz, 0.5% THD) ..... 2.4 V or more
- Rated Output Voltage/Output Impedance  
OUT (REC) ..... 200 mV/900 Ω  
PRE OUT ..... 1.0 V/1.2 kΩ  
SUBWOOFER ..... 2.0 V/1.2 kΩ  
ZONE 2/ZONE 3 OUT ..... 1.0 V/1.4 kΩ
- Headphone Jack Rated Output/Impedance  
CD, etc. (1 kHz, 40 mV, 8 Ω) ..... 150 mV/100 Ω
- Frequency Response  
CD to Front L/R, Pure Direct ..... 10 Hz to 100 kHz, +0/-3 dB
- RIAA Equalization Deviation  
PHONO (20 Hz to 20 kHz) ..... 0 ± 0.5 dB
- Total Harmonic Distortion  
PHONO to OUT (REC)  
(20 Hz to 20 kHz, 1 V) ..... 0.02% or less  
CD, etc. to Front L/R  
(20 Hz to 20 kHz, 70 W, 8 Ω) ..... 0.04% or less
- Signal to Noise Ratio (IHF-A Network)  
PHONO (5 mV) to Front L/R  
[Australia, U.K. and Europe models] ..... 81 dB or more  
[Other models] ..... 86 dB or more  
CD, etc. (250 mV) to Front L/R ..... 100 dB or more
- Residual Noise (IHF-A Network)  
Front L/R ..... 150 μV or less
- Channel Separation (1 kHz/10 kHz)  
PHONO (shortened) to Front L/R ..... 60 dB/55 dB or more  
CD, etc. (5.1 kΩ shortened) to Front L/R .... 60 dB/45 dB or more

- Tone Control (Front L/R, Center, Subwoofer)  
BASS Boost/Cut ..... ±6 dB/50 Hz  
BASS Turnover Frequency ..... 350 Hz  
TREBLE Boost/Cut ..... ±6 dB/20 kHz  
TREBLE Turnover Frequency ..... 3.5 kHz
- Zone 2/Zone 3 Tone Control  
BASS Boost/Cut ..... ±10 dB/100 Hz  
BASS Turnover Frequency ..... 450 Hz  
TREBLE Boost/Cut ..... ±10 dB/10 kHz  
TREBLE Turnover Frequency ..... 2.0 kHz
- Filter Characteristics (fc=40/60/80/90/100/110/120/160/200 Hz)  
H.P.F. (Front, Center, Surround, Surround Back, Presence: Small) ..... 12 dB/oct.  
L.P.F. (Subwoofer) ..... 24 dB/oct.

## VIDEO SECTION

- Video Format [MONITOR OUT] (Wall Paper)  
[U.S.A., Canada, General and Korea models] ..... NTSC/PAL  
[U.K., Europe, Australia, Asia and China models] ..... PAL/NTSC
- Video Format (Video Conversion) ..... NTSC/PAL
- Signal Level  
Composite ..... 1 Vp-p/75 Ω  
S-video ..... 1 Vp-p/75 Ω (Y), 0.286 Vp-p/75 Ω (C)  
Component ..... 1 Vp-p/75 Ω (Y), 0.7 Vp-p/75 Ω (Pb/Pk)
- Maximum Input Level (Video Conversion Off) ..... 1.5 Vp-p or more
- Signal to Noise Ratio (Video Conversion Off) ..... 60 dB or more
- Frequency Response [MONITOR OUT]  
Component (Video Conversion Off) ..... 5 Hz to 100 MHz, ±3 dB
- Video Format [ZONE OUT] (Gray Back)  
[U.S.A., Canada, General and Korea models] ..... NTSC  
[U.K., Europe, Australia, Asia and China models] ..... PAL

## FM SECTION

- Tuning Range  
[U.S.A. and Canada models] ..... 87.5 to 107.9 MHz  
[Asia and General models] ..... 87.5/87.50 to 108.0/108.00 MHz  
[Other models] ..... 87.50 to 108.00 MHz
- 50 dB Quieting Sensitivity (IHF)  
Mono/Stereo ..... 2.0/25 μV (17.3/39.2 dBf)
- Usable Sensitivity (IHF) ..... 1.0 μV (11.2 dBf)
- Selectivity (400 kHz) ..... 70 dB
- Signal to Noise Ratio (IHF)  
Mono/Stereo ..... 76 dB/70 dB
- Harmonic Distortion (1 kHz)  
Mono/Stereo ..... 0.2/0.3%
- Stereo Separation (1 kHz)  
Stereo ..... 42 dB
- Frequency Response  
Stereo ..... 20 Hz to 15 kHz, +0.5, -2 dB
- Antenna Input (unbalanced) ..... 75 Ω

**AM SECTION**

- Tuning Range
  - [U.S.A. and Canada models] ..... 530 to 1710 kHz
  - [Asia and General models] ..... 530/531 to 1710/1611 kHz
  - [Other models] ..... 531 to 1611 kHz
- Usable Sensitivity ..... 300 µV/m

**GENERAL**

- Power Supply
  - [U.S.A. and Canada models] ..... AC 120 V, 60 Hz
  - [General and Asia models] ..... AC 110/120/220/230–240 V, 50/60 Hz
  - [China model] ..... AC 220 V, 50 Hz
  - [Korea model] ..... AC 220 V, 60 Hz
  - [Australia model] ..... AC 240 V, 50 Hz
  - [U.K. and Europe models] ..... AC 230 V, 50 Hz
- Power Consumption
  - [U.S.A. and Canada models] ..... 500 W/630 VA
  - [Other models] ..... 500 W
- Standby Power Consumption
  - [U.S.A. and Canada models] ..... 0.1 W or less
  - [General model] (AC 240 V, 50 Hz) ..... 0.33 W or less
  - [Other models] ..... 0.1 W or less
- Maximum Power Consumption [General model only]
  - 6ch, 10% THD ..... 1100 W
- AC Outlets
  - [U.S.A. and Canada models] .... 2 (Total 100 W/0.8 A maximum)
  - [Asia, General and China models] ..... 2 (Total 50 W maximum)
  - [Australia model] ..... 1 (100 W maximum)
  - [U.K. model] ..... 1 (100 W/0.4 A maximum)
  - [Europe model] ..... 2 (Total 100 W/0.4 A maximum)
- Dimensions (W x H x D) ..... 435 x 171 x 438.5 mm  
(17-1/8 x 6-3/4 x 17-1/4 in)
- Weight ..... 17.4 kg (38 lbs 6 oz)

\* Specifications are subject to change without notice.

**■ HDMI signal compatibility**

**Audio signals**

Audio signal types	Audio signal formats	Compatible media
2ch Linear PCM	2ch, 32-192 kHz, 16/20/24 bit	CD, DVD-Video, DVD-Audio, etc.
Multi-ch Linear PCM	8ch, 32-192 kHz, 16/20/24 bit	DVD-Audio, etc.
DSD	2/5.1ch, 2.8224 MHz, 1 bit	SACD, etc.
Bitstream	Dolby Digital, DTS	DVD-Video, etc.
Bitstream (High definition audio)	Dolby TrueHD, Dolby Digital Plus, DTS-HD Master Audio, DTS-HD High Resolution Audio	Blu-ray Disc, HD DVD, etc.



- If the input source component can decode the bitstream audio signals of audio commentaries, you can play back the audio sources with the audio commentaries mixed down by using the following connections:
  - multi-channel analog audio input (see page 29)
  - DIGITAL INPUT OPTICAL (or COAXIAL)
- Refer to the supplied instruction manuals of the input source component, and set the component appropriately.

**Notes**

- When CPPM copy-protected DVD audio is played back, video and audio signals may not be output depending on the type of the DVD player.
- This unit is not compatible with HDCP-incompatible HDMI or DVI components.
- To decode audio bitstream signals on this unit, set the input source component appropriately so that the component outputs the bitstream audio signals directly (does not decode the bitstream signals on the component). Refer to the supplied instruction manuals for details.
- This unit is not compatible with the audio commentary features (for example, the special audio contents downloaded via Internet) of Blu-ray Disc or HD DVD. This unit does not play back the audio commentaries of the Blu-ray Disc or HD DVD contents.

**Video signals**

This unit is compatible with the video signals of the following resolutions:

**Video signal format**

- 480i/576i
- 480p/576p
- 720p
- 1080i
- 1080p

**Refresh rate**

- 59.94(60)/50 Hz



This unit also accepts 30 or 36-bit Deep Color video signals.

The HDMI interface of this unit is based on the following standards:

- HDMI Version 1.3a (High-Definition Multimedia Interface Specification Version 1.3a) licensed by HDMI Licensing, LLC.
- HDCP (High-bandwidth Digital Content Protection System) licensed by Digital Content Protection, LLC.



# Index

## ■ Numerics

- 2ch Stereo Direct,
  - Sound field parameter ..... 76
- 2ch STEREO, Sound field programs ... 49
- 2-channel stereo direct,
  - Sound field parameter ..... 76
- 3D indicator ..... 36
- 7ch Enhancer Level,
  - Sound field parameter ..... 76
- 7ch Enhancer, Sound field program ... 49
- 7ch Stereo Center Level,
  - Sound field parameter ..... 76
- 7ch Stereo Presence L Level,
  - Sound field parameter ..... 76
- 7ch Stereo Presence R Level,
  - Sound field parameter ..... 76
- 7ch Stereo Sur. Back Level,
  - Sound field parameter ..... 76
- 7ch Stereo Surround L Level,
  - Sound field parameter ..... 76
- 7ch Stereo Surround R Level,
  - Sound field parameter ..... 76
- 7ch STEREO, Sound field programs ..... 49
- 7-channel Compressed Music Enhancer effect level, Sound field parameter ..... 76
- 7-channel stereo center speaker level,
  - Sound field parameter ..... 76
- 7-channel stereo presence left speaker level, Sound field parameter ..... 76
- 7-channel stereo presence right speaker level, Sound field parameter ..... 76
- 7-channel stereo surround back speaker level, Sound field parameter ..... 76
- 7-channel stereo surround left speaker level, Sound field parameter ..... 76
- 7-channel stereo surround right speaker level, Sound field parameter ..... 76
- 96/24 indicator ..... 35

## ■ A

- AC OUTLET(S) ..... 32
- Action Game, Sound field programs ... 47
- Adaptive DRC, Volume ..... 81
- Adaptive DSP effect level, Volume .... 81
- Adaptive DSP Lvl, Volume ..... 81
- Adaptive dynamic range control, Volume .... 81
- Advanced setup ..... 120
- Advanced sound configurations ..... 68
- Adventure, Sound field programs ..... 49
- AFFAIRS,
  - Radio Data System program type .... 57
- Albums, network menu ..... 61
- AM antenna connection ..... 32
- AM tuning ..... 53
- AMP, Operation mode selector ..... 34
- Artists, network menu ..... 61
- Audio and video synchronization,
  - Sound ..... 84
- Audio cable plugs ..... 20
- Audio components connection ..... 27

- Audio Info., Input signal information ..... 96
- Audio information,
  - Input signal information ..... 96
- Audio input jack select, Input menu .... 79
- Audio input jacks selection ..... 42
- AUDIO jacks ..... 20
- Audio jacks ..... 20
- AUDIO SELECT ..... 42
- Audio Select, Input menu ..... 79
- Audio Select, Option ..... 94
- Audio signal flow ..... 22
- Auto Bypass, Tone control ..... 84
- Auto bypass, Tone control ..... 84
- AUTO indicator ..... 36
- Auto Setup ..... 37
- Auto,
  - Audio and video synchronization .... 84
- Automatic audio delay adjustment ..... 84
- Automatic preset tuning,
  - FM/AM tuning ..... 54
- Automatic tuning, FM/AM tuning ..... 53

## ■ B

- Back ground video, Input select ..... 80
- Basic, Manual Setup ..... 88
- Basic, Manual setup ..... 88
- Bass control, Tone control ..... 83
- Bass Cross Over, Speaker settings ..... 90
- Bass cross over, Speaker settings ..... 90
- Bass Out, Speaker settings ..... 89
- Bass out, Speaker settings ..... 89
- Bass, Tone control ..... 83
- Battery charge indicator ..... 35
- BGV, Input select ..... 80
- BI-AMP, Advanced setup ..... 122
- Bi-AMP, Advanced setup ..... 122
- Blu-ray Disc player connection ..... 24
- Bookmarks, network menu ..... 61

## ■ C

- Cable plugs ..... 20
- CD player connection ..... 27
- Cellar Club, Sound field programs ..... 47
- CENTER PRE OUT jack connection ..... 28
- Center speaker, Speaker settings ..... 89
- Center, Speaker settings ..... 89
- Chamber, Sound field programs ..... 46
- Channel Mute, Sound ..... 85
- Channel mute, Sound ..... 85
- Church in Freiburg,
  - Sound field programs ..... 46
- CINEMA DSP indicator ..... 36
- CLASSICAL, Sound field programs ... 46
- CLASSICS,
  - Radio Data System program type .... 57
- Clock time,
  - Radio Data System information ..... 56
- Component I/P, Video ..... 86
- Component interlace/progressive conversion, Video ..... 86

- COMPONENT VIDEO jacks ..... 20
- Compressed Music Enhancer ..... 49
- Connection, AM antenna ..... 32
- Connection, audio components ..... 27
- Connection, Blu-ray Disc player ..... 24
- Connection, CD player ..... 27
- Connection, CENTER PRE OUT jack ... 28
- Connection, DVD player ..... 25
- Connection, DVD recorder ..... 26
- Connection, external decoder ..... 29
- Connection, FM antenna ..... 32
- Connection, FRONT PRE OUT jack .. 28
- Connection, iPod ..... 30
- Connection, Multi-format player ..... 29
- Connection, network ..... 31
- Connection, Power cable ..... 32
- Connection,
  - PRESENCE PRE OUT jack ..... 28
  - Connection, projector ..... 23
  - Connection, PVR ..... 26
  - Connection, set-top box ..... 26
  - Connection,
    - SUBWOOFER PRE OUT jack ..... 28
- Connection,
  - SURROUND BACK PRE OUT jack .... 28
- Connection,
  - SURROUND PRE OUT jack ..... 28
- Connection, turntable ..... 27
- Connection, TV monitor ..... 23
- Connection, VCR ..... 26
- Control, Tone control ..... 83
- Conversion, Video ..... 86
- CT, Radio Data System information ... 56
- CULTURE,
  - Radio Data System program type .... 57

## ■ D

- Decoder descriptions ..... 68
- Decoder indicators ..... 36
- Decoder Mode, Input menu ..... 79
- Decoder mode, Input menu ..... 79
- Decoder Mode, Option ..... 95
- Decoder parameter descriptions ..... 77
- Decoder Type, Sound field parameter .... 73
- Decoder Type, Sound field parameter .... 73
- Default audio input jack select, Option .. 94
- Default decoder mode, Option ..... 95
- Default extended surround setting,
  - Option ..... 95
- Default Gateway, Network settings ..... 91
- Default gateway, Network settings ..... 91
- DHCP setting, Network settings ..... 91
- DHCP, Network settings ..... 91
- Dialogue Lift, Sound field parameter .. 72
- Dialogue lift, Sound field parameter ... 72
- DIGITAL COAXIAL jacks ..... 20
- DIGITAL OPTICAL jacks ..... 20
- Dimmer, Front panel display setting ... 93
- Dimmer, Front panel display setting ... 93
- Distance, Auto setup parameter ..... 39, 40

- DNS Server (P), Network settings ..... 91
- DNS Server (S), Network settings ..... 91
- DOCK indicator ..... 35
- DRAMA,
  - Radio Data System program type .... 57
- Drama, Sound field programs ..... 49
- DSP effect level,
  - Sound field parameter ..... 71
- DSP indicators ..... 36
- DSP Level, Sound field parameter ..... 71
- DTS Neo:6 Music center image,
  - Decoder parameter ..... 77
- DVD player connection ..... 25
- DVD recorder connection ..... 26
- Dynamic Range, Sound ..... 82
- Dynamic range, Sound ..... 82
- **E**
- Each speaker settings, Channel mute ... 85
- EDUCATE,
  - Radio Data System program type .... 57
- Enhanced other networks data service,
  - Radio Data System tuning ..... 58
- ENHANCER indicator ..... 36
- ENTERTAINMENT,
  - Sound field programs ..... 47
- EON data service,
  - Radio Data System tuning ..... 58
- Equalizing, Auto setup parameter .... 39, 40
- EXTD Surround, Option ..... 95
- EXTD Surround, Sound ..... 85
- Extended surround, Sound ..... 85
- External amplifier connection ..... 28
- External decoder connection ..... 29
- **F**
- Files/Directories, USB menu ..... 61
- FM antenna connection ..... 32
- FM tuning ..... 53
- Front Input, Multi channel assignment 80
- Front left and right channels input jacks,
  - Multi channel assignment ..... 80
- Front Panel Disp., Option ..... 93
- Front panel display message scroll,
  - Front panel display setting ..... 93
- Front panel display setting, Option ..... 93
- Front panel door ..... 34
- FRONT PRE OUT connection ..... 28
- Front, Speaker settings, Front speakers,
  - Speaker settings ..... 89
- **G**
- Genres, network menu ..... 61
- Graphic user interface (GUI) screen .... 70
- GUI LANGUAGE, Advanced setup .... 123
- GUI language, Advanced setup ..... 123
- GUI screen position, Video ..... 87
- **H**
- Hall in Amsterdam,
  - Sound field programs ..... 46
- Hall in Munich, Sound field programs ..... 46
- Hall in Vienna, Sound field programs .... 46
- HDMI ..... 21
- HDMI aspect ratio, Video ..... 87
- HDMI Aspect, Video ..... 87
- HDMI Auto,
  - Audio and video synchronization .... 84
- HDMI automatic lip sync mode ..... 84
- HDMI indicator ..... 35
- HDMI monitor check,
  - Advanced setup ..... 123
- HDMI Resolution, Video ..... 87
- HDMI Set, Option ..... 95
- HDMI settings, Option ..... 95
- HDMI video signal resolution, Video .... 87
- Headphone dynamic range ..... 82
- Headphone low-frequency effect level ... 82
- Headphones ..... 42
- Headphones indicator ..... 36
- Headphones, dynamic range ..... 82
- Headphones,
  - Low frequency effect level ..... 82
- Help, network menu ..... 61
- HiFi DSP indicator ..... 36
- **I**
- I/O Assignment, Input menu ..... 79
- INFO,
  - Radio Data System program type .... 57
- Information, NET/USB ..... 92
- Infrared window ..... 34
- Init. Delay, Sound field parameter ..... 73
- Initial delay, Sound field parameter .... 73
- Initial Volume, Volume ..... 81
- Initial volume, Volume ..... 81
- INITIALIZE, Advanced setup ..... 122
- Initialize, Sound field parameter. .... 77
- Input channel and speaker indicators ... 35
- Input channel indicators ..... 35
- Input Channels,
  - Multi channel assignment ..... 80
- Input channels,
  - Multi channel assignment ..... 80
- Input Select, GUI menu ..... 78
- Input select, GUI menu ..... 78
- Input signal indicators ..... 36
- Input signal information, GUI menu .... 96
- Input source indicators ..... 35
- Input/output assignment, Input menu ... 79
- Internet radio ..... 64
- Internet Radio, network menu ..... 61
- IP Address, Network settings ..... 91
- IP address, Network settings ..... 91
- iPod Charge on the standby mode,
  - iPod settings ..... 93
- iPod connection ..... 30
- iPod settings, Option ..... 93
- iPod use ..... 59
- iPod, Option ..... 93
- **J**
- Jacks ..... 20
- **L**
- LAN connection ..... 31
- Language, GUI menu ..... 97
- Level, Auto setup parameter ..... 39, 40
- LFE Level, Sound ..... 82
- LIGHT M,
  - Radio Data System program type .... 57
- Lipsync, Sound ..... 84
- LIVE/CLUB, Sound field programs .... 46
- Liveness, Sound field parameter ..... 74
- Liveness, Sound field parameter ..... 74
- Locations, network menu ..... 61
- Low-frequency effect level, Sound ..... 82
- **M**
- M.O.R. M,
  - Radio Data System program type .... 57
- MAC Address, Network information ... 92
- MAC address, Network information .... 92
- Macro programming, remote control .... 109
- Manual audio delay adjustment ..... 84
- Manual preset tuning, FM/AM tuning .... 54
- Manual tuning, FM/AM tuning ..... 53
- Manual,
  - Audio and video synchronization .... 84
- MASTER ON/OFF ..... 33
- Max Volume, Volume ..... 81
- Maximum volume, Volume ..... 81
- Memory Guard, Option ..... 95
- Memory guard, Option ..... 95
- MEMORY indicator ..... 36
- Mode, Channel mute ..... 85
- Mode, Channel mute ..... 85
- MONITOR CHECK,
  - Advanced setup ..... 123
- Mono Movie, Sound field programs .... 49
- MOVIE, Sound field programs ..... 48
- Multi CH Assign, Input menu ..... 80
- MULTI CH INPUT
  - component selection ..... 42
- MULTI CH INPUT jacks ..... 29
- Multi channel assignment, Input menu ... 80
- Multi -format player connection ..... 29
- Multi-channel source playback
  - in 2-channel stereo ..... 52
- Multi-channel sources playback
  - with headphones ..... 50
- Multi-information display ..... 35
- MULTI-ZONE configuration,
  - Zone2, Zone3 ..... 115
- MUSIC ENHANCER,
  - Sound field category ..... 49
- Music Video, Sound field programs .... 48
- MUTE ..... 43
- MUTE indicator ..... 35
- Muting ..... 43
- Muting Type, Volume ..... 81
- Muting type, Volume ..... 81
- **N**
- Neo:6 Cinema, Decoder type ..... 69
- Neo:6 Music Center Image,
  - Decoder parameter ..... 77
- Neo:6 Music, Decoder type ..... 69
- NET/USB, Manual setup ..... 91
- NET/USB, Manual setup ..... 91
- Network connection ..... 31
- Network feature ..... 61

- Network information, NET/USB ..... 92
- Network menu ..... 61
- Network settings, NET/USB ..... 91
- Network status, Network information ..... 92
- Network, NET/USB ..... 91
- New Stations, network menu ..... 61
- NEWS,
  - Radio Data System program type .... 57
- O**
  - On Screen, Video ..... 87
  - On-screen display time, Video ..... 87
  - On-screen display, Option ..... 93
  - Operation mode selector ..... 34
  - OPTIMIZER MIC jack ..... 37
  - Optimizer microphone ..... 37
  - Option, Manual setup ..... 93
  - Option, Manual setup ..... 93
  - Other components controlling
    - by Remote control ..... 104
  - Other components controlling,
    - Remote control ..... 104
  - OTHER M,
    - Radio Data System program type .... 57
- P**
  - Parameter initialization,
    - Advanced setup ..... 122
  - Parametric EQ, Sound ..... 82
  - Parametric equalizer information ..... 140
  - Parametric equalizer level,
    - Auto setup parameter ..... 39, 40
  - Parametric equalizer, Sound ..... 82
  - PC server ..... 63
  - PC/MusicCAST, network feature ..... 61
  - PHONES jack ..... 42
  - Play Style, NET/USB ..... 92
  - Playback basic procedure ..... 41
  - Playback styles, NET/USB ..... 92
  - Playlists, network menu ..... 61
  - PLII Game, Decoder type ..... 68
  - PLII Movie, Decoder type ..... 68, 69
  - PLII Music, Decoder type ..... 68
  - PLIIX Game, Decoder type ..... 68
  - PLIIX Movie, Decoder type ..... 68, 69
  - PLIIX Music and PLII Music Center
    - Width, Decoder parameter ..... 77
  - PLIIX Music and PLII Music Dimension,
    - Decoder parameter ..... 77
  - PLIIX Music, Decoder type ..... 68
  - Podcasts, network menu ..... 61
  - POP M,
    - Radio Data System program type .... 57
  - Popular Stations, network menu ..... 61
  - Position, Video ..... 87
  - Power cable connection ..... 32
  - PR/SB Priority, Speaker settings ..... 90
  - Presence and surround back speaker
    - indicators ..... 35
  - PRESENCE PRE OUT jack connection .... 28
  - Presence speakers, Speaker settings ..... 89
  - Presence, Speaker settings ..... 89
  - Presence/surround back speaker priority,
    - Speaker settings ..... 90
  - Preset stations exchange,
    - FM/AM tuning ..... 55
  - Preset stations selection ..... 55
  - Primary DNS server, Network settings ... 91
  - Pro Logic IIX Music and Pro Logic II Music
    - center width, Decoder parameter ..... 77
  - Pro Logic IIX Music and Pro Logic II Music
    - Dimension, Decoder parameter ..... 77
  - PRO LOGIC, Decoder type ..... 68
  - Program service,
    - Radio Data System information ..... 56
  - Program type, Radio Data System
    - information ..... 56
  - Projector connection ..... 23
  - PS, Radio Data System information ..... 56
  - PTY SEEK mode,
    - Radio Data System tuning ..... 57
  - PTY, Radio Data System information ..... 56
  - PURE DIRECT ..... 51
  - Pure hi-fi sound ..... 51
  - PVR connection ..... 26
- R**
  - Radio Data System tuning ..... 56
  - Radio text,
    - Radio Data System information ..... 56
  - RC AMP ID, Advanced setup ..... 121
  - RC TUNER ID, Advanced setup ..... 121
  - Recall Play, network menu ..... 61
  - Recital/Opera, Sound field programs ... 48
  - RECOUT indicator ..... 35
  - Remote control AMP ID,
    - Advanced setup ..... 121
    - Remote control code default settings .... 105
  - Remote control codes settings ..... 105
  - Remote control TUNER ID,
    - Advanced setup ..... 121
  - REMOTE IN jack ..... 30
  - REMOTE OUT jack ..... 30
  - REMOTE SENSOR, Advanced setup .... 120
  - Remote sensor, Advanced setup ..... 120
  - Rename, Input menu ..... 80
  - Rename, Input menu ..... 80
  - Repeat ..... 60
  - Repeat iPod playback ..... 60
  - Repeat, Playback styles ..... 92
  - Repeat, Playback styles ..... 92
  - Resetting the system ..... 134
  - Rev. Delay, Sound field parameter ..... 75
  - Rev. Level, Sound field parameter ..... 75
  - Rev. Time, Sound field parameter ..... 74
  - Reverberation delay,
    - Sound field parameter ..... 75
  - Reverberation level,
    - Sound field parameter ..... 75
  - Reverberation time,
    - Sound field parameter ..... 74
  - ROCK M,
    - Radio Data System program type .... 57
  - Roleplaying Game,
    - Sound field programs ..... 47
  - Room Size, Sound field parameter ..... 73
  - Room size, Sound field parameter ..... 73
  - RS-232C STANDBY,
    - Advanced setup ..... 121
  - RT, Radio Data System information ... 56
- S**
  - S VIDEO jacks ..... 20
  - SB. Init. Delay, Sound field parameter ..... 73
  - SB. Liveness, Sound field parameter ..... 74
  - SB. Room Size, Sound field parameter ..... 73
  - SCIENCE,
    - Radio Data System program type .... 57
  - Sci-Fi, Sound field programs ..... 48
  - Scroll, Front panel display setting ..... 93
  - Secondary DNS server,
    - Network settings ..... 91
  - Selection, Audio input jacks ..... 42
  - Selection,
    - MULTI CH INPUT component ..... 42
  - Selection,
    - Radio Data System program type .... 57
  - Server, network menu ..... 61
  - Set-top box connection ..... 26
  - Setup, Network settings ..... 91
  - Setup, Network settings ..... 91
  - Short message display, Video ..... 87
  - Short Message, Video ..... 87
  - Shortcut buttons,
    - Network/USB feature ..... 65
  - Shuffle ..... 60
  - Shuffle iPod playback ..... 60
  - Shuffle, Playback styles ..... 92
  - Shuffle, Playback styles ..... 92
  - Signal Info., GUI menu ..... 96
  - SILENT CINEMA ..... 50
  - SILENT CINEMA indicator ..... 36
  - Size, Auto setup parameter ..... 39, 40
  - SLEEP indicator ..... 36
  - Sleep timer ..... 43
  - Songs, network menu ..... 61
  - Sound field indicators ..... 36
  - Sound field parameter descriptions ..... 73
  - Sound field programs ..... 45
  - Sound field programs with headphones ..... 50
  - Sound field programs
    - without surround speakers ..... 50
  - Sound, Manual Setup ..... 82
  - Sound, Manual setup ..... 82
  - SOURCE, Operation mode selector .... 34
  - Speaker distance,
    - Auto setup parameter ..... 39, 40
  - Speaker Distance, Basic ..... 90
  - Speaker distance, Basic ..... 90
  - Speaker dynamic range ..... 82
  - SPEAKER IMP., Advanced setup ..... 120
  - Speaker impedance setting ..... 33
  - Speaker impedance, Advanced setup ... 120
  - Speaker level adjusting ..... 52
  - Speaker Level, Basic ..... 91
  - Speaker level, Basic ..... 91
  - Speaker low-frequency effect level ..... 82
  - Speaker Set, Basic ..... 88
  - Speaker settings, Basic ..... 88
  - Speaker size, Auto setup parameter .... 39, 40

- Speaker wiring,  
  Auto setup parameter ..... 39, 40
- Speakers Dynamic range ..... 82
- Speakers, Low-frequency effect level ..... 82
- Specifications ..... 141
- Spectacle, Sound field programs ..... 48
- SPORT,  
  Radio Data System program type .... 57
- Sports, Sound field programs ..... 47
- Standard, Sound field programs ..... 48
- Standby Charge, iPod settings ..... 93
- Standby mode, Main zone ..... 33
- Standby mode, Zone2, Zone3 ..... 117
- Status, Network information ..... 92
- STEREO indicator ..... 36
- Stereo program parameter descriptions ..... 76
- STEREO, Sound field programs ..... 49
- Stereo/Surround menu, GUI menu ..... 71
- Stereo/Surround, GUI menu ..... 71
- STRAIGHT ..... 50
- Straight Compressed Music Enhancer effect  
  level, Sound field parameter ..... 76
- Straight Enhancer Level,  
  Sound field parameter ..... 76
- Straight Enhancer,  
  Sound field program ..... 49
- STRAIGHT mode ..... 50
- Subnet Mask, Network settings ..... 91
- Subnet mask, Network settings ..... 91
- Subwoofer phase, Speaker settings ..... 90
- SUBWOOFER PRE OUT  
  jack connection ..... 28
- Supplied accessories ..... 4
- Support Audio, HDMI settings ..... 95
- Support audio, HDMI settings ..... 95
- SUR. DECODE, Decoder category ..... 68
- Sur. Init. Delay, Sound field parameter ... 73
- Sur. Liveness, Sound field parameter ..... 74
- Sur. Room Size,  
  Sound field parameter ..... 73
- Surround back initial delay,  
  Sound field parameter ..... 73
- Surround back left/right speakers,  
  Speaker settings ..... 89
- Surround back liveness,  
  Sound field parameter ..... 74
- SURROUND BACK PRE OUT  
  jack connection ..... 28
- Surround back room size,  
  Sound field parameter ..... 73
- Surround Back, Speaker settings ..... 89
- Surround initial delay,  
  Sound field parameter ..... 73
- Surround left/right speakers,  
  Speaker settings ..... 89
- Surround liveness,  
  Sound field parameter ..... 74
- SURROUND PRE OUT  
  jack connection ..... 28
- Surround room size,  
  Sound field parameter ..... 73
- Surround, Speaker settings ..... 89
- SWFR Phase, Speaker settings ..... 90
- System ID, Network information ..... 92
- System Memory ..... 98
- System memory ..... 98
- System, Network information ..... 92
- **T**
- Test Tone, Basic ..... 88
- Test tone, Basic ..... 88
- Test Tone, Parametric EQ ..... 83
- Test tone, Parametric EQ ..... 83
- The Bottom Line,  
  Sound field programs ..... 47
- The Roxy Theatre,  
  Sound field programs ..... 47
- Tonal quality adjusting ..... 51
- Tone Control, Sound ..... 83
- Tone control, Sound ..... 83
- Tone control, Tone control ..... 83
- TRANSMIT indicator ..... 34
- Treble control, Tone control ..... 84
- Treble, Tone control ..... 84
- Troubleshooting ..... 124
- TUNED indicator ..... 36
- Tuner frequency step,  
  Advanced setup ..... 122
- TUNER FRQ STEP, Advanced setup ... 122
- Tuner indicators ..... 36
- Turning off ..... 33
- Turning on ..... 33
- Turntable connection ..... 27
- TV controlling by Remote control .... 103
- TV controlling, Remote control ..... 103
- TV FORMAT, Advanced setup ..... 123
- TV format, Advanced setup ..... 123
- TV monitor connection ..... 23
- TV, Operation mode selector ..... 34
- **U**
- Unit, Speaker distance ..... 91
- Unit, Speaker distance ..... 91
- Unprocessed input sources ..... 50
- USB feature ..... 61
- USB memory device ..... 65
- USB menu ..... 61
- USB portable audio player ..... 65
- USB, USB menu ..... 61
- **V**
- VARIED,  
  Radio Data System program type .... 57
- VCR connection ..... 26
- VIDEO AUX jacks ..... 30
- Video conversion, Video ..... 86
- Video Info., Input signal information .... 96
- Video information,  
  Input signal information ..... 96
- VIDEO jacks ..... 20
- Video jacks ..... 20
- Video Manual setup ..... 86
- Video signal flow ..... 22
- Video sources in the background ..... 43
- Video, Manual setup ..... 86
- Village Vanguard,  
  Sound field programs ..... 46
- Virtual CINEMA DSP ..... 50
- VIRTUAL indicator ..... 36
- VOLTAGE SELECTOR ..... 5
- VOLUME level indicator ..... 35
- Volume level,  
  Auto setup parameter ..... 39, 40
- Volume Manual setup ..... 81
- Volume Trim, Input menu ..... 79
- Volume trimming, Input menu ..... 79
- Volume, Manual setup ..... 81
- **W**
- Wake on RS-232C access,  
  Advanced setup ..... 121
- Wall Paper, Video ..... 88
- Wall paper, Video ..... 88
- Warehouse Loft, Sound field programs ... 46
- Wiring, Auto setup parameter ..... 39, 40
- **Y**
- Yamaha MCX-2000 ..... 63
- YPAO indicator ..... 36
- **Z**
- Zone 2 amplifier, Zone 2 setting ..... 94
- Zone 2 initial volume, Zone 2 setting ... 94
- Zone 2 maximum volume,  
  Zone 2 setting ..... 94
- Zone 2 setting, Option ..... 94
- Zone 2 volume, Zone 2 setting ..... 94
- Zone 3 amplifier, Zone 3 setting ..... 94
- Zone 3 Initial volume, Zone 3 setting .... 94
- Zone 3 maximum volume,  
  Zone 3 setting ..... 94
- Zone 3 setting, Option ..... 94
- Zone 3 volume, Zone 3 setting ..... 94
- Zone OSD, Option ..... 93
- Zone2 Amplifier, Zone 2 setting ..... 94
- Zone2 Initial Vol., Zone 2 setting ..... 94
- Zone2 Max Vol., Zone 2 setting ..... 94
- Zone2 Set, Option ..... 94
- Zone2 Volume, Zone 2 setting ..... 94
- ZONE2/ZONE3 indicators ..... 36
- Zone3 Amplifier, Zone 3 setting ..... 94
- Zone3 Initial Vol., Zone 3 setting ..... 94
- Zone3 Max Vol., Zone 3 setting ..... 94
- Zone3 Set, Option ..... 94
- Zone3 Volume, Zone 3 setting ..... 94

“**Ⓜ** MASTER ON/OFF” or  
“**Ⓛ** DVD” (example) indicates the  
name of the parts on the front panel  
or the remote control. Refer to the  
attached sheet or the pages at the  
end of this manual for the  
information about each position of  
the parts.

# Precaución: lea las indicaciones siguientes antes de utilizar este aparato.

- 1 Para asegurar el mejor rendimiento de este aparato, lea atentamente este manual. Y luego guárdelo en un lugar seguro para poder consultarlo en el futuro en caso de ser necesario.
- 2 Instale este sistema de sonido en un lugar bien ventilado, fresco, seco y limpio, alejado de la luz solar directa, fuentes de calor, vibración, polvo, humedad y/o frío. Deje un espacio de ventilación de 30 cm como mínimo en la parte superior de la unidad, 20 cm por los lados derecho e izquierdo y 20 cm por la parte trasera.
- 3 Coloque este aparato lejos de otros aparatos eléctricos, motores o transformadores, para evitar así los ruidos de zumbido.
- 4 No exponga este aparato a cambios bruscos de temperaturas, del frío al calor, ni lo coloque en lugares muy húmedos (una habitación con deshumidificador, por ejemplo), para impedir así que se forme condensación en su interior, lo que podría causar una descarga eléctrica, un incendio, daños en el aparato y/o lesiones a las personas.
- 5 Evite instalar este aparato en un lugar donde puedan caerle encima objetos extraños o donde quede expuesto al goteo o a la salpicadura de líquidos. Encima de este aparato no ponga:
  - Otros componentes, porque pueden causar daños y/o decoloración en la superficie de este aparato.
  - Objetos con fuego (velas, por ejemplo), porque pueden causar un incendio, daños en el aparato y/o lesiones a las personas.
  - Recipientes con líquidos, porque pueden caerse y derramar el líquido, causando descargas eléctricas al usuario y/o dañando el aparato.
- 6 No tape este aparato con un periódico, mantel, cortina, etc. para no impedir el escape del calor. Si aumenta la temperatura en el interior del aparato, esto puede causar un incendio, daños en el aparato y/o lesiones a las personas.
- 7 No enchufe este aparato a una toma de corriente hasta después de haber terminado todas las conexiones.
- 8 No ponga el aparato al revés. Podría recalentarse y posiblemente causar daños.
- 9 No utilice una fuerza excesiva con los conmutadores, los controles y/o los cables.
- 10 Cuando desconecte el cable de la alimentación de la toma de corriente, sujete la clavija y tire de ella; no tire del propio cable.
- 11 No limpie este aparato con disolventes químicos porque podría estropear el acabado. Utilice un paño limpio y seco para limpiar el aparato.
- 12 Utilice solamente la tensión especificada en este aparato. Utilizar el aparato con una tensión superior a la especificada resulta peligroso y puede producir un incendio, daños en el aparato y/o lesiones a las personas. Yamaha no se hará responsable de ningún daño debido al uso de este aparato con una tensión diferente de la especificada.
- 13 Para impedir daños debidos a relámpagos, desconecte el cable de alimentación de la toma de corriente durante una tormenta eléctrica.
- 14 No intente modificar ni arreglar este aparato. Póngase en contacto con el personal de servicio Yamaha cualificado cuando necesite realizar alguna reparación. La caja no deberá abrirse nunca por ninguna razón.
- 15 Cuando no piense utilizar este aparato durante mucho tiempo (es decir, cuando se ausente de casa por vacaciones, etc.) desconecte el cable de alimentación de la toma de corriente.
- 16 Instale esta unidad cerca de la toma de CA y donde se pueda alcanzar fácilmente la clavija de alimentación de CA.
- 17 Asegúrese de leer la sección “Solución de problemas” antes de dar por concluido que su aparato está averiado.
- 18 Antes de trasladar esta unidad, pulse **ⓂMASTER ON/OFF** para soltarlo y ponerlo en la posición OFF y apagar esta unidad, la habitación principal, Zone 2 y Zone 3, y luego desconecte la clavija de alimentación de CA de la toma de CA.
- 19 **VOLTAGE SELECTOR**  
(Modelos de Asia y Generale solamente)  
El selector VOLTAGE SELECTOR del panel posterior de este aparato deberá ponerse en la posición correspondiente a la tensión empleada en su localidad ANTES de conectar el aparato a la red de alimentación de CA. Las tensiones son:  
..... CA 110/120/220/230–240 V, 50/60 Hz
- 20 Las pilas no deberán exponerse a un calor excesivo como, por ejemplo, la luz solar directa, el fuego o algo similar.
- 21 La presión acústica excesiva de los auriculares puede causar pérdida auditiva.

## ADVERTENCIA

PARA REDUCIR EL RIESGO DE INCENDIO O DESCARGA ELÉCTRICA, NO EXPONGA ESTA UNIDAD A LA LLUVIA NI A LA HUMEDAD.

Aunque usted apague esta unidad con **ⓂMASTER ON/OFF**, esta unidad no se desconectará de la fuente de alimentación de CA mientras esté conectada a la toma de CA. En este estado, esta unidad ha sido diseñada para que consuma una cantidad de corriente muy pequeña.

# Índice

## INTRODUCCIÓN

Avisos .....	2
Características .....	3
Accesorios suministrados .....	4
Primeros pasos .....	5
Guía de inicio rápido .....	6

## PREPARACIÓN

Conexiones .....	12
Optimización de los ajustes de los altavoces para su habitación de escucha (YPAO) .....	37
Uso del ajuste automático (Auto Setup) .....	37

## FUNCIONAMIENTO BÁSICO

Reproducción .....	41
Procedimiento básico .....	41
Selección de jacks de entrada de audio (AUDIO SELECT) .....	42
Selección del componente MULTI CH INPUT .....	42
Uso de sus auriculares .....	42
Silencia la salida de audio .....	43
Reproducción de fuentes de vídeo como fondo de una fuente de audio .....	43
Utilización del temporizador para dormir .....	43
Utilización de las funciones de amplificador de esta unidad usando la pantalla de la interfaz gráfica del usuario (GUI) ...	44
Programas de campos acústicos .....	45
Selección de programas de campos acústicos .....	45
Descripciones de programas de campos acústicos .....	45
Usando el modo CINEMA DSP 3D .....	50
Para disfrutar de fuentes de entrada sin procesar ...	50
Uso de las características de audio .....	51
Para disfrutar del sonido hi-fi puro .....	51
Ajuste de la calidad tonal .....	51
Ajuste de nivel de los altavoces .....	52
Para disfrutar de fuentes de múltiples canales en estéreo de 2 canales ...	52
Sintonización de FM/AM .....	53
Sintonización automática .....	53
Sintonización manual .....	53
Presintonización automática .....	54
Presintonización manual .....	54
Selección de emisoras presintonizadas .....	55
Intercambio de emisoras presintonizadas .....	55
Sintonización del sistema de datos de radio (Modelo de Europa solamente) .....	56
Visualización de información del sistema de datos de radio ...	56
Selección del tipo de programa del sistema de datos de radio (Modo PTY SEEK) .....	57
Uso del servicio de datos de otras redes mejoradas (EON) ...	58
Utilización iPod™ .....	59
Control iPod™ .....	59
Uso de las características de RED/USB .....	61
Navegación por los menús de red y USB .....	61
Utilizando un servidor de PC o Yamaha MCX-2000 ...	63
Usando la Radio en internet .....	64
Uso de un dispositivo de memoria USB o un reproductor de audio portátil USB .....	65
Botones de métodos abreviados .....	65
Grabación .....	67

## FUNCIONAMIENTO AVANZADO

Configuraciones de sonido avanzadas .....	68
Selección de decodificadores .....	68
Pantalla de interfaz gráfica del usuario (GUI) ...	70
Stereo/Surround (Menú estéreo/surround) .....	71
Selec entr. ....	78
Conf. Manual (Volumen) .....	81
Conf. Manual (Sonido) .....	82
Manual Setup (Vídeo) .....	86
Manual Setup (Basic) .....	88
Conf. Manual (RED/USB) .....	91
Conf. Manual (Opción) .....	93
Signal Info. (Información de señal de entrada) .....	96
Language .....	97
Para guardar y recuperar los ajustes del sistema (Memo sistema) .....	98
Para guardar los ajustes actuales del sistema .....	98
Carga de ajustes del sistema guardados .....	99
Uso de ejemplos .....	100
Funciones del mando a distancia .....	103
Control de esta unidad, un TV u otros componentes ...	103
Puesta de los códigos de mando a distancia .....	105
Programación de códigos de otros mandos a distancia ...	107
Cambio de nombres de fuentes en el visualizador .....	108
Funciones de programación de macros .....	109
Borrado de configuraciones .....	112
Uso de la configuración multizona .....	115
Conexión de los componentes Zone 2 y Zone 3 .....	115
Control de Zone 2 o Zone 3 .....	116
Ajuste avanzado .....	120
Uso del menú de ajuste avanzado .....	120

## INFORMACIÓN ADICIONAL

Solución de problemas .....	124
Reposición del sistema .....	134
Glosario .....	135
Información de programas de campos acústicos ...	139
Información de equalizador paramétrico .....	140
Especificaciones .....	141
Índice alfabético .....	143

## APPENDIX (APÉNDICE)

(al final de este manual)

Panel delantero .....	i
Mando a distancia .....	ii
Salida de sonido en cada programa de campo acústico ...	iii
GPL/LGPL .....	v
Lista de códigos de mando a distancia .....	ix

“**A** MASTER ON/OFF” o “**D** DVD” (ejemplo) indica el nombre de las partes del panel delantero o del mando a distancia. Para conocer información de cada posición de las partes, consulte la hoja adjunta o las páginas al final de este manual.

INTRODUCCIÓN

PREPARACIÓN

FUNCIONAMIENTO BÁSICO

FUNCIONAMIENTO AVANZADO





INFORMACIÓN ADICIONAL

APPENDIX

Español

# Avisos

## Acerca de este manual

-  indica un consejo para su utilización.
- Algunas operaciones se pueden llevar a cabo con los botones del panel delantero o del mando a distancia. Cuando los nombres de los botones del panel delantero y del mando a distancia sean diferentes, los nombres de los botones del mando a distancia estarán entre parentesis.
- Este manual se imprime antes de la producción. El diseño y las especificaciones están sujetos a cambios por motivo de mejoras, etc. Si hay diferencias entre el manual y el producto, el producto tiene prioridad.
- Esta unidad dispone de la función de cambio de idioma de menús de la GUI. En este manual, las ilustraciones de la GUI muestran ejemplos en los que usted elige el idioma Español para la GUI.
- “ MASTER ON/OFF” o “ DVD” (ejemplo) indica el nombre de las partes del panel delantero o del mando a distancia. Para conocer información de cada posición de las partes, consulte la hoja adjunta o las páginas al final de este manual.
- El símbolo “ ” con el número de página indica la página de referencia correspondiente.
- Las ilustraciones de este manual (por ejemplo, los terminales de altavoces, los jacks de entrada/salida, las tomas de CA, etc.) pueden cambiar según el modelo.

## Nota sobre la distribución del código de fuente

Este producto incluye un código de software sujeto a la Licencia Pública General (GPL) GNU o a la Licencia Pública General Menor (LGPL) GNU. La copia, distribución o cambio de este código de software están sujetos a los términos de la GPL y la LGPL. El código de fuente está disponible en el sitio web siguiente:

<http://www.global.yamaha.com/download/>

El código de fuente también está disponible en un medio físico (tal como un CD-ROM) a su precio de coste.

Contacto: División de Productos AV, YAMAHA CORPORATION, 10-1 Nakazawa-cho, Naka-ku, Hamamatsu 430-8650, Japón

En principio, el código de fuente es válido para 3 años a partir del día de su compra.



Fabricado bajo licencia de Dolby Laboratories. “Dolby”, “Pro Logic” y el símbolo con una doble D son marcas registradas de Dolby Laboratories.



Fabricado bajo licencia según patentes de los EE.UU. con los números: 5,451,942;5,956,674;5,974,380;5,978,762;6,226,616;6,487,535, y otras patentes de los EE.UU. e internacionales emitidas o pendientes. DTS es una marca registrada, y los logotipos DTS, el símbolo, DTS-HD y DTS-HD Master Audio son marcas de fábrica de DTS, Inc. © 1996-2007 DTS, Inc. Todos los derechos reservados.

iPod™

“iPod” es una marca de fábrica de Apple Inc., registrada en los EE.UU. y en otros países.



Fraunhofer Institut Integrierte Schaltungen

Tecnología de codificación de audio MPEG Layer-3 de Fraunhofer IIS y Thomson.



Este receptor soporta las conexiones de red.



“HDMI”, el logotipo “HDMI” y “High-Definition Multimedia Interface” son marcas de fábrica o marcas registradas de HDMI Licensing LLC.

SILENT™ CINEMA

“SILENT CINEMA” es una marca de fábrica de YAMAHA CORPORATION.

# Características

## Amplificador de potencia de 7 canales incorporado

- ◆ Potencia de salida RMS mínima (20 Hz a 20 kHz, THD de 0,04%, 8 Ω)  
Delanteros: 140 W + 140 W  
Central: 140 W  
Surround: 140 W + 140 W  
Surround trasero: 140 W + 140 W

## Programas de campos acústicos

- ◆ Tecnología para la creación de campos acústicos patentada por Yamaha
- ◆ Modo CINEMA DSP 3D para crear un campo acústico estereoscópico intenso y preciso.
- ◆ Modo Compressed Music Enhancer para mejorar la calidad del sonido de artefactos de compresión (tal como el formato MP3) y alcanzar la de la reproducción de fuentes de múltiples canales de alta calidad.
- ◆ Virtual CINEMA DSP
- ◆ SILENT CINEMA

## Decodificadores de audio digital

- ◆ Decodificador Dolby TrueHD, Dolby Digital Plus
- ◆ Decodificador DTS-HD Master Audio, DTS-HD High Resolution Audio
- ◆ Decodificador Dolby Digital/Dolby Digital EX
- ◆ Decodificador DTS/DTS-ES Matrix 6.1, Discrete 6.1, DTS 96/24
- ◆ Decodificador Dolby Pro Logic/Dolby Pro Logic II/Dolby Pro Logic IIX
- ◆ Decodificador DTS NEO:6

## Sofisticado sintonizador de FM/AM

- ◆ Sintonización aleatoria y directa de 40 emisoras presintonizadas
- ◆ Sintonización automática de emisoras presintonizadas
- ◆ Capacidad de cambio de emisoras presintonizadas (edición de presintonización)
- ◆ Capacidad para el sistema de datos de radio (Modelo de Europa solamente)

## HDMI™ (Interfaz multimedia de alta definición)

- ◆ Interfaz HDMI para obtener vídeo estándar, realzado o de alta definición y también audio digital multicanal basado en HDMI versión 1.3a
- ◆ Capacidad para información de sincronización automática de audio y vídeo (lip sync)
- ◆ Capacidad Deep Color para transmisión de señales de vídeo (30/36 bits)
- ◆ Capacidad para frecuencia de renovación alta y señales de vídeo de alta resolución
- ◆ Capacidad para señales del formato de audio digital de alta definición
- ◆ Conversión ascendente de vídeo analógico a vídeo digital HDMI (vídeo compuesto ↔ S-vídeo ↔ vídeo componente → vídeo digital HDMI) para salida de monitor
- ◆ Escalado ascendente de vídeo analógico de 480i (NTSC)/576i (PAL) o 480p/576p a 720p, 1080i o 1080p

## Capacidad para controlar iPod

- ◆ Terminal DOCK para conectar un acoplador universal Yamaha iPod (como el YDS-10, vendido separadamente) que soporta iPod (Click and Wheel), iPod nano y iPod mini

## Funciones de red

- ◆ Puerto NETWORK para conectar un PC y un Yamaha MCX-2000 o para acceder a la radio de Internet a través de una LAN
- ◆ Configuración de red automática o manual de DHCP

## Características de USB

- ◆ Puerto USB para conectar un dispositivo de memoria USB o un reproductor de audio portátil USB

## Otras características

- ◆ YPAO (Yamaha Parametric Room Acoustic Optimizer) para la instalación automática de los altavoces
- ◆ Convertidor D/A de 192 kHz/24 bits
- ◆ Menús GUI (interfaz gráfica del usuario) que le permiten optimizar esta unidad para adaptarla a su sistema de audio/vídeo individual
- ◆ Función de cambio de idioma de menús de la GUI (inglés, japonés, francés, alemán, español, y ruso)
- ◆ 6 u 8 jacks de entrada adicionales para obtener una entrada multicanal discreta
- ◆ Conversión de vídeo analógico entrelazado/progresivo de 480i (NTSC)/576i (PAL) a 480p/576p
- ◆ Capacidad de entrada/salida de señal de S-vídeo
- ◆ Capacidad de entrada/salida de vídeo componente (3 COMPONENT VIDEO IN y 1 MONITOR OUT)
- ◆ Jacks coaxiales y ópticos para señales de audio digital
- ◆ Modo Pure Direct para obtener un sonido hi-fi puro para todas las fuentes
- ◆ Capacidad para controlar la gama dinámica adaptiva
- ◆ Capacidad para controlar el nivel del efecto DSP adaptivo
- ◆ Mando a distancia con códigos de mando a distancia preestablecidos, capacidad de aprendizaje, macros y luz de fondo
- ◆ Instalación personalizada ZONE 2/ZONE 3
- ◆ Capacidad de cambio de zona entre zona principal y ZONE 2/ZONE 3 usando ZONE CONTROLS
- ◆ Función de salida de vídeo Zone 2 y OSD (visualización en pantalla)
- ◆ Capacidad Memo sistema para guardar y recuperar ajustes de parámetros de múltiples sistemas
- ◆ Temporizador para dormir



## Accesorios suministrados

Verifique que ha recibido todos los componentes siguientes.

### Mando a distancia

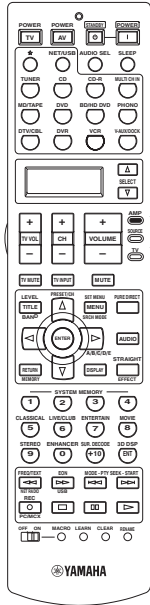

### Mando a distancia de Zone 2/Zone 3

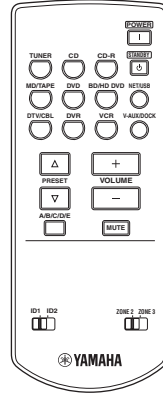

### Pilas (6) (AAA, LR03)

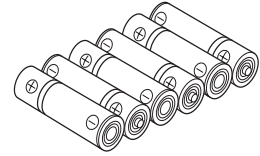

### Llave para terminales de altavoces

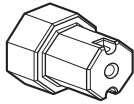

### Cable de alimentación (Dos para el modelo de Asia)

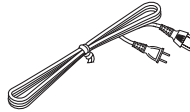

### Micrófono optimizador

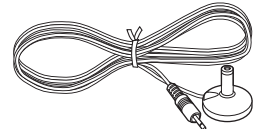

### Antena de FM interior

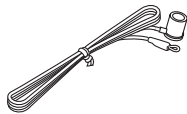

### Antena de cuadro de AM



### Nota

La forma de los accesorios suministrados cambia según los modelos.

# Primeros pasos

## ■ Instalación de las pilas en el mando a distancia

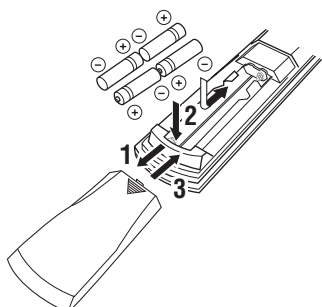

**1** Pulse la parte ▼ y deslice la tapa del compartimiento de las pilas para quitarla.

**2** Introduzca las cuatro pilas suministradas (AAA, LR03) según las marcas de polaridad (+ y -) del interior del compartimiento de las pilas.

**3** Ponga la tapa deslizándola hasta que quede fijada.

## ■ Instalación de pilas en el mando a distancia de Zone 2/Zone 3

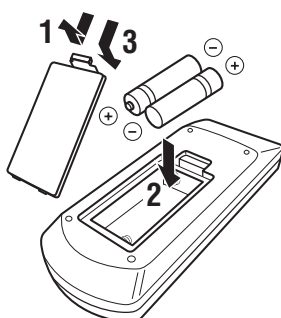

**1** Quite la tapa del compartimiento de las pilas.

**2** Introduzca dos pilas suministradas (AAA, LR03) según las marcas de polaridad (+ y -) del interior del compartimiento de las pilas.

**3** Cierre la tapa del compartimiento de las pilas.

## Notas

- Cambie las pilas si nota las condiciones siguientes:
  - el margen de control del mando a distancia se reduce.
  - el indicador de transmisión (📶) no parpadea o su luz pierde intensidad.
- No utilice pilas viejas y nuevas juntas.
- No utilice juntas pilas de tipos diferentes (alcalinas y de manganeso, por ejemplo). Lea las indicaciones de las pilas con atención porque hay tipos diferentes que pueden tener la misma forma y color.
- Le recomendamos encarecidamente usar pilas alcalinas.
- Si las pilas tienen fugas, tírelas inmediatamente. Evite tocar el material que sale de las pilas o dejar que éste entre en contacto con ropas, etc. Limpie a fondo el compartimiento de las pilas antes de instalar otras nuevas.
- No tire las pilas con la basura de casa; disponga correctamente de ellas según los reglamentos de su localidad.
- Si el mando a distancia se queda sin pilas más de 2 minutos, o si las pilas agotadas quedan en su interior, el contenido de la memoria podrá borrarse. Cuando se borre la memoria, inserte pilas nuevas, establezca el código del mando a distancia y programe cualquier función adquirida que pueda haber sido borrada.

## ■ VOLTAGE SELECTOR (Modelos de Asia y General solamente)

### Precaución

El VOLTAGE SELECTOR del panel trasero de esta unidad debe ajustarse para la tensión de la red eléctrica local ANTES de conectar el cable de alimentación a la toma de CA. Un ajuste incorrecto del VOLTAGE SELECTOR puede ser la causa de que esta unidad se convierta en un posible peligro de incendio.

Gire el VOLTAGE SELECTOR a derecha o izquierda a la posición correcta usando un destornillador de punta plana. Las tensiones son las siguientes:

..... CA 110/120/220/230–240 V, 50/60 Hz

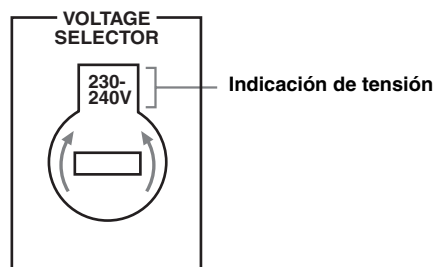

# Guía de inicio rápido

Los pasos siguientes describen la forma más sencilla de disfrutar de la reproducción de películas de DVD en su cine de casa.

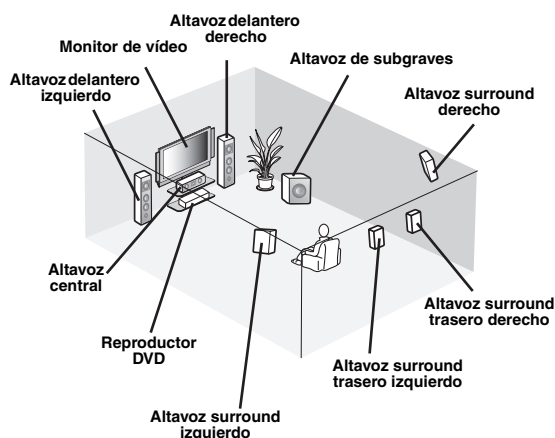

## Paso 1: Instalación de sus altavoces

P. 7

## Paso 2: Conecte su reproductor DVD y otros componentes

P. 8

## Paso 3: Conecte la alimentación e inicie la reproducción

P. 10

**¡Disfrute de la reproducción de DVD!**

## Preparación: Verifique los elementos

En estos pasos necesita los accesorios suministrados siguientes.

- Antena de cuadro de AM
- Antena de FM interior
- Cable de alimentación

Los elementos siguientes no se incluyen en el paquete de esta unidad.

- Altavoces**
  - altavoz delantero ..... x 2
  - Altavoz central ..... x 1
  - Altavoz surround ..... x 4Seleccione altavoces con blindaje antimagnético. Se necesitan como mínimo dos altavoces delanteros. El orden de prioridad de los demás altavoces requeridos es el siguiente:
  1. Dos altavoces surround
  2. Un altavoz central
  3. Un altavoz surround trasero (o dos)
- Altavoz de subgraves activo** ..... x 1  
Seleccione un altavoz de subgraves activo que tenga jack de entrada RCA.
- Cable de altavoz** ..... x 7
- Cable de altavoz de subgraves** ..... x 1  
Seleccione un cable RCA monofónico.
- Reproductor DVD** ..... x 1  
Seleccione un reproductor DVD con jack coaxial de salida de audio digital y jack de salida de vídeo compuesto.
- Monitor de vídeo** ..... x 1  
Seleccione un monitor de TV, monitor de vídeo o proyector equipado con un jack de entrada de vídeo compuesto.
- Cable de vídeo** ..... x 2  
Seleccione cables de vídeo compuesto RCA.
- Cable coaxial de audio digital** ..... x 1

## Paso 1: Instalación de sus altavoces

Coloque sus altavoces en la habitación y conéctelos a esta unidad.

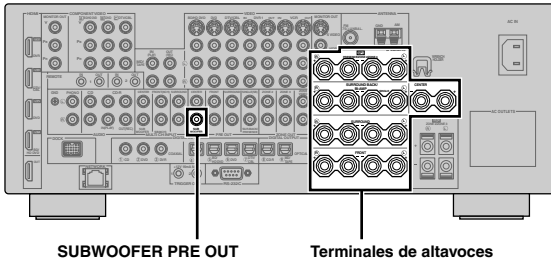

- 1 Coloque sus altavoces y altavoz de subgraves en la habitación.
- 2 Conecte los cables de altavoces a cada altavoz.

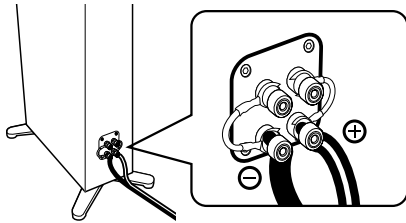

- 3 Conecte cada cable de altavoz al terminal de altavoz correspondiente de esta unidad.

- 1 Asegúrese de que esta unidad y el altavoz de subgraves estén desenchufados de las tomas de CA.
- 2 Retuerza juntos los hilos expuestos de los cables de altavoces para evitar cortocircuitos.
- 3 No deje que los hilos expuestos de los cables de los altavoces se toquen entre sí.
- 4 No deje que los hilos expuestos de los cables de los altavoces toquen ninguna parte de esta unidad.

Asegúrese de conectar correctamente el canal izquierdo (L), el canal derecho (R), “+” (rojo) y “-” (negro).

### Altavoces delanteros y altavoz central

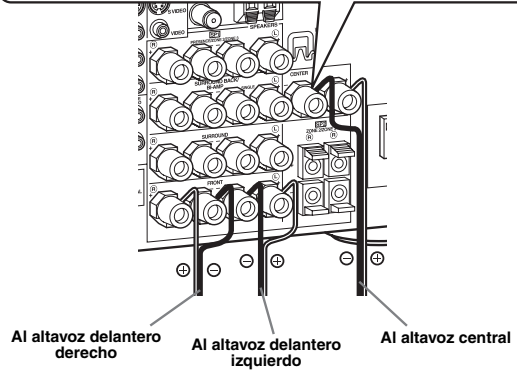
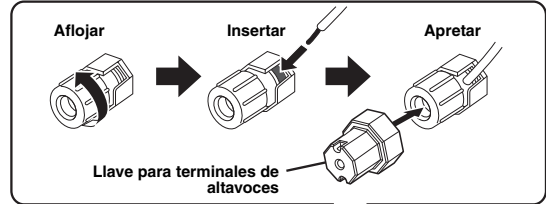

### Altavoces surround y surround trasero

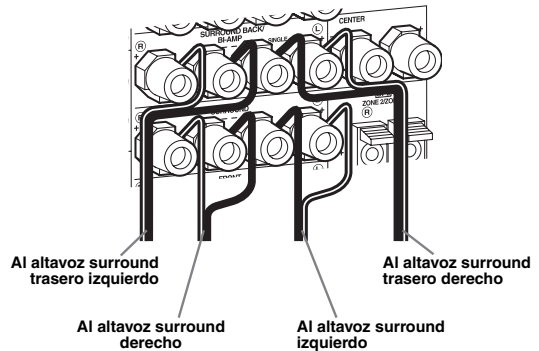

- 4 Conecte el cable del altavoz de subgraves al jack SUBWOOFER PRE OUT de esta unidad y al jack de entrada del altavoz de subgraves.

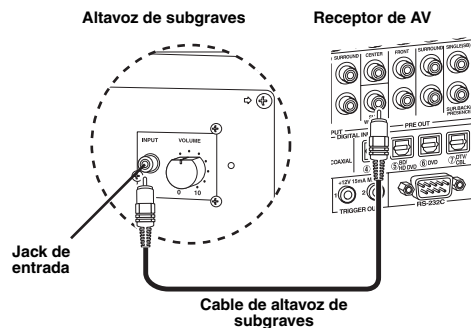

## Paso 2: Conecte su reproductor DVD y otros componentes

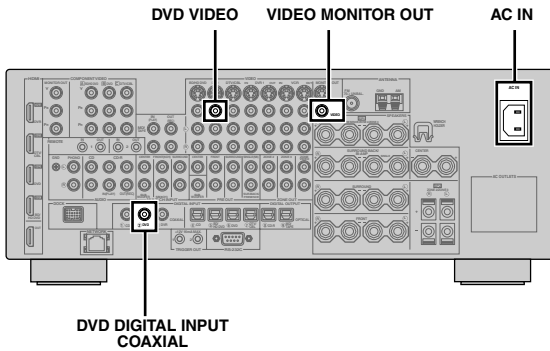

Asegúrese de que esta unidad y el reproductor DVD estén desenchufados de las tomas de CA.

- 1 Conecte el cable coaxial de audio digital al jack coaxial de salida de audio digital de su reproductor DVD y al jack DVD DIGITAL INPUT COAXIAL de esta unidad.

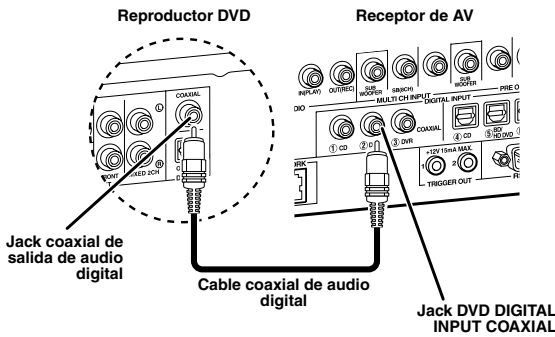

- Cuando conecte un componente que sólo tenga un jacks SCART, use un convertidor apropiado. La conexión entre un convertidor y esta unidad depende de las señales disponibles en el convertidor. Para conocer detalles, consulte las instrucciones de su convertidor.
- Esta unidad no puede transmitir señales RGB.

- 2 Conecte el cable de vídeo al jack de salida de vídeo compuesto de su reproductor DVD y al jack DVD VIDEO de esta unidad.

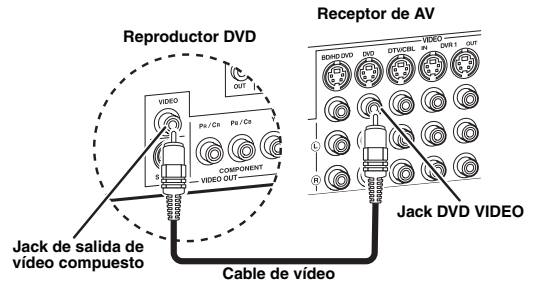

- 3 Conecte el cable de vídeo al jack VIDEO MONITOR OUT de esta unidad y al jack de entrada de vídeo de su monitor de vídeo.

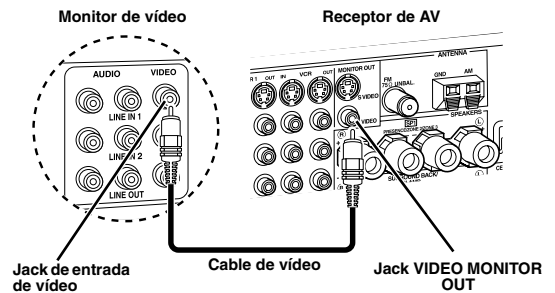

**4 Conecte la antena de cuadro de AM y la antena de FM interior, ambas suministradas, a esta unidad.**

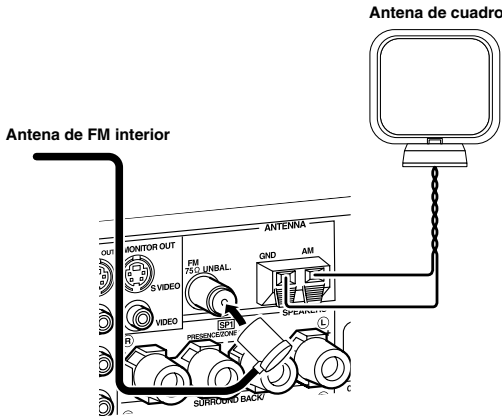

**Nota**

Los tipos de los terminales de la antena de FM interior suministrada y de otras antenas de FM son distintos según los modelos.

**Conexión del cable de la antena de cuadro de AM**

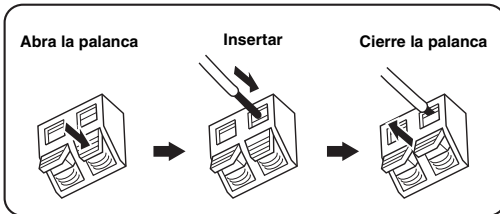

El cable de la antena de cuadro de AM no tiene ninguna polaridad, pudiendo usted conectarlo por cualquiera de sus extremos al terminal AM o GND.

**Montaje de la antena de cuadro de AM suministrada**

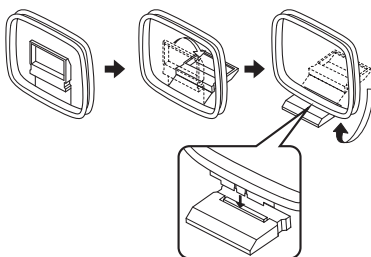

**5 Conecte el cable de alimentación suministrado a AC IN de esta unidad y luego enchufe el cable de alimentación y otros componentes en una toma de CA.**

- Esta unidad está equipada con AC OUTLET(S) para suministrar alimentación a otros componentes (excepto el modelo de Corea). Vea la página 32 para conocer detalles.
- (Modelo de Asia solamente) Antes de conectar esta unidad a una toma de CA, seleccione uno de los cables de alimentación suministrados que sea apropiado para conectarlo a dicha toma de CA.

**Para hacer más conexiones**

- Uso de otras combinaciones de altavoces P. 13
- Conexión de diversas formas de un monitor de vídeo P. 23
- Conexión de diversas formas de un reproductor DVD P. 25
- Conexión de una grabadora DVD o una videograbadora digital P. 26
- Conexión de un receptor digital multimedia P. 26
- Conexión de un reproductor CD, una grabadora MD o un giradiscos P. 27
- Conexión de un amplificador externo P. 28
- Conexión de un reproductor DVD mediante conexión multicanal de audio analógico P. 29
- Conexión de un acoplador universal Yamaha iPod P. 30
- Uso de los jacks REMOTE IN/OUT P. 30
- Uso de los jacks VIDEO AUX del panel delantero P. 30
- Conexión de antenas de FM/AM P. 32
- Conexión de esta unidad a su red P. 31
- Conexión de un dispositivo USB P. 65

**Información de conexión general**

- Información general sobre jacks y clavijas de cables P. 20
- Información general sobre HDMI P. 21
- Ajustes de impedancia de altavoces P. 33

### Paso 3: Conecte la alimentación e inicie la reproducción

#### Verifique el tipo de altavoces conectados.

Si los altavoces son de 6 ohmios, ponga "SPEAKER IMP." en "6Ω MIN" antes de usar esta unidad (vea la página 120). También puede usar altavoces de 4 ohmios como altavoces delanteros (vea la página 33).

**1** Encienda el monitor de vídeo conectado a esta unidad.

**2** Pulse **A** **MASTER ON/OFF** hacia adentro, hacia la posición ON del panel delantero.

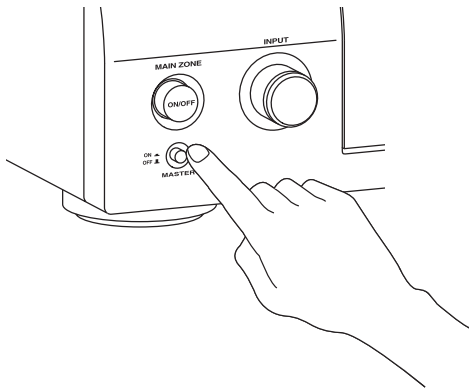

**3** Gire el selector **C** **INPUT** para seleccionar la fuente de entrada "DVD".



- El campo acústico recomendado está ajustado para cada fuente de entrada (DVD, etc.). También puede usar varios programas de campos acústicos y otros modos de sonido para la reproducción. Consulte las páginas siguientes para conocer detalles:
  - vea las páginas 50 y 68 para usar varios programas de campos acústicos
  - vea la página 50 para activar o desactivar el efecto de sonido
  - vea la página 51 para usar el modo directo puro para obtener sonido de alta calidad
- También puede seleccionar la fuente de entrada "TUNER" para usar la función de sintonización de FM/AM. Para tener información de la sintonización de FM/AM, vea las páginas 53 a 55.

**4** Inicie la reproducción del DVD deseado en su reproductor.

**5** Gire **R** **VOLUME** para ajustar el volumen.

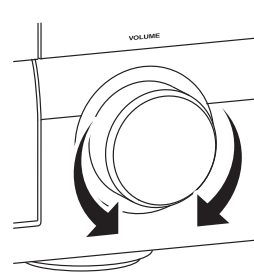

#### ■ Después de usar esta unidad...



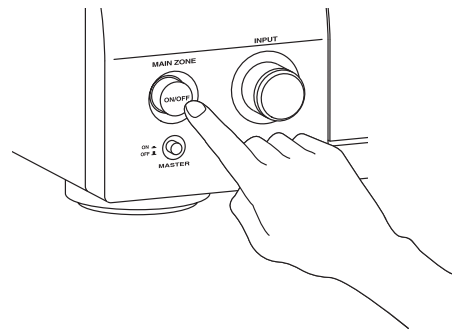



Pulse **B** **MAIN ZONE ON/OFF** para poner esta unidad en el modo de espera.







Esta unidad se pone en el modo de espera y consume un poco de energía para recibir señales infrarrojas del mando a distancia. Para encender esta unidad desde el modo de espera, pulse **B** **MAIN ZONE ON/OFF** en el panel delantero (o **R** **POWER** en el mando a distancia). Vea la página 33 para conocer detalles.

## ¿Qué quiere hacer con esta unidad?



### Uso de varias fuentes de entrada

- Operaciones básicas de esta unidad  P. 41
- Disfrute de programas de radio de FM/AM  P. 53
- Para disfrutar de programas del sistema de datos de radio  P. 56
- Uso de su iPod con esta unidad  P. 59
- Disfrute de programas guardados en su PC  P. 61
- Disfrute de programas de radio de Internet y Podcasts  P. 64
- Uso de dispositivos USB con esta unidad  P. 65





### Uso de varias funciones de sonido

- Uso de varios programas de campos acústicos  P. 45
- Uso del modo Pure Direct para obtener sonido de alta fidelidad  P. 51
- Ajuste de la calidad tonal de los altavoces  P. 51
- Personalización de programas de campos acústicos  P. 71













### Ajuste de los parámetros de esta unidad

- Optimización automática de los parámetros de los altavoces para su habitación de escucha (Conf. Auto)  P. 37
- Ajuste del mando a distancia  P. 103





### Características adicionales

- Visualización de información de las señales de la fuente de entrada actual en la GUI  P. 96
- Para guardar y recuperar los ajustes del sistema de esta unidad (Memo sistema)  P. 98
- Utilización de auriculares  P. 42
- Utilización simultánea de esta unidad en múltiples habitaciones (configuración multizona)  P. 115
- Apagado automático de esta unidad  P. 43

### Ajuste manual de varios parámetros de esta unidad

- Ajuste del idioma del menú GUI  P. 97
- Asignación de los jacks de entrada/salida de esta unidad  P. 79
- Ajuste de los parámetros para cada fuente de entrada  P. 78
- Ajuste de los parámetros relacionados con el nivel del sonido  P. 81
- Ajuste manual de la calidad tonal de cada canal usando el ecualizador paramétrico  P. 82
- Ajuste de la sincronización de audio y vídeo  P. 84.
- Silenciamiento del canal de altavoz seleccionado  P. 85
- Ajuste de los parámetros relacionados con las señales de vídeo  P. 86
- Ajuste de la configuración básica de los altavoces  P. 88
- Ajuste de los parámetros de la red  P. 91
- Ajuste de los parámetros de la característica multizona  P. 93
- Protección de varios ajustes  P. 95

### Ajuste de parámetros avanzados

- Ajuste de la impedancia de los altavoces conectados  P. 120
- Ajuste del idioma del menú GUI  P. 123
- Ajuste del formato de vídeo del monitor de vídeo conectado  P. 123
- Ajuste de los parámetros de esta unidad a los valores predeterminados  P. 134



# Conexiones

## Panel trasero

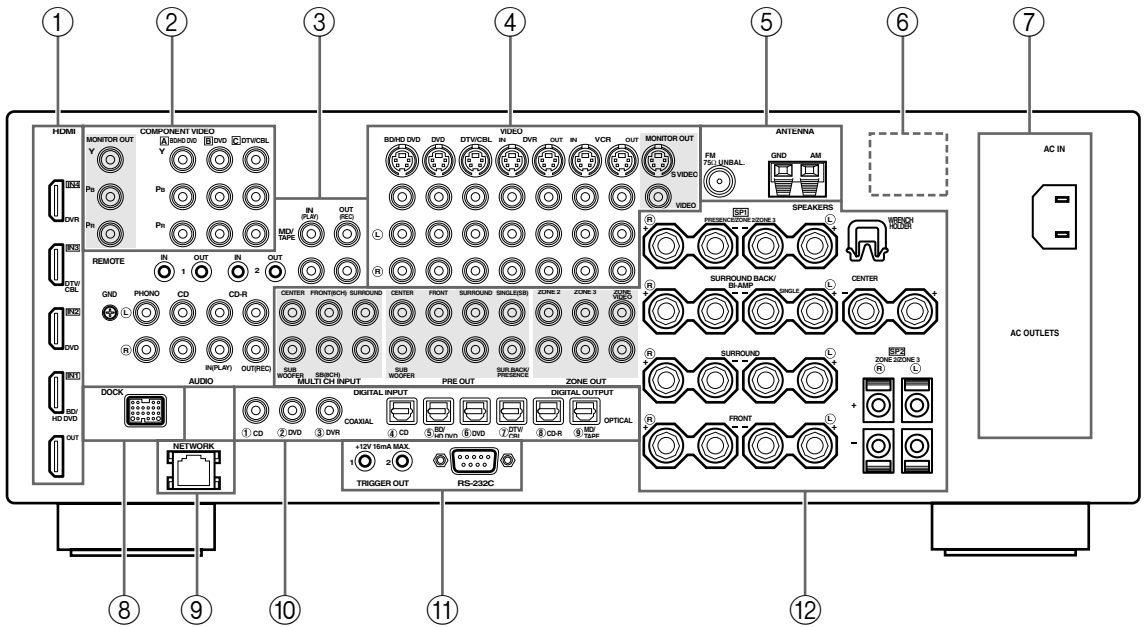

Nombre	Página
① Conectores HDMI	21
② Jacks COMPONENT VIDEO	23 – 26
③ Jacks de componentes de audio	27
Jacks REMOTE IN/OUT	30
④ Jacks de componentes de vídeo	23 – 26
⑤ Terminales ANTENNA	32
⑥ VOLTAGE SELECTOR (Modelos de Asia y General solamente)	32
⑦ AC IN	32
AC OUTLET(S)	32
⑧ Terminal DOCK	30
⑨ Puerto NETWORK	31
⑩ Jacks DIGITAL INPUT/OUTPUT	24
⑫ Jacks MULTI CH INPUT	29
Jacks PRE OUT	28
Jacks ZONE OUT	115
Terminales de altavoces	15
WRENCH HOLDER	18

### ⑪ Jack TRIGGER OUT

Éste es un terminal de expansión de control para instalación personalizada. Consulte a su concesionario para conocer detalles.

### ⑫ Terminal RS-232C

Éste es un terminal de expansión de control para usar en fábrica solamente. Consulte a su concesionario para conocer detalles.

## Colocación de los altavoces

La disposición de los altavoces de abajo muestra la colocación de los altavoces que nosotros recomendamos. Puede utilizarla para disfrutar de CINEMA DSP y fuentes de audio de múltiples canales.

### ■ Disposición de altavoces de 7.1 canales

La disposición de altavoces de 7.1 canales se recomienda para reproducir el sonido de los formatos de audio de alta definición (Dolby TrueHD, DTS-HD Master Audio, etc.) y también para el sonido de las fuentes de audio convencionales con programas de campos acústicos. Vea la página 15 para tener información de la conexión.



Le recomendamos añadir también altavoces de presencia para los sonidos de efectos del programa de campo acústico CINEMA DSP. Vea la página 17 para conocer detalles.

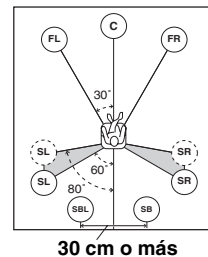
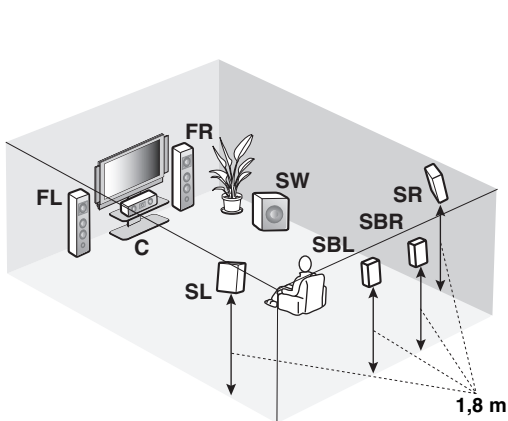

#### Indicaciones de altavoces

**FL/FR:** Delantero izquierdo/derecho

**C:** Central

**SL/SR:** Surround izquierdo/derecho

**SBL/SBR:** Surround traseros izquierdo/derecho

**SW:** Altavoz de subgraves

#### Altavoces delanteros izquierdo y derecho

Los altavoces delanteros son la fuente principal de sonidos y efectos. Coloque estos altavoces a distancias iguales de la posición de escucha ideal. La distancia de cada altavoz a cada lado del monitor de vídeo debe ser la misma.

#### Altavoz central

El altavoz central es para los sonidos del canal central (diálogos, voces, etc.). Si por alguna razón no es práctico utilizar un altavoz central, no lo utilice. Sin embargo, con el sistema completo se obtienen los mejores resultados.

#### Altavoces surround izquierdo y derecho

Los altavoces surround son para efectos y sonidos surround.

#### Altavoces surround traseros izquierdo y derecho

Los altavoces surround traseros son un suplemento de los altavoces surround y proporcionan unas transiciones hacia delante y atrás más reales.

#### Altavoz de subgraves

La utilización de un altavoz de subgraves con amplificador incorporado como, por ejemplo, el Yamaha Active Servo Processing Subwoofer System, no sólo es eficaz para reforzar las frecuencias de los graves de cualquier canal o todos ellos, sino que también lo es para reproducir sonido de alta fidelidad del canal LFE (efecto de frecuencia baja) incluido en las fuentes Dolby Digital y DTS. La posición del altavoz de subgraves no es crítica, porque los sonidos graves bajos no son muy direccionales. Pero es mejor colocarlo cerca de los altavoces delanteros. Gírelo un poco hacia el centro de la habitación para reducir el reflejo de las paredes.

■ **Disposición de altavoces de 6.1 canales**

Vea la página 15 para conocer información de conexión.



Le recomendamos añadir también altavoces de presencia para los sonidos de efectos del programa de campo acústico CINEMA DSP. Vea la página 17 para conocer detalles.

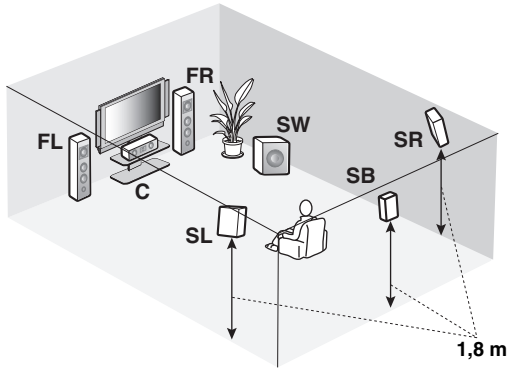

**Indicaciones de altavoces**

**FL/FR:** Delantero izquierdo/derecho

**C:** Central

**SL/SR:** Surround izquierdo/derecho

**SB:** Surround traseros izquierdo/derecho

**SW:** Altavoz de subgraves

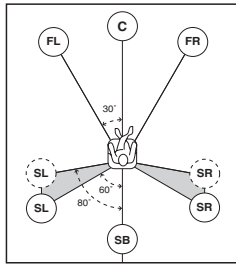

**Altavoces delanteros izquierdo y derecho**

**Altavoz central**

**Altavoces surround izquierdo y derecho**

**Altavoz de subgraves**

Las funciones y ajustes de cada altavoz son los mismos que los empleados en la disposición de altavoces de 7.1 canales (vea la página 13).

**Altavoz surround trasero**

Conecte un altavoz surround sencillo al terminales de altavoz SURROUND BACK SINGLE y colóquelo detrás de la posición de escucha. Las señales de los canales surround traseros derecho e izquierdo se mezclan y salen por el altavoz surround trasero sencillo cuando usted pone "Sr. Trasero" en "Pequeño x 1" o "Grande x 1" (vea la página 89).

■ **Disposición de altavoces de 5.1 canales**

Vea la página 15 para conocer información de conexión.



Le recomendamos añadir también altavoces de presencia para los sonidos de efectos del programa de campo acústico CINEMA DSP. Vea la página 17 para conocer detalles.

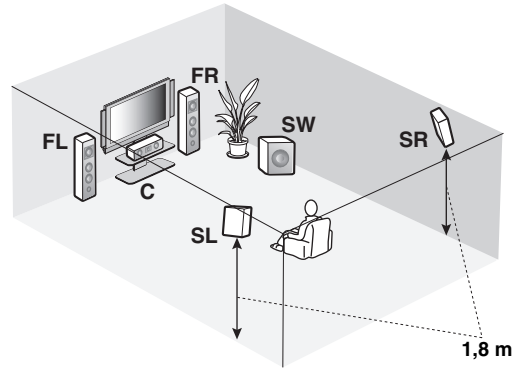

**Indicaciones de altavoces**

**FL/FR:** Delantero izquierdo/derecho

**C:** Central

**SL/SR:** Surround izquierdo/derecho

**SW:** Altavoz de subgraves

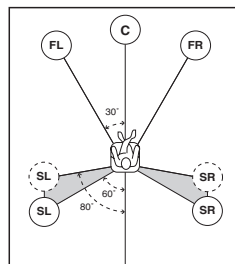

**Altavoces delanteros izquierdo y derecho**

**Altavoz central**

**Altavoz de subgraves**

Las funciones y ajustes de cada altavoz son los mismos que los empleados en la disposición de altavoces de 7.1 canales (vea la página 13).

**Altavoces surround izquierdo y derecho**

Conecte los altavoces surround a los terminales de altavoces SURROUND aunque haya colocado los altavoces surround detrás de la posición de escucha. Para el campo acústico suave y sin interrupciones de detrás de la posición de escucha, ponga los altavoces surround derecho e izquierdo más atrás en comparación con la disposición de los altavoces de 7.1 canales. Las señales de los canales surround traseros se dirigen a los altavoces surround derecho e izquierdo cuando "Sr. Trasero" se pone en "Ninguno" (vea la página 89).

**Para otras combinaciones de altavoces**

Usando una combinación de altavoces que no sea la de 7.1/6.1/5.1 canales también puede disfrutar de fuentes multicanales con programas de campos acústicos.

Use la función de ajuste automático (vea la página 37) o ponga los parámetros "Conf. Altav." en "Conf. Manual" (vea la página 88) para dar salida al sonido surround por los altavoces conectados.

## Conexión de altavoces

Asegúrese de conectar correctamente el canal izquierdo (L), el canal derecho (R), “+” (rojo) y “-” (negro). Si las conexiones tienen defectos, esta unidad no podrá reproducir bien las fuentes de entrada.

### Precaución

- Antes de conectar los altavoces, asegúrese de que esta unidad esté apagada (vea la página 33).
- No deje que los cables desnudos de los altavoces se toquen entre sí o toquen cualquier parte metálica de esta unidad. Esto podría dañar esta unidad y/o los altavoces.
- Utilice altavoces con blindaje antimagnético. Si este tipo de altavoz aún crea interferencia con el monitor, separe los altavoces del monitor.
- Si va a utilizar altavoces de 6 ohmios, asegúrese de poner “SPEAKER IMP.” en “6ΩMIN” antes de usar esta unidad (vea la página 33). También puede usar altavoces de 4 ohmios como altavoces delanteros (vea la página 120).

### Notas

- Un cable de altavoz consiste realmente en un par de cables aislados uno junto al otro. Los cables son de color o forma diferente, tal vez con una franja, ranura o resalto. Conecte el cable con franja (ranurado, etc.) a los terminales “+” (rojos) de esta unidad y de su altavoz. Conecte el cable ordinario a los terminales “-” (negros).
- Puede utilizar los terminales SP1 para conectar los altavoces Zone 2 o Zone 3 así como también los altavoces de presencia (vea la página 116).

### ■ Para el ajuste de altavoces de 7.1 canales

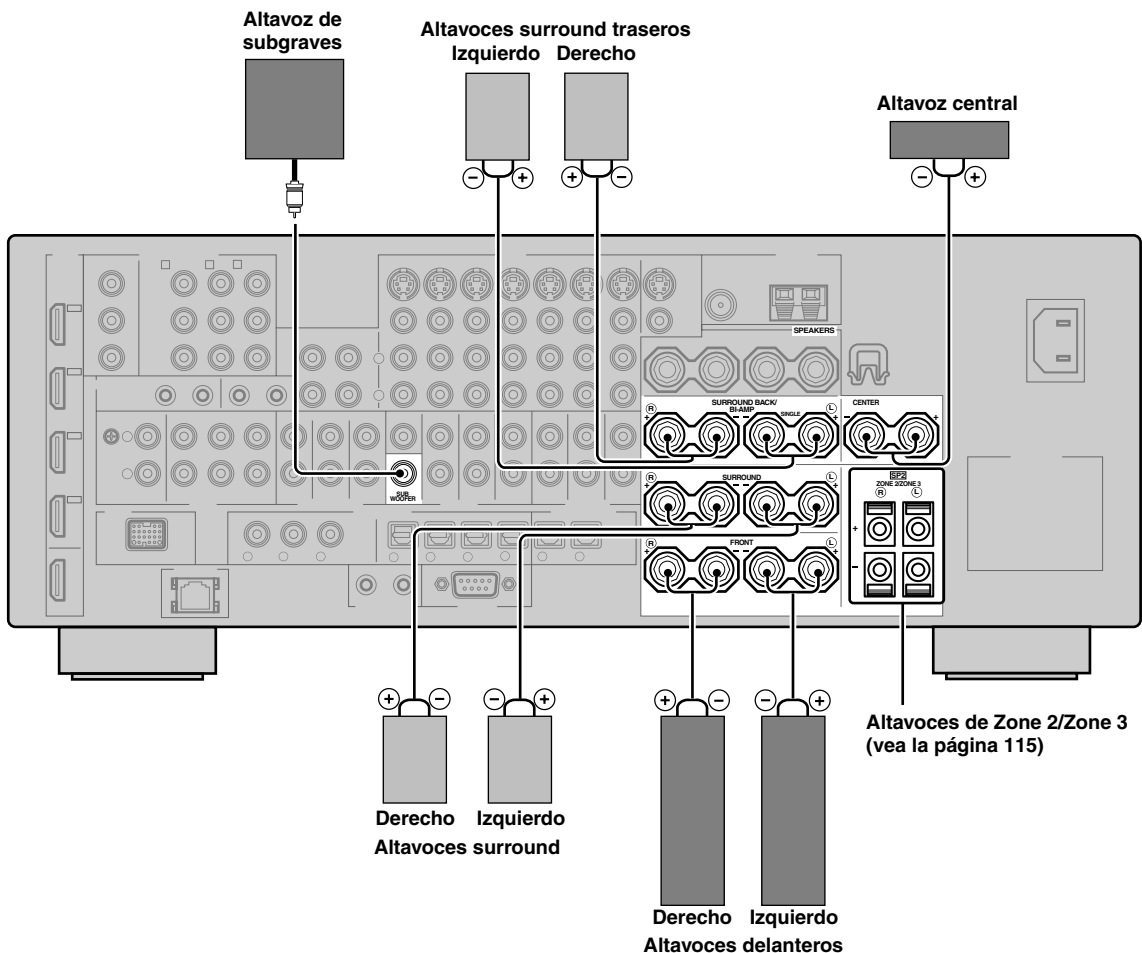

■ Para el ajuste de altavoces de 6.1 canales

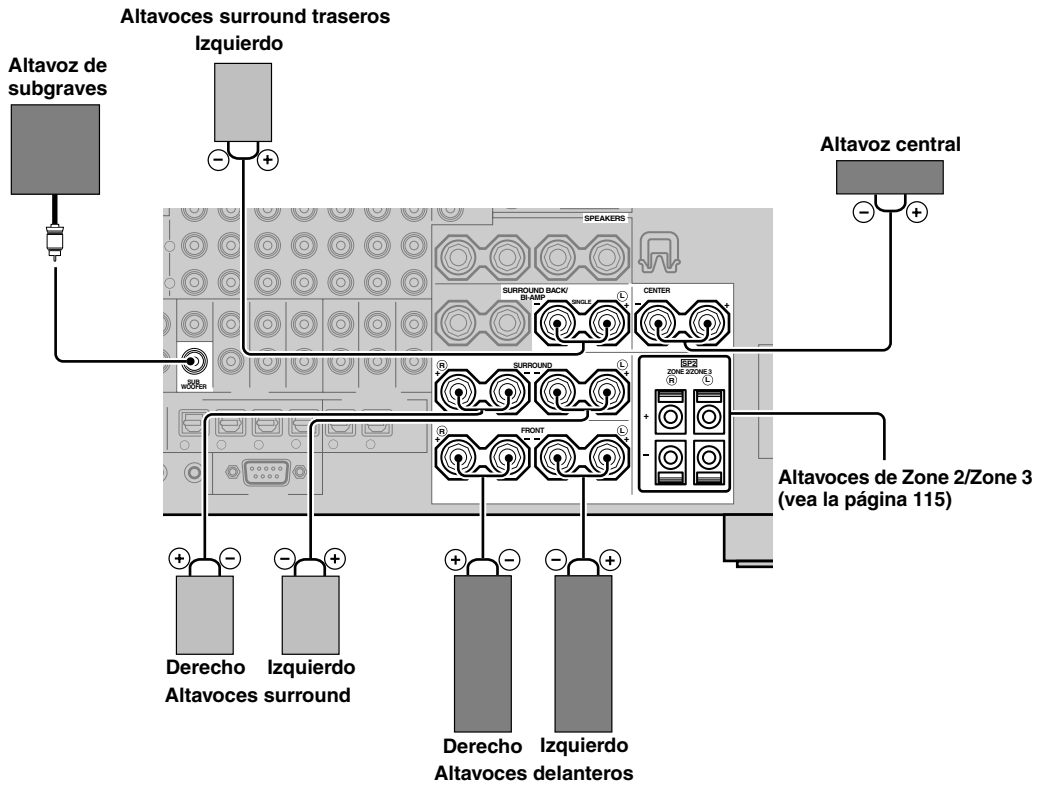

■ Para el ajuste de altavoces de 5.1 canales

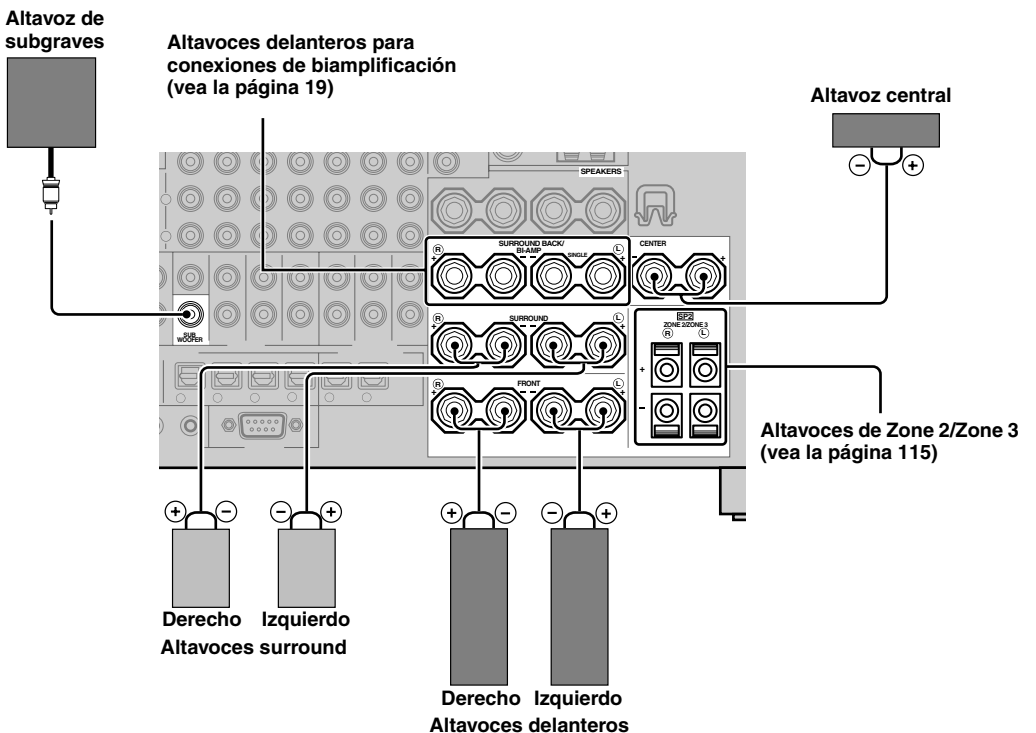

## Usando altavoces de presencia

Los altavoces de presencia son un suplemento para el sonido de los altavoces delanteros, con efectos ambientales extra producidos por programas de campos acústicos (vea la página 45). Los altavoces de presencia izquierdo y derecho son más eficaces cuando está activado el modo CINEMA DSP 3D (vea la página 50). Usando los altavoces de presencia puede ajustar la posición vertical de los diálogos (vea la página 72). Para usar los altavoces de presencia, conecte los altavoces a los terminales de altavoces SP1 y luego ponga "Presencia" en "Sí" (vea la página 89).

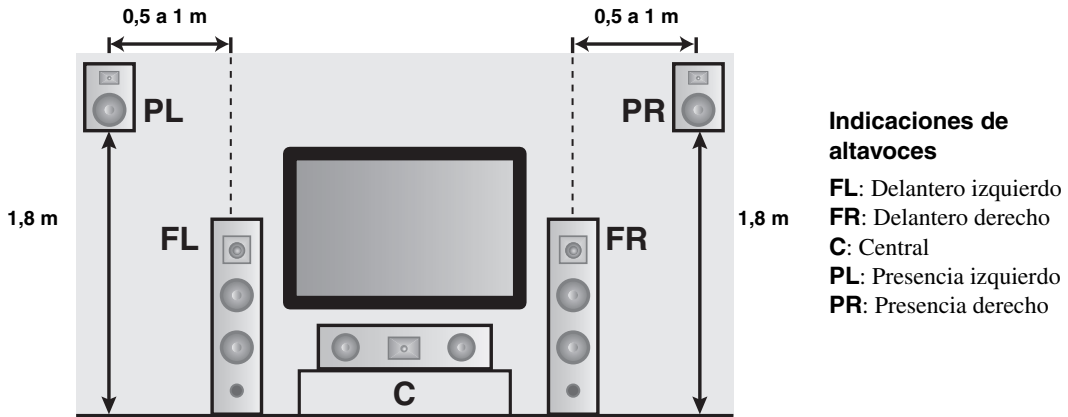

### Notas

- Si "Presencia" se pone en "Ninguno", esta unidad no podrá activar el modo CINEMA DSP 3D.
- Puede conectar los altavoces surround traseros y los de presencia a esta unidad, pero éstos no dan salida al sonido simultáneamente. Esta unidad cambia automáticamente los altavoces de presencia y los altavoces surround traseros dependiendo de las fuentes de entrada y de los programas de campos acústicos seleccionados. Puede ajustar la prioridad de uno de los juegos de altavoces usando el parámetro "Prioridad PR/SB" en "Básico" (vea la página 90).

### ■ Conexión de altavoces de presencia izquierdo y derecho

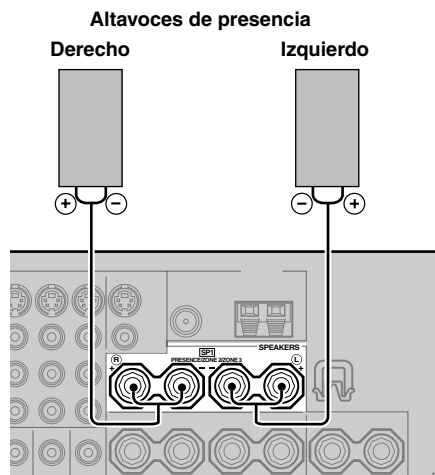

■ **Conexión de cables de altavoces**

- 1** Quite aproximadamente 10 mm de aislamiento del extremo de cada cable de altavoz y luego retuerza juntos los hilos expuestos del cable para evitar cortocircuitos.

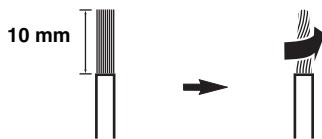

- 2** Afloje la perilla con la llave para terminales de altavoces suministrada.

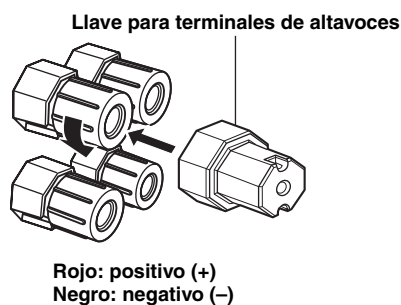

- 3** Inserte un cable pelado en el agujero de cada terminal.

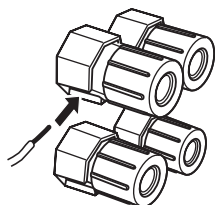

- 4** Apriete la perilla para asegurar el cable usando la llave para terminales de altavoces suministrada.

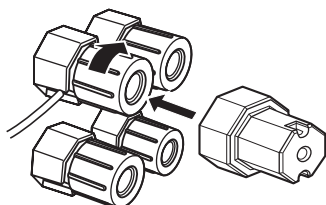

- 5** Enganche la llave para terminales de altavoces en WRENCH HOLDER del panel trasero de esta unidad cuando no la utilice.

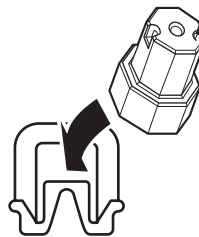

■ **Conexión a los terminales de altavoces SP2**

Conecte los altavoces de Zone 2 o Zone 3 a estos terminales (vea la página 115).

- 1** Abra la lengüeta.

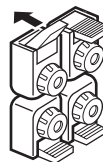

Rojo: positivo (+)  
Negro: negativo (-)

- 2** Inserte un cable pelado en el agujero del terminal.

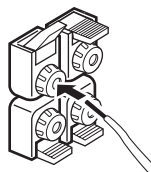

- 3** Cierre la lengüeta para asegurar el cable.

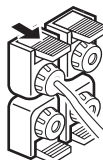

■ **Conexión de la clavija tipo banana (excepto para los modelos del R.U., Europa, Asia y Corea)**

**1** Apriete la perilla con la llave de terminales de altavoces suministrada.

Llave para terminales de altavoces

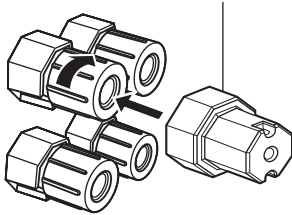

Rojo: positivo (+)  
Negro: negativo (-)

**2** Inserte el conector de clavija tipo banana hasta el fondo del terminal correspondiente.

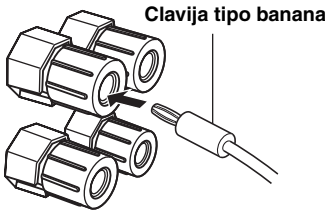

Clavija tipo banana

☀ También puede utilizar la clavija tipo banana con los terminales SP2. Abra la lengüeta y luego inserte una clavija tipo banana en el orificio del terminal. No cierre la lengüeta después de conectar la clavija tipo banana.

■ **Uso de la conexión de biamplificación**

**Precaución**

Quite las barras o puentes de cortocircuito de sus altavoces para separar los filtros separadores LPF (filtro pasabajos) y HPF (filtro pasaaaltos).

Esta unidad le permite hacer conexiones de biamplificación a un sistema de altavoces. Compruebe si sus altavoces soportan la biamplificación. Para hacer las conexiones de biamplificación, use los terminales FRONT y SURROUND BACK/BI-AMP como se muestra abajo. Para activar las conexiones de biamplificación, ponga "BI-AMP" en "ON" en "Ajuste avanzado" (vea la página 122).

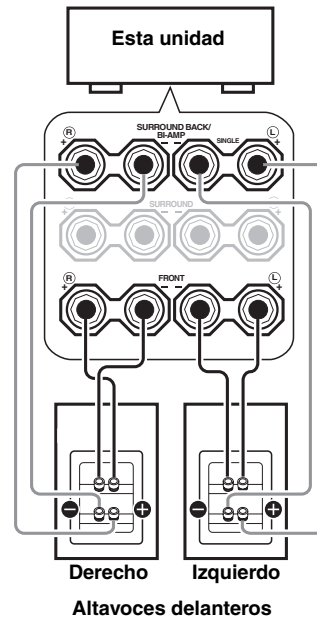

**Nota**

Cuando haga conexiones convencionales, asegúrese de que las barras de cortocircuito estén bien introducidas en los terminales de los altavoces. Consulte los manuales de instrucciones de los altavoces para conocer detalles.



## Información sobre los jacks y las clavijas

### Jacks de audio y clavijas de cables

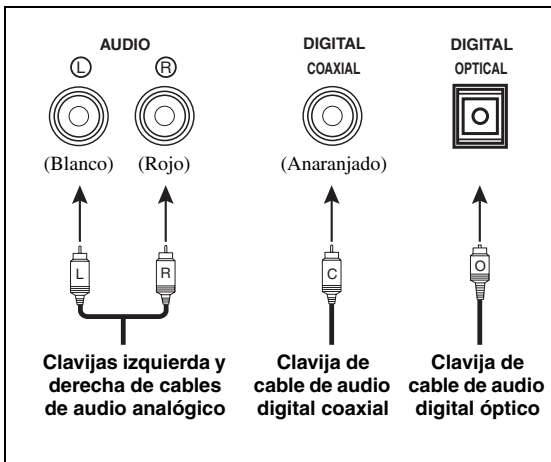

### Jacks de vídeo y clavijas de cables

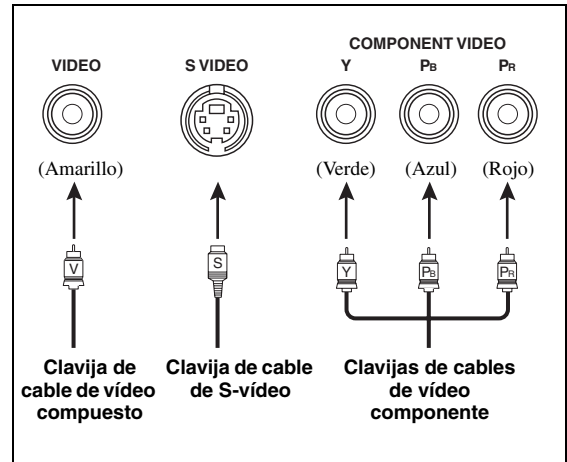

#### ■ Jacks de audio

Esta unidad tiene tres tipos de jacks de audio. La conexión depende de la disponibilidad de jacks de audio en sus otros componentes.

#### Jacks AUDIO

Para señales de audio analógico convencional transmitido por cables de audio analógico izquierdo y derecho. Conecte las clavijas rojas a los jacks derechos y las blancas a los izquierdos.

#### Jacks DIGITAL COAXIAL

Para señales de audio digital transmitidas por cables de audio digital coaxiales.

#### Jacks DIGITAL OPTICAL

Para señales de audio digital transmitidas por cables de audio digital ópticos.

#### Nota

Puede utilizar los jacks digitales para introducir PCM, Dolby Digital y series de bits DTS. Cuando conecte componentes a los jacks COAXIAL y OPTICAL, tendrán prioridad las señales introducidas por el jack COAXIAL. Todos los jacks de entrada digital son compatibles con señales digitales con muestreo de 96 kHz.

#### ■ Jacks de vídeo

Esta unidad tiene tres tipos de jacks de vídeo. Conecte los jacks de entrada de vídeo de esta unidad a los jacks de salida de vídeo del componente de entrada para cambiar simultáneamente las fuentes de audio y vídeo. La conexión depende de la disponibilidad de jacks de entrada en su monitor de vídeo.

#### Jacks VIDEO

Para señales de vídeo compuesto convencional transmitidas por cables de vídeo compuesto.

#### Jacks S VIDEO

Para señales S-vídeo, separadas en señales de vídeo de luminancia (Y) y crominancia (C) y transmitidas por conductores separados de cables S-vídeo.

#### Jacks COMPONENT VIDEO

Para señales de vídeo componente, separadas en señales de vídeo de luminancia (Y) y crominancia (P<sub>B</sub>, P<sub>R</sub>) y transmitidas por conductores separados de cables de vídeo componente.



Esta unidad dispone de la función de conversión de vídeo. Vea las páginas 22 y 86 para conocer detalles.

## Información activada HDMI™

Esta unidad tiene cuatro jacks de entrada HDMI y un jack de salida HDMI para la entrada/salida de señales digitales de audio y vídeo. Conecte el jack HDMI IN1, HDMI IN2, HDMI IN3 o HDMI IN4 de esta unidad al jack de salida HDMI de otro componente HDMI (como un reproductor de DVD). Conecte el jack HDMI OUT de esta unidad al jack de entrada HDMI de otro componente HDMI (como un TV o un proyector).

Las señales de vídeo o audio introducidas por los jacks HDMI IN de la fuente de entrada seleccionada salen por el jack HDMI OUT de esta unidad.



- Puede comprobar los posibles problemas con la conexión HDMI (vea la página 96).
- Vea la página 142 para tener información de la capacidad de la señal de entrada de esta unidad para la conexión HDMI.

### Jack HDMI y clavija de cable

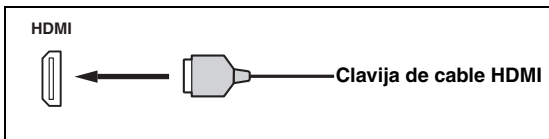

- Le recomendamos usar un cable HDMI de menos de 5 metros, de venta en el comercio, que tenga impreso el logotipo HDMI.
- Use un cable de conversión (jack HDMI ↔ jack DVI-D) para conectar esta unidad a otros componentes DVI.

### Notas

- No desconecte o conecte el cable, ni desconecte la alimentación, de los componentes HDMI conectados al jack HDMI OUT de esta unidad mientras se transfieren datos. Si lo hace, se perturbará la reproducción o se causará ruido.
- Por el jack HDMI OUT salen las señales de audio introducidas por los jacks de entrada HDMI solamente, aunque “Adm. Audio” esté en “Otro” (vea la página 95).
- Si desconecta la alimentación del monitor de vídeo conectado al jack HDMI OUT mediante una conexión DVI, esta unidad tal vez no pueda establecer la conexión con el componente.
- Las señales de vídeo analógico introducidas en los jacks de vídeo compuesto, S-vídeo y vídeo componente pueden convertirse ascendentemente de forma digital para salir por el jack HDMI OUT. Ponga “Conversión” en “On” en “Conf. Manual” (vea la página 86) para activar esta función.

### Asignación de entrada predeterminada de los jacks de entrada HDMI

Jack de entrada HDMI	Fuente de entrada asignada
IN1	BD/HD DVD
IN2	DVD
IN3	DTV/CBL
IN4	DVR

## Flujo de señales de audio y vídeo

### ■ Flujo de señales de audio

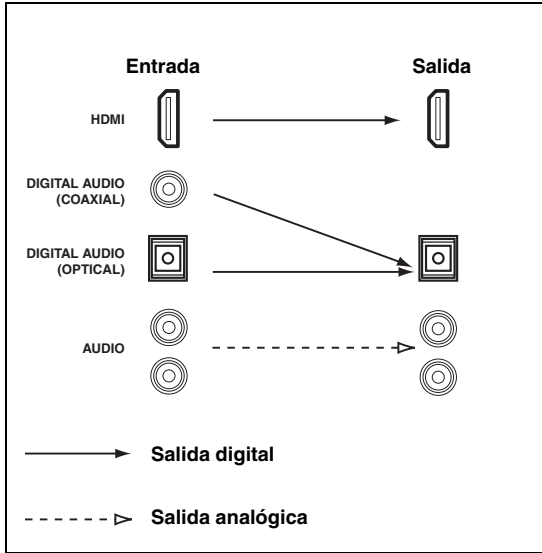

#### Notas

- Las señales de 2 canales, PCM multicanal, Dolby Digital y DTS introducidas por los jacks de entrada HDMI pueden salir por el jack HDMI OUT sólo cuando “Adm. Audio” se pone en “Otro” (vea la página 95).
- Los tipos siguientes de señales de audio sólo se pueden introducir por los jacks de entrada HDMI:
  - DSD
  - Dolby TrueHD
  - Dolby Digital Plus
  - DTS-HD Master Audio
  - DTS-HD High Resolution Audio

### ■ Flujo de señales de vídeo

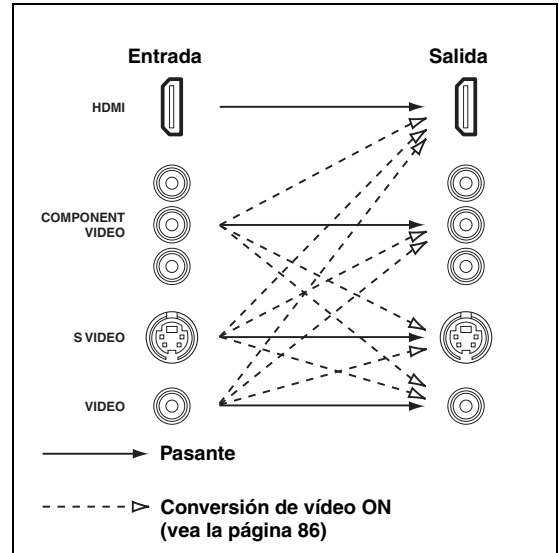

Usando los parámetros “Vídeo” puede desentrelazar y convertir la resolución de las señales de vídeo. Vea la página 86 para conocer detalles.

#### Notas

- Cuando las señales de vídeo analógico se introducen en los jacks COMPONENT VIDEO, S VIDEO y VIDEO, el orden de prioridad de las señales de entrada es el siguiente:
  1. COMPONENT VIDEO
  2. S VIDEO
  3. VIDEO
- Las señales de vídeo digital introducidas por los jacks de entrada HDMI no pueden salir por los jacks de salida de vídeo analógico.
- Las señales de vídeo componente analógico (con 480i (NTSC)/576i (PAL) de resolución solamente) se convierten en señales de S-vídeo o vídeo compuesto y salen por los jacks VIDEO o S VIDEO MONITOR OUT.
- Las señales de vídeo componente analógico con 1080p de resolución sólo salen por los jacks COMPONENT VIDEO MONITOR OUT.
- La señal GUI no sale por los jacks DVR OUT y VCR OUT y no se graba.

## Conexión de un proyector o monitor de TV

Conecte su TV (o proyector) al jack HDMI OUT, a los jacks COMPONENT VIDEO MONITOR OUT, al jack S VIDEO MONITOR OUT o al jack VIDEO MONITOR OUT de esta unidad.



Asegúrese de que esta unidad y otros componentes estén desenchufados de las tomas de CA.

Puede elegir la reproducción de señales de audio HDMI en esta unidad o en otro componente HDMI conectado al jack HDMI OUT del panel trasero de esta unidad. Use el parámetro "Adm. Audio" en "Opción" para seleccionar el componente de reproducción de las señales de audio HDMI (vea la página 95).

### Notas

- Algunos monitores de vídeo conectados a esta unidad mediante una conexión DVI no reconocen las señales de audio/vídeo HDMI que están siendo introducidas si éstos se encuentran en el modo de espera. En este caso, el indicador HDMI parpadea de forma irregular.
- Ponga "Conversión" de "Vídeo" en "On" (vea la página 86) para visualizar mensajes breves.
- La pantalla de la GUI aparece con papel tapiz o con fondo gris dependiendo del formato de la señal de vídeo introducida y del ajuste del parámetro en "Papel pintado" (vea la página 88).
- Si el monitor de vídeo conectado es compatible con la función de sincronización automática de audio y vídeo (sincronización automática de voz), esta unidad ajustará automáticamente la sincronización de audio y vídeo (vea la página 84). Conecte el monitor de vídeo al jack HDMI OUT de esta unidad y use la función.

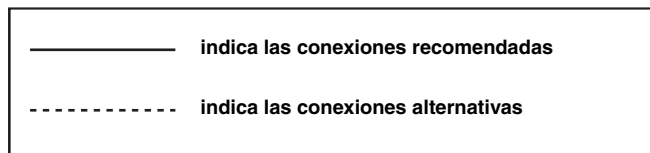
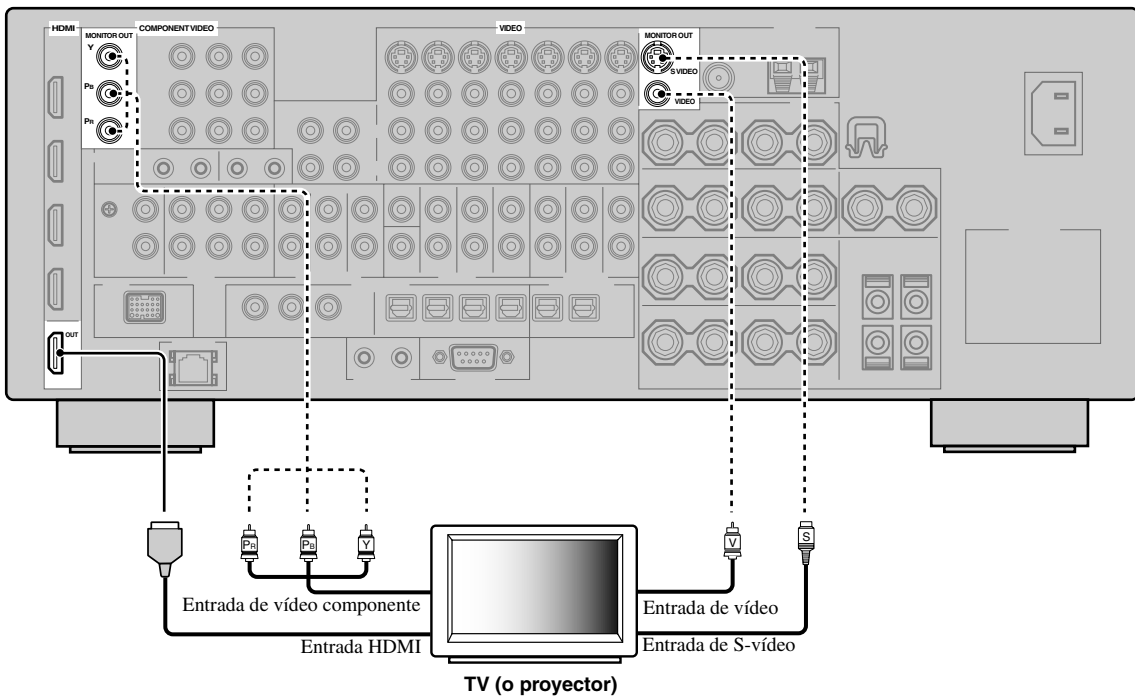

## Conexión de otros componentes



Asegúrese de que esta unidad y otros componentes estén desenchufados de las tomas de CA.

### Notas

- Cuando “Conversión” se ponga en “Off” (vea la página 86), asegúrese de hacer el mismo tipo de conexiones de vídeo que las empleadas para su TV (vea la página 23). Por ejemplo, si conecta su TV al jack VIDEO MONITOR OUT de esta unidad, conecte sus otros componentes a los jacks VIDEO.

- Cuando “Conversión” se pone en “On” (vea la página 86), las señales de vídeo convertidas sólo salen por los jacks MONITOR OUT. Cuando grabe una fuente tendrá que hacer los mismos tipos de conexiones de vídeo entre cada componente.
- Para hacer una conexión digital a un componente que no sea el predeterminado y asignado a cada jack DIGITAL INPUT o DIGITAL OUTPUT, seleccione el ajuste correspondiente para “Opción”, “Sal. óptica” o “Entr. Coax.” en “Asign. I/O” (vea la página 79).
- Si conecta su reproductor DVD a los jacks DIGITAL INPUT (OPTICAL) y DIGITAL INPUT (COAXIAL), tendrán prioridad las señales introducidas en el jack DIGITAL INPUT (COAXIAL).

### ■ Conexión de un reproductor Blu-ray Disc o HD DVD

Conecte su reproductor Blu-ray Disc o HD DVD al jack HDMI IN1 de esta unidad para realizar completamente las funciones del Blu-ray Disc o HD DVD.

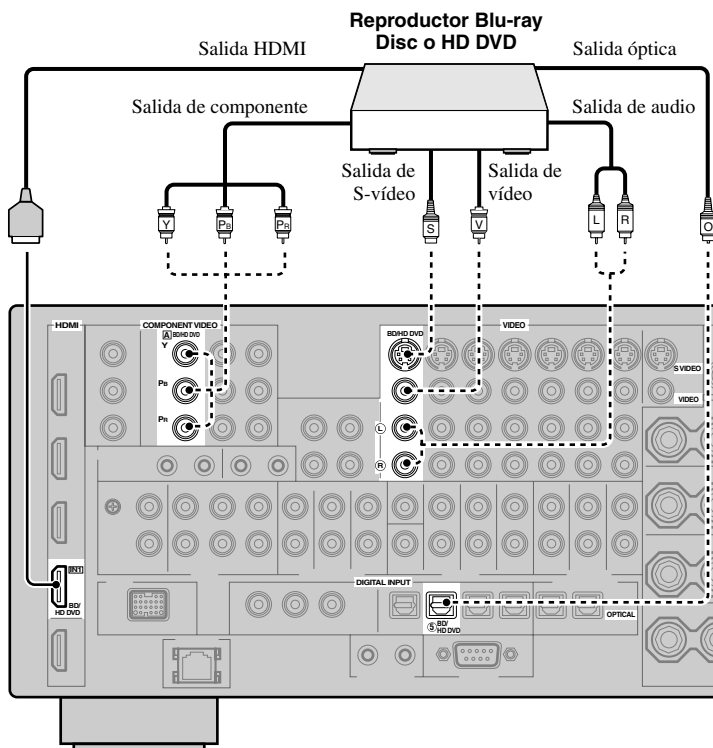

————— indica las conexiones recomendadas  
 - - - - - indica las conexiones alternativas

■ Conexión de un reproductor DVD

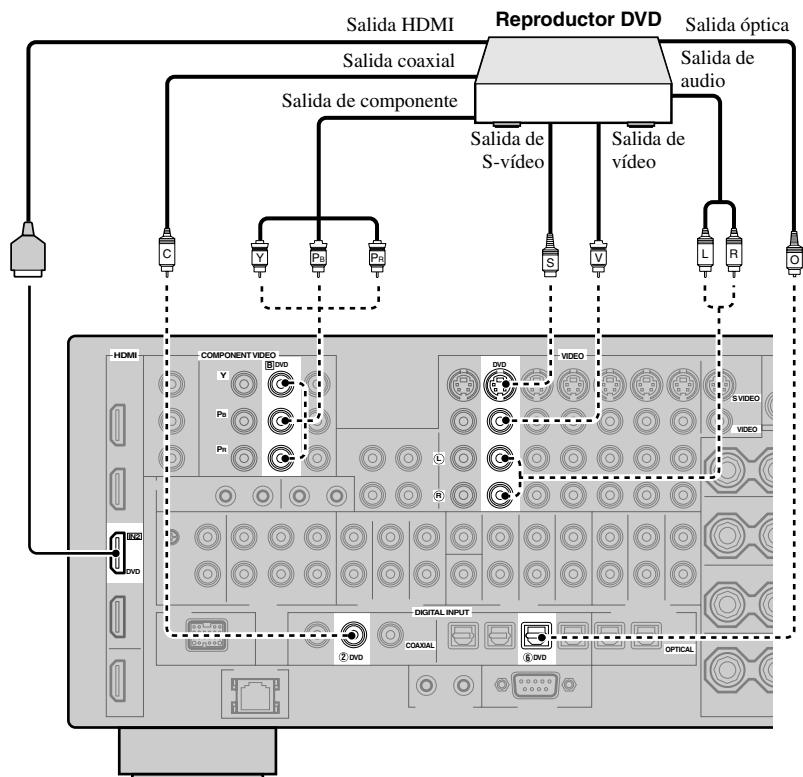

———— indica las conexiones recomendadas  
 - - - - - indica las conexiones alternativas

■ **Conexión de un receptor digital multimedia**

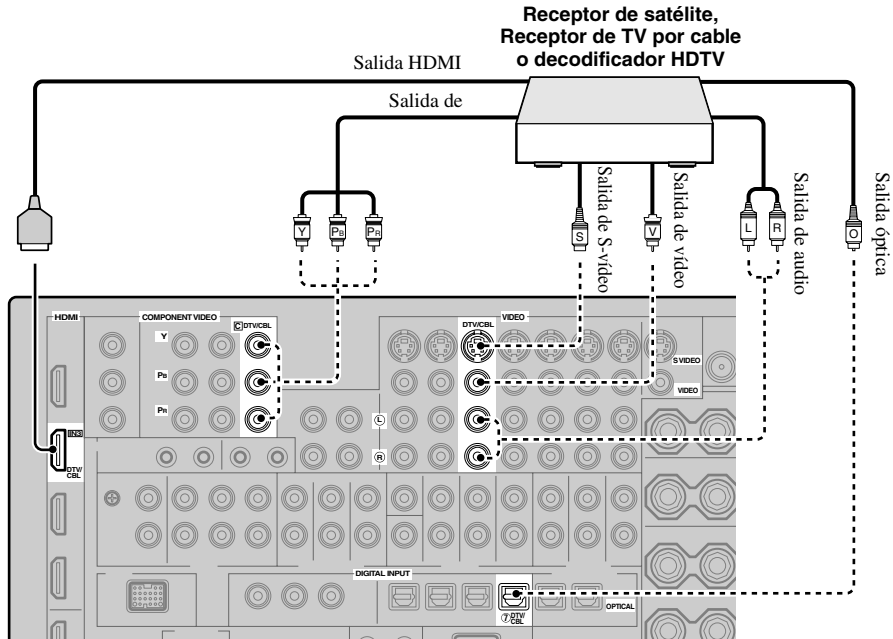

■ **Conexión de una grabadora DVD, PVR o videogradora**

**Nota**

\* Cuando conecte otra videogradora a esta unidad, conéctela a los terminales VCR (jacks S VIDEO IN, VIDEO IN, AUDIO IN, S VIDEO OUT, VIDEO OUT y AUDIO OUT) de igual forma que a los terminales DVR excepto el jack DIGITAL INPUT (COAXIAL).

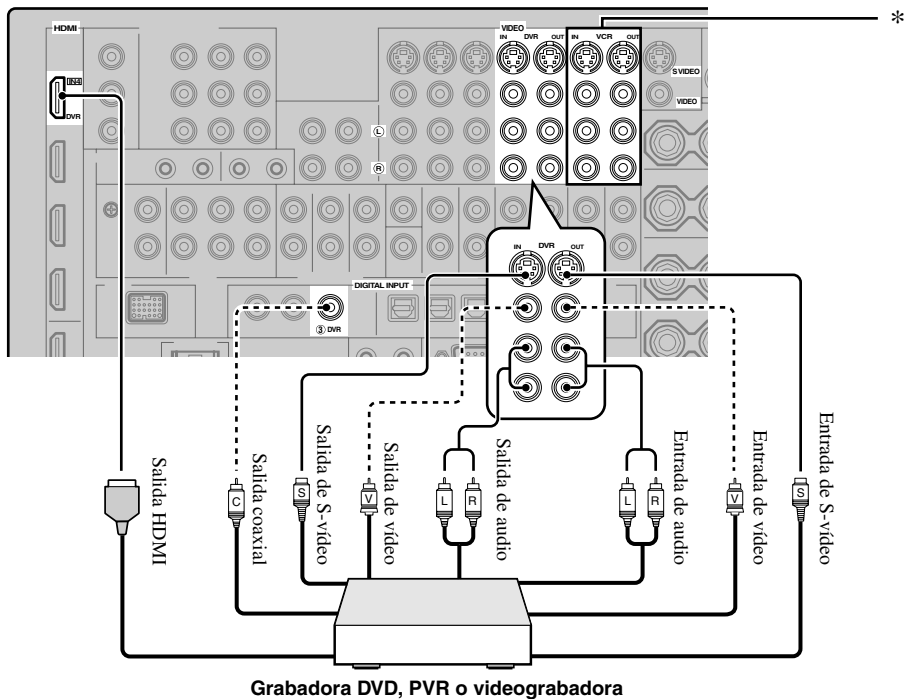

## ■ Conexión de componentes de audio

### Notas

- Conecte su giradiscos al terminal GND de esta unidad para reducir el ruido de la señal. Sin embargo, con algunos giradiscos puede que oiga menos ruido sin la conexión al terminal GND.
- Los jacks PHONO sólo son compatibles con un giradiscos con una cápsula MM o MC de alto rendimiento de salida. Para conectar un giradiscos con un cartucho MC de bajo rendimiento de salida a los jacks PHONO, utilice un transformador elevador en línea o un amplificador para cápsulas MC.
- Cuando conecta ambos jacks, DIGITAL INPUT (OPTICAL) y DIGITAL INPUT (COAXIAL), a un componente de audio tiene prioridad el jack DIGITAL INPUT (COAXIAL).

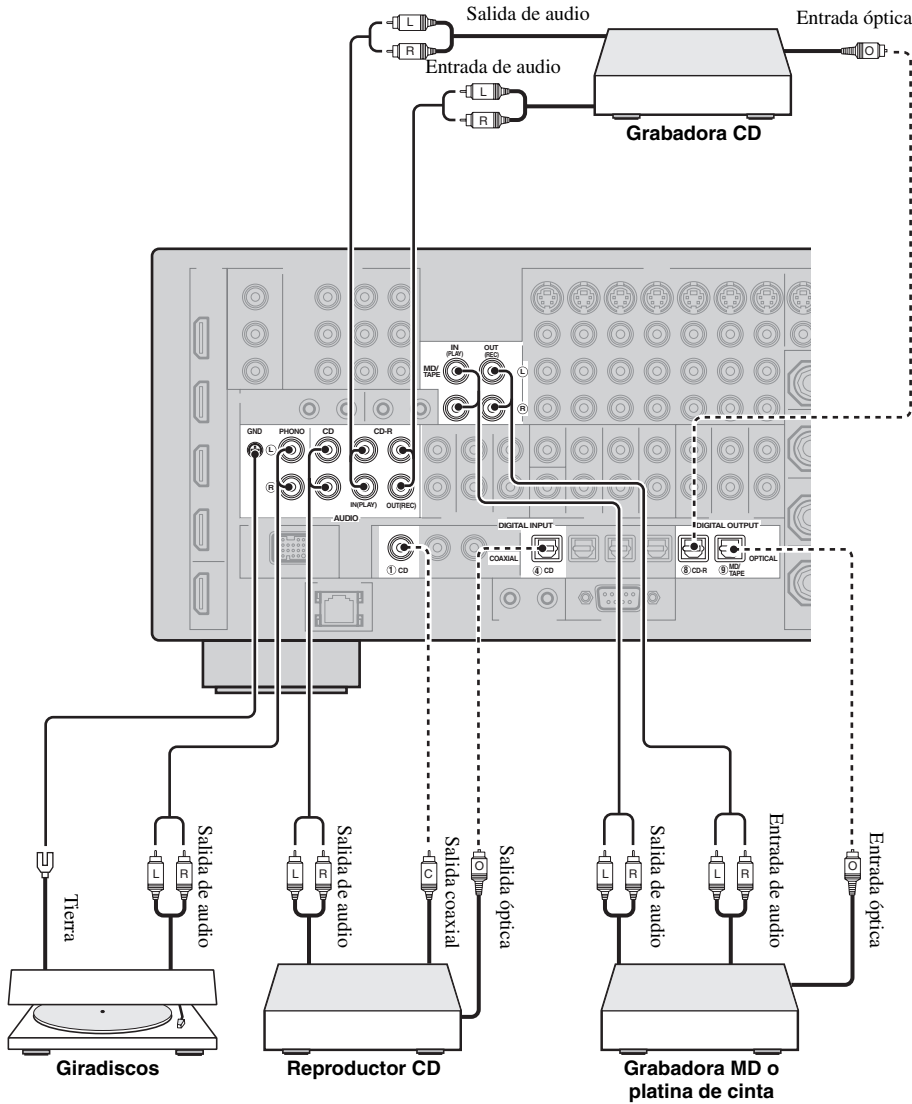

— indica las conexiones recomendadas  
 - - - indica las conexiones alternativas

PREPARACIÓN

Español



## ■ Conexión de un amplificador externo

Esta unidad tiene potencia más que suficiente para cualquier uso en una casa. Sin embargo, si quiere añadir más potencia a la salida de los altavoces o utilizar otro amplificador, conecte un amplificador externo a los jacks PRE OUT.

### Notas

- Cuando haga conexiones a los jacks PRE OUT, no haga conexiones a los terminales SPEAKERS.
- Cada jack PRE OUT da salida a las mismas señales de canales que los terminales SPEAKERS correspondientes.
- Ajuste el nivel del sonido del altavoz de subgraves con el control de dicho altavoz (vea la página 52).
- Algunas señales tal vez no salgan por el SUBWOOFER PRE OUT dependiendo de los ajustes hechos para “Conf. Altav.” (vea la página 88) y “Sal. Graves” (vea la página 89).
- Puede usar la función de ajuste automático aunque utilice un amplificador externo (vea la página 37).

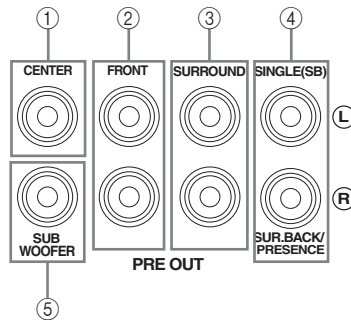

#### ① Jack CENTER PRE OUT

Jacks de salida de canal central.

#### ② Jacks FRONT PRE OUT

Jacks de salida de canales delanteros.

#### ③ Jacks SURROUND PRE OUT

Jacks de salida de canales surround.

#### ④ Jacks SURROUND BACK/PRESENCE PRE OUT

Jacks de salida de canales surround traseros o de presencia. Cuando sólo conecte un amplificador externo para los canales surround traseros, conéctelo al jack SINGLE (SB).



- Ponga “Sr. Trasero” en “Grande x 2”, “Grande x 1”, “Pequeño x 2” o “Pequeño x 1”, y “Presencia” en “Ninguno” (vea la página 89), para dar salida a las señales del canal surround trasero por los jacks SURROUND BACK/PRESENCE PRE OUT.
- Ponga “Presencia” en “Sí” y “Sr. Trasero” en “Ninguno” (vea la página 89) para dar salida a las señales del canal de presencia por los jacks SURROUND BACK/PRESENCE PRE OUT.
- Cuando “BI-AMP” se pone en “ON” (vea la página 19), esta unidad da salida a las señales de audio del canal delantero por los jacks SUR.BACK/PRESENCE PRE OUT.

#### ⑤ Jack SUBWOOFER PRE OUT

Conecte un altavoz de subgraves con amplificador incorporado.

### ■ Conexión de un reproductor multiformato o un decodificador externo

Esta unidad está equipada con 6 jacks de entrada adicionales (izquierdo y derecho FRONT, CENTER, izquierdo y derecho SURROUND y SUBWOOFER) para la entrada de múltiples canales discretos de un reproductor, decodificador externo, procesador de sonido o preamplificador de múltiples formatos.

Si pone “Can. Entr.” en “8 canales” en “MULTI CH” (vea la página 80), podrá usar los jacks de entrada asignados como “Entr. Delant” en “Asig var Can” (vea la página 80) junto con los jacks MULTI CH INPUT para introducir señales de 8 canales.

Conecte los jacks de salida de su reproductor multiformato o decodificador externo a los jacks MULTI CH INPUT.

Asegúrese de que las salidas derecha e izquierda coincidan con los jacks de entrada derecha e izquierdo para los canales delanteros y surround.

#### Notas

- Cuando seleccione el componente conectado a los jacks MULTI CH INPUT como fuente de entrada (vea la página 42), esta unidad apagará automáticamente el procesador de campo acústico digital, y usted no podrá seleccionar programas de campos acústicos.
- Esta unidad no redirige la entrada de señales a los jacks MULTI CH INPUT para compensar los altavoces que faltan. Le recomendamos conectar como mínimo un sistema de altavoces de 5.1 canales antes de utilizar esta característica.
- Cuando el componente conectado a los jacks MULTI CH INPUT de esta unidad se seleccione como fuente de entrada, sólo las señales introducidas por los jacks MULTI CH INPUT FRONT saldrán desde los auriculares conectados.

Para la entrada de 6 canales

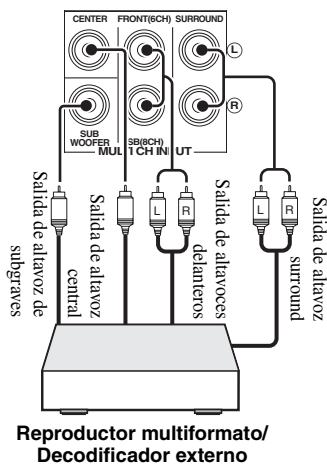

Para la entrada de 8 canales

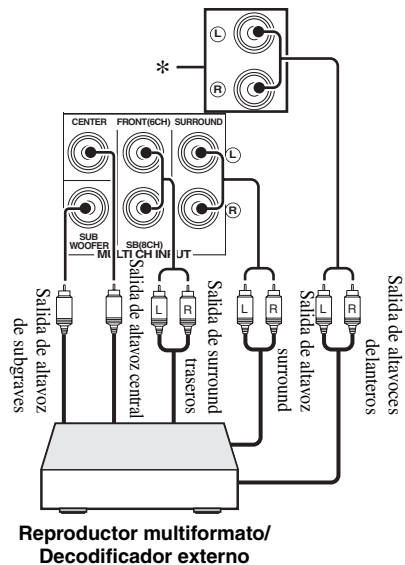

#### Nota

- \* Los jacks de entrada de audio analógico asignados como “Entr. Delant” en “Asig var Can” (vea la página 80).

### ■ Conexión de un acoplador universal Yamaha iPod

Esta unidad está equipada con el terminal DOCK en el panel trasero que le permite conectar un acoplador universal Yamaha iPod (como el YDS-10, vendido separadamente) donde usted puede acoplar su iPod y controlar la reproducción de su iPod usando el mando a distancia suministrado. Conecte un acoplador universal Yamaha iPod (como el YDS-10, vendido separadamente) al terminal DOCK del panel trasero de esta unidad usando su cable especial.

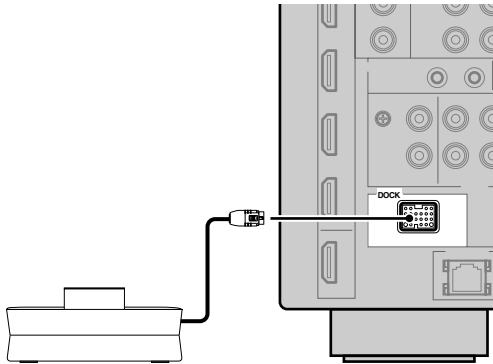

Acoplador universal Yamaha iPod (como el YDS-10, vendido separadamente)

### ■ Uso de los jacks REMOTE IN/OUT

Cuando los componentes son los productos Yamaha y tienen la capacidad de transmisión de señales de mando a distancia, conecte los jacks REMOTE IN y REMOTE OUT a los jacks de entrada y salida de mando a distancia con el minicable de audio monofónico de la forma siguiente. Vea la página 115 para conocer más detalles de esta función.

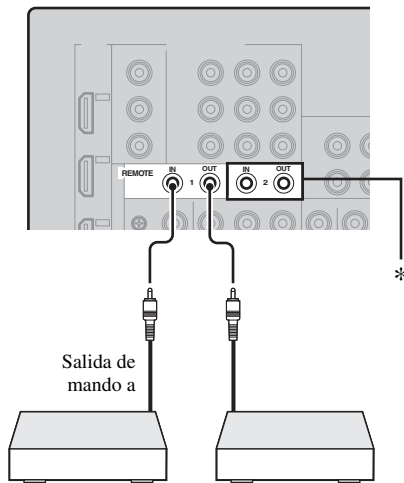

Receptor de señales infrarrojas o componente Yamaha      Componente Yamaha (reproductor CD o DVD, etc.)

\* Puede conectar otro juego de receptor de señales infrarrojas y componente Yamaha a los jacks REMOTE IN 2 y OUT 2 de la misma forma que a los jacks REMOTE IN 1 y OUT 1.

## Uso de los jacks VIDEO AUX del panel delantero

Use los jacks VIDEO AUX del panel delantero para conectar una consola de juegos o una videocámara a esta unidad.

### Precaución

Asegúrese de bajar el volumen de esta unidad y de otros componentes antes de hacer conexiones.

### Nota

Las señales de audio introducidas por el terminal DOCK del panel trasero tienen prioridad sobre las introducidas por los jacks VIDEO AUX.

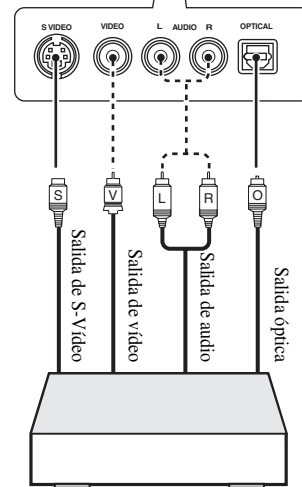
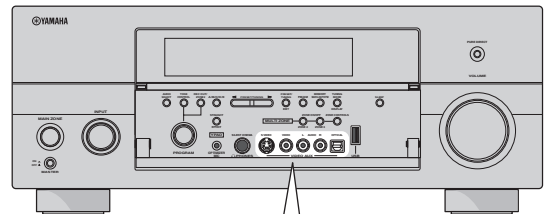

Consola de juegos o videocámara

## Conexión de la red

Para conectar esta unidad a su red, enchufe un extremo del cable de red (cable recto CAT-5 o superior) en el puerto NETWORK de esta unidad, y enchufe el otro extremo en uno de los puertos LAN de su enrutador que soporte la función de servidor DHCP (Dynamic Host Configuration Protocol). El diagrama siguiente muestra un ejemplo de conexión donde esta unidad está conectada a uno de los puertos LAN de un enrutador de 4 puertos. Para disfrutar de los archivos de música guardados en su PC y Yamaha MCX-2000 o para acceder a la radio de Internet, cada dispositivo deberá estar conectado correctamente a la red.

### Notas

- Deberá usar un cable STP (par trenzado blindado) para conectar un nodo de red o un enrutador y esta unidad. Un cable STP se puede adquirir en una tienda de accesorios de PC, etc.
- Si la función del servidor DHCP de su enrutador está desactivada necesitará configurar manualmente los ajustes de la red (vea la página 91).
- Yamaha MCX-2000, MCX-A10 y MCX-C15 pueden no estar a la venta en algunos lugares.

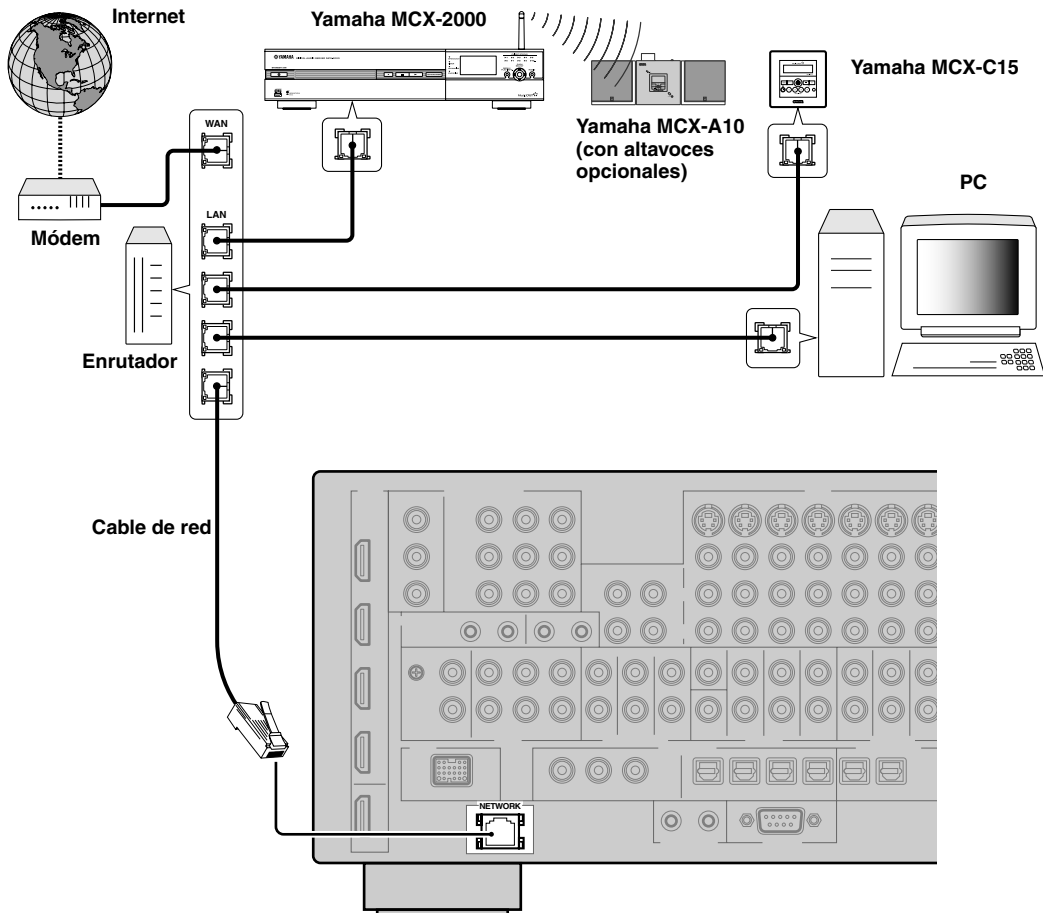

## Conexión de antenas de FM y AM

Con esta unidad se suministran antenas interiores de FM y AM. Conecte correctamente cada antena a los terminales designados. Generalmente, estas antenas deben proporcionar señales de intensidad suficiente.

### Notas

- (Modelos de Asia y General solamente) Asegúrese de establecer el paso de frecuencias del sintonizador según la separación de frecuencias de su zona (vea la página 122).
- La antena de cuadro de AM deberá colocarse lejos de esta unidad.
- La antena de cuadro de AM deberá estar siempre conectada, aunque esté conectada una antena AM exterior.
- Una antena exterior bien conectada proporciona una recepción más clara que una interior. Si tiene problemas con la recepción, instale una antena exterior. Consulte al centro de servicio o concesionario Yamaha autorizado acerca de las antenas exteriores.

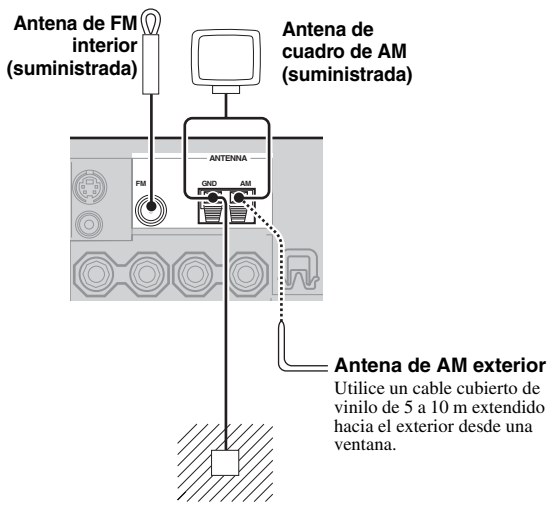

### Tierra (terminal GND)

Para tener la máxima seguridad y mínima interferencia, conecte el terminal de antena GND a una buena conexión a tierra. Una buena conexión a tierra es una varilla metálica clavada en tierra húmeda.

## Conexión del cable de alimentación

### Conexión del cable de alimentación de CA

Enchufe el cable de alimentación de CA suministrado en la entrada de CA después de completar todas las demás conexiones, y luego enchúfelo en la toma de CA.

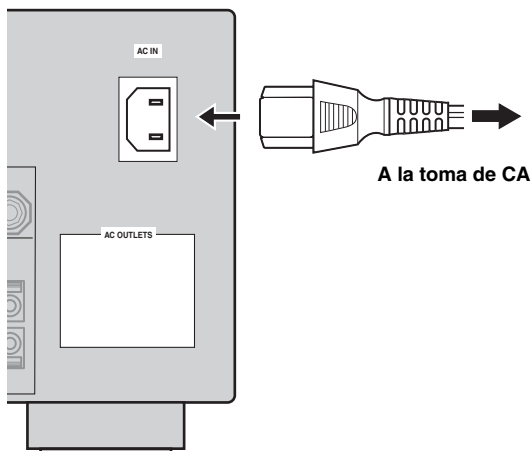

### Nota

(Modelo de Asia solamente) Antes de conectar esta unidad a una toma de CA, seleccione uno de los cables de alimentación suministrados que sea apropiado para conectarlo a dicha toma de CA.

### AC OUTLET(S) (SWITCHED)

Modelos del R.U. y Australia ..... 1 salida  
 Modelo de Corea..... Ninguno  
 Otros modelos ..... 2 salidas

Use estas tomas para suministrar alimentación a cualquier componente conectado. Conecte los cables de alimentación de sus otros componentes a estas tomas. La alimentación a estas tomas se suministra cuando se enciende esta unidad. Sin embargo, la alimentación a estas tomas se corta cuando se apaga esta unidad. Para información sobre el consumo máximo o total del componente que puede conectarse a estas tomas, vea "Especificaciones" en la página 141.

### Apoyo a la memoria

El circuito de apoyo a la memoria impide que se pierdan los datos guardados aunque esta unidad esté en el modo de espera. Sin embargo, los datos guardados se perderán si se desconecta el cable de alimentación de la toma de CA o si el suministro eléctrico se corta durante más de una semana.

## Ajuste de la impedancia de los altavoces e idioma de GUI

### Precaución

Si va a utilizar altavoces de 6 ohmios, ponga "SPEAKER IMP." en "6ΩMIN" como sigue ANTES de usar esta unidad. También puede usar altavoces de 4 ohmios como altavoces delanteros.

Antes de usar esta unidad, ajuste la impedancia de los altavoces conectados y elija el idioma de los elementos y mensajes del menú que aparece en la pantalla GUI (guía gráfica del usuario) de esta unidad.

### 1 Asegúrese de que esta unidad esté apagada.

- 2 Mantenga pulsado **ⓅSTRAIGHT** en el panel delantero y luego pulse **ⓂMASTER ON/OFF** hasta la posición ON para encender esta unidad. Esta unidad se enciende y el menú de ajuste avanzado (vea la página 120) aparece en el visualizador del panel delantero.

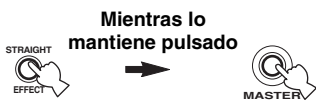

- 3 Gire el selector **ⓄPROGRAM** para seleccionar "SPEAKER IMP."

- 4 Pulse repetidamente **ⓅSTRAIGHT** para seleccionar "6ΩMIN".

- 5 Gire el selector **ⓄPROGRAM** para seleccionar "GUI LANGUAGE".

- 6 Pulse repetidamente **ⓅSTRAIGHT** para seleccionar el idioma deseado para la pantalla GUI y el monitor de vídeo.

Opciones: **ENGLISH** (inglés), **JAPANESE** (japonés), **FRENCH** (francés), **GERMAN** (alemán), **SPANISH** (español), **RUSSIAN** (ruso)

### Notas

- Este ajuste no afecta a los mensajes que aparecen en el visualizador del panel delantero.
- También puede seleccionar el idioma de la GUI con la pantalla de la GUI. Vea la página 97 para conocer detalles.

- 7 Pulse **ⓂMASTER ON/OFF** para soltarlo hasta la posición OFF para guardar el nuevo ajuste y apague esta unidad.

Los ajustes que usted hace se activan la próxima vez que enciende esta unidad.

## Encendido y apagado de esta unidad

### ■ Encendido de esta unidad

Pulse **ⓂMASTER ON/OFF** en el panel delantero hasta la posición ON para encender esta unidad. Cuando enciende esta unidad pulsando **ⓂMASTER ON/OFF** también se enciende la zona principal.



Cuando encienda esta unidad habrá un retardo de unos pocos segundos hasta que esta unidad pueda reproducir sonidos.

### ■ Apagado de esta unidad

Pulse de nuevo **ⓂMASTER ON/OFF** en el panel delantero para soltarlo hasta la posición OFF y apagar esta unidad.

### Notas

- **ⓂMAIN ZONE ON/OFF** en el panel delantero, así como también **ⓂPOWER** y **ⓂSTANDBY** en el mando a distancia, sólo funcionan cuando se pulsa **ⓂMASTER ON/OFF** hasta la posición ON.
- Fundamentalment, le recomendamos usar el modo de espera para apagar esta unidad.

### ■ Ponga la zona principal en el modo de espera

Pulse **ⓂMAIN ZONE ON/OFF** (o **ⓂSTANDBY**) para poner la zona principal en el modo de espera. En el modo de espera, esta unidad consume un poco de energía para recibir señales infrarrojas del mando a distancia.

### ■ Encendido de la zona principal desde el modo de espera

Pulse **ⓂMAIN ZONE ON/OFF** (o **ⓂPOWER**) para encender la zona principal.



- Cuando encienda esta unidad habrá un retardo de unos pocos segundos hasta que esta unidad pueda reproducir sonidos.
- Estos botones sólo funcionan cuando se pulsa **ⓂMASTER ON/OFF** hasta la posición ON.

### Si hay algún problema...

- Apague primero esta unidad y vuelva a encenderla.
- Si el problema persiste, inicialice los parámetros de esta unidad. Vea la página 134 para conocer detalles.

## Utilización del mando a distancia

El mando a distancia transmite un rayo infrarrojo direccional.

Asegúrese de apuntar directamente el mando a distancia al sensor de mando a distancia de esta unidad durante el funcionamiento.

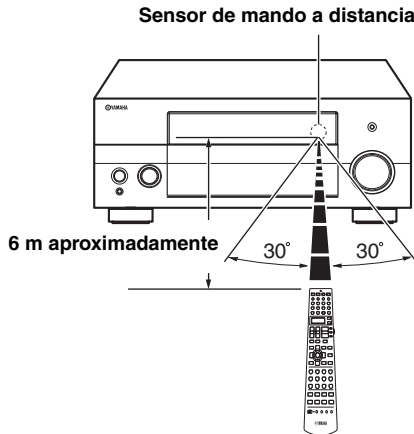

### ② LIGHT

Enciende los botones del mando a distancia y el visualizador (12).

### Visualizador (12)

Muestra el nombre de la fuente de entrada seleccionada que usted puede controlar.

### Ventana de infrarrojos (27)

Da salida a las señales de control infrarrojas. Apunte esta ventana al componente que quiera controlar.

### Indicador de transmisor (28)

Parpadea cuando el mando a distancia emite señales infrarrojas.

### Selector del modo de operación (14)

La función de algunos botones depende de la posición del selector del modo de operación.

#### AMP

Controla la función de amplificador de esta unidad.

#### SOURCE

Controla el componente seleccionado con un botón selector de entrada (vea la página 104).

#### TV

Controla el TV asignado a DTV/CBL o PHONO (vea la página 103).

### Notas

- No derrame agua u otros líquidos en el mando a distancia.
- No deje caer el mando a distancia.
- No deje ni guarde el mando a distancia en las condiciones siguientes:
  - lugares de humedad alta como, por ejemplo, cerca de un baño
  - lugares de alta temperatura como, por ejemplo, cerca de una calefacción o estufa
  - lugares de temperaturas muy bajas
  - lugares polvorientos

## Abertura y cierre de la puerta del panel delantero

Cuando quiera utilizar los controles de detrás de la puerta del panel delantero, abra la puerta suavemente pulsando la parte inferior del panel. Mantenga la puerta cerrada cuando no utilice estos controles.

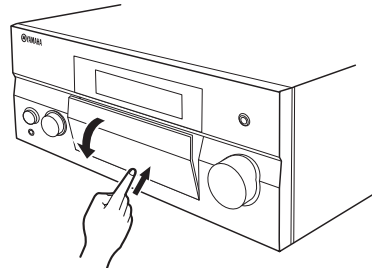

Para abrirla, presione suavemente la parte inferior del panel.

## Visualizador del panel delantero

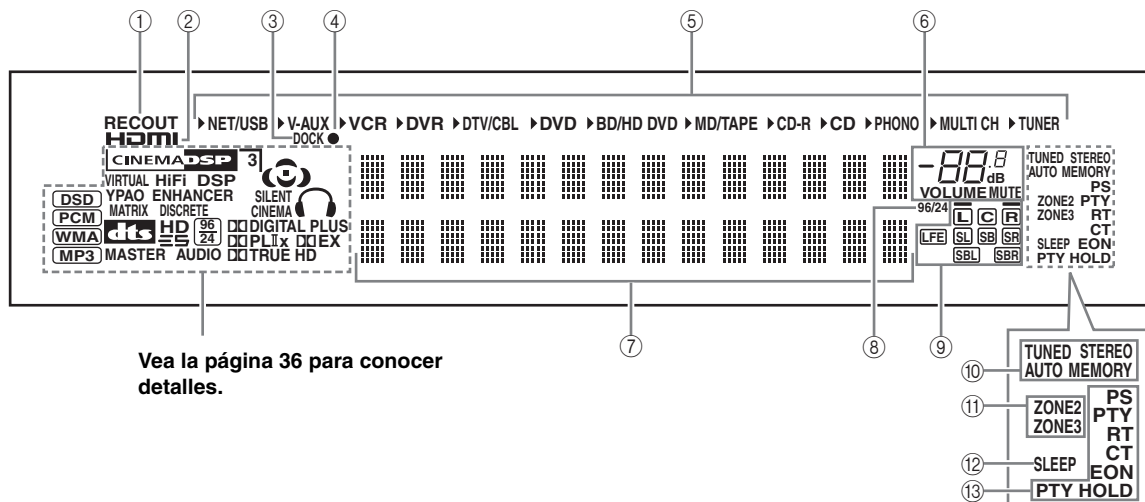

Vea la página 36 para conocer detalles.

### ① Indicador REC/OUT

Se enciende cuando esta unidad está en el modo de selección de fuente de entrada de grabación (vea la página 67).

### ② Indicador HDMI

Se enciende cuando la señal de la fuente de entrada seleccionada se introduce por uno de los jacks de entrada HDMI (vea la página 21).

### ③ Indicador DOCK

Se enciende cuando usted coloca su iPod en un acoplador universal Yamaha iPod (tal como el YDS-10, vendido separadamente) conectado al terminal DOCK de esta unidad (vea la página 30).

### ④ Indicador de carga de la batería

Se enciende cuando esta unidad carga la batería del iPod acoplado en el modo de espera de esta unidad (vea la página 59).

### ⑤ Indicadores de fuentes de entrada

El cursor correspondiente se enciende para mostrar la fuente de entrada seleccionada.

### ⑥ Indicador MUTE e indicador de nivel VOLUME

- Indica el nivel actual del sonido.
- El indicador MUTE parpadea mientras la función MUTE está activada (vea la página 43).

### ⑦ Visualizador de información múltiple

Muestra el nombre del programa de campo acústico actual y otra información cuando se hacen o se cambian ajustes.

### ⑧ Indicador 96/24

Se enciende cuando se introduce una señal DTS 96/24 en esta unidad.

### ⑨ Indicadores de canales de entrada y altavoces

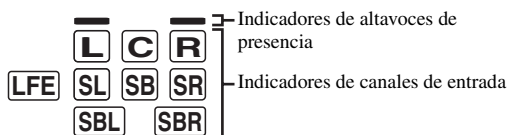

### Indicadores de canales de entrada

- Indican los componentes de canales de la señal de entrada digital actual.
- Se encienden o parpadean según los ajustes de los altavoces cuando esta unidad está en el procedimiento de ajuste automático (vea la página 37) o en el procedimiento de ajuste de nivel de los altavoces en el “Nivel altav.” (vea la página 91).

### Indicadores de altavoces de presencia

Se encienden según el ajuste para “Presencia” (vea la página 89) en “Conf. Altav.” cuando esta unidad está en el procedimiento de ajuste automático (vea la página 37) o en el procedimiento de ajuste de nivel de los altavoces en el “Nivel altav.” (vea la página 91).



Puede hacer automáticamente ajustes para los altavoces de presencia y traseros surround ejecutando “Conf. Auto” (vea la página 37), o manualmente ajustando “Presencia” (vea la página 89) y “Sr. Trasero” (vea la página 89) en “Conf. Altav.”.



**10 Indicadores de sintonizador**

Se enciende cuando esta unidad está en el modo de sintonización de FM o AM.

**Indicador TUNED**

Se enciende cuando esta unidad sintoniza una emisora (vea la página 53).

**Indicador STEREO**

Se enciende cuando esta unidad recibe una señal intensa de una emisión estéreo por FM mientras el indicador AUTO está encendido (vea la página 53).

**Indicador AUTO**

Se enciende cuando esta unidad está en el modo de sintonización automática (vea la página 53).

**Indicador MEMORY**

Parpadea para mostrar que puede guardarse una emisora (vea la página 55).



El indicador MEMORY parpadea también mientras esta unidad está en el modo de emisoras presintonizadas RED/USB (vea la página 65).

**11 Indicadores ZONE2/ZONE3**

Se enciende cuando está encendido Zone 2 o Zone 3 (vea la página 115).

**12 Indicador SLEEP**

Se enciende mientras el temporizador para dormir está encendido (vea la página 43).

**13 Indicadores del sistema de datos de radio (Modelo de Europa solamente)**

**PTY HOLD**

Se enciende mientras se buscan emisoras del sistema de datos de radio en el modo PTY SEEK.

**PS, PTY, RT y CT**

Se encienden según el modo de visualización del sistema de datos de radio seleccionado.

**EON**

Se enciende cuando el servicio de datos EON está siendo recibido.

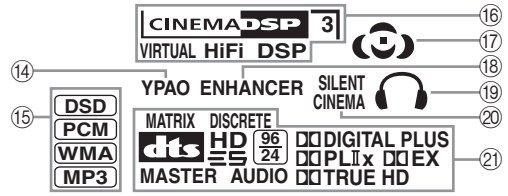

**14 Indicador YPAO**

Se enciende cuando se ejecuta “Conf. Auto” y cuando los ajustes de altavoces establecidos en “Conf. Auto” se utilizan sin ninguna modificación (vea la página 37).

**15 Indicadores de señal de entrada**

El indicador respectivo se enciende cuando esta unidad está reproduciendo señales de audio DSD (Direct Stream Digital), PCM (modulación por codificación de impulsos), WMA (Windows Media Audio) o MP3 (MPEG-1 Audio Layer-3).

**16 Indicadores DSP**

El indicador respectivo se enciende cuando se selecciona cualquier programa de campo acústico.

**Indicador CINEMA DSP**

Se enciende cuando usted selecciona un programa de campo acústico CINEMA DSP (vea la página 45).

**Indicador HiFi DSP**

Se enciende cuando usted selecciona un programa de campo acústico HiFi DSP (vea la página 51).

**Indicador VIRTUAL**

Se enciende cuando está activo Virtual CINEMA DSP (vea la página 50).

**Indicador 3D**

Se enciende cuando está activado el modo CINEMA DSP 3D (vea la página 50).

**17 Indicadores de campo acústico**

Se encienden para indicar los campos acústicos activos (vea la página 45).

**18 Indicador ENHANCER**

Se enciende cuando está activado el modo Compressed Music Enhancer (vea la página 49).

**19 Indicador de auriculares**

Se enciende cuando se conectan auriculares (vea la página 42).

**20 Indicador SILENT CINEMA**

Se enciende cuando se conectan los auriculares y se selecciona un programa de campo acústico (vea la página 50).

**21 Indicadores de decodificador**

El indicador respectivo se enciende cuando funciona cualquier decodificador de esta unidad.

# Optimización de los ajustes de los altavoces para su habitación de escucha (YPAO)

Esta unidad emplea la tecnología YPAO (Yamaha Parametric Room Acoustic Optimizer) para evitar tener que realizar el molesto ajuste de los altavoces basándose en la escucha del sonido y para poder hacer automáticamente unos ajustes del sonido muy precisos. El micrófono optimizador suministrado capta y esta unidad analiza el sonido que producen sus altavoces en el ambiente de escucha actual.

## Uso del ajuste automático (Conf. Auto)

### Notas

- Tenga en cuenta que es normal que salgan tonos de prueba altos durante el procedimiento de ajuste automático.
- Para obtener los mejores resultados, asegúrese de que la habitación esté lo más silenciosa posible durante el procedimiento de ajuste automático. Si hay demasiado ruido ambiental, los resultados puede que no sean satisfactorios.



- Si ocurre un error durante el procedimiento de ajuste automático y aparece un mensaje de error o advertencia en la pantalla de la GUI o en el visualizador del panel delantero, vea la sección “Conf. Auto” en “Solución de problemas” en las páginas 132 y 133 para conocer una lista completa de los mensajes de error y advertencia y sus remedios apropiados.
- El ajuste inicial para cada parámetro se indica en negrita.
- Antes de hacer operaciones, ponga el selector del modo de operación del mando a distancia en **AMP**.

## Procedimiento básico para el ajuste automático

### 1 Asegúrese de que se cumplen los puntos siguientes antes de iniciar las operaciones de ajuste automático.

- Los altavoces están bien conectados.
- Los auriculares están desconectados de esta unidad.
- Esta unidad y el monitor de vídeo se encienden.
- El altavoz de subgraves conectado se enciende y el nivel del volumen se fija en la mitad aproximadamente (o un poco menos).

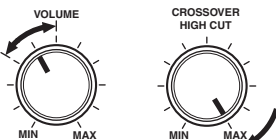

### Controles de un altavoz de subgraves (ejemplo)

- Los controles de la frecuencia de cruce del altavoz de subgraves se ajustan al máximo.
- Si usa los amplificadores externos (vea la página 28), éstos se encenderán y sus ajustes serán apropiados.
- La habitación está lo suficientemente silenciosa.

### 2 Conecte el micrófono optimizador suministrado al jack OPTIMIZER MIC del panel delantero.

“MIC ON” y “VIEW OSD MENU” aparece en el visualizador del panel delantero.

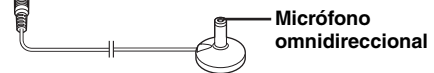

MIC ON  
VIEW OSD MENU

La pantalla de menú siguiente aparece en el monitor de vídeo.

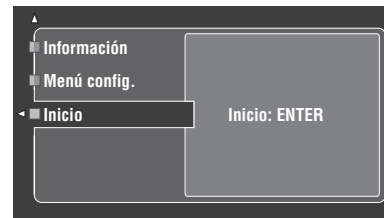

El mensaje siguiente aparece en el visualizador del panel delantero durante un rato. Sólo puede hacer el ajuste automático con el menú de la GUI.

GUI  
RX-V3800

**3 Ponga el micrófono optimizador en su posición de escucha normal en una superficie nivelada y plana, con la cabeza de micrófono omnidireccional hacia arriba.**

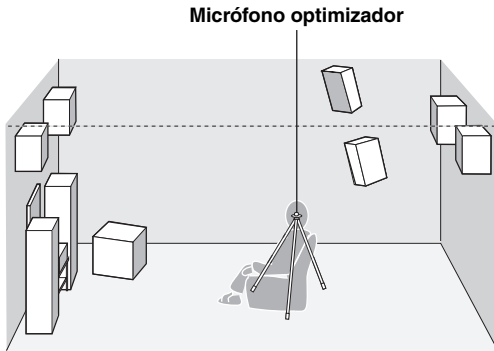

Se le recomienda utilizar un trípode (etc.) para fijar el micrófono optimizador a la misma altura que sus oídos cuando se sienta en la posición de escucha. Puede usar el tornillo colocado en un trípode (etc.) para fijar el micrófono optimizador al trípode (etc.).

**Antes de pasar a la siguiente operación**

Una vez que realiza la siguiente operación, esta unidad inicia inmediatamente el procedimiento de ajuste automático. Para hacer mediciones precisas, una vez que realiza la siguiente operación le recomendamos que salga de la habitación o se coloque en una posición donde no interrumpa las mediciones precisas (por ejemplo, junto a una pared donde no haya instalados altavoces cerca).

**4 Pulse ④ENTER para empezar el procedimiento de ajuste.**

Esta unidad inicia el procedimiento de ajuste automático inmediatamente. Durante el procedimiento de ajuste automático salen sonidos de prueba altos de cada altavoz. Durante el procedimiento de ajuste, “Midiendo” aparece en la pantalla de la GUI.

**Notas**

- No haga ninguna operación en esta unidad durante el procedimiento de ajuste automático.
- Le recomendamos salir de la habitación mientras esta unidad realiza el ajuste automático. Salga de la habitación sin hacer ruido. El tiempo necesario para el procedimiento de ajuste automático puede cambiar según el ambiente de la sala de escucha y de los altavoces conectados (de 30 segundos a 3 minutos).



Para detener el procedimiento de ajuste automático y poner esta unidad en el modo de pausa, pulse uno de los botones del cursor (④Δ / ▽ / ◀ / ▶) o ④ENTER. En el modo de pausa, pulse ④Δ para volver a intentar el procedimiento, y ④◀ para cancelar el procedimiento Auto Setup.

**5 Una vez establecidos correctamente todos los elementos, en la pantalla de la GUI aparece la visualización siguiente.**

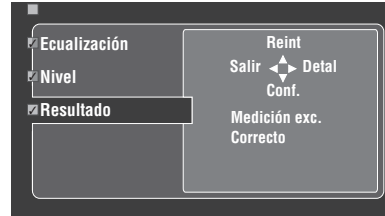

- Pulse ④▽ y seleccione “Conf.” para establecer los valores medidos.
- Pulse ④Δ y seleccione “Reint” para volver a intentar el procedimiento automático. Esta unidad vuelve a iniciar el procedimiento de ajuste automático inmediatamente.
- Pulse ④▶ y seleccione “Detal” para ver información de los resultados de la medición y los mensajes de aviso. En la visualización de información, pulse repetidamente ④Δ / ▽ para cambiar entre los parámetros. Para conocer más detalles de los mensaje de advertencia, vea la sección “Conf. Auto” en “Solución de problemas” en la página 132.
- Pulse ④◀ y seleccione “Salir” para salir del procedimiento Auto Setup. Si selecciona “Salir” aparece “¿No configura?” en la pantalla. Para establecer los valores medidos y salir, seleccione “Conf.”. Para cancelar los ajustes y salir, seleccione “Canc.”.



Si no está satisfecho con los resultados o quiere ajustar manualmente cada parámetro, establezca los parámetros en “Básico” (vea la página 88).

**Notas**

- Si cambia los altavoces, las posiciones de los altavoces o la disposición de su ambiente de escucha, ejecute de nuevo “Conf. Auto” para recalibrar su sistema.
- Las distancias visualizadas en los resultados “Distancia” pueden ser superiores a las reales dependiendo de las características de su altavoz de subgraves o de los amplificadores externos, si los conecta.
- En los resultados “Ecuación” se puede establecer diferentes valores para la misma banda para proporcionar ajustes más finos.

## Si aparece un mensaje de advertencia...

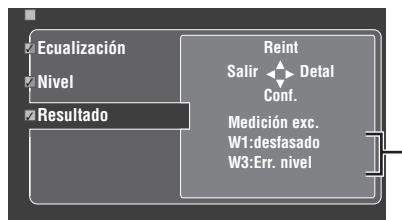

## Mensajes de advertencia

Cuando esta unidad detecta posibles problemas durante el procedimiento de ajuste automático, en la visualización de resultados aparecen mensajes de advertencia. Para conocer una lista completa de los mensajes de advertencia y los remedios apropiados, vea la sección “Conf. Auto” en “Solución de problemas” en la página 132.

## 6 Pulse **SET MENU** para salir de la pantalla de la GUI.

### Notas

- Después de finalizar el procedimiento de ajuste automático, asegúrese de desconectar el micrófono optimizador.
- El micrófono optimizador es sensible al calor. Aléjelo de la luz solar directa y no lo ponga encima de esta unidad.

## Personalización de las mediciones

Puede seleccionar el tipo de ecualizador paramétrico, y activar o desactivar cada elemento de verificación.

## 1 Conecte el micrófono optimizador suministrado a esta unidad y colóquelo adecuadamente.

Consulte los pasos 1 a 3 de “Procedimiento básico” en la página 41.

## 2 Pulse **4** para seleccionar “Menú config.” y luego **4**.

“Menú config.” se selecciona como elemento de menú actualmente seleccionado.

## 3 Pulse repetidamente **4** / **∇** para seleccionar “Conexión”, “Distancia”, “Tamaño”, “Ecuilización” o “Nivel” y luego pulse **4** para establecer el parámetro seleccionado.

## 4 Pulse repetidamente **4** / **∇** para seleccionar el parámetro seleccionado y luego pulse **4** **ENTER** para confirmar la selección.

## 5 Repita los pasos 3 y 4 hasta establecer todos los parámetros deseados.

Esta unidad realiza las comprobaciones siguientes:

### Conexión (Cableado de altavoces)

Comprueba qué altavoces están conectados y la polaridad de cada altavoz.

### Distancia (Distancia de altavoces)

Comprueba la distancia a cada altavoz desde la posición de escucha y ajusta la sincronización de cada canal.

### Tamaño (Tamaño de altavoz)

Comprueba la respuesta de frecuencia de cada altavoz y ajusta la frecuencia baja de transición apropiada para cada canal.

Opciones: **Comprobar**, Omitir

- Seleccione “Comprobar” para ajustar y comprobar automáticamente el elemento.
- Seleccione “Omitir” para omitir el elemento y no realizar ajustes.

### Ecuilización (Nivel del ecualizador paramétrico)

El ecualizador paramétrico ajusta el nivel de las bandas de frecuencias especificadas. Esta unidad selecciona automáticamente las bandas de frecuencias cruciales para la habitación de escucha y ajusta el nivel de las bandas de frecuencias seleccionadas para crear un campo acústico uniforme en la habitación. Puede seleccionar el tipo de ajustes del ecualizador paramétrico de entre las opciones siguientes.

Opciones: **Comp:natural**, Comp:plano, Comp:delant., Omitir

- Seleccione “Comp:natural” para que la media de la respuesta de frecuencia de todos los altavoces con las frecuencias más altas tenga menos énfasis. Se recomienda si el ajuste “Comp:plano” suena un poco discordante.
- Seleccione “Comp:plano” para calcular el promedio de la respuesta de frecuencia de todos los altavoces. Recomendado si todos sus altavoces son de una calidad similar.
- Seleccione “Comp:delant.” para ajustar la respuesta de frecuencia de cada altavoz según el sonido de sus altavoces delanteros. Se recomienda si sus altavoces delanteros son de una calidad mucho más alta que la de los otros altavoces.
- Seleccione “Omitir” para omitir el elemento seleccionado y no realizar ajustes.

### Nivel (Nivel de sonido)

Comprueba y ajusta el nivel del sonido de cada altavoz.

Opciones: **Comprobar**, Omitir

- Seleccione “Comprobar” para ajustar y comprobar automáticamente este elemento.
- Seleccione “Omitir” para omitir este elemento y no realizar ajustes.



A la izquierda del parámetro que usted establece, otro no sea “Omitir”, aparece una marca de verificación.

**6 Una vez seleccionados los ajustes deseados de cada parámetro, pulse  $\textcircled{4}$ ◀ para volver al nivel de menú anterior y luego pulse  $\textcircled{4}$ ∇ para seleccionar “Inicio”.**

**7 Después de establecer la medición, inicie el procedimiento de ajuste automático.**

Consulte los pasos 4 a 6 de “Procedimiento básico para el ajuste automático” en la página 37 para conocer detalles.

**Función Memo sistema**

Usando la función Memo sistema puede guardar múltiples resultados del ajuste automático. Vea la página 98 para conocer más detalles.

**■ Revisión del resultado del ajuste automático**  
Use esta función para revisar el resultado del ajuste automático.

**1 Ponga el selector del modo de operación en  $\textcircled{14}$ AMP y luego pulse  $\textcircled{17}$ SET MENU para encender la pantalla de la GUI.**

**2 Pulse repetidamente  $\textcircled{4}$ △ / ∇ y luego  $\textcircled{4}$ ▷ para seleccionar “Conf. Auto”.**

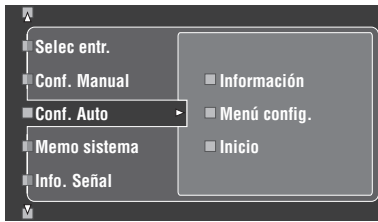

**3 Pulse  $\textcircled{4}$ △ para seleccionar “Información”.**

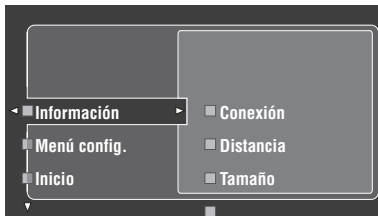

**4 Pulse  $\textcircled{4}$ ▷ y luego pulse repetidamente  $\textcircled{4}$ ∇ para seleccionar los elementos de comprobación deseados.**

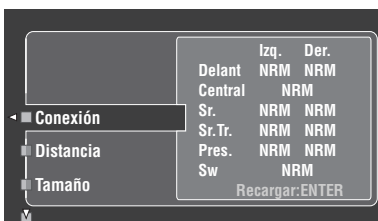

**Conexión (Cableado de altavoces)**

Visualiza la polaridad de cada altavoz conectado.

- “NRM” aparece cuando la polaridad del altavoz conectado es normal.
- “INV” aparece cuando la polaridad del altavoz conectado está invertida.

**Nota**

“---” aparece cuando no hay altavoz conectado al canal de altavoz correspondiente.

**Distancia (Distancia de altavoces)**

Visualiza la distancia a los altavoces desde la posición de escucha. Pulse  $\textcircled{4}$ ◀ / ▷ para que la unidad visualice la distancia a cada altavoz.

**Nota**

“---” aparece cuando no hay altavoz conectado al canal de altavoz correspondiente.

**Tamaño (Tamaño de altavoz)**

Visualiza el tamaño de los altavoces conectados. La frecuencia de transición de graves (“Div.”) aparece en la parte inferior del área del menú.

- “GDE” aparece cuando el altavoz conectado puede reproducir eficazmente las señales de baja frecuencia.
- “PEQ” aparece cuando el altavoz conectado no puede reproducir eficazmente las señales de baja frecuencia.

**Nota**

“---” aparece cuando no hay altavoz conectado al canal de altavoz correspondiente.

**Ecuación (Ecuación de altavoces)**

Visualiza el resultado del ajuste de las respuestas de frecuencias de cada altavoz conectado.

**Nota**

“---” aparece cuando no hay altavoz conectado al canal de altavoz correspondiente.

**Nivel (Nivel de altavoces)**

Visualiza el nivel de salida de los altavoces conectados.

**Nota**

“---” aparece cuando no hay altavoz conectado al canal de altavoz correspondiente.

# Reproducción

## Precaución

Deberá tener mucho cuidado cuando reproduzca CDs codificados en DTS. Si reproduce un CD codificado en DTS en un reproductor CD incompatible con DTS, sólo oírá ruidos no deseados que podrán dañar sus altavoces. Compruebe si su reproductor CD soporta CDs codificados en DTS. Además, compruebe el nivel de salida del sonido de su reproductor CD antes de reproducir un CD codificado en DTS.



Para reproducir CDs codificados con DTS cuando se usa una conexión de audio digital, ponga "Func. Decod." de "Select entr." en "DTS" antes de la reproducción (vea la página 79).

Antes de hacer las operaciones siguientes, ponga el selector del modo de operación del mando a distancia en **AMP**.

## Procedimiento básico

### 1 Encienda el monitor de vídeo conectado a esta unidad.



- Puede controlar esta unidad con la pantalla de la interfaz gráfica del usuario (GUI). Vea la página 44 para conocer detalles.
- Puede encender o apagar las visualizaciones de mensajes breves en el monitor de vídeo. Vea la página 87 para conocer detalles.

### 2 Gire el selector **INPUT** (o ponga el selector del modo de operación en **AMP** y luego pulse uno de los botones selectores de entrada (1)) para seleccionar la fuente de entrada deseada.

El nombre de la fuente de entrada actualmente seleccionada aparece en el visualizador del panel delantero y en el visualizador de mensajes breves durante unos pocos segundos.

#### Fuentes de entrada disponibles

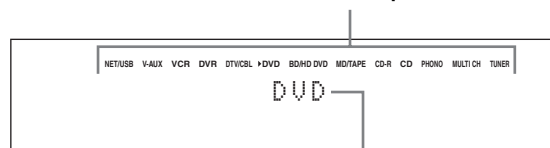

#### Fuente de entrada actualmente seleccionada

### 3 Inicie la reproducción en el componente seleccionado o seleccione una emisora.

- Consulte los manuales de instrucciones del componente fuente.
- Vea la página 53 para conocer detalles de las instruccionesfor de sintonización de FM/AM.
- Vea la página 59 para conocer detalles de la operación del iPod con esta unidad.
- Vea la página 61 para conocer detalles de la reproducción de los programas de radio de Internet y del contenido musical de PC o dispositivos de memoria USB.

### 4 Gire **VOLUME** (o pulse **VOLUME +/-**) para ajustar el volumen al nivel de salida deseado.

Margen de control: Sil., -80,0 dB (mínimo) a +16,5 dB (máximo)



Vea la página 52 para ajustar el nivel de cada altavoz.

### 5 Gire el selector **PROGRAM** del panel delantero (o pulse repetidamente uno de los botones selectores de programa de campo acústico (2)) para seleccionar el programa de campo acústico deseado.

El nombre del programa de campo acústico seleccionado aparece en el visualizador del panel delantero y en visualizador de mensajes breves. Vea la página 45 para conocer detalles de los programas de campos acústicos.

#### Categoría del programa de campo acústico actualmente seleccionado

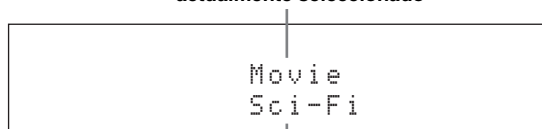

#### Programa de campo acústico actualmente seleccionado

#### Nota

Los programas de campo acústico no se pueden seleccionar cuando el componente conectado a los jacks MULTI CH INPUT está seleccionado como fuente de entrada (vea la página 42).



- Elija un programa de campo acústico según sus preferencias de escucha, y no se base en el nombre del programa.
- Cuando selecciona una fuente de entrada, esta unidad selecciona automáticamente el último programa acústico utilizado con la fuente de entrada correspondiente.

## Selección de jacks de entrada de audio (AUDIO SELECT)

Esta unidad dispone de una variedad de jacks de entrada. Use esta función (selección de jack de entrada de audio) para cambiar el jack de entrada asignado a una fuente de entrada cuando más de un jack sea asignado a una fuente de entrada.



- Recomendamos poner el jack de entrada de audio en “AUTO” en la mayoría de los casos.
- Puede ajustar el jack de entrada de audio predeterminado de esta unidad usando “Selec. Audio” en “Opción” (vea la página 95).
- También puede poner el ajuste del jack de entrada de audio de “Selec. Audio” en “Select entr.” (vea la página 79).

**1 Gire el selector **ⓈINPUT** (o pulse uno de los botones selectores de entrada (Ⓢ)) para seleccionar la fuente de entrada deseada.**

**2 Pulse repetidamente **ⓈAUDIO SELECT** (o **ⓈAUDIO SEL**) para seleccionar el jack de entrada de audio deseado.**

Fuentes de entrada disponibles

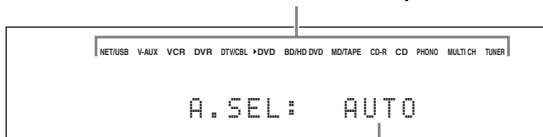

Ajuste del jack de entrada de audio actualmente seleccionado

AUTO	Selecciona automáticamente las señales de entrada en el orden siguiente: (1) HDMI (2) Señales digitales (3) Señales analógicas
HDMI	Selecciona solamente señales HDMI. Si no se introducen señales HDMI no sale sonido.
COAX/OPT	Selecciona automáticamente las señales de entrada en el orden siguiente: (1) Señales digitales introducidas en el jack COAXIAL. (2) Señales digitales introducidas en el jack OPTICAL. Cuando no se introducen señales no sale sonido.
ANALOG	Selecciona solamente señales analógicas. Si no se introducen señales analógicas, no sale sonido.

### Nota

Esta función no está disponible cuando no se han asignado jacks de entrada digital (OPTICAL, COAXIAL y HDMI). Use “Asign. I/O” en “Selec Entr.” para reasignar el jack de entrada respectivo (vea la página 79).

## Selección del componente MULTI CH INPUT

Use esta característica para seleccionar el componente conectado a los jacks MULTI CH INPUT (vea la página 29) como fuente de entrada.

**Gire el selector **ⓈINPUT** del panel delantero para seleccionar MULTI CH (o pulse **ⓈMULTI CH IN**).**



Use el menú “MULTI CH” en “Selec Entr.” para ajustar el parámetro para MULTI CH (vea la página 80).

### Nota

Los programas de campo acústico y el modo Compressed Music Enhancer no se pueden seleccionar cuando el componente conectado a los jacks MULTI CH INPUT está seleccionado como fuente de entrada (vea la página 45).

## Uso de sus auriculares

**Conecte un par de auriculares con clavija de cable de audio analógico o estéreo al jack PHONES del panel delantero.**

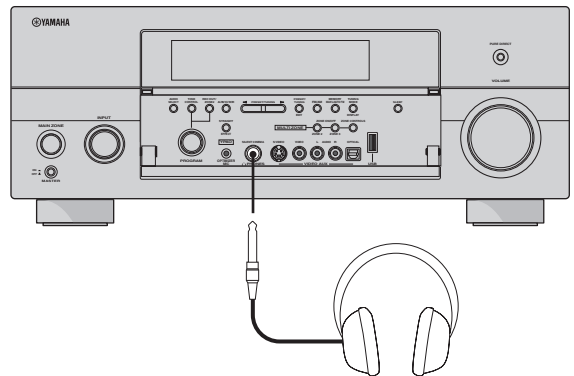

Cuando selecciona un programa de campo acústico, el modo SILENT CINEMA se activa automáticamente (vea la página 50).

### Notas

- Cuando conecte auriculares no saldrán señales por los terminales de los altavoces.
- Cuando el componente conectado a los jacks MULTI CH INPUT de esta unidad se seleccione como fuente de entrada, sólo las señales introducidas por los jacks MULTI CH INPUT FRONT saldrán desde los auriculares conectados.
- Todas las señales de audio multicanal digital (excepto las señales DSD) se mezclan para los canales derecho e izquierdo de los auriculares.

## Silencia la salida de audio

Pulse **MUTE** en el mando a distancia para silenciar la salida de audio. Pulse de nuevo **MUTE** para reanudar la salida de audio.



- También puede girar **VOLUME** en el panel delantero o pulsar **VOLUME +/-** en el mando a distancia para reanudar la salida de audio.
- Puede ajustar el nivel de silenciamiento usando el parámetro “Tipo silenc.” en “Sonido” (vea la página 81).
- El indicador MUTE parpadea en el visualizador del panel delantero cuando se silencia la salida de audio, y desaparece del visualizador cuando se reanuda la salida de audio.

## Reproducción de fuentes de vídeo como fondo de una fuente de audio

Puede combinar una imagen de una fuente de vídeo con el sonido de una fuente de audio. Por ejemplo, puede disfrutar escuchando música clásica viendo al mismo tiempo un hermoso paisaje en el monitor de vídeo.

Pulse los botones selectores de entrada **(1)** para seleccionar una fuente de vídeo y luego seleccione una fuente de audio.



Ponga el parámetro “BGV” del menú “MULTI CH” en el ajuste deseado para seleccionar la fuente de entrada de vídeo de fondo predeterminada de entre las fuentes MULTI CH INPUT (vea la página 80).

## Utilización del temporizador para dormir

Utilice esta función para poner automáticamente la zona principal en el modo de espera después de pasar cierto tiempo. El temporizador para dormir es útil para cuando usted se acuesta mientras esta unidad reproduce o graba una fuente. El temporizador para dormir también apaga automáticamente cualquier componente externo conectado al AC OUTLET(S) (vea la página 32).

**1** Gire el selector **INPUT** (o pulse uno de los botones selectores de entrada **(1)**) para seleccionar la fuente de entrada deseada.

**2** Inicie la reproducción en el componente seleccionado o seleccione una emisora.

Consulte las instrucciones de funcionamiento del componente.

Vea la página 53 para conocer detalles de las instrucciones for de sintonización.

**3** Pulse repetidamente **SLEEP** (o **SLEEP**) en el mando a distancia para poner el tiempo.

Cada vez que pulsa **SLEEP** (o **SLEEP**), el visualizador del panel delantero cambia como se muestra más abajo.

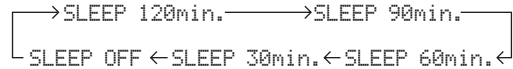

El indicador SLEEP parpadea mientras usted cambia el tiempo del temporizador para dormir. Una vez ajustado el temporizador para dormir, el indicador SLEEP se enciende en el visualizador del panel delantero, y la visualización vuelve al programa de campo acústico seleccionado.

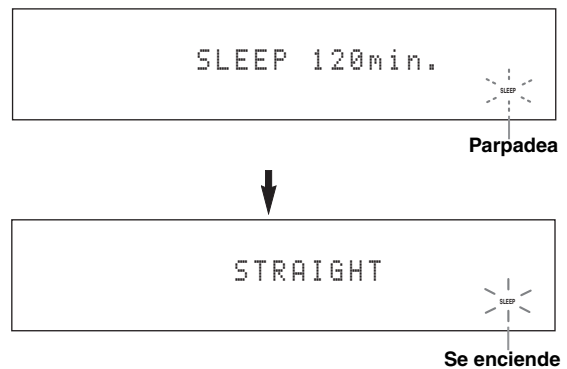

**■ Cancelación del temporizador para dormir**

Pulse repetidamente **SLEEP** (o **SLEEP**) hasta que aparezca “SLEEP OFF” en el visualizador del panel delantero.

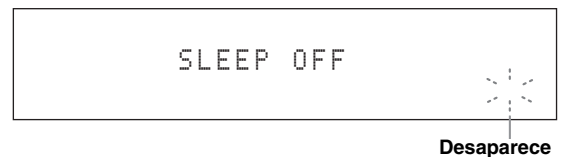

El indicador SLEEP se apaga y “SLEEP OFF” desaparece del visualizador del panel delantero después de pasar unos pocos segundos.



El ajuste del temporizador para dormir también se puede cancelar pulsando **MAIN ZONE ON/OFF** (o **STANDBY**) para poner la zona principal en el modo de espera.



## Utilización de las funciones de amplificador de esta unidad usando la pantalla de la interfaz gráfica del usuario (GUI)

Esta unidad tiene una sofisticada interfaz gráfica del usuario (GUI) que le permite controlar la función de amplificador incorporada. Con la pantalla de la GUI puede ver la información de las señales que están siendo introducidas y el estado de esta unidad. También puede preparar esta unidad con la pantalla de la GUI (vea la página 70).

### ■ Elementos de la pantalla de la GUI



- Ponga el selector del modo de operación en **AMP** cuando utilice esta unidad mediante la pantalla de la GUI.
- Vea la página 70 para conocer detalles del contenido del área de menú.
- Esta unidad reserva la pantalla de la GUI seleccionada previamente.

### ■ Controles básicos en la pantalla de la GUI

Botón	Función
④ Cursor $\Delta / \nabla$	Pulse para seleccionar el elemento en el nivel de menú actual.
④ Cursor $\triangleright$	Pulse para seleccionar el elemento de menú actualmente seleccionado y pasar al siguiente nivel de menú.
④ Cursor $\triangleleft$	Pulse para volver al nivel de menú anterior.
④ ENTER	Pulse para seleccionar el elemento de menú actualmente seleccionado y pasar al siguiente nivel de menú.
⑦ SET MENU	Pulse para visualizar o apagar la pantalla de la GUI.

# Programas de campos acústicos

Esta unidad está equipada con una variedad de decodificadores digitales precisos que le permiten disfrutar de la reproducción de múltiples canales de casi cualquier fuente de sonido estéreo o multicanal. También esta equipada con un chip de procesamiento digital Yamaha (DSP) que contiene varios programas de campos acústicos que usted puede utilizar para realzar la calidad de la reproducción.

- El programa de campo acústico Yamaha CINEMA DSP es compatible con todas las fuentes Dolby Digital, DTS, Dolby Surround, Dolby TrueHD y DTS-HD Master Audio.
- Los programas de campos acústicos Yamaha HiFi DSP recrean los ambientes acústicos verdaderos creados con mediciones precisas tomadas en salas de conciertos, lugares donde se interpreta música, cines, etc. Por lo tanto puede que usted note variaciones en la intensidad de los reflejos procedentes de las partes delanteras, trasera, izquierda y derecha.

## Selección de programas de campos acústicos

Gire el selector **PROGRAM** (o ponga el selector del modo de operación en **AMP** y luego pulse repetidamente uno de los botones selectores de campo acústico (**8**)).

El nombre del programa de campo acústico seleccionado aparece en el visualizador del panel delantero y en el visualizador de mensajes breves.

### Notas

- Cuando selecciona una fuente de entrada, esta unidad selecciona automáticamente el último programa acústico utilizado con la fuente de entrada correspondiente.
- Los programas de campos acústicos no se pueden seleccionar cuando el componente conectado a los jacks MULTI CH INPUT se selecciona como fuente de entrada (vea la página 42) o cuando esta unidad está en el modo Pure Direct (vea la página 51).
- Cuando reproduce fuentes DTS 96/24 con cualquier programa de campo acústico, esta unidad aplica el programa seleccionado sin activar el decodificador DTS 96/24.
- Las frecuencias de muestreo superiores a 48 kHz se reducen a 48 kHz y luego se aplican los programas de campos acústicos.



Puede seleccionar los programas de campos acústicos y ajustar los parámetros deseados con la pantalla de la GUI. Vea la página 71 para conocer detalles.

## Descripciones de programas de campos acústicos

Seleccione un programa de campo acústico según sus preferencias de escucha, y no se base en el nombre del programa, etc.

Botón de mando a distancia	Categoría del programa	Nombre del programa	Campos acústicos creados	CINEMA DSP o HiFi DSP
	MOVIE	Sci-Fi		CINEMA DSP
Este programa reproduce claramente el sonido de ciencia ficción y los efectos especiales más recientes de las películas de cine. Puede disfrutar de una variedad de espacios virtuales creados cinematográficamente, en los que se pueden separar claramente los diálogos, los efectos de sonido y la música de fondo.				
Tipo decodif. Nivel DSP	Retardo inic. Tamaño sala	Ret. inic. Sr. Tam. Sala Sr.	Ret. inic. SB Tam. Sala SB	Elev. Diálog.
Parámetros de campos acústicos disponibles (vea la página 73)			Descripción del programa	

### Indicadores de campo acústico

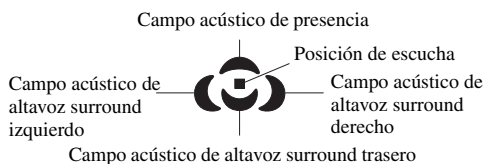

## ■ Para fuentes de música



Para las fuentes de música también recomendamos usar el modo Pure Direct (vea la página 51), el modo "STRAIGHT" (vea la página 50) o el modo de decodificador surround (vea la página 68).

CLASSICAL 5	CLASSICAL	Hall in Munich		<b>HiFi DSP</b>
Este campo acústico simula una sala de conciertos de unas 2500 butacas en Munich, con un elegante acabado interior en madera como es normal en las salas de concierto de Europa. Las reverberaciones elegantes y hermosas se propagan creando un atmósfera tranquilizante. El asiento virtual del oyente está en la parte central izquierda de la sala.				
<b>Nivel DSP</b> <b>Retardo inic.</b>	<b>Tamaño sala</b> <b>En vivo</b>	<b>Elev. Diálogo.</b>		

CLASSICAL 5	CLASSICAL	Hall in Vienna		<b>HiFi DSP</b>
Ésta es una sala de conciertos media de unas 1700 butacas, en forma de caja de zapatos como es habitual en Viena. Las columnas y las tallas de adorno crean reflejos muy complejos de todo alrededor de los oyentes que producen un sonido completo e intenso.				
<b>Nivel DSP</b> <b>Retardo inic.</b>	<b>Tamaño sala</b> <b>En vivo</b>	<b>Elev. Diálogo.</b>		







CLASSICAL 5	CLASSICAL	Hall in Amsterdam		<b>HiFi DSP</b>
La sala grande en forma de caja de zapatos tiene unas 2200 localidades dispuestas alrededor de un escenario circular. Los reflejos son ricos y agradables, y el sonido se desplaza libremente.				
<b>Nivel DSP</b> <b>Retardo inic.</b>	<b>Tamaño sala</b> <b>En vivo</b>	<b>Elev. Diálogo.</b>		

CLASSICAL 5	CLASSICAL	Church in Freiburg		<b>HiFi DSP</b>
Situada en el sur de Alemania, esta iglesia grande de piedra tiene una torre puntiaguda de 120 metros de altura. Su forma larga y estrecha y su techo alto producen un tiempo de reverberación prolongado y un tiempo de reflexión inicial limitado. Por lo tanto, más bien la reverberación rica, y no el propio sonido, es la que reproduce la atmósfera de iglesia.				
<b>Nivel DSP</b> <b>Retardo inic.</b>	<b>En vivo</b> <b>Tiempo rev.</b>	<b>Retardo rev.</b> <b>Nivel rev.</b>	<b>Elev. Diálogo.</b>	

CLASSICAL 5	CLASSICAL	Chamber		<b>HiFi DSP</b>
Este programa crea un espacio relativamente amplio con un techo alto como, por ejemplo, el de una sala de audiencias de un palacio. Ofrece reverberaciones agradables que son adecuadas para la música suave o de cámara.				
<b>Nivel DSP</b> <b>Retardo inic.</b>	<b>En vivo</b> <b>Tiempo rev.</b>	<b>Retardo rev.</b> <b>Nivel rev.</b>	<b>Elev. Diálogo.</b>	

LIVE/CLUB 6	LIVE/CLUB	Village Vanguard		<b>HiFi DSP</b>
El club de jazz está en la Séptima Avenida, New York. Este pequeño club de techo bajo produce una reflexiones potentes que convergen en el escenario ubicado en una esquina.				
<b>Nivel DSP</b> <b>Retardo inic.</b>	<b>Tamaño sala</b> <b>En vivo</b>	<b>Elev. Diálogo.</b>		







LIVE/CLUB 6	LIVE/CLUB	Warehouse Loft		<b>HiFi DSP</b>
El almacén se parece a algunos áticos de Soho. El sonido se refleja claramente en las paredes de cemento con mucha energía.				
<b>Nivel DSP</b> <b>Retardo inic.</b>	<b>Tamaño sala</b> <b>En vivo</b>	<b>Tiempo rev.</b> <b>Retardo rev.</b>	<b>Nivel rev.</b> <b>Elev. Diálogo.</b>	

	LIVE/CLUB	Cellar Club		<b>HiFi DSP</b>
Este programa simula un local de actuaciones en directo, con techo bajo y atmósfera acogedora. Un campo acústico real y vivo con un sonido potente, como si el oyente estuviese en la primera fila de un escenario pequeño.				
<b>Nivel DSP</b> <b>Retardo inic.</b>	<b>Tamaño sala</b> <b>En vivo</b>	<b>Elev. Diálogo.</b>		
	LIVE/CLUB	The Roxy Theatre		<b>HiFi DSP</b>
Éste es el campo acústico de una sala de conciertos de música rock en directo de Los Angeles con 460 butacas. El asiento virtual del oyente está en la parte central izquierda de la sala.				
<b>Nivel DSP</b> <b>Retardo inic.</b>	<b>Tamaño sala</b> <b>En vivo</b>	<b>Tiempo rev.</b> <b>Retardo rev.</b>	<b>Nivel rev.</b> <b>Elev. Diálogo.</b>	
	LIVE/CLUB	The Bottom Line		<b>HiFi DSP</b>
Este es el campo acústico frente al escenario del The Bottom Line, un famoso club de jazz de New York. La capacidad es de 300 personas sentadas a la derecha e izquierda de un campo acústico que ofrece un sonido real y vibrante.				
<b>Nivel DSP</b> <b>Retardo inic.</b>	<b>Tamaño sala</b> <b>En vivo</b>	<b>Elev. Diálogo.</b>		

## ■ Para varias fuentes

### Nota

Los parámetros de campos acústicos disponibles y los campos acústicos creados son diferentes según las fuentes de entrada y los ajustes de esta unidad.



	ENTERTAINMENT	Sports		<b>CINEMA DSP</b>
Este programa permite a los oyentes disfrutar de las emisiones deportivas en estéreo y de los programas de variedades de estudio con una sensación viva enriquecedora. En las emisiones deportivas, las voces de los comentaristas se ubican claramente en el centro, mientras que la atmósfera del estadio se expande por un espacio óptimo para ofrecer a los oyentes la sensación de estar presentes en el estadio.				
<b>Nivel DSP</b> <b>Retardo inic.</b>	<b>Tamaño sala</b> <b>Ret. inic. Sr.</b>	<b>Tam. Sala Sr.</b> <b>Ret. inic. SB</b>	<b>Tam. Sala SB</b> <b>Elev. Diálogo.</b>	
	ENTERTAINMENT	Action Game		<b>CINEMA DSP</b>
Este campo de sonido resulta óptimo para los juegos de acción, como las carreras de automóviles y los juegos FPS. Utiliza los datos de reflejo que limitan el margen de los efectos por canal para ofrecer un ambiente de reproducción poderoso con la sensación de presencia, realizando varios tonos de efectos y manteniendo un sentido clara de las direcciones.				
<b>Nivel DSP</b> <b>Retardo inic.</b>	<b>Tamaño sala</b> <b>Ret. inic. Sr.</b>	<b>Tam. Sala Sr.</b> <b>Ret. inic. SB</b>	<b>Tam. Sala SB</b> <b>Elev. Diálogo.</b>	
	ENTERTAINMENT	Roleplaying Game		<b>CINEMA DSP</b>
Este campo acústico resulta óptimo para interpretar el papel de personajes y para juegos de aventuras. Combina los efectos de campos acústicos para películas y el diseño de campo acústico usado con "Action Game", para representar la profundidad de la sensación tridimensional durante el juego, y ofrecer efectos surround como los de las películas en las escenas de película del juego.				
<b>Nivel DSP</b> <b>Retardo inic.</b>	<b>Tamaño sala</b> <b>Ret. inic. Sr.</b>	<b>Tam. Sala Sr.</b> <b>Ret. inic. SB</b>	<b>Tam. Sala SB</b> <b>Elev. Diálogo.</b>	

## ■ Para fuentes visuales de música

### Nota

Los parámetros de campos acústicos disponibles y los campos acústicos creados son diferentes según las fuentes de entrada y los ajustes de esta unidad.

ENTERTAIN 7	ENTERTAINMENT	Music Video		
Este campo acústico ofrece una imagen de sala de conciertos donde se interpreta en directo música popular, rock y jazz. El oyente puede disfrutar de un espacio de música en directo gracias al campo acústico de presencia que realiza la viveza de las voces, lo solos y los instrumentos de ritmo y compás, y al campo acústico surround que reproduce el espacio de una sala grande de conciertos en directo.				
<b>Nivel DSP</b> <b>Retardo inic.</b>	<b>Tamaño sala</b> <b>Ret. inic. Sr.</b>	<b>Tam. Sala Sr.</b> <b>Ret. inic. SB</b>	<b>Tam. Sala SB</b> <b>Elev. Diálogo.</b>	

ENTERTAIN 7	ENTERTAINMENT	Recital/Ópera		
Este programa controla la cantidad de reverberación con un nivel óptimo, y realiza la profundidad y la claridad de las voces humanas. "Ópera" ofrece las reverberaciones del lugar donde está la orquesta delante del oyente, y proporciona al mismo tiempo el posicionamiento acústico y la sensación de presencia del escenario. El campo acústico surround es relativamente moderado, pero los datos para los efectos de sala de conciertos se usan para representar la belleza inherente de la música. El oyente no se fatigará a pesar de pasar largas horas oyendo ópera.				
<b>Nivel DSP</b> <b>Retardo inic.</b>	<b>Tamaño sala</b> <b>Ret. inic. Sr.</b>	<b>Tam. Sala Sr.</b> <b>Ret. inic. SB</b>	<b>Tam. Sala SB</b> <b>Elev. Diálogo.</b>	



## ■ Para fuentes de películas







Puede seleccionar el decodificador deseado utilizado con el programa de campo acústico siguiente (excepto "Mono Movie"). Vea la página 68 para conocer detalles.



### Nota



Los parámetros de campos acústicos disponibles y los campos acústicos creados son diferentes según las fuentes de entrada y los ajustes de esta unidad.



MOVIE 8	MOVIE	Standard		
Este programa crea un campo acústico que realiza la sensación envolvente sin alterar el posicionamiento acústico original del audio multicanal como Dolby Digital y DTS. Ha sido diseñado con el concepto de un "cine ideal", en el que los espectadores están rodeados por hermosas reverberaciones por las partes derecha, izquierda y posterior.				
<b>Tipo decodif.</b> <b>Nivel DSP</b>	<b>Ret. inic. Sr.</b> <b>Tam. Sala Sr.</b>	<b>En vivo Sr.</b> <b>Ret. inic. SB</b>	<b>Tam. Sala SB</b> <b>En vivo SB</b>	<b>Elev. Diálogo.</b>

MOVIE 8	MOVIE	Spectacle		
Este programa representa la sensación espectacular de las superproducciones. Reproduce un campo acústico de cine amplio adecuado para películas en cinemascopio y pantalla panorámica, con una gama dinámica excelente desde los sonidos muy bajos a los muy altos.				
<b>Tipo decodif.</b> <b>Nivel DSP</b>	<b>Retardo inic.</b> <b>Tamaño sala</b>	<b>Ret. inic. Sr.</b> <b>Tam. Sala Sr.</b>	<b>Ret. inic. SB</b> <b>Tam. Sala SB</b>	<b>Elev. Diálogo.</b>

MOVIE 8	MOVIE	Sci-Fi		
Este programa reproduce claramente el sonido de ciencia ficción y los efectos especiales más recientes de las películas de cine. Puede disfrutar de una variedad de espacios virtuales creados cinematográficamente, en los que se pueden separar claramente los diálogos, los efectos de sonido y la música de fondo.				
<b>Tipo decodif.</b> <b>Nivel DSP</b>	<b>Retardo inic.</b> <b>Tamaño sala</b>	<b>Ret. inic. Sr.</b> <b>Tam. Sala Sr.</b>	<b>Ret. inic. SB</b> <b>Tam. Sala SB</b>	<b>Elev. Diálogo.</b>



	MOVIE	Adventure		
Este programa es ideal para reproducir con precisión el diseño del sonido de las películas de acción y aventuras. El campo acústico restringe las reverberaciones, pero realiza la reproducción de un espacio potente expandido ampliamente a izquierda y derecha. La profundidad reproducida también se restringe relativamente para asegurar la separación entre los canales de audio y la claridad del sonido.				
<b>Tipo decodif.</b>	<b>Retardo inic.</b>	<b>Ret. inic. Sr.</b>	<b>Ret. inic. SB</b>	<b>Elev. Diálogo.</b>
<b>Nivel DSP</b>	<b>Tamaño sala</b>	<b>Tam. Sala Sr.</b>	<b>Tam. Sala SB</b>	

	MOVIE	Drama		
Este campo acústico proporciona reverberaciones estables que se adaptan a la amplia gama de géneros cinematográficos, desde dramas a musicales y comedias. Las reverberaciones son modestas, pero ofrecen una sensación tridimensional óptima, reproduciendo suavemente tonos de efectos y música de fondo, con las palabras claras y un posicionamiento central que no fatiga al oyente incluso después de pasar largas horas viendo programas.				
<b>Tipo decodif.</b>	<b>Retardo inic.</b>	<b>Ret. inic. Sr.</b>	<b>Ret. inic. SB</b>	<b>Elev. Diálogo.</b>
<b>Nivel DSP</b>	<b>Tamaño sala</b>	<b>Tam. Sala Sr.</b>	<b>Tam. Sala SB</b>	

	MOVIE	Mono Movie		
Este programa sirve para reproducir fuentes de vídeo mono, como el de películas clásicas, en el ambiente de un buen cine antiguo. El programa produce una expansión y reverberación óptimas en el audio original para crear un espacio confortable con cierta profundidad de sonido.				
<b>Nivel DSP</b>	<b>Tamaño sala</b>	<b>Tiempo rev.</b>	<b>Retardo rev.</b>	
<b>Retardo inic.</b>	<b>En vivo</b>	<b>Nivel rev.</b>	<b>Elev. Diálogo.</b>	

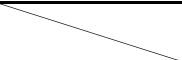
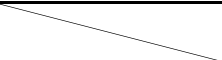
## ■ Reproducción estéreo

	STEREO	2ch STEREO		
Use este programa para mezclar fuentes multicanales en 2 canales. Vea la página 52 para conocer detalles.				
<b>Directo</b>				

	STEREO	7ch STEREO		<b>HiFi DSP</b>
Use este programa para dar salida al sonido de todos los altavoces. Cuando reproduzca fuentes de múltiples canales, esta unidad mezclará las fuentes en 2 canales, y luego dará salida al sonido por todos los altavoces. Este programa crea un campo acústico más grande, y es ideal para música de fondo en fiestas, etc.				
<b>Nivel central</b>	<b>Nivel Sr. Der.</b>	<b>Nivel Pres. Izq</b>		
<b>Nivel Sr. Izq.</b>	<b>Nivel Sr. trasero</b>	<b>Nivel Pres. Der.</b>		

## ■ El Compressed Music Enhancer

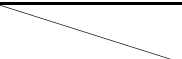
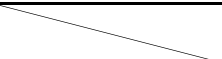
	MUSIC ENHANCER	Straight Enhancer		
Use este programa para mejorar el sonido más parecido a la profundidad y amplitud originales de los artefactos de compresión de múltiples canales y de 2 canales.				
<b>Nivel</b>				

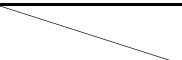
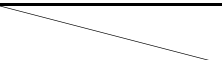
	MUSIC ENHANCER	7ch Enhancer		
Use este programa para reproducir artefactos de compresión en estéreo de 7 canales.				
<b>Nivel</b>				

## ■ Uso de programas de campos acústicos sin altavoces surround (Virtual CINEMA DSP)

Virtual CINEMA DSP le permite disfrutar de los programas de campos acústicos CINEMA DSP o HiFi DSP sin altavoces surround. Esto crea altavoces virtuales para reproducir el campo acústico natural. Cuando ponga “Surround” en “Ninguno” (vea la página 89), Virtual CINEMA DSP se activará automáticamente siempre que usted seleccione un programa de campo acústico CINEMA DSP o HiFi DSP (vea la página 45).

### Nota

Virtual CINEMA DSP no se activará aunque “Surround” se ponga en “Ninguno” (vea la página 89) en los casos siguientes:

- cuando el componente conectado a los jacks MULTI CH INPUT está seleccionado como fuente de entrada (vea la página 42).
- cuando se conecten auriculares al jack PHONES.
- cuando esta unidad está en el modo “7ch stereo”.

## ■ Para disfrutar de fuentes de múltiples canales y programas de campos acústicos con auriculares (SILENT CINEMA)

SILENT CINEMA le permite disfrutar de la música o sonido de películas de múltiples canales con auriculares convencionales. SILENT CINEMA se activa automáticamente siempre que usted conecta auriculares al jack PHONES mientras escucha programas de campos acústicos CINEMA DSP o HiFi DSP (vea la página 45). Cuando se activa, el indicador SILENT CINEMA se enciende en el visualizador del panel delantero.

### Notas

- SILENT CINEMA no se activa cuando el componente conectado a los jacks MULTI CH INPUT se selecciona como fuente de entrada (vea la página 42).
- SILENT CINEMA no es eficaz cuando se selecciona el modo Pure Direct (vea la página 51) o “2ch Stereo” (vea la página 52), ni cuando esta unidad está en el modo “STRAIGHT”.

Antes de hacer las operaciones siguientes, ponga el selector del modo de operación del mando a distancia en **AMP**.

## Usando el modo CINEMA DSP 3D

El modo CINEMA DSP 3D crea el campo acústico estereoscópico intenso y preciso en la sala de escucha. Puede activar o desactivar el modo CINEMA DSP 3D.

**Pulse repetidamente **3D DSP** para activar y desactivar el modo CINEMA DSP 3D.**

- “3D:ON” aparece en el visualizador del panel delantero y el indicador 3D (vea la página 36) se enciende mientras esta unidad está en el modo CINEMA DSP 3D. El modo CINEMA DSP 3D crea el campo acústico intenso y estereoscópico en la sala de escucha.
- “3D:OFF” aparece en el visualizador del panel delantero y el indicador 3D desaparece cuando el modo CINEMA DSP 3D está desactivado. El modo CINEMA DSP convencional crea el campo acústico grande y expansivo en la sala de escucha.

### Notas

- “3D:—” aparece cuando no está disponible el modo CINEMA DSP 3D.
- Si pone “Presencia” en “Ninguno”, esta unidad no puede activar el modo CINEMA DSP 3D.
- Esta unidad activa el modo CINEMA DSP 3D sólo cuando usted selecciona uno de los programas de campo acústico CINEMA DSP o HiFi DSP.
- Cuando sus auriculares están conectados a esta unidad, ésta no puede activar el modo CINEMA DSP 3D.

## Para disfrutar de fuentes de entrada sin procesar

Cuando esta unidad esté en el modo “STRAIGHT”, las fuentes estéreo de 2 canales sólo saldrán por los altavoces delanteros derecho e izquierdo. Las fuentes de múltiples canales se decodifican directamente para los canales apropiados sin ningún proceso de efectos adicional.



También puede seleccionar el modo “STRAIGHT” con la pantalla de la GUI. Vea la página 71 para conocer detalles.

**Pulse **STRAIGHT** (o **STRAIGHT**) para seleccionar “STRAIGHT”.**

STRAIGHT



Los nombres del formato de la señal de audio de la fuente de entrada y del decodificador activo aparecen en el visualizador del panel delantero.

## ■ Desactivación del modo “STRAIGHT”

**Pulse **STRAIGHT** (o **STRAIGHT**) para que “STRAIGHT” desaparezca del visualizador del panel delantero.**

El efecto de sonido se activa de nuevo.



También puede seleccionar el programa de campo acústico deseado girando el selector **PROGRAM** (o pulsando repetidamente uno de los botones de programa de campo acústico deseado (**PROGRAM**)).

# Uso de las características de audio

Antes de hacer las operaciones siguientes, ponga el selector del modo de operación del mando a distancia en **AMP**.

## Para disfrutar del sonido hi-fi puro

Use el modo Pure Direct para disfrutar del sonido de fidelidad pura de la fuente seleccionada. Cuando el modo Pure Direct esté activado, esta unidad reproducirá la fuente seleccionada con la circuitería de sonido puro.

### Pulse **PURE DIRECT** (o **PURE DIRECT**) para activar o desactivar el modo Pure Direct.

El botón **PURE DIRECT** del panel delantero se enciende y el visualizador del panel delantero se apaga automáticamente mientras esta unidad está en el modo Pure Direct.

#### Notas

- Cuando esta unidad está en el modo Pure Direct no da salida a ninguna señal de vídeo por los jacks MONITOR OUT y por el jack HDMI OUT.
- Cuando ponga el jack de entrada de audio en "AUTO", "HDMI" o "COAX/OPT" (vea la página 42) y reproduzca fuentes de series de bits o PCM multicanal, esta unidad activará el decodificador correspondiente.
- Las operaciones siguientes no se pueden hacer cuando la unidad está en el modo Pure Direct:
  - cambio del programa de campo acústico
  - visualización de la pantalla de la GUI
  - operación de funciones de vídeo (conversiones de vídeo, etc.)
- El modo Pure Direct se cancela automáticamente siempre que se apaga esta unidad.



El visualizador del panel delantero se enciende momentáneamente cuando se realiza una operación.

## Ajuste de la calidad tonal

Use esta función para ajustar el balance de graves y agudos para los canales de los altavoces delanteros derecho/izquierdo y central, y para el canal del altavoz de subgraves.

**1** Pulse repetidamente **TONE CONTROL** en el panel delantero para seleccionar la respuesta de alta frecuencia (TREBLE) o la de baja frecuencia (BASS).

**2** Gire el selector **PROGRAM** para ajustar la respuesta de alta frecuencia (TREBLE) o de baja frecuencia (BASS).

Margen de control: -6,0 dB a +6,0 dB

#### Notas

- Si aumenta o disminuye el sonido de alta o baja frecuencia a niveles extremos, la calidad tonal de los altavoces surround no será adecuada para los altavoces delanteros derecho/izquierdo, central y de subgraves.
- TONE CONTROL no es eficaz cuando se selecciona PURE DIRECT, o cuando se selecciona MULTI CH como fuente de entrada.



Use el parámetro "Control tone" en el menú "Sonido" para ajustar el balance de la salida de graves y agudos de sus altavoces o auriculares usando la pantalla de la GUI. Vea la página 83 para conocer detalles.



Antes de hacer las operaciones siguientes, ponga el selector del modo de operación del mando a distancia en **AMP**.

## Ajuste de nivel de los altavoces

Puede ajustar el nivel de salida de cada altavoz mientras escucha una fuente de música. Esto también es posible cuando se reproducen fuentes introducidas por los jacks MULTI CH INPUT.

### Nota

Esta operación anulará los ajustes de nivel hechos en “Conf. Auto” (vea la página 37) y “Nivel altav.” (vea la página 91).

### 1 Pulse repetidamente **LEVEL** en el panel delantero para seleccionar el altavoz que quiera ajustar.

Visualizador	Altavoz ajustado
FRONT L	Altavoz delantero izquierdo
CENTER	Altavoz central
FRONT R	Altavoz delantero derecho
SUR. R	Altavoz surround derecho
SB R	Altavoz surround trasero derecho
SB L	Altavoz surround trasero izquierdo
SUR. L	Altavoz surround izquierdo
SWFR	Altavoz de subgraves
PRNS L	Altavoz izquierdo de presencia
PRNS R	Altavoz derecho de presencia



- Una vez pulsado **LEVEL** en el mando a distancia también puede seleccionar el altavoz pulsando **Δ / ▽**.
- En lugar de “SB R” y “SB L” se visualiza “SB” si “Sr. Trasero” se pone en “Pequeño x1” o “Grande x1” (vea la página 89).

### 2 Pulse **◀ / ▶** para ajustar el nivel de salida de los altavoces.

- Pulse **▶** para aumentar el valor.
- Pulse **◀** para disminuir el valor.

Margen de control: -10,0 dB a +10,0 dB

## Para disfrutar de fuentes de múltiples canales en estéreo de 2 canales

Puede mezclar descendentemente fuentes de 2 canales y disfrutar de la reproducción en estéreo de 2 canales.

### Pulse repetidamente **STEREO** en el mando a distancia para seleccionar “2ch Stereo”.



- Cuando “Sal. Graves” se ponga en “SWFR” o “Ambos” (vea la página 89) podrá usar un altavoz de subgraves con este programa.
- También puede seleccionar el modo “2ch Stereo” girando el selector **PROGRAM** del panel delantero.
- También puede seleccionar el modo “2ch Stereo” y ajustar el parámetro con la pantalla de la GUI. Vea la página 71 para conocer detalles.
- Vea la página 76 para conocer detalles de los parámetros del modo “2ch Stereo”.

# Sintonización de FM/AM

Hay 2 métodos de sintonizar: automático y manual. La sintonización automática es eficaz cuando las señales de emisoras son intensas y no hay interferencias. Si la señal de la emisora que selecciona es débil, sintonícela manualmente. También puede utilizar las funciones de presintonización automática y manual para guardar hasta 40 emisoras (A1 a E8: 8 números de emisoras presintonizadas en cada uno de los 5 grupos de emisoras presintonizadas). Además, puede llamar a cualquier emisora presintonizada e intercambiar la asignación de dos emisoras presintonizadas entre ellas.

## Nota

Oriente las antenas de FM y AM conectadas para obtener la mejor recepción.

## Sintonización automática

La sintonización automática es eficaz cuando las señales de emisoras son intensas y no hay interferencias.

**1** Gire el selector **INPUT** del panel delantero para seleccionar “TUNER” como fuente de entrada.

**2** Pulse **FM/AM** para seleccionar la banda de recepción.

“FM” o “AM” aparece en el visualizador del panel delantero.

**3** Pulse **TUNING MODE** para que el indicador **AUTO** se encienda en el visualizador del panel delantero.

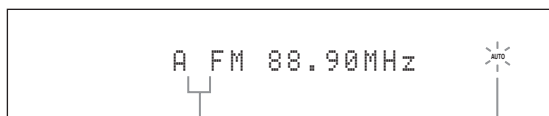

Sin dos puntos (:)

Se enciende

Si aparecen dos puntos (:) en el visualizador del panel delantero no se podrá sintonizar. Pulse **PRESET/TUNING** para apagar los dos puntos (:).

**4** Pulse una vez **PRESET/TUNING** para iniciar la sintonización automática.

Cuando esta unidad sintoniza una emisora, el indicador **TUNED** se enciende y la frecuencia de la emisora recibida se muestra en el visualizador del panel delantero.

- Pulse **PRESET/TUNING** para sintonizar una frecuencia más alta.
- Pulse **PRESET/TUNING** para sintonizar una frecuencia más baja.

## Sintonización manual

Si la señal recibida de la emisora que quiere seleccionar es débil, sintonícela manualmente.

## Nota

La sintonización manual de una emisora de FM cambia automáticamente el modo de recepción a mono para aumentar la calidad de la señal.

**1** Gire el selector **INPUT** del panel delantero para seleccionar “TUNER” como fuente de entrada.

**2** Pulse **FM/AM** para seleccionar la banda de recepción.

“FM” o “AM” aparece en el visualizador del panel delantero.

**3** Pulse **TUNING MODE** para que el indicador **AUTO** desaparezca del visualizador del panel delantero.

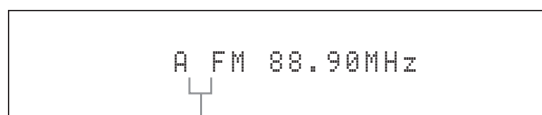

Sin dos puntos (:)

Si aparecen dos puntos (:) en el visualizador del panel delantero no se podrá sintonizar. Pulse **PRESET/TUNING** para apagar los dos puntos (:).

**4** Pulse **PRESET/TUNING** para sintonizar manualmente la emisora deseada. Mantenga pulsado el botón para continuar buscando.

## Presintonización automática

Puede utilizar la función de presintonización automática para guardar en orden hasta 40 emisoras de FM de señal intensa (A1 a E8: 8 números de emisoras presintonizadas en cada uno de los 5 grupos de emisoras presintonizadas). Luego puede sintonizar fácilmente cualquier emisora presintonizada seleccionando el número de la misma.

**1** Gire el selector **ⓈINPUT** del panel delantero para seleccionar “**TUNER**” como fuente de entrada.

**2** Pulse **ⓈFM/AM** para seleccionar “**FM**” como banda de recepción.

“**FM**” aparece en el visualizador del panel delantero.

**3** Mantenga pulsado **ⓈMEMORY** durante más de 3 segundos.

El número de la emisora presintonizada y los indicadores **AUTO** y **MEMORY** parpadearán. Después de unos 10 segundos empieza la presintonía automática desde la frecuencia actual y ésta avanza hacia las frecuencias más altas.

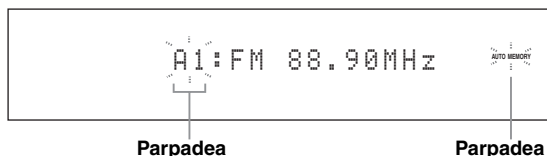

Cuando termina la presintonización automática, el visualizador del panel delantero muestra la frecuencia de la última emisora presintonizada.



- Puede especificar el número de emisora presintonizada a partir del cual esta unidad almacena emisoras de FM. Pulse **ⓈA/B/C/D/E** y luego pulse repetidamente **ⓈPRESET/TUNING </>** después de realizar el paso 3 para seleccionar el número de emisora presintonizada donde se va a guardar la primera emisora.
- Puede empezar a sintonizar hacia las frecuencias inferiores para guardar automáticamente emisoras de FM. Pulse **ⓈPRESET/TUNING** para que los dos puntos (:) desaparezcan del visualizador del panel delantero y luego pulse **ⓈPRESET/TUNING <** después de mantener pulsado **ⓈMEMORY** durante más de 3 segundos.

### Notas

- Cualquier dato de emisora guardado bajo un número de emisora presintonizada se cancela al guardar una emisora nueva bajo el mismo número de emisora presintonizada.
- Si el número de las emisoras recibidas no alcanza 40 (E8), la presintonización automática se detiene automáticamente después de buscar todas las emisoras disponibles.
- Sólo las emisoras de FM con suficiente intensidad de señal se guardan automáticamente mediante la presintonización automática. Si la emisora que quiere guardar tiene una intensidad de señal débil, sintonícela manualmente y guárdela como se describe en “Presintonización manual”.
- (Modelo de Europa solamente) Sólo las emisoras del sistema de datos de radio se guardan automáticamente mediante la presintonización automática.

## Presintonización manual

También puede guardar manualmente hasta 40 emisoras (A1 a E8: 8 números de emisoras presintonizadas en cada uno de los 5 grupos de emisoras presintonizadas).

**1** Sintonice una emisora automática o manualmente.

Vea la página 53 para conocer las instrucciones de sintonización.

**2** Pulse **ⓈMEMORY**.

El indicador **MEMORY** parpadea en el visualizador del panel delantero durante unos 10 segundos.

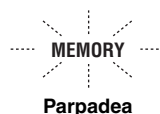

**3** Pulse repetidamente **ⓈA/B/C/D/E** para seleccionar un grupo de emisoras presintonizadas (A a E) mientras el indicador **MEMORY** está parpadearando.

La letra del grupo de emisoras presintonizadas seleccionado aparece. Verifique que los dos puntos (:) aparezcan en el visualizador del panel delantero.



**4** Pulse **ⓈPRESET/TUNING </>** para seleccionar un número de emisora presintonizada (1 a 8) mientras el indicador **MEMORY** está parpadearando.

- Pulse **Ⓢ>** para seleccionar un número de emisora presintonizada superior.
- Pulse **Ⓢ<** para seleccionar un número de emisora presintonizada inferior.



## 5 Pulse **MEMORY** mientras el indicador MEMORY está parpadeando.

La banda y la frecuencia de la emisora aparecen en el visualizador del panel delantero con el número y grupo de emisoras presintonizadas que usted ha seleccionado. El indicador MEMORY desaparece del visualizador del panel delantero.



La emisora visualizada ha sido guardada como A1.

### Notas

- Cualquier dato de emisora guardado bajo un número de emisora presintonizada se cancela al guardar una emisora nueva bajo el mismo número de emisora presintonizada.
- El modo de recepción (estéreo o mono) se guarda junto con la frecuencia de la emisora.

## Selección de emisoras presintonizadas

Puede sintonizar simplemente cualquier emisora deseada seleccionando el grupo de emisoras presintonizadas y el número bajo el cual fue guardada.

Ponga el selector del modo de operación en **SOURCE** y luego pulse **TUNER** para seleccionar "TUNER" como fuente de entrada.

## 1 Pulse **A/B/C/D/E** (o **A/B/C/D/E** $\triangleleft/\triangleright$ ) para seleccionar el grupo de emisoras presintonizadas deseado (A a E).

La letra del grupo de emisoras presintonizadas aparece en el visualizador del panel delantero y cambia cada vez que usted pulsa el botón.

## 2 Pulse **PRESET/TUNING** $\triangleleft/\triangleright$ (o **PRESET/CH** $\triangle/\nabla$ ) para seleccionar el número de emisora presintonizada deseada (1 a 8).

Los números y grupos de emisoras presintonizadas aparece en el visualizador del panel delantero junto con la banda y la frecuencia de la emisora.

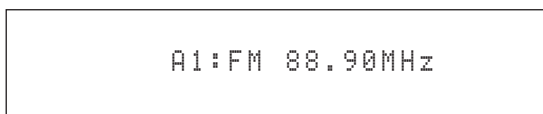

## Intercambio de emisoras presintonizadas

Puede intercambiar las asignaciones de dos emisoras presintonizadas entre ellas. El ejemplo de abajo describe el procedimiento para intercambiar la emisora presintonizada "E1" con "A5".

## 1 Seleccione la emisora presintonizada "E1" usando **A/B/C/D/E** y **PRESET/TUNING** $\triangleleft/\triangleright$ en el panel delantero.

Vea "Selección de emisoras presintonizadas" en la columna izquierda.

## 2 Mantenga pulsado **EDIT** por más de 3 segundos.

"E1" y el indicador MEMORY parpadean en el visualizador del panel delantero.

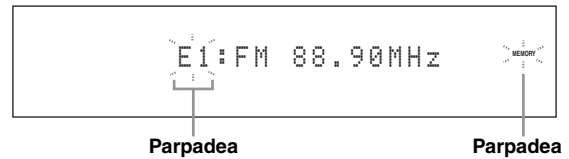

## 3 Seleccione la emisora presintonizada "A5" utilizando **A/B/C/D/E** y **PRESET/TUNING** $\triangleleft/\triangleright$ .

"A5" y el indicador MEMORY parpadean en el visualizador del panel delantero. Vea "Selección de emisoras presintonizadas" en la columna izquierda.

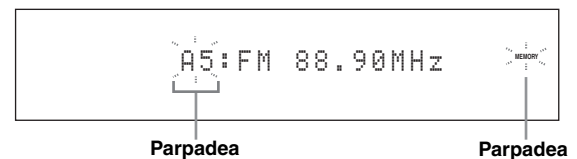

## 4 Pulse de nuevo **EDIT**.

"EDIT E1-A5" aparece en el visualizador del panel delantero y las asignaciones de las dos emisoras presintonizadas se intercambian.



# Sintonización del sistema de datos de radio (Modelo de Europa solamente)

El sistema de datos de radio es un sistema de transmisión de datos de emisoras FM de muchos países. Esta unidad puede recibir varios datos del sistema de datos de radio como PS (servicio de programas), PTY (tipo de programa), RT (texto de radio), CT (hora) y EON (otras redes mejoradas) cuando se reciben emisoras del sistema de datos de radio.

## Visualización de información del sistema de datos de radio

Use esta función para visualizar los 4 tipos de información del sistema de datos de radio: PS (servicio de programas), PTY (tipo de programa), RT (texto de radio) y CT (hora). El indicador correspondiente se enciende en el visualizador del panel delantero.

### Notas

- Puede seleccionar uno de los modos de visualización del sistema de datos de radio sólo cuando el indicador del sistema de datos correspondiente se enciende en el visualizador del panel delantero. Puede que esta unidad tarde un poco en recibir todos los datos del sistema de datos de radio procedentes de la emisora.
- Sólo puede seleccionar los modos de visualización del sistema de datos de radio que ofrece la emisora.
- Si las señales que están siendo recibidas no son lo suficientemente intensas, esta unidad no podrá utilizar los datos del sistema de datos de radio. En particular, el modo "RT" requiere una gran cantidad de datos y puede no estar disponible incluso cuando otros modos de visualización del sistema de datos de radio sí lo están.
- En caso de una mala recepción, pulse **TUNING MODE** en el panel delantero para que el indicador AUTO desaparezca del visualizador del panel delantero.
- Si la intensidad de la señal se debilita debido a interferencias externas mientras la unidad está recibiendo datos del sistema de datos de radio, puede que la recepción se corte repentinamente y "...WAIT" aparezca en el visualizador del panel delantero.
- Cuando se seleccione el modo "RT", esta unidad podrá visualizar información del programa mediante un máximo de 64 caracteres alfanuméricos, incluyendo la diéresis. Los caracteres no disponibles se visualizan con "\_" (subrayado).
- Si la recepción se interrumpe cuando se selecciona el modo "CT", "CT WAIT" aparecerá en el visualizador del panel delantero.

## 1 Sintonice la emisora deseada del sistema de datos de radio.

- Recomendamos usar la sintonización automática de presintonías para sintonizar las emisoras del sistema de datos de radio (vea la página 54).
- También puede usar el modo PTY SEEK para sintonizar las emisoras presintonizadas deseadas del sistema de datos de radio.

## 2 Pulse repetidamente **FREQ/TEXT** en el mando a distancia para seleccionar el modo de visualización del sistema de datos de radio.

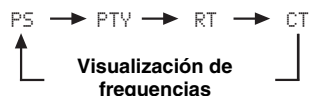

- Seleccione "PS" para visualizar el programa del sistema de datos de radio que está siendo recibido.
- Seleccione "PTY" para visualizar el tipo del programa del sistema de datos de radio que está siendo recibido.
- Seleccione "RT" para visualizar la información del programa del sistema de datos de radio que está siendo recibido.
- Seleccione "CT" para visualizar la hora actual.

## Selección del tipo de programa del sistema de datos de radio (Modo PTY SEEK)

Use esta función para seleccionar, según los tipos de programas, el programa de radio deseado de entre todas las emisoras presintonizadas del sistema de datos de radio.



Use la sintonización automática de presintonías para presintonizar emisoras del sistema de datos de radio (vea la página 54).

**1** Ponga el selector del modo de operación en **⑭ SOURCE** y luego pulse **① TUNER** en el mando a distancia para seleccionar “TUNER” como fuente de entrada.

**2** Pulse repetidamente **③ BAND** para seleccionar “FM” como banda de recepción.

**3** Pulse **⑦ PTY SEEK MODE** en el mando a distancia para poner esta unidad en el modo PTY SEEK.

El nombre del tipo de programa o “NEWS” parpadea en el visualizador del panel delantero.



Parpadea



Para cancelar el modo PTY SEEK, pulse de nuevo **⑦ PTY SEEK MODE** en el mando a distancia.

**4** Pulse **④ PRESET/CH**  $\Delta / \nabla$  en el mando a distancia para seleccionar el tipo de programa deseado.

El nombre del tipo de programa seleccionado aparece en el visualizador del panel delantero.

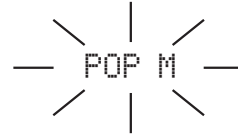

Se enciende

Tipo de programa	Descripciones
NEWS	Noticias
AFFAIRS	Temas actuales
INFO	Información general
SPORT	Deportes
EDUCATE	Educación
DRAMA	Drama
CULTURE	Cultura
SCIENCE	Ciencia
VARIED	Entretenimiento
POP M	Música popular
ROCK M	Música rock
M.O.R. M	Música para todos (escucha fácil)
LIGHT M	Clásica ligera
CLASSICS	Clásica seria
OTHER M	Otra música

## 5 Pulse ⑦ **PTY SEEK START** en el mando a distancia para empezar a buscar todas las emisoras del sistema de datos de radio presintonizadas disponibles.

El nombre del tipo de programa seleccionado parpadea y el indicador PTY HOLD se encienden en el visualizador del panel delantero mientras esta unidad busca emisoras.



Parpadea



Se enciende



Para detener la búsqueda de emisoras, pulse de nuevo

⑦ **PTY SEEK START** en el mando a distancia.

### Notas

- Esta unidad deja de buscar emisoras cuando encuentra una emisora que emite el tipo de programa seleccionado.
- Si la emisora encontrada no es la que usted quiere, pulse de nuevo ⑦ **PTY SEEK START** para reanudar la búsqueda de otra emisora que emita el mismo tipo de programa.

## Uso del servicio de datos de otras redes mejoradas (EON)

Use esta función para recibir el servicio de datos EON (otras redes mejoradas) de la red de emisoras del sistema de datos de radio. Una vez seleccionado uno de los 4 tipos de programas del sistema de datos de radio (NEWS, AFFAIRS, INFO o SPORT), esta unidad buscará automáticamente todas las emisoras presintonizadas disponibles que han sido programadas para emitir el servicio de datos EON del tipo de programa seleccionado durante cierto periodo de tiempo. Cuando empieza el servicio de datos EON programado, esta unidad cambia automáticamente a la emisora local que emite los datos de servicio EON y luego vuelve a la emisora nacional después de terminar el servicio de datos EON.

### Notas

- Sólo puede usar esta función cuando está disponible el servicio de datos EON.
- El indicador EON se enciende en el visualizador del panel delantero sólo cuando está siendo recibido el servicio de datos EON de una emisora del sistema de datos de radio.

## 1 Sintonice la emisora deseada del sistema de datos de radio.

## 2 Asegúrese de que el indicador EON se encienda en el visualizador del panel delantero.

Si el indicador EON no se enciende en el visualizador del panel delantero, seleccione otro programa del sistema de datos de radio para que se encienda el indicador EON.



## 3 Pulse repetidamente ⑦ **EON** del mando a distancia para seleccionar uno de los 4 tipos de programas del sistema de datos de radio (NEWS, AFFAIRS, INFO o SPORT).

El nombre del tipo de programa seleccionado aparece en el visualizador del panel delantero.



Se enciende



Para cancelar la función EON pulse repetidamente ⑦ **EON** en el mando a distancia hasta que el nombre del tipo del programa desaparezca y "EON OFF" aparezca en el visualizador del panel delantero.

# Utilización iPod™

Una vez acoplado su iPod en un acoplador universal Yamaha iPod (como el YDS-10, vendido separadamente) conectado al terminal DOCK de esta unidad (vea la página 30), usted podrá disfrutar de la reproducción de su iPod usando el mando a distancia suministrado. También podrá usar el modo Compressed Music Enhancer de esta unidad para mejorar la calidad del sonido de los artefactos de compresión (como el formato MP3) guardados en su iPod (vea la página 49).

## Notas

- Sólo son compatibles los iPod (Click and Wheel), iPod nano y iPod mini.
- Algunas funciones pueden no ser compatibles dependiendo del modelo o de la versión del software de su iPod.



- Para conocer una lista completa de los mensajes de estado que aparecen en el visualizador del panel delantero y en el monitor de vídeo, vea la sección “iPod” en “Solución de problemas” en la página 132.
- Una vez acoplado su iPod al acoplador universal Yamaha iPod (como el YDS-10, vendido separadamente) conectado al terminal DOCK de esta unidad, esta unidad empezará a transmitir señales con su iPod.
- Una vez completada la conexión entre su iPod y esta unidad, “iPod conectado” aparece en el visualizador del panel delantero y el indicador DOCK se enciende en el visualizador del panel delantero.
- Su batería iPod se cargará automáticamente cuando su iPod esté acoplado a un acoplador universal Yamaha iPod (como el YDS-10, vendido separadamente) conectado al terminal DOCK de esta unidad, siempre que esta unidad esté encendida. También puede seleccionar si esta unidad va a cargar o no la batería del iPod acoplado cuando la unidad está en el modo de espera, seleccionando para ello el parámetro “Carga espera” en “iPod” (vea la página 93).
- Mientras el iPod acoplado está siendo cargado estando esta unidad en el modo de espera, el indicador de la batería (vea la página 35) aparece en el visualizador del panel delantero. Una vez terminada la carga (o 4 horas después de empezar la misma), el indicador desaparecerá.

## Control iPod™

Puede controlar su iPod cuando se selecciona “V-AUX” como fuente de entrada. Las operaciones de su iPod se pueden hacer con la ayuda de la pantalla de la GUI de esta unidad (modo de examen de menú) o sin ella (modo remoto sencillo).

### ■ Operación en el mando a distancia

Antes de hacer las operaciones siguientes, ponga el selector del modo de operación del mando a distancia en **⑭ SOURCE** y luego pulse **① V-AUX/DOCK**.

Botón	Función
④ ENTER	Menú posterior
△	Menú arriba
▽	Menú abajo
◁	Menú anterior
▷	Menú posterior
⑦ ◀◀	Búsqueda hacia atrás (Mantenga pulsado)
▶▶	Búsqueda hacia adelante (Mantenga pulsado)
▶▶▶	Salto hacia adelante
◀◀◀	Salto hacia atrás
□	Parada
⏏	Pausa (Modo de examinar menú) Reproducción/Pausa (Modo de mando a distancia sencillo)
▷	Reproducción (Modo de examinar menú) Reproducción/Pausa (Modo de mando a distancia sencillo)
⑰ MENU	Menú anterior
⑱ DISPLAY	Visualizador

### ■ Control de iPod en el modo remoto sencillo

Puede realizar las operaciones básicas de su iPod (reproducción, parada, salto, etc.) usando el mando a distancia suministrado sin la ayuda de la pantalla de la GUI de esta unidad.



- Puede ver las fotos o videoclips guardados en su iPod.
- Las operaciones también se pueden hacer con los controles de su iPod.

### ■ Control iPod en el modo de examen de menú

Puede realizar las operaciones avanzadas de su iPod usando el mando a distancia suministrado con la ayuda de la pantalla de la GUI de esta unidad. El nombre de la canción que está siendo reproducida aparece en el visualizador del panel delantero según el parámetro “Desplazamiento” en “Visor panel del.” (vea la página 93). En la pantalla de la GUI también puede examinar canciones guardados en su iPod. Además puede cambiar o hacer ajustes para su iPod según su preferencias particulares.

## Notas

- Las operaciones no se pueden hacer con los controles de su iPod.
- El logotipo Yamaha aparece en la ventana de visualización de su iPod.
- Hay algunos caracteres que no se pueden visualizar en el visualizador del panel delantero ni en la pantalla de la GUI de esta unidad. Estos caracteres son reemplazados por subrayado “\_”.
- En la pantalla de la GUI no podrá examinar las fotos ni los videoclips que haya almacenado en su iPod. Use el modo de mando a distancia sencillo para disfrutar viendo fotos o videoclips guardados en su iPod.
- Puede poner el tiempo que la pantalla de la GUI del iPod va a visualizarse en el monitor de vídeo usando el parámetro “En pantalla” en “Conf. Manual” (vea la página 87).



Antes de hacer las operaciones siguientes, ponga el selector del modo de operación del mando a distancia en **⑭SOURCE** y luego pulse **①V-AUX/DOCK**.

**1 Pulse ②DISPLAY en el mando a distancia.**

En el monitor de vídeo aparece la visualización siguiente.



**2 Pulse ④Δ / ∇ / ◀ / ▶ para navegar por el menú iPod y luego pulse ④ENTER para empezar a reproducir la canción seleccionada.**

Opciones: Listas repr. (listas de reproducción), Artistas (artistas), Álbumes (álbumes), Canciones (canciones), Géneros (géneros), Autores (compositores), Ajustes (ajustes)

- Listas repr. > Canciones
- Artistas > Álbumes > Canciones
- Álbumes > Canciones
- Canciones
- Géneros > Artistas > Álbumes > Canciones
- Composers > Álbumes > Canciones
- Ajustes > Aleatorio, Repetir

**Aleatorio (Aleatoria)**

Utilice esta función para reproducir canciones o álbumes en orden aleatorio en esta unidad.

Opciones: No, Canciones, Álbumes

- Seleccione “No” para desactivar esta función.
- Seleccione “Canciones” para reproducir canciones en orden aleatorio en esta unidad.
- Seleccione “Álbumes” para reproducir álbumes en orden aleatorio en esta unidad.

**Notas**

- Cuando “Aleatorio” se ponga en otro modo que no sea “No”, “⌂” aparecerá en la esquina superior derecha mientras las canciones o álbumes cambian aleatoriamente.
- Pulse repetidamente **④ENTER** para cambiar entre los ajustes de “Aleatorio”.

**Repetir (Repetición)**

Utilice esta función para repetir una canción o una serie de canciones en esta unidad.

Opciones: No, Una, Todas

- Seleccione “No” para desactivar esta función.
- Seleccione “Una” para repetir una canción en esta unidad.
- Seleccione “Todas” para repetir una serie de canciones en esta unidad.

**Notas**

- Cuando “Repetir” se ponga en otro modo que no sea “No”, “↺” o “↻” aparecerá en la esquina superior derecha mientras se repite una canción o una serie de canciones.
- Pulse repetidamente **④ENTER** para cambiar entre los ajustes de “Repetir”.

**Las funciones de la visualización de información de reproducción**

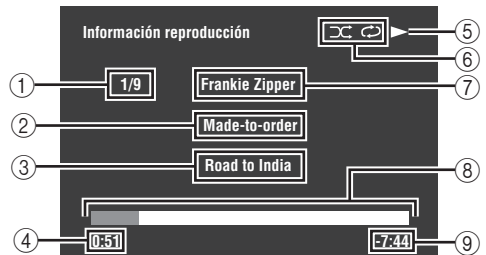

- ① Número de pista/número total de pistas
- ② Nombre del álbum
- ③ Nombre de la canción
- ④ Tiempo transcurrido
- ⑤ ▶ (reproducción), ■■ (pausa), ⏩ (búsqueda en avance) o ⏪ (búsqueda en retroceso)
- ⑥ Iconos de reproducción aleatoria y repetición de reproducción
- ⑦ Nombre del artista
- ⑧ Barra de progreso
- ⑨ Tiempo restante

# Uso de las características de RED/USB

Esta unidad está equipada con funciones de red y USB que le permiten disfrutar de archivos WAV (formato PCM solamente), MP3 y WMA guardados en su PC, Yamaha MCX-2000, dispositivo de memoria USB y reproductor de audio portátil USB, o tener acceso a la radio de Internet.

## Notas

- El Yamaha MCX-2000 puede no estar a la venta en algunas zonas.
- Para conocer más detalles del funcionamiento en red, consulte los manuales de instrucciones suministrados con sus dispositivos de red. Consulte también los manuales de referencia técnica, si es necesario.
- Algunos archivos WAV, MP3 y WMA tal vez no se puedan reproducir o produzcan ruido al ser reproducidos.



- Para conocer una lista completa de las funciones del mando a distancia usado para controlar las funciones de red y USB, consulte "Operación en el mando a distancia" en la página 62.
- Para conocer una lista completa de los mensajes de estado que aparecen en el visualizador del panel delantero y en el monitor de vídeo, vea la sección "Red y USB" en "Solución de problemas" en la página 129.

## Navegación por los menús de red y USB

El diagrama siguiente muestra la construcción del menú de red y USB.

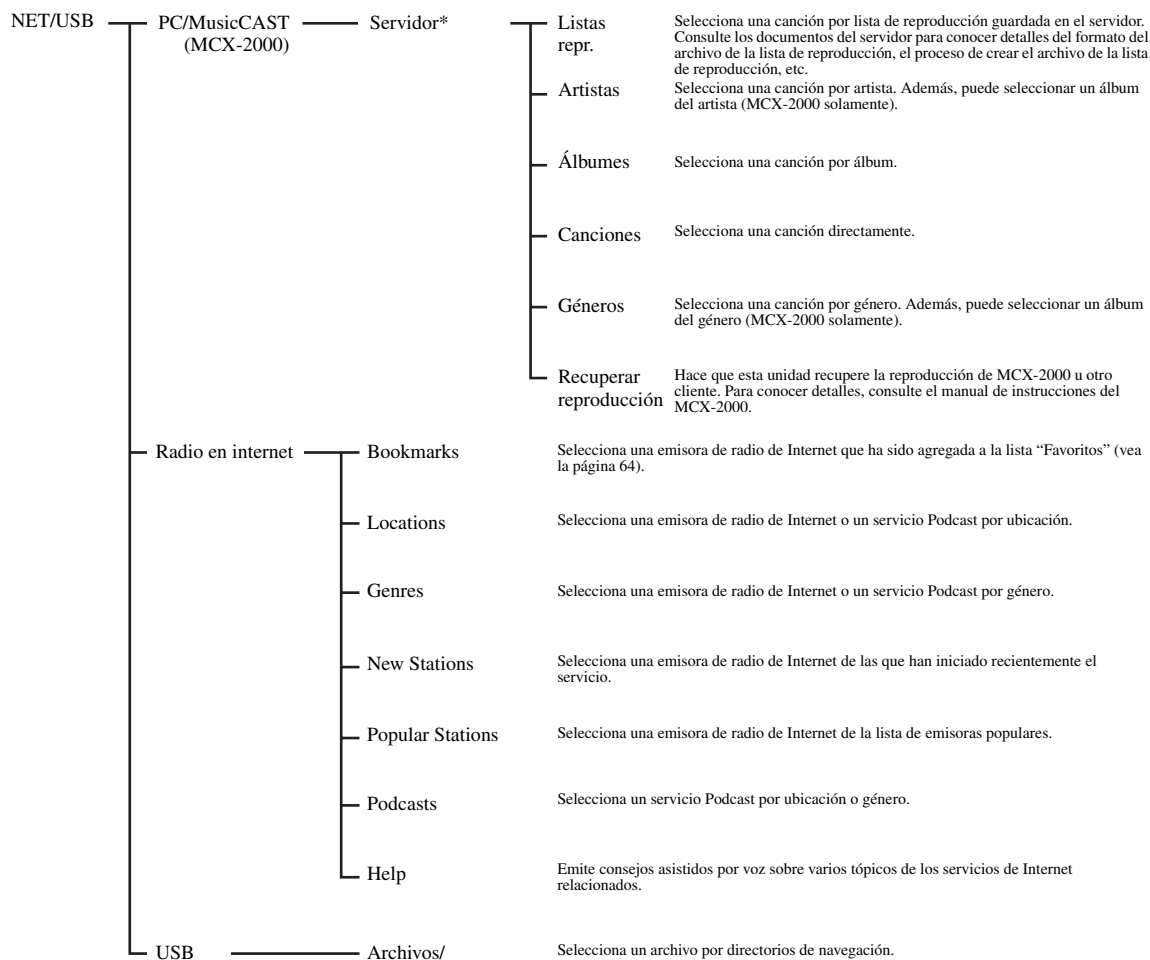

## Nota

\* Sólo se visualizan los servidores de PC disponibles y MCX-2000.

El procedimiento siguiente muestra los pasos básicos para navegar por los menús de red y USB. Vea las páginas 63 a 65 para conocer detalles de cada fuente de entrada secundaria.

**Nota**

“Espere por favor” puede aparecer siempre que pasa tiempo para hacer la comunicación. Esto no es un fallo del sistema. Espere un rato.

Antes de hacer las operaciones siguientes, ponga el selector del modo de operación del mando a distancia en **⑭SOURCE**.

**1 Pulse ①NET/USB en el mando a distancia para seleccionar “NET/USB” como fuente de entrada.**

El cursor a la izquierda del indicador NET/USB se enciende en el visualizador del panel delantero, y el contenido previamente reproducido para la fuente de entrada secundaria correspondiente de NET/USB se reproduce automáticamente.

Se enciende

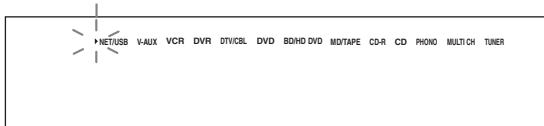

**2 Pulse ②DISPLAY para visualizar el menú inicial NET/USB.**

En el monitor de vídeo aparece la visualización siguiente. Si aparece cualquier otra pantalla en el monitor de vídeo, pulse repetidamente ⑦MENU en el mando a distancia hasta que aparezca el menú principal NET/USB.

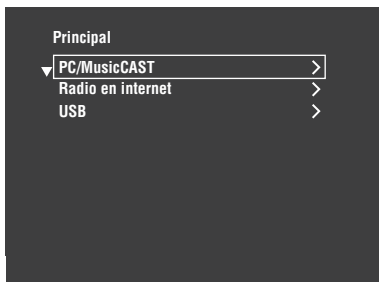

**3 Pulse ④Δ / ∇ para seleccionar la fuente de entrada secundaria deseada y luego pulse ④▷ o ④ENTER.**

También puede seleccionar la fuente de entrada secundaria deseada pulsando ⑦NET RADIO, ⑦USB o ⑦PC/MCX cuando se seleccione “RED/USB” como fuente de entrada. Esta unidad inicia automáticamente la reproducción del último archivo de música, emisora de radio de Internet o Podcast seleccionado cuando pulsa ⑦NET RADIO, ⑦USB o ⑦PC/MCX.

**4 Pulse ④Δ / ∇ / ◀ / ▶ para seleccionar la canción o emisora de radio de Internet deseada.**

- Pulse ④Δ / ∇ para seleccionar el menú deseado.
- Pulse ④▶ para entrar en el menú seleccionado.
- Pulse ④◀ para volver al nivel de menú anterior.



- “>” en la esquina derecha de cada línea de menú indica que se encuentra disponible un menú secundario en el nivel de menú siguiente.
- También puede pulsar ④ENTER o ⑦MENU para entrar en el menú seleccionado o volver al nivel de menú anterior.

**5 Pulse ④ENTER para reproducir la canción seleccionada o escuchar la emisora seleccionada.**



- Vea la página 60 para conocer detalles de las funciones de la visualización de información de reproducción.
- Algunos elementos no aparecen en la visualización de información de reproducción dependiendo de la fuente de entrada secundaria seleccionada.
- Puede poner el tiempo que la pantalla de la GUI de la red/USB va visualizarse en el monitor de vídeo usando el parámetro “En pantalla” en “Conf. Manual” (vea la página 87).

**Operación en el mando a distancia**

Antes de hacer las operaciones siguientes, ponga el selector del modo de operación del mando a distancia en **⑭SOURCE** y luego pulse ①NET/USB.

Botón	Función
③ TITLE	Marcador*1
④ Δ	Superior
∇	Inferior
◀	Menú anterior
▶	Menú posterior
⑤ MEMORY	Memoria
⑥ 1 – 8	Botones numéricos (1-8) *2
⑦ NET RADIO	Seleccionar “NET RADIO”
USB	Seleccionar “USB”
◀◀	Salto hacia atrás (“PC/MCX” y “USB” solamente)
▶▶	Salto hacia adelante (“PC/MCX” y “USB” solamente)
PC/MCX	Seleccionar “PC/MCX”
□	Parada
▷	Reproducción
⑦ MENU	Menú anterior
② DISPLAY	Visualizador

\*1 Mantenga pulsado el botón para guardar sus emisoras de radio de Internet favoritas con marcadores (vea la página 64).  
 \*2 Pulse para asignar o recuperar los elementos preajustados (vea la página 65).

## Utilizando un servidor de PC o Yamaha MCX-2000

Use esta función para disfrutar de archivos de música guardados en su PC o Yamaha MCX-2000. MCX-2000 es un servidor de música que mejora el concepto del MusicCAST exclusivo de Yamaha, un método de suministrar música digital por una red personal.

### 1 Instale Windows Media Player 11 en su PC o registre esta unidad en su Yamaha MCX-2000.

- Consulte “Instalación de Windows Media Player 11 en su PC” y “Registro de esta unidad en el Yamaha MCX-2000” en la página 64.
- Este procedimiento sólo es necesario para la primera vez.
- (PC solamente) Puede que necesite hacer algún ajuste de Windows Media Player 11 para empezar a compartir el contenido. Consulte los documentos adjuntos de Windows Media Player 11.

### 2 Encienda su PC o MCX-2000.

El servidor de PC o MCX-2000 se agrega a la lista de servidores del menú secundario de PC/MusicCAST.

### 3 Seleccione un servidor deseado o MusicCAST para empezar a reproducir.

#### Notas

- El Yamaha MCX-2000 puede no estar a la venta en algunas zonas.
- Para conocer más detalles del funcionamiento en red, consulte los manuales de instrucciones suministrados con sus dispositivos. Puede conectar esta unidad a 4 servidores de PC y a 1 MCX-2000, y cada servidor deberá conectarse a la misma red secundaria que esta unidad.
- Algunos archivos WAV, MP3 y WMA de su PC tal vez no se puedan reproducir o se produzcan con ruido.
- (MCX-2000 solamente) Los archivos marcados con un asterisco (\*) no han sido convertidos al formato MP3. No puede reproducir tales archivos inmediatamente a menos que ponga “Receive PCM Stream” de esta unidad en “ON” en MCX-2000. Para conocer detalles, consulte el manual de instrucciones del MCX-2000.



- Mientras se reproduce una canción, el tiempo transcurrido se visualiza en la parte inferior de la pantalla de información de reproducción.
- Puede usar / para saltar hacia atrás/adelante y / para iniciar/detener la reproducción independientemente del menú del monitor de vídeo.
- Puede establecer los ajustes para el modo de repetición y aleatorio usando los parámetros “Estilo reproduc.” en “RED/USB” (vea la página 92).
- También puede elegir el modo de visualización del panel delantero usando el parámetro “Desplazamiento” en “Visor panel del.” (vea la página 93).

## ■ Instalación de Windows Media Player 11 en su PC

Con Windows Media Player 11, usted puede reproducir los archivos de audio en su PC. Para conocer detalles, consulte los documentos de Windows Media Player 11.



También puede reproducir archivos de audio en su PC con Windows Media Connect 2.0 instalado.

### 1 Instale Windows Media Player 11 en su PC.

Puede descargar el instalador de Windows Media Player 11 del sitio Web Microsoft, o usar la función de actualización del Microsoft Windows Media Player instalado.

### 2 Encienda su PC y luego comparta una carpeta del PC.

La carpeta compartida se agrega a la lista de servidores del menú secundario de PC/MusicCAST.

#### Notas

- Si el sistema operativo(OS) de su PC es Windows Vista, Windows Media Player 11 se preinstala (excepto algunos productos)
- Algunos softwares de seguridad instalados en su PC (antivirus, firewall, etc.) pueden bloquear el acceso de esta unidad a su PC. En tales casos, configure adecuadamente el software de seguridad.
- Si está utilizando un PC con Windows XP Professional, y el PC está iniciando la sesión en un dominio, usted no podrá conectar al servidor de PC. En tales casos, inicie la sesión en la máquina local en lugar del dominio.

## ■ Registro de esta unidad en el Yamaha MCX-2000

Deberá registrar esta unidad en su Yamaha MCX-2000 para que pueda ser reconocida por su Yamaha MCX-2000. Para conocer detalles, consulte el manual de instrucciones de su Yamaha MCX-2000.

### 1 Apague esta unidad.

### 2 Ponga su YAMAHA MCX-2000 en el modo "Auto Config".

### 3 Encienda esta unidad.

- MCX-2000 se agrega a la lista de servidores del menú secundario de PC/MCX.
- La identificación del cliente de esta unidad aparece en la OSD de su Yamaha MCX-2000 (mostrado como CL-XXXXX), y esto completa el procedimiento de configuración automática.

#### Notas

- La parte final de la identificación del cliente de esta unidad es la misma que los últimos 5 dígitos de la dirección MAC de esta unidad. Para conocer detalles acerca de la dirección MAC, vea la página 92.
- Para cancelar la identificación del cliente registrada en esta unidad, use el modo "Manual Config" de su Yamaha MCX-2000 (consulte el manual de instrucciones del MCX-2000) y luego ponga "INITIALIZE" del menú de ajuste avanzado de esta unidad en "NETWORK" (vea la página 120).
- Las funciones de control de clientes MusicCAST con esta unidad, que no sean "View Play Info", "Receive PCM Stream" y "Edit Client title", no se encuentran disponibles. Evite usar estas funciones porque al hacerlo se detendrá la reproducción de esta unidad.

## Usando la Radio en internet

Use esta función para escuchar emisoras de radio de Internet. Esta unidad usa el servicio de base de datos de emisoras de radio de Internet vTuner personalizado particularmente para esta unidad, proporcionando una base de datos de 2000 emisoras de radio. Además, puede guardar sus emisoras favoritas con marcadores.

#### Notas

- Este servicio puede suspenderse sin previo aviso.
- Algunas emisoras de radio de Internet puede que no se reproduzcan aunque sean seleccionadas en el menú NET RADIO.
- Para escuchar la radio de Internet, conecte esta unidad a su red (vea la página 31).
- Una conexión a Internet de banda angosta (es decir, módem de 56K, ISDN) no proporcionará resultados satisfactorios, por lo que se recomienda una conexión de banda ancha (es decir un módem de cable, un módem xDSL, etc.). Para conocer información detallada, consulte con su ISP.



- Puede usar / para iniciar/detener la reproducción independientemente del menú del monitor de vídeo.
- "Podcast" es un tipo de servicio de radio de Internet, y en Internet se encuentran disponibles diversos servicios de Podcast. Podcast no es un servicio continuo. Es decir, esta unidad termina la reproducción cuando termina un episodio de Podcast.
- Algunos dispositivos de seguridad (como firewall) pueden bloquear el acceso de esta unidad a las emisoras de radio de Internet. En tales casos, configure adecuadamente los ajustes de seguridad.

## ■ Conservación de sus emisoras de radio de Internet favoritas con marcadores

Use esta función para seleccionar rápidamente sus emisoras de radio de Internet favoritas.

### Mantenga pulsado TITLE en el mando a distancia mientras se emite el servicio de emisoras de radio de Internet seleccionado.

La emisora de radio de Internet guardada se añade a la lista "Favoritos" (vea la página 61).



- Para eliminar la emisora guardada de la lista, seleccione el elemento en el primer nivel de la lista "Favoritos" y luego mantenga pulsado TITLE en el mando a distancia.
- También puede registrar sus emisoras de radio de Internet favoritas en esta unidad accediendo al sitio web siguiente con el examinador web de su PC. Para usar esta función necesita la dirección MAC de esta unidad como número de identificación y su dirección de correo electrónico para crear su cuenta personal. Use "Información" en el menú "RED/USB" para visualizar la dirección MAC de esta unidad (vea la página 92). Para conocer detalles, consulte la información de ayuda del sitio web. URL: <http://radio.vtuner.com/>

## Uso de un dispositivo de memoria USB o un reproductor de audio portátil USB

Use esta función para disfrutar de los archivos WAV (formato PCM solamente), MP3 y WMA guardados en su dispositivo de memoria USB o reproductor de audio portátil USB conectado al puerto USB del panel delantero de esta unidad.

### Notas

- Esta unidad soporta dispositivos de almacenamiento en masa USB (excepto unidades de disco duro USB) que utilizan FAT 16 o FAT 32.
- En el menú de la GUI sólo se visualiza la primera partición. No puede seleccionar archivos en otras particiones.
- Se reconocen hasta 8 niveles de jerarquías de directorios y 500 archivos de música por directorio.
- Algunos dispositivos puede que no funcionen bien aunque se cumplan todos los requerimientos.
- Algunos archivos WAV, MP3 y WMA tal vez no se puedan reproducir o produzcan ruido al ser reproducidos.
- Cuando conecte su dispositivo de memoria USB o reproductor de audio portátil USB, puede que haya un retraso de unos 10 segundos.



- Mientras se reproduce una canción, el tiempo transcurrido se visualiza en la parte inferior de la pantalla de información de reproducción.
- Puede usar / para saltar hacia atrás/adelante y / para iniciar/detener la reproducción independientemente del menú de la OSD.
- Puede establecer los ajustes para el modo de repetición y aleatorio usando los parámetros “Estilo reproduc.” en “RED/USB” (vea la página 92).
- También puede elegir el modo de visualización del panel delantero usando el parámetro “Desplazamiento” en “Visor panel del.” (vea la página 93).

### Conexión de un dispositivo de memoria USB o un reproductor de audio portátil USB

Conecte un jack USB de un dispositivo de memoria USB o de un reproductor de audio portátil USB al puerto USB del panel delantero de esta unidad.

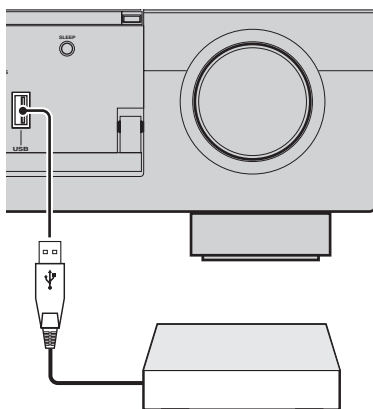

Dispositivo de memoria USB o reproductor de audio portátil USB

## Botones de métodos abreviados

Use esta función para acceder directamente a las fuentes de música deseadas (archivos WAV, MP3 y WMA en el PC conectado, MCX-2000 o dispositivos de almacenamiento USB y emisoras de radio de Internet). Puede preestablecer 8 elementos en cada fuente de entrada secundaria.

### Asignación de elementos a los botones numéricos (1-8)

Antes de hacer las operaciones siguientes, ponga el selector del modo de operación del mando a distancia en SOURCE.

- 1 Pulse NET/USB para seleccionar “NET/USB” como fuente de entrada.
- 2 Seleccione una fuente de música deseada que quiera asignar a un botón numérico (1-8) () y luego reproduzca. Vea la página 62 para conocer detalles.

### 3 Pulse MEMORY.

Esta unidad está en el modo de preajuste de memoria. El indicador MEMORY parpadea y el mensaje siguiente aparece en el monitor de vídeo y en el visualizador del panel delantero.

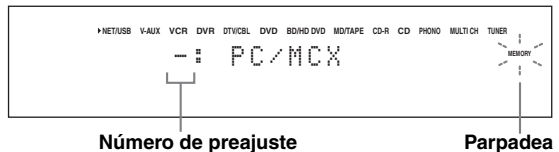

Cuando no complete cada uno de los pasos siguientes antes de pasar 10 segundos, el modo de preajuste de la memoria se cancelará automáticamente. En este caso, empiece desde el paso 3.

**4 Pulse los botones numéricos deseados (1-8) (Ⓢ).**

El número del botón numérico seleccionado aparece en el monitor de vídeo y en el visualizador del panel delantero.

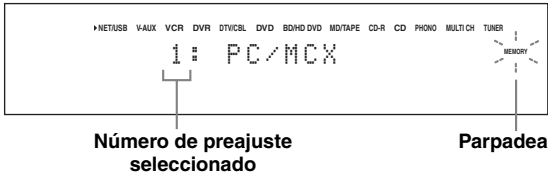

Número de preajuste seleccionado

Parpadea

**5 Pulse ④ ENTER o ⑤ MEMORY para confirmar el preajuste.**

**■ Seleccione un elemento con los botones numéricos (1-8) (Ⓢ)**

Antes de hacer las operaciones siguientes, ponga el selector del modo de operación del mando a distancia en ④SOURCE.

**1 Pulse ① NET/USB para seleccionar “NET/USB” como fuente de entrada.**

**2 Seleccione la fuente de entrada secundaria deseada.**

**3 Pulse uno de los botones numéricos (1-8) (Ⓢ) al que se ha asignado el elemento deseado para seleccionar el elemento como fuente de entrada.**

El número de preajuste seleccionado aparece en el visualizador del panel delantero, y esta unidad inicia la reproducción de la fuente asignada al botón numérico seleccionado.

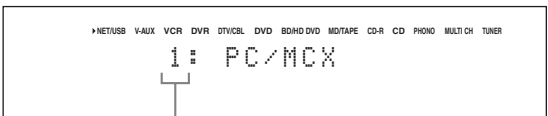

Número de preajuste seleccionado

**Notas**

- “Memoria Vacía!” aparece en el visualizador del panel delantero y en el visualizador de mensajes breves cuando usted pulsa un botón numérico (1-8) (Ⓢ) al que no se ha asignado un elemento.
- Esta unidad no recupera el elemento correcto asignado al botón numérico seleccionado (1-8) (Ⓢ) en los casos siguientes:
  - el dispositivo USB conectado no es correcto.
  - el PC o MCX-2000 que almacena el elemento seleccionado está apagado o desconectado de la red.
  - la emisora de radio de Internet seleccionada no emite temporalmente o no se encuentra en servicio.
  - el directorio del elemento seleccionado ha sido cambiado.



Esta unidad guarda la posición relativa de los elementos preajustados en un directorio o lista de reproducción, y no recupera el elemento correcto con los botones numéricos (1-8) (Ⓢ) si usted añade o borra archivos de música del mismo directorio o lista de reproducción que los elementos preajustados. En tal caso, preajuste de nuevo el elemento deseado en los botones numéricos (1-8) (Ⓢ).

Recomendamos los métodos siguientes:

**Servidor de PC/MCX-2000**

Haga ocho listas de reproducción que contengan elementos deseados, y luego preajuste el primer elemento de cada lista de reproducción en los botones numéricos (1-8) (Ⓢ).

Cuando cambie los elementos que estén preajustados en los botones numéricos (1-8) (Ⓢ), sustituya los elementos registrados en la lista de reproducción por los elementos deseados sin borrar la lista de reproducción.

**Dispositivos de memoria de USB**

Haga ocho directorios que contengan los elementos deseados en un directorio al lado del directorio que contiene todos los archivos de música, y luego preajuste el primer elemento de cada directorio en los botones numéricos (1-8) (Ⓢ). Cuando cambie los elementos que estén preajustados en los botones numéricos (1-8) (Ⓢ), sustituya los elementos del directorio por los elementos deseados sin borrar el directorio.

# Grabación

Los ajustes de grabación y otras operaciones se realizan en los componentes de grabación. Consulte las instrucciones de manejo de esos componentes.

## Precaución

La señal DTS es una serie de bits digitales. Intentar grabar digitalmente la serie de bits DTS causará ruidos en la grabación. Por lo tanto, si usted quiere utilizar esta unidad para grabar fuentes codificadas con DTS, deberán tenerse en cuenta las consideraciones y ajustes siguientes. Para reproducir CDs y DVDs codificados con DTS (cuando se use una conexión de audio digital) en su reproductor compatible con DTS, siga las instrucciones de funcionamiento para hacer un ajuste de forma que la señal analógica salga desde el reproductor.

## Notas

- Cuando esta unidad se ponga en el modo de espera, usted no podrá grabar entre otros componentes conectados a esta unidad.
- TONE CONTROL (vea la página 51) y los ajustes de volumen, el nivel de los altavoces (vea la página 91) y los programas de campos acústicos (vea la página 45) no afectan al material grabado.
- No se puede grabar la fuente conectada a los jacks MULTI CH INPUT de esta unidad.
- Las señales digitales introducidas en los jacks DIGITAL INPUT no salen a los jacks OUT (REC) de audio analógico para la grabación. De igual forma, las señales analógicas introducidas en los jacks AUDIO IN no salen al jack DIGITAL OUTPUT. Por lo tanto, si su fuente está conectada para proporcionar solamente señales digitales o analógicas, usted sólo podrá grabar señales digitales o analógicas.
- Una fuente de entrada no sale por el mismo canal OUT (REC).
- Las señales de S-vídeo y las de vídeo compuesto pasan independientemente por los circuitos de vídeo de esta unidad. Por lo tanto, cuando grabe o copie señales de vídeo introducidas desde una fuente de vídeo que proporciona solamente una señal de S-vídeo o de vídeo compuesto, usted sólo podrá grabar una señal S-vídeo o una de vídeo compuesto en su VCR.
- Las señales de audio y vídeo analógico en el terminal DOCK no pueden salir a los jacks OUT (REC) de audio analógico ni a los jacks DVR o VCR OUT para la grabación.
- Verifique las leyes del copyright de su país para grabar CDs, programas de radio, etc. La grabación de materiales protegidos por copyright puede infringir esas leyes.



Haga una grabación de prueba antes de empezar a grabar realmente.

Si reproduce una fuente de vídeo que utiliza señales codificadas para impedir copiarlas, la propia imagen podrá distorsionarse debido a esas señales.

**1 Encienda todos los componentes conectados.**

**2 Pulse  hasta que el indicador RECOUT se encienda en el visualizador del panel delantero.**

Esta unidad está en el modo de selección de fuente de grabación.



**3 Gire  para seleccionar el componente del que quiera grabar.**

Haga la operación mientras el indicador RECOUT está encendido.



Seleccione "SOURCE" para grabar la fuente de entrada actualmente seleccionada.

**4 Inicie la reproducción en el componente seleccionado o seleccione una emisora.**

**5 Inicie la grabación en el componente de grabación.**



# Configuraciones de sonido avanzadas

## Selección de decodificadores

### ■ Selección de decodificadores para fuentes de 2 canales (modo de decodificador surround)

Use esta función para reproducir fuentes con los decodificadores seleccionados. Puede reproducir fuentes de 2 canales o múltiples canales.

Ponga el selector del modo de operación en **⑭ AMP** y luego pulse repetidamente **⑳ SUR. DECODE** en el mando a distancia para seleccionar el modo de decodificador surround.

Puede seleccionar los modos de decodificador surround deseados dependiendo del tipo de fuente que esté reproduciendo y sus preferencias personales.



Puede seleccionar el decodificador deseado y ajustar los parámetros del decodificador usando la pantalla de la GUI. Vea la página 71 para conocer detalles.

### ■ Descripción del decodificador

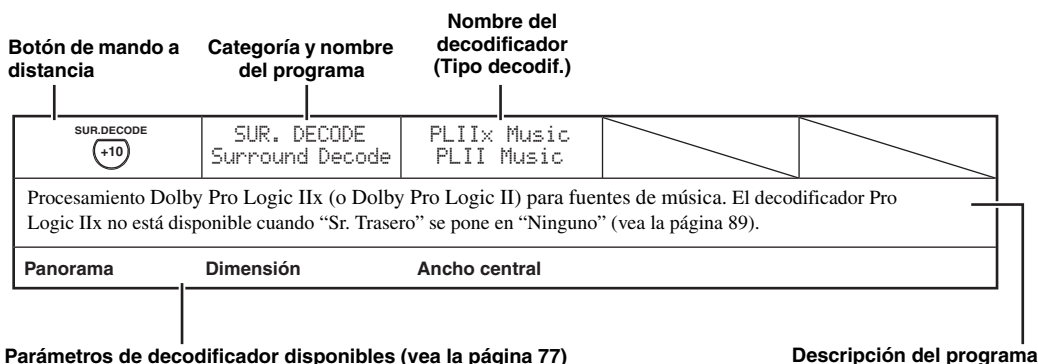

SUR.DECODE ⑩	SUR. DECODE Surround Decoder	PRO LOGIC		
Procesamiento Dolby Pro Logic para cualquier fuente.				
SUR.DECODE ⑩	SUR. DECODE Surround Decoder	PLIIx Movie PLII Movie		
Procesamiento Dolby Pro Logic IIX (o Dolby Pro Logic II) para fuentes de cine. El decodificador Pro Logic IIX no está disponible cuando "Sr. Trasero" se pone en "Ninguno" (vea la página 89).				
SUR.DECODE ⑩	SUR. DECODE Surround Decoder	PLIIx Music PLII Music		
Procesamiento Dolby Pro Logic IIX (o Dolby Pro Logic II) para fuentes de música. El decodificador Pro Logic IIX no está disponible cuando "Sr. Trasero" se pone en "Ninguno" (vea la página 89).				
Panorama		Dimensión	Ancho central	
SUR.DECODE ⑩	SUR. DECODE Surround Decoder	PLIIx Game PLII Game		
Procesamiento Dolby Pro Logic IIX (o Dolby Pro Logic II) para fuentes de juegos. El decodificador Pro Logic IIX no está disponible cuando "Sr. Trasero" se pone en "Ninguno" (vea la página 89).				

SUR.DECODE +10	SUR. DECODE Surround Decoder	Neo:6 Cinema		
Procesamiento DTS para fuentes de películas.				
SUR.DECODE +10	SUR. DECODE Surround Decoder	Neo:6 Music		
Procesamiento DTS para fuentes de música.				
<b>Imagen central</b>				

 Cuando seleccione el modo de decodificador surround para fuentes digitales multicanales, esta unidad seleccionará automáticamente el decodificador correspondiente para cada fuente.

### ■ Selección de decodificadores usados con programas de campos acústicos

Use esta función para seleccionar el decodificador deseado usado con los programas de campos acústicos MOVIE (excepto “Mono Movie”). Use el parámetro “Tipo decodif.” en “Estereo/sur.” para ajustar el decodificador deseado (vea la página 73).

 Vea la página 48 para conocer detalles del programa de campo acústico MOVIE.

#### Decodificadores disponibles (Tipo decodif.)

Decodificador	Funciones
PLIIx Movie PLII Movie	Procesamiento Dolby Pro Logic IIX (o Dolby Pro Logic II) para fuentes de cine. El decodificador Pro Logic IIX no está disponible cuando “Sr. Trasero” se pone en “Ninguno” (vea la página 89).
Neo:6 Cinema	Procesamiento DTS para fuentes de películas

# Pantalla de interfaz gráfica del usuario (GUI)

Esta unidad tiene una sofisticada interfaz gráfica del usuario (GUI) que le permite controlar la función de amplificador incorporada. Con la pantalla de la GUI puede ver la información de las señales que están siendo introducidas y el estado de esta unidad.



## ■ Estereo/sur. (Menú estéreo/surround)

Use esta función para seleccionar programas de campos acústicos y personalizar los ajustes de parámetros de programas (vea la página 71).

## ■ Selec Entr. (Menú selector de entrada)

Use esta función para seleccionar la fuente de entrada y personalizar los parámetros de cada fuente de entrada (vea la página 78).

## ■ Conf. Manual (Menú de preparación manual)

Use esta función para ajustar manualmente los altavoces y los parámetros del sistema.

### Volumen (Menú de volumen)

Vea la página 81 para conocer detalles.

### Sonido (Menú de sonido)

Vea la página 82 para conocer detalles.

### Vídeo (Menú de vídeo)

Vea la página 86 para conocer detalles.

### Básico (Menú básico)

Vea la página 88 para conocer detalles.

### RED/USB (Menú de red y USB)

Vea la página 91 para conocer detalles.

### Opción (Menú de opciones)

Vea la página 93 para conocer detalles.

## ■ Conf. Auto (Menú de preparación automática)

Use esta función para ejecutar el ajuste automático y especificar qué parámetros de altavoces van a ser ajustados (vea la página 37).

## ■ Memo sistema (Menú de memoria del sistema)

Use esta función para almacenar y recuperar varios ajustes de audio de esta unidad (vea la página 98).

## ■ Info. Señal (Información de señal)

Use esta función para comprobar la información de la señal de audio (vea la página 96).

## ■ Idioma (Menú de idioma GUI)

Use esta función para seleccionar el idioma de su elección que aparece en la pantalla de la GUI de esta unidad (vea la página 97).



- También puede elegir el idioma GUI usando el parámetro “GUI LANGUAGE” de “Ajuste avanzado” en el visualizador del panel delantero (vea la página 123).
- Vea la página 44 para conocer detalles de las operaciones de la pantalla de la GUI.

## Estereo/sur. (Menú estéreo/surround)

Use esta función para seleccionar los programas de campos acústicos (vea la página 45), el modo de decodificación de surround o el modo "STRAIGHT" (vea la página 50), y ajuste los parámetros de cada programa.

### ■ Selección de programas de campos acústicos y ajuste de parámetros usando la pantalla de la GUI

- 1 Ponga el selector del modo de operación en **④AMP** y luego pulse **⑰SET MENU**.
- 2 Pulse repetidamente **④△ / ▽ / ◀ / ▶** para seleccionar "Estereo/sur." y luego pulse **④▷**.
- 3 Pulse repetidamente **④△ / ▽** para seleccionar la categoría de programas deseada y luego pulse **④▷**.
- 4 Pulse repetidamente **④△ / ▽** para seleccionar los programas deseados.
- 5 Pulse **④▷** en el mando a distancia y luego pulse **④△ / ▽** para seleccionar el parámetro deseado.
 

 Puede seleccionar "Inicializar" para poner todos los parámetros del programa del campo acústico seleccionado en los valores predeterminados. Vea la página 77 para conocer detalles.
- 6 Pulse **④▷** y luego **④◀ / ▶** para ajustar el parámetro seleccionado.
- 7 Pulse **④ENTER** o **④△ / ▽** para confirmar el ajuste del parámetro seleccionado.

### ■ Configuración básica de los programas de campos acústicos

Cada programa de campo acústico tiene algunos parámetros que definen las características del programa. Para personalizar el programa de campo acústico seleccionado, ajuste primero "Nivel DSP" y/o "Elev. Diálogo." y luego pruebe con otros parámetros.

#### Ajuste del nivel del sonido de efectos de los programas de campos acústicos (Nivel DSP)

Los programas de campos acústicos añaden sonidos de efectos (DSP) al sonido de la fuente original para crear campos acústicos en la habitación de escucha. Use el parámetro "Nivel DSP" para ajustar el nivel de los sonidos de efectos.

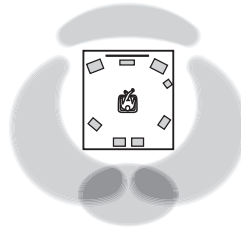

El nivel del sonido de efecto DSP está bajo.

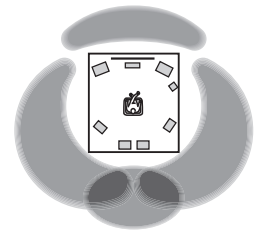

El nivel del sonido de efecto DSP está alto.

Ajuste "Nivel DSP" de la forma siguiente:

#### Aumente el valor de "Nivel DSP" cuando

- el sonido de efecto del programa de campo acústico seleccionado es demasiado bajo.
- no puede reconocer ninguna diferencia entre los programas de campos acústicos.

#### Disminuya el valor de "Nivel DSP" cuando

- el sonido no es claro.
- nota que el efecto de sonido adicional es excesivo.

Margen de control: -6 dB a +3 dB

## Ajuste de la posición de diálogo vertical

### (Elev. Diálogo.)

Use esta función para ajustar la posición vertical de los diálogos de las películas. La posición ideal de los diálogos está en el centro de la pantalla del monitor de vídeo.

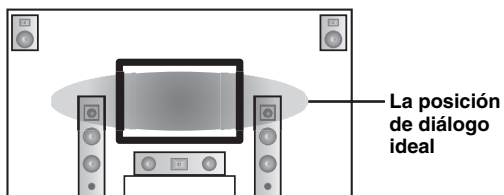

Si los diálogos se oyen en la posición inferior de la pantalla del monitor de vídeo, aumente el valor de “Elev. Diálogo.”.

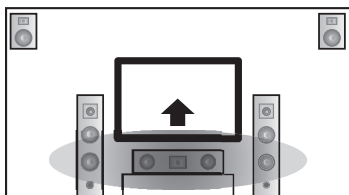

Suba la posición de diálogo ideal.

Opciones: 0, 1, 2, 3, 4, 5



“0” (ajuste inicial) es la posición más baja, y “5” la más alta.

### Notas

- “Elev. Diálogo.” sólo está disponible cuando “Presencia” está en “Sí” (vea la página 89).
- No puede mover la posición de diálogo más abajo de la posición de diálogo inicial.

## ■ Descripciones de parámetros de campos acústicos

Puede ajustar los valores de ciertos parámetros de campos acústicos digitales para que los campos acústicos se recreen con precisión en su habitación de escucha. No todos los parámetros siguientes se encuentran en cada programa.

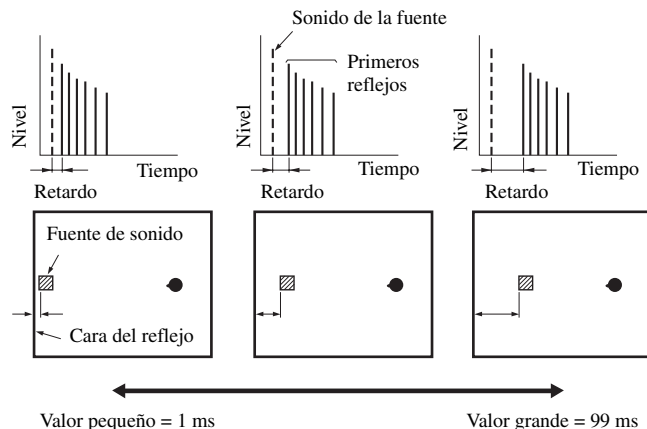
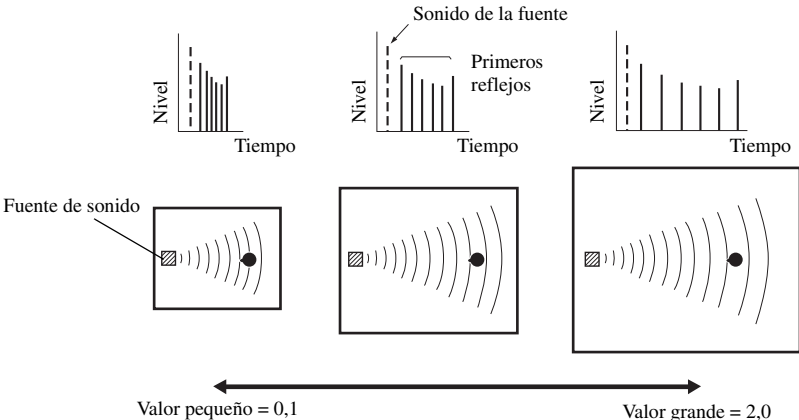
Parámetro de campo acústico	Características
<b>Tipo decodif.</b>	Tipo de decodificador. Selecciona el decodificador usado con los programas SUR, DECODE o MOVIE. Vea las páginas 68 y 69 para conocer detalles.
<b>Retardo inic.</b> <b>Ret. inic. Sr.</b> <b>Ret. inic. SB</b>	<p>Retardo inicial. Retardo inicial de campo acústico de presencia, surround y surround trasero. Cambia el tamaño aparente del campo acústico ajustando el retardo entre el sonido directo y el primer reflejo oído por el oyente.  Cuanto más pequeño sea el valor más pequeño parecerá el campo acústico al oyente.</p> <p>Cuando ajuste los parámetros de retardo iniciales también le recomendamos ajustar de igual forma los parámetros del tamaño de la habitación correspondientes. Este ajuste es especialmente efectivo para los programas CINEMA DSP.</p> <p>Margen de control: 1 a 99 ms (Retardo inic.) 1 a 49 ms (Ret. inic. Sr. y Ret. inic. SB)</p>
<b>Tamaño sala</b> <b>Tam. Sala Sr.</b> <b>Tam. Sala SB</b>	<p>Tamaño de habitación. Tamaño de habitación para sonido de presencia, surround y surround trasero. Ajusta el tamaño aparente del campo acústico. Cuanto más grande es el valor, más grande es el campo acústico surround. Como el sonido se refleja repetidamente alrededor de una habitación, cuanto más grande sea ésta, más tiempo pasará entre el sonido original reflejado y las reflexiones posteriores. Controlando el tiempo entre el sonido reflejado, usted puede cambiar el tamaño aparente del lugar virtual. Cambiando este parámetro de uno a dos se duplica la longitud aparente de la habitación.  Cuando ajuste los parámetros del tamaño de la habitación también le recomendamos ajustar de igual forma los parámetros de retardo iniciales. Este ajuste es especialmente efectivo para los programas CINEMA DSP.</p> <p>Margen de control: 0,1 a 2,0</p>
	 <p>Diagram illustrating the relationship between delay and room size. It shows three stages: 1. Small delay (1 ms) with a small room diagram showing a sound source and a nearby reflection. 2. Medium delay (99 ms) with a medium room diagram. 3. Large delay (99 ms) with a large room diagram. Each stage includes a graph of 'Nivel' vs 'Tiempo' showing the 'Sonido de la fuente' and 'Primeros reflejos'.</p>
	 <p>Diagram illustrating the relationship between room size and delay. It shows three stages: 1. Small room size (0.1) with a small room diagram showing a sound source and a nearby reflection. 2. Medium room size (2.0) with a medium room diagram. 3. Large room size (2.0) with a large room diagram. Each stage includes a graph of 'Nivel' vs 'Tiempo' showing the 'Sonido de la fuente' and 'Primeros reflejos'.</p>

Parámetro de campo acústico	Características
<p><b>En vivo</b>  <b>En vivo Sr.</b>  <b>En vivo SB</b></p>	<p>Vivacidad. Viveza de sonido surround y surround trasero. Ajusta la reflectividad de las paredes virtuales de la habitación cambiando la velocidad a la que decaen las reflexiones tempranas. Las reflexiones tempranas de una fuente de sonido decaen más rápidamente en una habitación cuyas superficies absorben el sonido que en una habitación cuyas superficies reflejan bien el sonido. A una habitación con superficies que absorben el sonido se le llama "muerta", mientras que a una habitación con superficies que reflejan bien el sonido se le llama "viva". Este parámetro le permite ajustar la velocidad a la que decaen las reflexiones tempranas y, por lo tanto, la "viveza" de la habitación.</p> <p>Margen de control: 0 a 10</p>

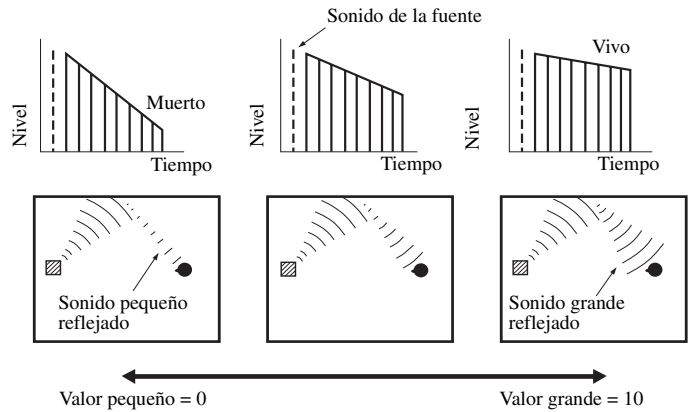

<p><b>Tiempo rev.</b></p>	<p>Tiempo de reverberación. Ajusta el tiempo que tarda en decaer el sonido de reverberación denso posterior unos 60 dB a 1 kHz. Esto cambia el tamaño aparente del entorno acústico en una gama sumamente amplia. Establece un tiempo de reverberación más largo para obtener un sonido de reverberación más sostenido, y un tiempo más corto para obtener un sonido articulado.</p> <p>Margen de control: 1,0 a 5,0 s</p>
---------------------------	--

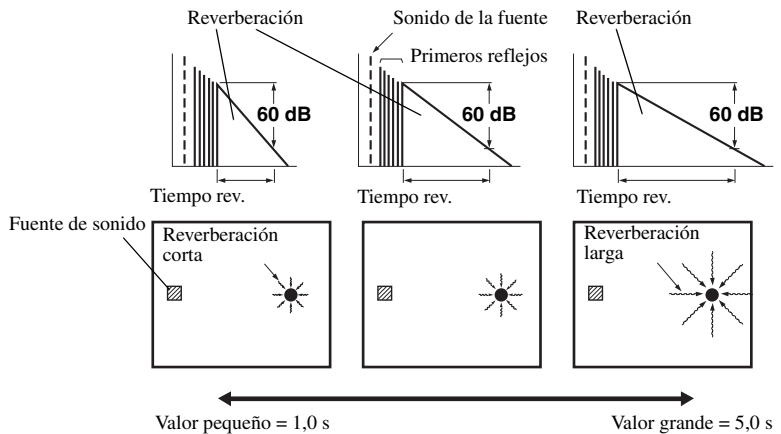

Parámetro de campo acústico	Características
-----------------------------	-----------------

**Retardo rev.**

Retardo de reverberación. Ajusta la diferencia de tiempo entre el comienzo del sonido directo y el comienzo del sonido de reverberación. Cuanto más grande es el valor, más tarde empieza el sonido de reverberación. Un sonido de reverberación tardío hace que usted se sienta como si estuviera en un ambiente acústico grande.

Margen de control: 0 a 250 ms

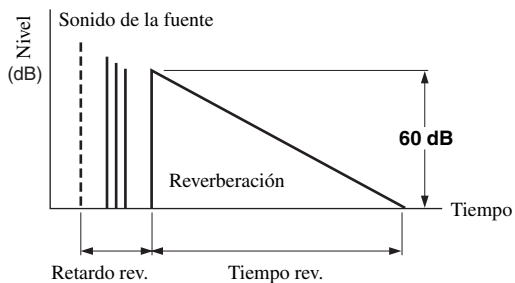

**Nivel rev.**

Nivel de reverberación. Ajusta el volumen del sonido de reverberación. Cuanto más grande es el valor, más fuerte se hace la reverberación.

Margen de control: 0 a 100%

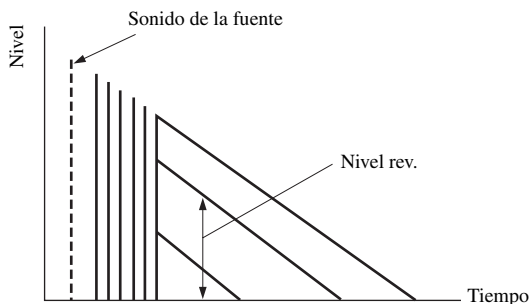



## ■ Descripciones de parámetros de programas estéreo

Parámetro de campo acústico	Características
<b>Directo</b> (“2ch Stereo” solamente)	Estéreo directo de 2 canales. Omite los decodificadores y los procesadores DSP de esta unidad para obtener un sonido hi-fi puro cuando se reproducen fuentes analógicas de 2 canales. <hr/> Opciones: <b>Automático</b> , Off <hr/>  <ul style="list-style-type: none"> <li>• Seleccione “Automático” para omitir los decodificadores, los procesadores DSP y la circuitería de control de sólo cuando “BASS” y “TREBLE” estén en to 0 dB (vea la página 51).</li> <li>• Seleccione “Off” para no omitir los decodificadores, los procesadores DSP y la circuitería de control de sólo cuando “BASS” y “TREBLE” estén en to 0 dB.</li> <li>• Cuando se introducen señales de múltiples canales, éstas se mezclan en 2 canales y salen por los altavoces delanteros derecho e izquierdo.</li> <li>• Las señales de baja frecuencia de los canales delanteros izquierdo y derecho se redirigen al altavoz de subgraves en los casos siguientes:                             <ul style="list-style-type: none"> <li>– “Sal. Graves” está en “Ambos” (vea la página 89).</li> <li>– “Delant” está en “Pequeño” (vea la página 89) y “Sal. Graves” está en “SWFR” (vea la página 89).</li> </ul> </li> </ul>
<b>Nivel central</b> <b>Nivel Sr. Izq.</b> <b>Nivel Sr. Der.</b> <b>Nivel Sr. Trasero</b> <b>Nivel Pres. Izq.</b> <b>Nivel Pres. Der.</b> (“7ch Stereo” solamente)	Niveles de altavoz central, surround izquierdo, surround derecho, surround trasero, presencia izquierdo y presencia derecho para modo estéreo de 7 canales. Ajusta el nivel del sonido para cada canal en el modo estéreo de 7 canales. Los parámetros disponibles son distintos según los ajustes de los altavoces. <hr/> Margen de control: 0 a 100%

## ■ Descripciones de los parámetros del modo Compressed Music Enhancer

El modo Compressed Music Enhancer	Características
<b>Nivel</b> (“Straight Enhancer” y “7ch Enhancer” solamente)	Nivel de efectos del realzador directo o del realzador de 7 canales. Seleccione “Altos” o “Bajos” para ajustar el efecto para la frecuencia alta. <hr/> Opciones: <b>Altos</b> , Bajos

## ■ Descripciones de parámetros del decodificador

Parámetros de decodificador	Características
<b>Panorama</b> ("PLIIx Music" y "PLII Music" solamente)	Panorama Pro Logic IIx Music y Pro Logic II Music. Envía señales estéreo a los altavoces surround y a los altavoces delanteros para proporcionar un efecto envolvente.  Opciones: <b>Off</b> , On
<b>Ancho central</b> ("PLIIx Music" y "PLII Music" solamente)	Anchura central Pro Logic IIx Music y Pro Logic II Music. Mueve la salida del canal central completamente hacia el altavoz central o hacia los altavoces delanteros derecho e izquierdo. Un valor grande mueve la salida del canal central hacia los altavoces delanteros derecho e izquierdo.  Margen de control: 0 (el sonido del canal central sale solamente por el altavoz central) a 7 (el sonido del canal central sale solamente por los altavoces delanteros derecho e izquierdo)  Ajuste inicial: 3
<b>Dimensión</b> ("PLIIx Music" y "PLII Music" solamente)	Dimensión Pro Logic IIx Music y Pro Logic II Music. Ajusta el campo acústico hacia la parte delantera o trasera.  Margen de control: -3 (hacia atrás) a +3 (hacia delante)  Ajuste inicial: STD (estándar)
<b>Imagen central</b> ("Neo:6 Music" solamente)	Imagen central DTS Neo:6 Music. Ajusta la salida de los canales delanteros derecho e izquierdo con relación al canal central para que éste domine más o menos según sea necesario.  Margen de control: 0,0 (el sonido del canal central sale solamente por los altavoces delanteros derecho e izquierdo) a 1,0 (el sonido del canal central sale solamente por el altavoz central)  Ajuste inicial: 0,3

## ■ Inicializar (Inicialización de parámetros de programas)

Use esta función para inicializar el parámetro del programa de campo acústico seleccionado.

Opciones: No, Sí

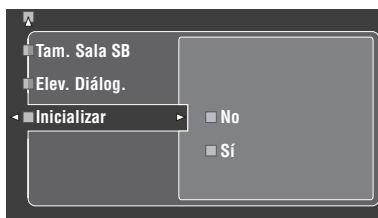

- Seleccione "Sí" y luego pulse **4** **ENTER** para poner los parámetros de programas en los ajustes predeterminados en la fábrica.
- Seleccione "No" (o pulse **4** **<**) para cancelar la inicialización de los parámetros de programas.

☀  
Use "DSP PARAM" de "INITIALIZE" en "Ajuste avanzado" para inicializar los parámetros de cada programa de campo acústico dentro de un grupo de programas de campos acústicos (vea la página 123).

## Selec Entr.

Use esta función para reasignar entradas/salidas digitales, seleccionar la señal de entrada, cambiar nombres de entradas o ajustar el nivel de la señal introducida en cada fuente de entrada.

Fuente de entrada	Parámetro
TUNER	Ajust. Vol. Camb. Nombre
MULTI CH	Ajust. Vol. Camb. Nombre Asig var Can BGV
PHONO	Asign. I/O
CD	Selec. Audio
CD-R	Func. Decod.
MD/TAPE	Ajust. Vol.
BD/HD DVD	Camb. Nombre
DVD	
DTV/CBL	
DVR	
VCR	
V-AUX o DOCK	Asign. I/O* Selec. Audio* Func. Decod.* Ajust. Vol. Camb. Nombre
PC/MCX, NET RADIO o USB	Ajust. Vol.

### Notas

- Algunos parámetros descritos arriba puede que no estén disponibles para todas las fuentes de entrada, y algunos sólo estarán disponibles para fuentes de entrada específicas.
- Cuando iPod se coloque en un acoplador universal Yamaha iPod (como el YDS-10, vendido separadamente) conectado al terminal DOCK de esta unidad, "DOCK" aparecerá en el menú "Selec Entr." en lugar de "V-AUX". En tales casos, los parámetros con asterisco (\*) en la tabla de arriba no aparecen en el menú de parámetros de fuentes de entrada.
- Cuando selecciona "NET/USB" como fuente de entrada, la fuente de entrada secundaria seleccionada (PC/MCX, NET RADIO o USB) aparece en el menú "Selec Entr.". Puede establecer separadamente "Ajust. Vol." para cada fuente de entrada secundaria.

- 1 Ponga el selector del modo de operación en **AMP** y luego pulse **SET MENU**.

Aparece la visualización inicial.

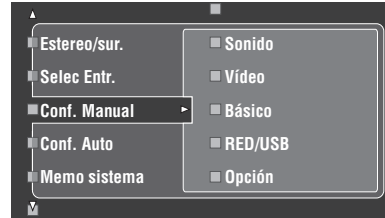

- 2 Pulse **▲ / ▼** para seleccionar "Selec Entr." y luego pulse **▶**.

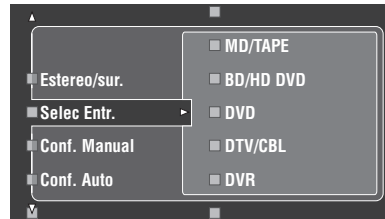

- 3 Seleccione la fuente de entrada deseada (CD, DVD, etc.) y luego pulse **▶** o **ENTER** para acceder y ajustar.

### ■ Asign. I/O (Asignación de entrada/salida)

Use esta función para asignar los jacks de entrada/salida según el componente que vaya a utilizar si los ajustes iniciales de esta unidad no le parecen adecuados. Cambie los parámetros siguientes para reasignar los jacks respectivos y conectar eficazmente más componentes. Una vez reasignados los jacks de entrada/salida puede seleccionar el componente correspondiente con el selector **INPUT** (o con los botones selectores de entrada (①)).

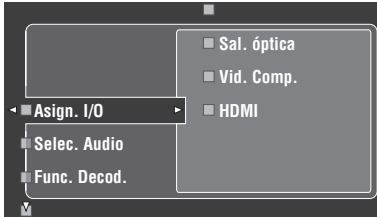

#### Ejemplo 1: Asignación del jack CD DIGITAL INPUT COAXIAL a la entrada DVD

- 1 Seleccione “Selec Entr.” en la pantalla de la GUI y luego seleccione “DVD”.
- 2 Seleccione “Asign. I/O” y luego “Entr. Coax.”.
- 3 Seleccione “①CD”.

#### Ejemplo 2: Cancelación de una asignación de jack

- 1 Seleccione “Selec Entr.” y luego seleccione la fuente de entrada deseada (“DVD”, etc.).
- 2 Seleccione “Asign. I/O” y luego seleccione la asignación de jack deseada (“Entr. Coax.”, “Entr. óptica”, “Sal. óptica”, “Vid. Comp.” o “HDMI”).
- 3 Seleccione “Ninguno” y luego pulse **④ENTER** para cancelar la asignación.

#### Notas

- “Ninguno” aparece en la GUI cuando no se ha asignado ninguna fuente al jack de entrada/salida.
- No puede seleccionar un elemento específico más de una vez para el mismo tipo de jack.
- Cuando conecte un componente a los jacks COAXIAL y OPTICAL, tendrán prioridad las señales introducidas por el jack COAXIAL.

### ■ Selec. Audio (Selección de jack de entrada de audio)

Use esta función para seleccionar el tipo de jack de entrada que quiere usar.

Opción	Funciones
<b>Automático</b>	Selecciona automáticamente las señales de entrada en el orden siguiente: (1) HDMI (2) Señales digitales (3) Señales analógicas
HDMI	Selecciona solamente señales HDMI. Si no se introducen señales HDMI no sale sonido.
Coax/Opt	Selecciona automáticamente las señales de entrada en el orden siguiente: (1) Señales digitales introducidas en el jack COAXIAL. (2) Señales digitales introducidas en el jack OPTICAL. Cuando no se introducen señales no sale sonido.
Analógico	Selecciona solamente señales analógicas. Si no se introducen señales analógicas, no sale sonido.



- También puede seleccionar el jack de entrada de audio pulsando **ⓐAUDIO SELECT** en el panel delantero (o **ⓐAUDIO SEL** en el mando a distancia). Vea la página 42 para conocer detalles.
- Puede ajustar el jack de entrada de audio predeterminado de esta unidad usando “Selec. Audio” en “Opción” (vea la página 95).

#### Nota

Esta función no está disponible cuando no se han asignado jacks de entrada digital (OPTICAL, COAXIAL y HDMI). Además, “HDMI” no está disponible como ajuste de selección de jack de entrada de audio cuando no se utilizan los jacks de entrada HDMI. Use “Asign. I/O” en “Selec Entr.” para reasignar el jack de entrada respectivo.

### ■ Func. Decod. (Modo de decodificador)

Use esta función para cambiar el modo de decodificador. Puede designar los jacks de entrada digital reasignados (vea la página 79) para las señales DTS.

Opción	Funciones
<b>Automático</b>	Detecta automáticamente los tipos de entrada de señal de audio digital y selecciona el decodificador apropiado.
DTS	Activa el decodificador DTS cuando se introducen señales de audio digital.

### ■ Ajust. Vol. (Recorte del volumen)

Use esta función para ajustar el nivel de la señal introducida en cada fuente de entrada. Esto es útil para cuando usted quiera balancear el nivel de cada fuente de entrada y evitar los cambios repentinos en el volumen cuando se cambian fuentes de entrada. Margen de control: -6,0 dB a +6,0 dB  
Ajuste inicial: 0,0 dB



Este parámetro también afecta a la salida de señales por los jacks ZONE OUT.

#### Nota

Usando este ajuste también puede ajustar el volumen para la fuente de entrada actual.

## ■ Camb. Nombre (Cambio de nombre)

Utilice esta función para cambiar el nombre de las entradas en la pantalla de la GUI o en el menú del panel delantero. (En el ejemplo siguiente se usa como componente fuente un DVD.)

- 1 Pulse **Ⓞ** </> para poner    (subrayado) debajo del espacio o carácter que desea editar.

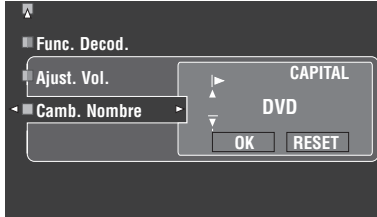

- 2 Pulse repetidamente **Ⓞ** **ENTER** para seleccionar un tipo de carácter (CAPITAL/SMALL/FIGURE/MARK).

- 3 Pulse **Ⓞ**  $\Delta$  /  $\nabla$  para seleccionar el carácter que quiera utilizar y **Ⓞ** </> para pasar al siguiente.

- Puede utilizar un máximo de 9 caracteres para cada entrada.
- Pulse **Ⓞ**  $\nabla$  para cambiar los caracteres en el orden siguiente, o pulse **Ⓞ**  $\Delta$  para ir en sentido opuesto: CAPITAL A a Z, espacio  
SMALL a a z, espacio  
FIGURE 0 a 9, espacio  
MARK !, #, %, &, etc.
- Pulse **Ⓞ** **ENTER** para cambiar entre tipos de caracteres.
- Repita los pasos 1 a 3 para cambiar el nombre de cada entrada.

### Nota

Aunque seleccione “Français”, “Deutsch”, “Español” o “Русский” en “Language” (vea la página 97), no podrá usar acentos o el alfabeto cirílico para los nombres de las entradas.

- 4 Pulse repetidamente **Ⓞ** </> para seleccionar “OK” y luego pulse **Ⓞ** **ENTER** cuando termine.



También puede cambiar el nombre de la fuente de entrada que aparece en el visualizador (Ⓞ) del mando a distancia. Consulte “Cambio de nombres de fuentes en el visualizador” en la página 108.

### Nota

Usando este ajuste sólo puede cambiar el nombre de la fuente de entrada actual (excepto para fuentes de entrada de múltiples canales).

## ■ Asig var Can (Asignación de múltiples canales)

Use esta función para ajustar la dirección de las señales introducidas en los canales central, de subgraves y surround cuando un componente fuente está conectado a los jacks MULTI CH INPUT.

### Entr. Delant (Canales de entrada)

Use este ajuste para seleccionar el número de canales introducidos desde un decodificador externo (vea la página 29).

Opción	Descripción
6 canales	Al seleccionar “6 canales”, el componente conectado da salida a señales de audio discretas de 6 canales.
8 canales	Al seleccionar “8 canales”, el componente conectado da salida a señales de audio discretas de 8 canales. Ponga también “Entr. Delant” (vea a continuación) para los jacks de audio analógico por los que entran las señales de los canales delanteros derecho e izquierdo procedentes del componente conectado.

### Nota

Si “Ampli Zone2” (página 94) se pone en “INT:[SP1]”, “INT:[SP2]” o “INT:Both” no saldrá sonido de los altavoces surround traseros aunque usted seleccione “8 canales”. En este caso, seleccione “6 canales” y ponga el ajuste de salida del componente externo en 6 canales.

### Entr. Delant (Jacks de entrada de canales delanteros derecho e izquierdo)

Si selecciona “8 canales” en “Entr. Delant” puede seleccionar los jacks analógicos por los que van a entrar las señales de los canales delanteros derecho e izquierdo procedentes de un decodificador externo.

Opciones: CD, CD-R, MD/TAPE, BD/HD DVD, DVD, DTV/CBL, DVR, VCR, V-AUX

## ■ BGV (Vídeo de fondo)

Use esta función para seleccionar la fuente de vídeo reproducida como fondo de las fuentes introducidas por los jacks MULTI CH INPUT.

Opción	Funciones
Última	Selecciona automáticamente la última fuente de vídeo seleccionada como fuente de vídeo de fondo.
BD/HD DVD, DTV/CBL, DVD, DVR, VCR, V-AUX	Selecciona la fuente de entrada correspondiente como fuente de vídeo de fondo.
Sin imagen	No se reproduce la fuente de vídeo en el fondo

## Conf. Manual (Volumen)

Use este menú para establecer manualmente los diversos ajustes de volumen.

- 1 Ponga el selector del modo de operación en **AMP** y luego pulse **SET MENU** en el mando a distancia.
- 2 Pulse **Δ / ▽** en el mando a distancia para seleccionar “Conf. Manual” y luego pulse **▶**.
- 3 Pulse **Δ / ▽ / ◀ / ▶** en el mando a distancia para seleccionar “Volumen” y luego pulse **▶**.

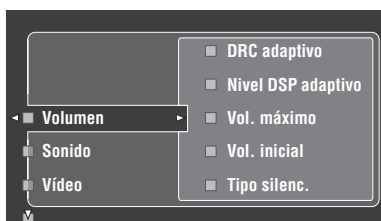

- 4 Seleccione los parámetros deseados y luego pulse **▶** para acceder y ajustar.

### DRC adaptivo (Control de gama dinámica adaptiva)

Use esta función para ajustar la gama dinámica en conjunción con el nivel del sonido. Esta función es útil para escuchar con volúmenes bajos o durante la noche. Cuando “DRC adaptivo” se pone en “Automático”, esta unidad controla la gama dinámica de la forma siguiente:

- Si el ajuste VOLUME está bajo: la gama dinámica es estrecha
- Si el ajuste VOLUME está alto: la gama dinámica es ancha

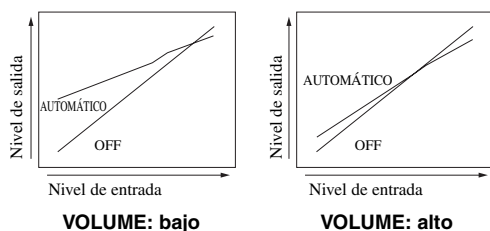

Opción	Funciones
Automático	Ajusta automáticamente la gama dinámica.
Off	No ajusta automáticamente la gama dinámica.



- También puede ajustar la gama dinámica de las fuentes de señales de series de bits usando “Gama dinám.” en “Sonido” (vea la página 82).
- Esta unidad también es útil para escuchar con auriculares.

### Nota

La función de control de gama dinámica adaptiva no funciona cuando esta unidad está en el modo Pure Direct (vea la página 51).

### Nivel DSP adaptivo (Nivel de efectos de DSP adaptivo)

Use esta función para hacer automáticamente ajustes finos del nivel de efectos DSP (vea la página 71) en conjunción con el nivel del sonido.

Opción	Funciones
Automático	Ajusta el nivel de efectos DSP en conjunción con el nivel del sonido.
Off	No ajusta automáticamente el nivel de efectos DSP.

### Nota

Esta unidad no cambiará aunque usted ponga “Nivel DSP adaptivo” en “Automático”, pero si ajustará con precisión el valor de “Nivel DSP” (vea la página 71).

### Vol. máximo (Volumen máximo)

Use esta función para ajustar el nivel de sonido máximo en la zona principal. Esta función es útil para evitar el sonido alto inesperado causado por error. Por ejemplo, la gama de volúmenes original es de  $-80,0$  dB a  $+16,5$  dB. Sin embargo, cuando “Vol. máximo” se pone en  $-5,0$  dB, la gama de volúmenes es de  $-80,0$  dB a  $-5,0$  dB.

Margen de control:  $-30,0$  dB a  $+15,0$  dB, **+16,5 dB**  
Paso de control: 5,0 dB

### Vol. inicial (Volumen inicial)

Use esta función para ajustar el nivel del sonido de la zona principal cuando se conecta la alimentación de esta unidad la próxima vez.

Opciones: **Off**, Sil.,  $-80,0$  dB a  $+16,5$  dB  
Paso de control: 0,5 dB

### Notas

- Cuando esta unidad está en el modo de ajuste automático, el nivel del sonido se ajusta automáticamente en 0 dB independientemente del ajuste “Vol. máximo” actual.
- El ajuste “Vol. máximo” tiene prioridad sobre el ajuste de volumen inicial. Por ejemplo, si “Vol. inicial” se pone en  $-20,0$  dB y “Vol. máximo” se pone en  $-30,0$  dB, el nivel del sonido se pone automáticamente en  $-30,0$  dB cuando usted conecta la alimentación de esta unidad la próxima vez.

### Tipo silenc. (Tipo de silenciamiento)

Use esta función para ajustar cuánto va a reducir la función de silenciamiento el volumen de salida (vea la página 43).

Opción	Funciones
Total	Silencia toda la salida de audio.
$-20$ dB	Reduce el volumen actual en 20 dB.

## Conf. Manual (Sonido)

Use este menú para ajustar los parámetros de sonido.

**1** Ponga el selector del modo de operación en **⑭AMP** y luego pulse **⑰SET MENU** en el mando a distancia.

**2** Pulse **④△ / ▽** en el mando a distancia para seleccionar “Conf. Manual” y luego pulse **④▷**.

**3** Pulse **④△ / ▽ / ◀ / ▶** en el mando a distancia para seleccionar “Sonido” y luego pulse **④▷**.

**4** Seleccione los parámetros deseados y luego pulse **④▷** para acceder y ajustar.

### ■ Nivel LFE (Nivel de efectos de baja frecuencia)

Use esta función para ajustar el nivel de salida del canal LFE (efecto de baja frecuencia) según la capacidad de su altavoz de subgraves o auriculares. El canal LFE lleva efectos especiales de baja frecuencia que sólo se agregan a ciertas escenas. Este ajuste sólo es eficaz cuando esta unidad decodifica señales de series de bits.

Margen de control: -20,0 a 0,0 dB

Paso de control: 1,0 dB

### Altavoz (Nivel de efectos de baja frecuencia de altavoz)

Seleccione para ajustar el nivel LFE de altavoz.

### Auriculares

#### (Nivel de efectos de baja frecuencia de auriculares)

Seleccione para ajustar el nivel LFE de auricular.

#### Nota

Dependiendo de los ajustes de “Sal. Graves” (vea la página 89), algunas señales puede que salgan por el jack SUBWOOFER PRE OUT.

### ■ Gama dinám. (Gama dinámica)

Use esta función para seleccionar la compresión de gama dinámica que va a ser aplicada a sus altavoces o auriculares. Este ajuste sólo es eficaz cuando la unidad decodifica señales de series de bits.

### Altavoz (Gama dinámica de altavoces)

Ajusta la compresión de gama dinámica para los altavoces.

### Auriculares (Gama dinámica de auriculares)

Ajusta la compresión de gama dinámica para los auriculares.

Opción	Funciones
MÁXIMO	Conserva la mayor cantidad de gama dinámica.
NORMAL	Ajusta la gama dinámica en el medio. Cuando esta unidad está decodificando señales Dolby TrueHD, el control de la gama dinámica se activa siempre independientemente de las instrucciones de las señales de la fuente de entrada.
MÍN/AUTO	<ul style="list-style-type: none"> <li>MÍNIMO: Ajusta la gama dinámica en estrecha cuando esta unidad decodifica señales de series de bits (excepto Dolby TrueHD).</li> <li>AUTO: Ajusta la gama dinámica según las instrucciones de las señales de la fuente de entrada cuando está unidad decodifica señales Dolby TrueHD.</li> </ul>

### ■ Ec. Paramét. (Ecuador paramétrico)

Use esta función para ajustar el ecualizador paramétrico de cada altavoz.

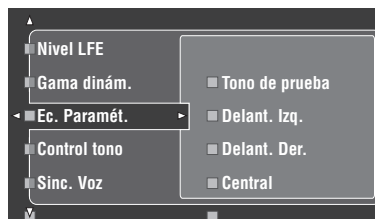

**1** Pulse **④△ / ▽ / ◀ / ▶** para seleccionar Test Tone o el altavoz que quiera ajustar.

Opción	Altavoz ajustado
Delant. Izq.	Altavoz delantero izquierdo
Delant. Der.	Altavoz delantero derecho
Central	Altavoz central
Surround Izq.	Altavoz surround izquierdo
Surround Der.	Altavoz surround derecho
Sr. Trasero Izq.	Altavoz surround trasero izquierdo
Sr. Trasero Der.	Altavoz surround trasero derecho
Pres. Izq.	Altavoz izquierdo de presencia
Pres. Der.	Altavoz derecho de presencia
Subgraves	Altavoz de subgraves

### Tono de prueba

Use esta función para seleccionar si activa o desactiva la salida del tono de prueba mientras se ajusta la calidad tonal de cada altavoz.

Opción	Funciones
On	Da salida al tono de prueba
Off	No da salida al tono de prueba.

**2** Pulse **4** para acceder a la ventana de ajuste.

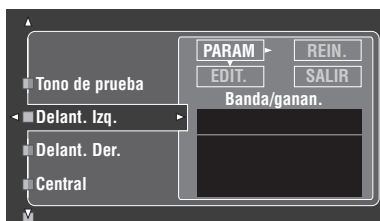

**3** Pulse **4** para seleccionar "PARAM" y luego pulse **4** para seleccionar un parámetro desde "Banda" (banda), "Frec." (frecuencia) o "Q" (factor Q).



Puede ajustar "Gan." (ganancia) con cualquier parámetro.

**4** Pulse **4** para seleccionar "EDIT." y pulse **4** para acceder a la ventana de edición.

Para obtener más información del ecualizador paramétrico y de cada parámetro, vea la página 139.

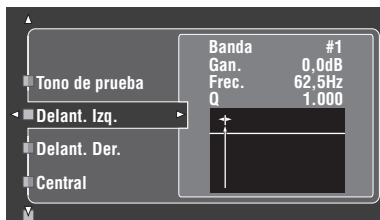

Resalta el parámetro seleccionado en "PARAM".

- Pulse **4** para ajustar los parámetros.
- Pulse **4** para ajustar la "Gan."
- Pulse **4** para salir de la ventana de edición.



- Cuando selecciona "Banda" en el paso 3 puede usar este menú como un ecualizador gráfico.
- "Banda #1" y "Banda #2" pueden ajustar las frecuencias inferiores a 198,4 Hz.
- Cuando selecciona "Subgraves" en el paso 1 y "Banda" en el paso 3, usted sólo puede ajustar "Banda #1" y "Banda #2".

**5** Repita los pasos 3 y 4 hasta que le satisfagan los resultados.



Si quiere reponer todos los ajustes de parámetros "Ec. Paramét." para el altavoz seleccionado, seleccione "RESET" y pulse **4** ENTER.

**6** Seleccione "SALIR" y pulse **4** ENTER para salir de la ventana de ajustes.

### Control tono (Control de tono)

Use esta función para ajustar el balance de la salida de graves y agudos de sus altavoces o auriculares.

#### Nota

Control tono no sirve cuando:

- Se ha seleccionado PURE DIRECT (vea la página 51).
- MULTI CH INPUT se selecciona como fuente de entrada.

### Control (Control de tono)

Opción	Funciones
Altavoz	Ajusta el balance de graves y agudos de sus altavoces.
Auriculares	Ajusta el balance de graves y agudos de sus auriculares.



Los ajustes "Altavoz" y "Auriculares" se guardan independientemente. Los ajustes para "Altavoz" afectan a los canales de los altavoces delantero derecho/izquierdo, central, de presencia derecho/izquierdo y de subgraves.

### Graves (Control de graves)

Use esta función para ajustar la salida de frecuencias bajas a sus altavoces o auriculares.

Opciones: 125Hz, **350Hz**, 500Hz

Margen de control: -6,0 dB a +6,0 dB

Ajuste inicial: 0,0 dB

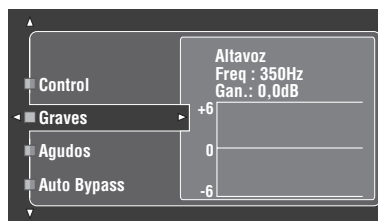



### Agudos (Control de agudos)

Use esta función para ajustar la salida de frecuencias altas a sus altavoces o auriculares.

Opciones: 2,5kHz, **3,5kHz**, 8,0kHz

Margen de control: -6,0 dB a +6,0 dB

Ajuste inicial: 0,0 dB

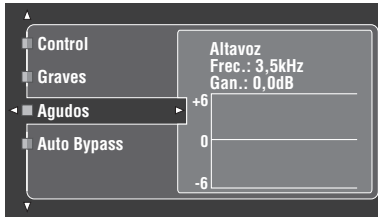

### Auto Bypass (Omisión automática)

Use esta función para seleccionar si la salida de audio va a omitir el circuito de control de tono cuando “Agudos” y “Graves” se ponen en 0 dB (vea la página 51).

Opción	Funciones
<b>Automático</b>	Omite automáticamente el circuito de control de tono para proporcionar la señal más pura posible cuando “AGUDOS” y “GRAVES” se ajustan en 0 dB.
Off	No se omite el circuito de control de tono.

### ■ Sinc. Voz (Sincronización de audio y vídeo)

Use esta función para ajustar la sincronización de audio y vídeo.

#### Auto HDMI (Modo de sincronización automática de voz HDMI)

Si el monitor de vídeo conectado está conectado al jack HDMI OUT de esta unidad y es compatible con la función de sincronización automática de audio y vídeo (sincronización automática de voz), esta unidad ajustará automáticamente la sincronización de audio y vídeo. Use esta función para activar o desactivar la sincronización automática de voz.

Opción	Descripciones
<b>Off</b>	Seleccione este ajuste si el monitor de vídeo conectado es compatible con la sincronización automática de voz. Use “Automático” para hacer ajustes finos en la sincronización de audio y vídeo.
On	Seleccione este ajuste si el monitor de vídeo no es compatible con la sincronización automática de voz o si no quiere usar la sincronización automática de voz Use “Manual” para ajustar la sincronización de audio y vídeo.

### Automático (Ajuste automático de retardo de audio)

Use esta función para hacer ajustes finos de la sincronización de audio y vídeo cuando ponga “Auto HDMI” en “On”.

Margen de control: **0** a 240 ms

Paso de control: 1 ms



“Desviación” indica la diferencia entre el valor del retardo de audio que esta unidad establece automáticamente y el valor del retardo de audio que usted establece en “Automático”. Esta unidad guarda el valor de “Desviación” y lo aplica a otros monitores de vídeo compatibles con la sincronización automática de voz.

### Manual (Ajuste manual de retardo de audio)

Use esta función para ajustar manualmente el retardo de la salida de sonido y sincronizar el sonido con la imagen cuando pone “Auto HDMI” en “Off”.

Margen de control: **0** a 240 ms

Paso de control: 1 ms

## ■ Surround ext. (Surround expandido)

Use esta función para disfrutar de la reproducción de 6.1/7.1 canales de fuentes de múltiples canales utilizando los decodificadores Dolby Pro Logic IIX, Dolby Digital EX o DTS-ES con los altavoces surround traseros conectados.

Opción	Funciones
<b>Automático</b>	Activa el decodificador óptimo para reproducir las señales de 6.1/7.1 canales cuando esta unidad reconoce que está siendo introducida una bandera de señal.
PLIIX Movie	Reproduce las fuentes de múltiples canales en 7.1 canales usando el decodificador de películas Pro Logic IIX.
PLIIX Music	Reproduce las fuentes de múltiples canales en 6.1/7.1 canales usando el decodificador de música Pro Logic IIX.
EX/ES	Reproduce las fuentes de múltiples canales en 6.1/7.1 canales usando el decodificador Dolby Digital EX o DTS-ES.
EX	Reproduce las fuentes de múltiples canales en 6.1/7.1 canales usando el decodificador Dolby Digital EX.
Off	No se utiliza ningún decodificador para crear 6.1/7.1 canales.



Use esta función para activar manualmente el decodificador deseado cuando esta unidad no pueda detectar correctamente la bandera de señal codificada de las fuentes de entrada.

### Notas

- Los decodificadores disponibles son distintos según el ajuste de los altavoces y las fuentes de entrada.
- La reproducción de 6.1/7.1 canales no es posible en los casos siguientes:
  - cuando “Surround” (vea la página 89) o “Sr. Trasero” (vea la página 89) se ponga en “Ninguno”.
  - cuando se reproduce el componente conectado a los jacks MULTI CH INPUT.
  - cuando la fuente que se reproduce no tiene señales de los canales surround derecho e izquierdo.
  - cuando esté reproduciéndose una fuente Dolby Digital KARAOKE.
  - cuando esta unidad está en el modo de reproducción estéreo, Compressed Music Enhancer (vea la página 76) o Pure Direct (vea la página 51).
  - cuando “BI-AMP” está en “On” (vea la página 122).
- Cuando se apague esta unidad, este ajuste se repondrá en “Automático”.

## ■ Sil. Canal (Silenciamiento de canales)

Use esta función para silenciar canales de altavoces específicos.

### Modo (Modo)

Use esta función para activar o desactivar el ajuste “Sil. Canal” de cada altavoz.

Opción	Funciones
<b>Desactivar</b>	Desactiva la función “Sil. Canal”.
Activar	Activa la función “Sil. Canal”.

### Ajustes de cada altavoz

Selecciona si esta unidad silencia cada canal de altavoz cuando usted pone “Modo” en “Activar”.

Sil. Canal	Canal de altavoces
Delant. Izq.	Delantero izquierdo
Delant. Der.	Delantero derecho
Central	Central
Surround Izq.	Surround izquierdo
Surround Der.	Surround derecho
Sr. Trasero Izq.	Surround trasero izquierdo
Sr. Trasero Der.	Surround trasero derecho
Pres. Izq.	Presencia izquierdo
Pres. Der.	Presencia derecho
Subgraves	Altavoz de subgraves

Opción	Funciones
Silen. activado	Silencia el canal de altavoz seleccionado.
<b>Silen. desactivado</b>	No silencia el canal de altavoz seleccionado.

## Conf. Manual (Vídeo)

Use este menú para ajustar los parámetros de vídeo.

**1 Ponga el selector del modo de operación en ⑭AMP y luego pulse ⑰SET MENU en el mando a distancia.**

**2 Pulse ④△/▽/◀/▶ en el mando a distancia para seleccionar “Conf. Manual” y luego pulse ④▶.**

**3 Pulse ④△/▽/◀/▶ en el mando a distancia para seleccionar “Vídeo” y luego pulse ④▶.**

**4 Seleccione los parámetros deseados y luego pulse ④▶ para acceder y ajustar.**

### Nota

Use “Vídeo” en “Inicializar” para poner los parámetros de “Conf. Manual (Vídeo)” (excepto “Mensaje corto” y “En pantalla”) en los ajustes de fábrica (vea la página 123).

### ■ Conversión (Conversión de vídeo)

Use esta función para activar o desactivar el escalado de vídeo y la conversión ascendente HDMI de las señales de vídeo analógico introducidas en los jacks de vídeo compuesto VIDEO, S VIDEO y COMPONENT VIDEO.

Opción	Funciones
On	Convierte señales de vídeo compuesto, S-vídeo y vídeo componente de forma intercambiable, y convierte en sentido ascendente señales de vídeo compuesto, S-vídeo y vídeo componente en señales de vídeo HDMI.
Off	No convierte ninguna señal.

### Notas

- Esta unidad no convierte señales de vídeo de 480 líneas en señales de vídeo de 576 líneas de forma intercambiable.
- Las señales de vídeo componente analógico con resolución de 480i (NTSC)/576i (PAL) se convierten en señales de S-vídeo o vídeo compuesto y salen por los jacks S VIDEO MONITOR OUT y VIDEO MONITOR OUT.
- Las señales de vídeo convertidas sólo salen a los jacks MONITOR OUT. Cuando grabe una fuente de vídeo tendrá que hacer el mismo tipo de conexiones de vídeo entre cada componente.
- Cuando convierta señales de vídeo compuesto o de S-vídeo procedentes de una videgrabadora en señales de vídeo componente, la calidad de la imagen podrá empeorar dependiendo de su videgrabadora.
- Aunque “Conversión” se ponga en “On”, las señales digitales HDMI no se convertirán en señales de vídeo analógico.
- Si “Conversión” se pone en “Off”, las funciones “Componente I/P”, “Resolución HDMI”, “Aspecto HDMI” y “Mensaje corto” se desactivarán.
- Ponga “Conversión” en “On” para visualizar mensajes breves.
- Las señales no convencionales introducidas en los jacks de vídeo compuesto o S-vídeo no se podrán convertir o no podrán salir normalmente. En tales casos, ponga “Conversión” en “Off”.
- Cuando se introducen señales de vídeo no convencionales (como las de una consola de videojuegos), esta unidad no visualiza mensajes breves en el monitor de vídeo aunque “Conversión” se ponga en “On”.
- Cuando las señales de vídeo componente analógico con 480p de resolución se introduzcan en los jacks COMPONENT VIDEO y el monitor de vídeo esté conectado al jack VIDEO MONITOR OUT o S VIDEO MONITOR OUT de esta unidad, la pantalla GUI no se visualizará en el monitor de vídeo.
- Esta unidad no escala ascendentemente las señales de vídeo componente analógico con 720p o 1080i de resolución.

### ■ Componente I/P (Conversión entrelazada/progresiva de vídeo componente)

Use esta función para activar o desactivar la conversión entrelazada/progresiva analógica de las señales de vídeo analógico introducidas en los jacks de vídeo compuesto, S-vídeo y vídeo componente para que las señales de vídeo analógico desentrelazadas de 480i (NTSC)/576i (PAL) a 480p/576p salgan por los jacks COMPONENT MONITOR OUT.

Opción	Funciones
On	Activa la conversión ascendente entrelazada/progresiva analógica de las señales de vídeo analógico.
Off	Desactiva la conversión ascendente entrelazada/progresiva analógica de las señales de vídeo analógico.

### Notas

- Este elemento de menú no está disponible, y por lo tanto no se puede ver en la pantalla de la GUI si “Conversión” se pone en “Off”.
- Si su monitor de vídeo no soporta las señales de vídeo analógico con una resolución 480p/576p, la pantalla de la GUI tal vez no se visualice en su monitor de vídeo cuando “Componente I/P” se ponga en “On”. En tal caso, ponga “VIDEO” de “INITIALIZE” en el parámetro “Ajuste avanzado” en “Off” (vea la página 123).

## ■ Resolución HDMI (Resolución de señal de vídeo HDMI)

Use esta función para activar o desactivar el escalado ascendente HDMI de las señales de vídeo analógico introducidas en los jacks de vídeo compuesto, S-vídeo y vídeo componente para que las señales de vídeo analógico de escalado ascendente salgan por el jack HDMI OUT. Esta unidad escala ascendentemente las señales de vídeo analógico de la forma siguiente:

- 480i (NTSC)/576i (PAL) → 480p/576p, 1080i, 720p o 1080p
- 480p/576p → 1080i, 720p o 1080p

Opción	Funciones
<b>A través</b>	No escala ascendentemente ninguna señal de vídeo analógico.
480p (o 576p), 1080i, 720p, 1080p	Escala ascendentemente las señales de vídeo analógico a 480p o 576p, 1080i, 720p o 1080p de resolución.

### Notas

- Este elemento de menú no está disponible, y por lo tanto no se puede ver en el menú GUI si “Conversión” se pone en “Off” (vea la página 86).
- Esta unidad no escala ascendentemente la entrada de señales de vídeo digital en los jacks de entrada HDMI.

## ■ Aspecto HDMI (Relación de aspecto HDMI)

Use esta función para seleccionar el ajuste de la relación de aspecto para las señales de vídeo analógico que salen por el jack HDMI OUT.

Opción	Funciones
<b>A través</b>	No hace ningún ajuste en la relación de aspecto para las fuentes de señales de vídeo HDMI.
16:9 normal	Visualiza imágenes cuya relación de aspecto es 4:3 en su monitor de vídeo cuya relación de aspecto de 16:9. En los lados derecho e izquierdo aparecen bandas negras.
Zoom inteligente	Ajuste las imágenes con una relación de aspecto de 4:3 en su monitor de vídeo con una relación de aspecto de 16:9.

### Notas

- Cuando “Resolución HDMI” se pone en “A través”, usted no podrá hacer ningún ajuste en “Aspecto HDMI”.
- Si la relación de aspecto de la fuente de vídeo de entrada no es 4:3, esta unidad ignora automáticamente el ajuste de “Aspecto HDMI”.
- Cuando “Aspecto HDMI” se ponga en “Zoom inteligente”, las imágenes del borde del monitor de vídeo se alargarán algo.
- Cuando las señales de vídeo se introduzcan en los jacks HDMI IN o se introduzcan con una resolución de 720p, 1080i o 1080p, el ajuste de “Aspecto HDMI” no afectará a las señales de vídeo que salgan por el jack HDMI OUT.

## ■ Mensaje corto (Visualización de mensajes breves)

Use esta función para activar o desactivar la función de visualización de mensajes breves.

Opción	Funciones
<b>On</b>	Activa la función de visualización de mensajes breves. El contenido del visualizador del panel delantero aparece en la parte inferior de la pantalla cada vez que usted utiliza esta unidad.
Off	Desactiva la función de visualización de mensajes breves.

### Nota

La visualización de mensajes breves no aparece en los casos siguientes:

- cuando se introducen señales de vídeo componente con resoluciones de 720p, 1080i o 1080p
- cuando se introducen señales de vídeo HDMI

## ■ En pantalla (Tiempo de visualización en pantalla)

Use esta función para poner el tiempo que se va a visualizar el menú del iPod o NET/USB en el monitor de vídeo después de realizar cierta operación.

Opción	Funciones
Siempre	Visualiza continuamente la OSD durante la operación.
10seg	Apaga la OSD 10 segundos después de realizar cierta operación.
<b>30seg</b>	Apaga la OSD 30 segundos después de realizar cierta operación.

## ■ Posición (Posición de la pantalla de la GUI)

Use esta función para ajustar la posición vertical y horizontal de la pantalla de la GUI.

Margen de control: -5 (abajo/izquierda) a +5 (arriba/derecha)

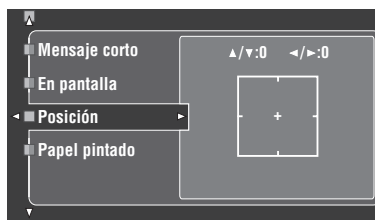

Botón	Dirección de movimiento de la visualización de la GUI
④ ▲	Superior
④ ▼	Inferior
④ ►	Derecho
④ ◀	Izquierdo

### ■ Papel pintado (Papel tapiz)

Use esta función para visualizar el papel tapiz o un fondo gris en su monitor de vídeo cuando no se introduzcan señales de vídeo.

Opción	Funciones
Ninguno	No se visualiza ningún fondo en su monitor de vídeo.
Sí	Visualice una imagen de fondo (la foto de un piano) en su monitor cuando no se introduzcan señales de vídeo.
Gris	Visualice un fondo gris en su monitor cuando no se introduzcan señales de vídeo.

#### Nota

Cuando “Conversión” se pone en “Off” no se visualiza un fondo aunque “Papel pintado” se ponga en “Sí”.

## Conf. Manual (Básico)

Use este menú para hacer manualmente cualquier ajuste de altavoz.

**1** Ponga el selector del modo de operación en **AMP** y luego pulse **SET MENU** en el mando a distancia.

**2** Pulse **Δ / ▽** para seleccionar “Conf. Manual” y luego pulse **▶**.

**3** Pulse **Δ / ▽ / ◀ / ▶** para seleccionar “Básico” y luego pulse **▶**.

**4** Seleccione los parámetros deseados y luego pulse **▶** para acceder y ajustar.



- La mayoría de los parámetros descritos en el menú básico se ajusta automáticamente cuando se ejecuta “Conf. Auto”. Puede usar el menú básico para hacer más ajustes, pero recomendamos ejecutar primero “Conf. Auto”.
- Puede reponer estos parámetros realizando el procedimiento “Conf. Auto” (vea la página 37).
- Si su altavoz de subgraves puede ajustar el volumen de salida y la frecuencia de cruce, ajuste el volumen a la mitad (o un poco menos) y ajuste la frecuencia de cruce al máximo.

### ■ Tono de prueba (Tono de prueba)

Activa o desactiva la salida del tono de prueba para los ajustes “Conf. Altav.,” “Dist. Altav.” y “Nivel altav.”.

Opción	Funciones
Off	Esta unidad no da salida al tono de prueba para los ajustes “Conf. Altav.,” “Nivel altav.” y “Dist. Altav.”.
On	Esta unidad da salida al tono de prueba para los ajustes “Conf. Altav.,” “Nivel altav.” y “Dist. Altav.”.



Si utiliza un medidor de nivel de presión acústica manual, sujételo con el brazo extendido y apúntelo hacia arriba para que quede en la posición de escucha. Con el medidor en la escala de 70 dB y en C SLOW, calibre cada altavoz a 75 dB.

#### Notas

- Los tonos altos saldrán cuando se seleccione “On”. En este caso, asegúrese de que no haya niños en la habitación de escucha.
- Esta función se desactiva automáticamente si sale de “Básico”.

### ■ Conf. Altav. (Ajustes de altavoces)

Para ajustar manualmente cualquier altavoz.



Si no está satisfecho con los sonidos graves de sus altavoces, podrá cambiar estos ajustes según sus preferencias.

**Medida para el tamaño de altavoces**

La sección del altavoz de graves de un altavoz es

- 16 cm o más grande
- inferior a 16 cm: pequeño

**Delant (Altavoces delanteros)**

Opción	Descripciones
<b>Grande</b>	Seleccione este ajuste cuando los altavoces delanteros son grandes.
Pequeño	Seleccione este ajuste cuando los altavoces delanteros son pequeños.

**Notas**

- Cuando “Sal. Graves” se pone en “Delant”, las señales LFE encontradas en las fuentes de series de bits, las señales de baja frecuencia de los canales delanteros derecho e izquierdo y las señales de baja frecuencia de otros altavoces puestos en “Pequeño” se dirigen todas a los altavoces delanteros derecho e izquierdo independientemente del ajuste “Delant”.
- Cuando “Sal. Graves” se ponga en “Delant”, usted sólo podrá seleccionar “Grande” en “Delant”. Si el valor de “Delant” se pone de antemano en otro ajuste que no sea “Grande”, esta unidad cambiará automáticamente el valor a “Grande”.

**Central (Altavoz central)**

Opción	Descripciones
Grande	Seleccione este ajuste cuando el altavoz central es grande.
<b>Pequeño</b>	Seleccione este ajuste cuando el altavoz central es pequeño.
Ninguno	Seleccione este ajuste cuando no use el altavoz central. Las señales del canal central se dirigen a los altavoces delanteros derecho e izquierdo.

**Surround (Altavoces surround izquierdo/derecho)**

Opción	Descripciones
Grande	Seleccione este ajuste cuando los altavoces surround son grandes.
<b>Pequeño</b>	Seleccione este ajuste cuando los altavoces surround son pequeños.
Ninguno	Seleccione este ajuste cuando no use altavoces surround. Esta unidad se pone en el modo Virtual CINEMA DSP (vea la página 50) y “Sr. Trasero” se pone automáticamente en “Ninguno”.



Vea la página 15 para la información de conexión de los altavoces surround.

**Sr. Trasero****(Altavoces surround traseros izquierdo/derecho)**

Opción	Descripciones
Grande x 1	Seleccione este ajuste cuando el altavoz surround trasero único es grande.
Grande x 2	Seleccione este ajuste cuando los altavoces surround traseros derecho e izquierdo son grandes
Pequeño x 1	Seleccione este ajuste cuando el altavoz surround trasero único es pequeño.
<b>Pequeño x 2</b>	Seleccione este ajuste cuando los altavoces surround traseros derecho e izquierdo son pequeños.
Ninguno	Seleccione este ajuste cuando no use altavoces surround traseros. Las señales de los canales surround traseros se dirigen a los altavoces surround derecho e izquierdo.



Vea la página 15 para la información de conexión de los altavoces surround.

**Presencia (Altavoces de presencia)**

Utilice esta función si quiere usar los altavoces de presencia conectados a esta unidad.

Opción	Descripciones
<b>Sí</b>	Seleccione “Sí” cuando use los altavoces de presencia.
Ninguno	Seleccione “Ninguno” cuando no use los altavoces de presencia.

**Notas**

- Si pone “Presencia” en “No”, esta unidad no puede activar el modo CINEMA DSP 3D (vea la página 50).
- “Elev. Diálogo.” sólo está disponible cuando “Presencia” está en “Sí” (vea la página 72).

**Sal. Graves (Salida de graves)**

Use esta función para seleccionar los altavoces que dan salida al LFE (efecto de baja frecuencia) y a las señales de baja frecuencia.

**Salida de señales LFE**

Opción	Altavoz de subgraves y otros altavoces		
	Altavoz de subgraves	Altavoces delanteros	Otros altavoces
<b>Ambos</b>	Salida	Salida	Sin salida
SWFR	Salida	Sin salida	Sin salida
Delant	Sin salida	Salida	Sin salida

### Salida de señales de baja frecuencia

Opción	Altavoz de subgraves y otros altavoces		
	Altavoz de subgraves	Altavoces delanteros	Otros altavoces
Ambos	*1	*2	*3
SWFR	*4	*3	*3
Delant	Sin salida	*1	*3

- \*1 Da salida a las señales de baja frecuencia de los canales delanteros y otros altavoces puestos en “Pequeño” o “Ninguno”.
- \*2 Siempre da salida a las señales de baja frecuencia de los canales delanteros.
- \*3 Da salida a las señales de baja frecuencia si los altavoces están puestos en “Grande”.
- \*4 Da salida a las señales de baja frecuencia de los altavoces puestos en “Pequeño” o “Ninguno”.

### Div. graves (Transición de graves)

Use esta función para seleccionar la frecuencia de cruce de todos los altavoces puestos en “Pequeño” o “Ninguno” en “Conf. Altav.” (vea las páginas 88 y 89). Todas las frecuencias por debajo de la seleccionada se enviarán al altavoz de subgraves o a los altavoces puestos en “Grande” en “Conf. Altav.” (vea las páginas 88 y 89).  
 Opciones: 40Hz, 60Hz, **80Hz**, 90Hz, 100Hz, 110Hz, 120Hz, 160Hz, 200Hz



Si su altavoz de subgraves puede ajustar el volumen de salida y la frecuencia de cruce, ajuste el volumen a la mitad (o un poco menos) y ajuste la frecuencia de cruce al máximo.

### Fase SWFR (Fase de altavoz de subgraves)

Use esta función para cambiar la fase de su altavoz de subgraves si el sonido grave no es suficiente o no suena claro.

Opción	Funciones
<b>Normal</b> (normal)	No cambie la fase de su altavoz de subgraves.
Inverso (invertir)	Seleccione la inversión de fase de su altavoz de subgraves.

### Prioridad PR/SB (Prioridad de altavoces de presencia/surround traseros)

Use esta función para dar prioridad a los altavoces de presencia o surround traseros cuando reproduce fuentes de audio de 2 canales usando los programas de campos acústicos.

Opción	Funciones
Presencia	Usa los altavoces de presencia.
<b>Sr. Trasero</b>	Usa los altavoces surround traseros.

#### Nota

Cuando el modo CINEMA DSP 3D está activado (vea la página 50), esta unidad siempre da prioridad a los altavoces de presencia.

### Speaker Distance (Distancia de altavoces)

Utilice esta función para ajustar manualmente la distancia de cada altavoz y el retardo aplicado al canal respectivo. Lo ideal sería que cada altavoz estuviese a la misma distancia de la posición de escucha principal. Sin embargo, esto es imposible en la mayoría de las casas. Por lo tanto, al sonido de cada altavoz se le debe aplicar cierto retardo para que todos los sonidos lleguen a la posición de escucha al mismo tiempo.

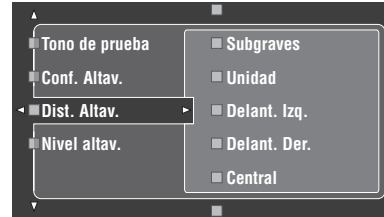

### Distancias de altavoces

Margen de control: 0,30 a 24,00 m (1.0 a 80.0 ft)

Ajuste inicial:

Delant. Izq./Delant. Der./Pres. Izq./Pres. Der./

Subgraves: 3,00 m (10.0 ft)

Central: 2,60 m (8.5 ft)

Surround Izq./Surround Der./Sr. Trasero Izq./Sr. Trasero

Der.: 2,40 m (8.0 ft)

Paso de control: 0,1 m (0.5 ft)

Dist. Altav.	Altavoz ajustado
Delant. Izq.	Altavoz delantero izquierdo
Delant. Der.	Altavoz delantero derecho
Central	Altavoz central
Surround Izq.	Altavoz surround izquierdo
Surround Der.	Altavoz surround derecho
Sr. Trasero Izq.	Altavoz surround trasero izquierdo
Sr. Trasero Der.	Altavoz surround trasero derecho
Pres. Izq.	Altavoz izquierdo de presencia
Pres. Der.	Altavoz derecho de presencia
Subgraves	Altavoz de subgraves



Si su altavoz de subgraves puede ajustar el volumen de salida y la frecuencia de cruce, ajuste el volumen a la mitad (o un poco menos) y ajuste la frecuencia de cruce al máximo.

#### Notas

- Los canales de altavoces disponibles son distintos según el ajuste de los altavoces.
- Si sólo está usando un altavoz surround trasero, conéctelo al jack SURROUND BACK SINGLE, y ajuste la distancia en “Sr. Trasero Izq.”.

**Unidad (Unidad)**

Selecciona la unidad para visualizar los valores del parámetro “Dist. Altav.”.

Ajuste inicial: Pies (Modelos de EE.UU. y Canadá)  
Metros (Otros modelos)

Opción	Funciones
Metros (m)	Ajusta las distancias de los altavoces en metros.
Pies (ft)	Ajusta las distancias de los altavoces en pies.

**■ Nivel altav. (Nivel de altavoces)**

Utilice esta función para balancear manualmente los niveles de los altavoces entre los altavoces delantero izquierdo o surround izquierdo y cada altavoz seleccionado en “Conf. Altav.” (vea la página 88).

Margen de control: -10,0 dB a +10,0 dB

Ajuste inicial:

Delant. Izq./Delant. Der./Pres. Izq./Pres. Der./Subgraves:  
0,0 dB

Central/Surround Izq./Surround Der./Sr. Trasero Izq./

Sr. Trasero Der.: -1,0 dB

Paso de control: 0,5 dB

Nivel altav.	Altavoz ajustado
Delant. Izq.	Altavoz delantero izquierdo
Delant. Der.	Altavoz delantero derecho
Central	Altavoz central
Surround Izq.	Altavoz surround izquierdo
Surround Der.	Altavoz surround derecho
Sr. Trasero Izq.	Altavoz surround trasero izquierdo
Sr. Trasero Der.	Altavoz surround trasero derecho
Pres. Izq.	Altavoz izquierdo de presencia
Pres. Der.	Altavoz derecho de presencia
Subgraves	Altavoz de subgraves



Si su altavoz de subgraves puede ajustar el volumen de salida y la frecuencia de cruce, ajuste el volumen a la mitad (o un poco menos) y ajuste la frecuencia de cruce al máximo.

**Notas**

- Los canales de altavoces disponibles son distintos según el ajuste de los altavoces.
- Si sólo está usando un altavoz surround trasero, conéctelo al jack SURROUND BACK SINGLE, y ajuste el balance en “Sr. Trasero Izq.”.

**Conf. Manual (RED/USB)**

Use este menú para ajustar los parámetros del sistema de red y de USB.

**■ Red (Ajustes de red)**

Use esta función para ver los parámetros de red (dirección IP, etc.) o para cambiarlos manualmente.

**DHCP (Ajuste DHCP)**

Use esta función para seleccionar si esta unidad puede obtener los parámetros de red (dirección IP, máscara de red secundaria, puerta predeterminada, servidor DNS primario y servidor DNS secundario) del servidor DHCP de la red conectada.

Opción	Descripciones
On	Seleccione este ajuste cuando esta unidad puede obtener los parámetros de red del servidor DHCP de la red conectada.
Off	Seleccione este ajuste cuando establezca manualmente los parámetros de la red.

**Dirección IP (Dirección IP)**

Use este parámetro para especificar una dirección IP asignada a esta unidad. Este valor no debe duplicar el usado para otros dispositivos de la red deseada.

**Subnet Mask (Máscara de red secundaria)**

Use este parámetro para especificar el valor de máscara de red secundaria asignado a esta unidad.



Para la mayoría de los casos, el valor de máscara de red secundaria deberá establecerse en “255.255.255.0”.

**Entrada defecto (Puerta predeterminada)**

Use este parámetro para especificar la dirección IP de la puerta predeterminada.

**Servidor DNS (P) (Servidor DNS primario)****Servidor DNS (S) (Servidor DNS secundario)**

Use este parámetro para especificar la dirección IP de los servidores DNS (sistema de nombre de dominio) primario y secundario.

**Nota**

Si sólo tiene una dirección DNS, introduzca la dirección DNS en “Servidor DNS (P)”. Si tiene dos o más direcciones DNS, introduzca una de ellas en “Servidor DNS (P)” y otra en “Servidor DNS (S)”.

**Conf. (Instalación)**

Seleccione “Conf.” para confirmar los ajustes de los parámetros “Red”.



## Procedimiento de configuración de la red

- Desde la pantalla de la GUI, pulse repetidamente  $\text{④} \Delta / \nabla$  en el mando a distancia y luego  $\text{④} \triangleright$  para seleccionar “Red”.
- Pulse repetidamente  $\text{④} \Delta / \nabla$  y luego  $\text{④} \triangleright$  para seleccionar “DHCP”.
- Pulse  $\text{④} \Delta / \nabla$  para seleccionar “On” o “Off” y luego  $\text{④} \text{ENTER}$  para confirmar.

- Si selecciona “On” no tiene que ajustar otros parámetros de red. Consulte el paso 5 y finalice la configuración.
- Si selecciona “Off” no necesita ajustar otros parámetros de red. Consulte los pasos 4 a 6 para ajustar los parámetros.

### Nota

Cuando “DHCP” esté en “On” no podrá seleccionar ni ajustar ningún otro elemento de la red. Para especificar los otros parámetros tendrá que poner primero “DHCP” en “Off”.

- Pulse  $\text{④} \Delta / \nabla$  para seleccionar el parámetro deseado y luego  $\text{④} \triangleright$ .
- Pulse repetidamente  $\text{④} \triangleleft / \triangleright$  para seleccionar el dígito que va a cambiar y luego pulse repetidamente  $\text{④} \Delta / \nabla$  para cambiar el número.
- Pulse  $\text{④} \text{ENTER}$  para confirmar los ajustes de los parámetros.
- Repita los pasos 4 a 6 para configurar cada parámetro de red.
- Pulse repetidamente  $\text{④} \nabla$  para seleccionar “Conf.” y luego pulse  $\text{④} \text{ENTER}$  para finalizar la configuración.

### Nota

Si ha cambiado su configuración de la red puede que tenga que reconfigurar de nuevo los ajustes de la red.



Utilizando “NETWORK” de “INITIALIZE” en el menú de ajuste avanzado (vea la página 123) puede cambiar los ajustes de la red a los ajustes iniciales de fábrica.

## ■ Estilo reproduc. (Estilos de reproducción)

Use esta función para ajustar el estilo de reproducción según sus preferencias. Puede cambiar canciones aleatoriamente o repetir una canción específica o un grupo de canciones.

## Repetir (Repetición)

Utilice esta función para repetir una canción o una serie de canciones en esta unidad.

Opción	Funciones
Off	Desactiva la función de repetición.
Una	Repite una canción. “↺” aparece en la esquina superior derecha de la pantalla de estado de reproducción.
Todas	Repite un grupo de canciones. “↻” aparece en la esquina superior derecha de la pantalla de estado de reproducción.

### Nota

Si “Repetir” se pone en “Una”, el ajuste se repondrá en “Off” cuando se apague esta unidad.

## Aleatorio (Aleatoria)

Utilice esta función para reproducir canciones o álbumes en orden aleatorio en esta unidad.

Opción	Funciones
Off	Desactiva la función aleatoria.
On	Reproduce canciones o álbumes en orden aleatorio. “↻” aparece en la esquina superior derecha de la pantalla de estado de reproducción.

## ■ Información (Información de red)

Use esta función para visualizar la información del sistema de red.

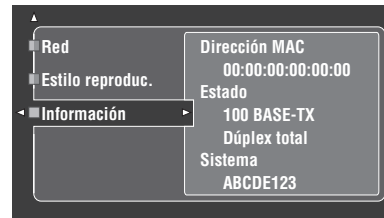

### Nota

La visualización de arriba es un ejemplo.

## Dirección MAC (Dirección MAC (control de acceso a medios))

Esta información muestra la dirección MAC asignada a esta unidad.

## Estado (Estado de red)

Esta información visualiza el estado de enlace actual de la red. Estado de visualización: 10BASE-T, 100BASE-TX, Dúplex total, Medio dúplex, Sin conexión

### Nota

“Sin conexión” aparece cuando no se ha hecho la conexión a la red.

## Sistema (Identificación del sistema)

Esta información muestra la dirección del sistema asignada a esta unidad.

## Conf. Manual (Opción)

Este menú establece los ajustes del sistema opcional.

**1** Ponga el selector del modo de operación en **⑭AMP** y luego pulse **⑰SET MENU** en el mando a distancia.

**2** Pulse **④Δ / ▽** para seleccionar “Conf. Manual” y luego pulse **④▷**.

**3** Pulse **④Δ / ▽ / ◀ / ▶** para seleccionar “Opción” y luego pulse **④▷**.

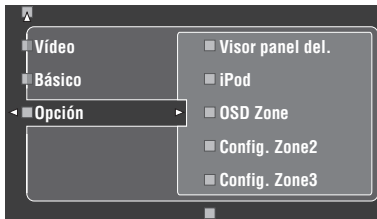

**4** Seleccione los parámetros deseados y luego pulse **④▷** para acceder y ajustar.

### ■ Visor panel del. (Ajuste del visualizador del panel delantero)

#### Regulador (Control de brillo)

Use esta función para ajustar el brillo del visualizador del panel delantero.

Margen de control: -4 a 0



### Desplazamiento (Desplazamiento de mensaje de visualización del panel delantero)

Utilice esta función para elegir si se va a visualizar la información (título de canción o nombre de canal, por ejemplo) en el visualizador del panel delantero de forma continua o mediante los 14 primeros caracteres alfanuméricos una vez seleccionado “DOCK” o “NET/USB” como fuente de entrada.

Opción	Funciones
Continuo	Modo continuo. Seleccione esto para visualizar el estado de operación en el visualizador del panel delantero de forma continua.
Una vez	Modo de un desplazamiento. Seleccione esto para visualizar el estado de operación en el visualizador del panel delantero con los primeros 14 caracteres alfanuméricos después de desplazar todos los caracteres una vez.

### ■ iPod (Ajustes iPod)

#### Carga espera

#### (Carga de iPod en el modo de espera)

Use esta función para seleccionar si esta unidad va a cargar o no la batería del iPod acoplado cuando esta unidad está en el modo de espera (vea la página 59).

Opción	Funciones
Automático	Carga la batería del iPod acoplado cuando esta unidad se enciende y cuando está en el modo de espera.
Off	Carga la batería del iPod acoplado cuando esta unidad está encendida.

### ■ OSD Zone (Visualización en pantalla)

Use esta función para visualizar el estado operacional de Zone 2 y Zone 3 en el monitor de vídeo Zone 2 conectado a los jacks ZONE VIDEO del panel trasero de esta unidad. La información Zone 2 y Zone 3 que va a ser visualizada se lista de la forma siguiente:

- La fuente de entrada
- El nivel de sonido
- El estado de silenciamiento de audio
- El estado de la calidad tonal

Opción	Funciones
Off	No se visualiza ningún estado de operación de Zone 2 y Zone 3.
Zone2	Visualiza el estado de operación de Zone 2 solamente.
Zone2 y 3	Visualiza el estado de operación de Zone 2 y Zone 3.

**Notas**

- A los jacks ZONE VIDEO de esta unidad puede conectar dos monitores de vídeo como monitores Zone 2. Si puede conectar dos monitores de vídeo a los jacks ZONE VIDEO, estos monitores visualizarán las mismas imágenes que las de la fuente de entrada de Zone 2.
- Cuando pone “OSD Zone” en “Zone 2 y 3”, el estado de operación de Zone 3 aparece en los monitores de vídeo Zone 2 aunque Zone 2 esté apagado.

■ **Config. Zone2/Config. Zone3 (Ajustes Zone 2/Zone 3)**

**Ampli Zone2/Ampli Zone3**

**(Amplificador Zone 2/Zone 3)**

Se utiliza para seleccionar cómo se van a amplificar los altavoces Zone 2 o Zone 3.

Opción	Descripciones
<b>EXT</b>	Seleccione este ajuste cuando los altavoces de Zone 2 o Zone 3 estén conectados al amplificador externo y éste esté conectado a los jacks ZONE OUT (ZONE 2 o ZONE 3) de esta unidad. “Utilización de amplificadores externos” en la página 115 para conocer detalles.
INT:[SP1]	Seleccione este ajuste cuando los altavoces de Zone 2 o Zone 3 estén conectados directamente a los terminales de altavoces SP1 de esta unidad. Consulte “Uso de los amplificadores internos de esta unidad” de la 116 para conocer detalles.
INT:[SP2]	Seleccione este ajuste cuando los altavoces de Zone 2 o Zone 3 estén conectados directamente a los terminales de altavoces SP2 de esta unidad. Consulte “Uso de los amplificadores internos de esta unidad” de la 116 para conocer detalles.
INT:ambos	Seleccione este ajuste cuando los altavoces en Zone 2 o Zone 3 están conectados a ambos terminales de altavoces SP1 y SP2 (por ejemplo, los altavoces están conectados mediante la conexión de biamplificador o hay cuatro altavoces en una habitación) o si usted quiere reproducir simultáneamente la misma fuente en Zone 2 y Zone 3. Consulte “Uso de los amplificadores internos de esta unidad” de la 116 para conocer detalles.

**Notas**

- Cuando “BI-AMP” se pone en “ON” en “Ajuste avanzado” (vea la página 122), sólo puede poner “Ampli Zone2” o “Ampli Zone3” en “EXT”.
- Cuando ponga “Ampli Zone2” o “Ampli Zone3” en “INT:[SP1]” y la zona correspondiente se encienda no saldrá sonido por los altavoces surround traseros.
- Cuando ponga “Ampli Zone2” o “Ampli Zone3” en “INT:[SP2]” en “ZONE 2” o “ZONE 3” y la zona correspondiente se encienda no saldrá sonido por los altavoces surround.

- Cuando ponga “Ampli Zone2” o “Ampli Zone3” en “INT:ambos”, sólo podrá poner “AMP” en “EXT” en el ajuste de la otra zona.
- Cuando ponga “Ampli Zone2” o “Ampli Zone3” en “INT:ambos” y la zona correspondiente se encienda no saldrá sonido por ambos altavoces: altavoces surround y altavoces surround traseros.

**Vol. Zone2/Vol. Zone3 (Volumen de Zone 2/Zone 3)**

Use esta función para seleccionar si esta unidad controla el nivel de sonido de las señales de audio que salen por los jacks ZONE OUT (ZONE2 o ZONE3) cuando pone “Ampli Zone2” o “Ampli Zone3” en “EXT”.

Opción	Descripciones
<b>Fijo</b>	Seleccione este ajuste cuando quiera controlar el nivel de sonido de la zona seleccionada en el amplificador externo. Esta unidad fija el nivel de sonido de ZONE OUT (ZONE 2 o ZONE 3) al nivel de línea estándar.
<b>Variable</b>	Seleccione este ajuste cuando quiera controlar el nivel de sonido de la zona seleccionada en esta unidad. Puede ajustar simultáneamente el nivel de sonido de ZONE OUT (ZONE 2 o ZONE 3) con <b>VOLUME +/-</b> en el mando a distancia.

**Vol. máx. Zone2/Vol. máx. Zone3 (Volumen máximo Zone 2/Zone 3)**

Use esta función para ajustar el nivel de volumen máximo en la Zone 2 o Zone 3.

Margen de control: -30,0 dB a +15,0 dB, **+16,5 dB**

Paso de control: 5,0 dB

**Nota**

El ajuste “Vol. máx. Zone2” o “Vol. máx. Zone3” tiene prioridad sobre el ajuste “Vol. inicial Zone2” o “Vol. inicial Zone3”. Por ejemplo, si “Vol. inicial Zone2” se pone en -20,0 dB y luego “Vol. máx. Zone2” se pone en -30,0 dB, el nivel del sonido se pondrá automáticamente en -30,0 dB cuando encienda esta unidad la próxima vez.

**Vol. inicial Zone2/Vol. inicial Zone3 (Volumen inicial Zone 2/Zone 3)**

Use esta función para ajustar el nivel del sonido de la Zone 2 o Zone 3 cuando se conecta la alimentación de esta unidad.

Opciones: **Off**, Sil., -80,0 dB a +16,5 dB

Paso de control: 0,5 dB

**Nota**

El ajuste “Vol. máx. Zone2” o “Vol. máx. Zone3” tiene prioridad sobre el ajuste “Vol. inicial Zone2” o “Vol. inicial Zone3”.

### ■ **Selec. Audio** (Selección del jack de entrada de audio predeterminado)

Use esta función para designar el ajuste de selección de jack de entrada de audio predeterminado (vea la página 78) para las fuentes de entrada conectadas a los jacks DIGITAL INPUT cuando usted conecte la alimentación de esta unidad.

Opción	Funciones
<b>Automático</b>	Detecta automáticamente el tipo de las señales de entrada de audio y selecciona el ajuste apropiado de selección de jack de entrada de audio.
Última	Selecciona automáticamente el último ajuste de selección de jack de entrada de audio para la fuente de entrada conectada.

### ■ **Func. Decod.** (Modo de decodificador predeterminado)

Use esta función para designar el modo de decodificador predeterminado (vea la página 79) para las fuentes de entrada cuando conecte la alimentación de esta unidad.

Opción	Funciones
<b>Automático</b>	Detecta automáticamente los tipos de las señales de entrada y selecciona el el ajuste apropiado del modo de decodificador.
Última	Selecciona automáticamente el último ajuste del modo de decodificador usado para la fuente de entrada conectada.

### ■ **Surround ext.** (Ajuste surround expandido predeterminado)

Use esta función para designar el modo de decodificador expandido (vea la página 85) para las fuentes de entrada conectadas a los jacks DIGITAL INPUT cuando conecte la alimentación de esta unidad.

Opción	Funciones
<b>Automático</b>	Detecta automáticamente las señales de entrada de audio digital y activa el decodificador apropiado.
Última	Selecciona automáticamente el último decodificador seleccionado "Surround ext." en "Sonido".

### ■ **Protec. Memo (Protección de la memoria)**

Utilice esta función para impedir cambios por error en los valores del parámetro de programa de campo acústico y en otros ajustes del sistema.

Opción	Funciones
<b>Off</b>	Desactiva la función "Protec. Memo".
On	Protege los parámetros siguientes <ul style="list-style-type: none"> <li>– parámetros de programas de campos acústicos</li> <li>– todos los parámetros del menú GUI</li> <li>– todos los niveles de altavoces</li> </ul>



Cuando selecciona el parámetro protegido, "🔒" aparece en la parte inferior izquierda de la pantalla de la GUI. Puede ajustar los parámetros cuando selecciona el parámetro y "🔒" no aparece en la parte inferior izquierda de la pantalla de GUI aunque "Protec. Memo" esté en "On".

### ■ **Conf. HDMI (Ajustes S)**

Use esta función para ajustar el audio de apoyo HDMI.

#### **Adm. Audio (Audio de soporte)**

Use esta función para seleccionar si se van a reproducir las señales de audio HDMI en esta unidad o en otro componente HDMI conectado al jack HDMI OUT del panel trasero de esta unidad.

Opción	Funciones
<b>RX-V3800</b>	Reproduce señales de audio HDMI en esta unidad. Las señales de audio HDMI introducidas en los jacks de entrada HDMI de esta unidad no salen al componente HDMI conectado al jack HDMI OUT del panel trasero de esta unidad.
Otro	Reproduce señales de audio HDMI en otro componente HDMI conectado al jack HDMI OUT.

#### **Notas**

- Esta unidad transmite señales de audio y vídeo introducidas por los jacks de entrada HDMI al jack HDMI OUT sólo cuando esta unidad se enciende aunque "Adm. Audio" esté en "Otro".
- Las señales de audio/vídeo disponibles dependen de la especificación del monitor de vídeo conectado. Consulte el manual de instrucciones de cada componente conectado.

## Info. Señal (Información de señal de entrada)

Puede visualizar el formato, la frecuencia de muestreo, el canal, la velocidad de bits y los datos de bandera de la señal de entrada actual.

**1** Ponga el selector del modo de operación en **⑭ AMP** y luego pulse **⑰ SET MENU** en el mando a distancia.

**2** Pulse repetidamente **④** / **△** / **▽** para seleccionar “Info. Señal”.

En la pantalla de la GUI aparece la información de audio de la fuente de entrada actual.

**3** Pulse repetidamente **④** / **◀** / **▶** para seleccionar “Info Vídeo” o “Info Vídeo”.



La información también aparece en el visualizador del panel delantero. Pulse repetidamente **④** / **◀** / **▶** para cambiar la información visualizada.

## ■ Info Audio (Información de audio)

<b>Formato</b>	Formato de señal. Cuando esta unidad no puede detectar una señal digital se pone automáticamente en el modo de entrada analógica.
<b>Muestreo</b>	El número de muestras por segundo tomadas de una señal continua para hacer una señal discreta.
<b>Canal</b>	El número de canales de la fuente en la señal de entrada (delantero/surround/LFE). Por ejemplo, una pista de sonido de múltiples canales con 3 canales delanteros, 2 surround y LFE, se visualiza como “3/2/0.1”.
<b>Vel. Bits</b>	El número de bits que pasan por un punto dado por segundo.
<b>Diálogo</b>	El nivel de normalización de diálogos preajustado para la señal de serie de bits de entrada actual (vea la página 135).
<b>Marca 1/ Marca 2</b>	Datos de bandera codificados en la serie de bits, o señales PCM que indican a la unidad que conmute automáticamente los decodificadores (“Surround EX”, etc.).

### Notas

- “---” aparece cuando esta unidad no puede visualizar la información correspondiente.
- Algún contenido de la serie de bits de audio de alta definición puede no incluir las señales discretas de los canales surround traseros derecho e izquierdo, pero estará codificado a una velocidad de bits de 192 kHz.
- Aunque haga ajustes para dar salida directamente a series de bits, algunos reproductores convierten las series de bits Dolby TrueHD o Dolby Digital Plus a series de bits Dolby Digital, y las series de bits DTS-HD Master Audio o DTS-HD High Resolution Audio a series de bits DTS.

## ■ Info Vídeo (Información de vídeo)

<b>Señal HDMI</b>	Tipo de señales de vídeo de la fuente y de señales de vídeo que salen por el jack HDMI OUT de esta unidad.
<b>Resolución HDMI</b>	Resolución de la señal de entrada (analógica o HDMI) y de la señal de salida (HDMI).
<b>Res. Analóg.</b>	Resolución de las señales de vídeo de la fuente y de las señales de vídeo analógico que salen por los jacks COMPONENT MONITOR OUT de esta unidad.
<b>Error HDMI (Mensaje HDMI)</b>	Mensaje de error para las fuentes HDMI o dispositivos HDMI conectados. Vea la página 129 para conocer detalles.

## Idioma

Use esta función para seleccionar el idioma de los elementos del menú y de los mensajes que aparecerán en la pantalla de la GUI (interfaz gráfica del usuario) de esta unidad.

Opciones: **English** (inglés), 日本語 (japonés), Français (francés), Deutsch (alemán), Español (español), Русский (ruso)



También puede elegir el idioma GUI usando el parámetro "GUI LANGUAGE" de "Ajuste avanzado" en el visualizador del panel delantero (vea la página 123).

**1** Ponga el selector del modo de operación en **④AMP** y luego pulse **⑰SET MENU** en el mando a distancia.

Aparece la visualización inicial.

**2** Pulse repetidamente **④∇** para seleccionar "Idioma" y luego pulse **④▷**.

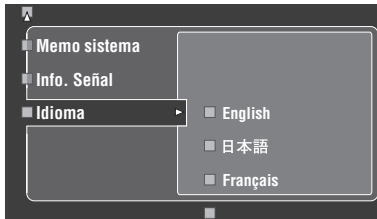

**3** Pulse repetidamente **④△ / ∇** para seleccionar el idioma de su elección.

**4** Pulse **④ENTER** para confirmar su selección.

# Para guardar y recuperar los ajustes del sistema (Memo sistema)

Use esta función para guardar hasta seis de sus ajustes favoritos que podrá recuperarlos fácilmente cuando los necesite. Puede guardar los parámetros de ajustes del sistema siguientes:

Parámetros guardados	Página
Parámetros “Estereo/sur.”	71
Parámetros “Volumen” (excepto “Vol. inicial”)	81
Parámetros “Sonido”** (excepto “Surround ext.” y “Sil. Canal”)	82
Parámetros “Vídeo” (excepto “Mensaje corto”)	86
Parámetros “Básico”	88
Parámetros “Visor panel del.”	93
“Adm. Audio”	95
Programa de campo acústico actualmente seleccionado (o el modo Pure Direct)	45, 51
Ajuste de control de calidad tonal*	51

\* Los ajustes de “Gama dinám.,” “Nivel LFE,” “Control tono” y el control de calidad tonal para los auriculares no se guardan.

## Para guardar los ajustes actuales del sistema

Antes de hacer las operaciones siguientes, ponga el selector del modo de operación del mando a distancia en **AMP**.

### ■ Para guardar ajustes mediante los botones **SYSTEM MEMORY**

Puede guardar los ajustes del sistema guardados en “Memoria1” en “Memoria4” pulsando los botones correspondientes **SYSTEM MEMORY**.

**Mantenga pulsados los botones SYSTEM MEMORY del mando a distancia durante 4 segundos.**

“Guard memoria 1” (ejemplo) aparece en el visualizador del panel delantero, y esta unidad guarda el ajuste actual del sistema en el número de memoria correspondiente.

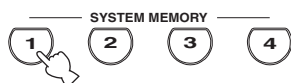

#### Nota

Si ya hay ajustes del sistema guardados en el número de memoria seleccionado, esta unidad escribe sobre esos ajustes.

### ■ Para guardar ajustes mediante la operación SET MENU

Puede guardar los ajustes del sistema guardados en “Memoria1” en “Memoria6” usando el menú “Memo sistema” en “SET MENU”.

#### 1 Pulse **SET MENU** en el mando a distancia.

El menú inicial aparece en la GUI.



#### 2 Pulse repetidamente **▲/▼** para seleccionar “Memo sistema” y luego pulse **▶**.

El menú “Memo sistema” aparece en la GUI.

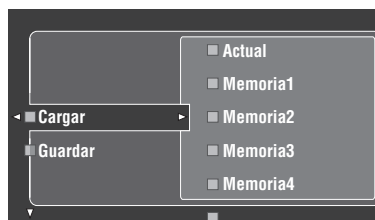

#### 3 Pulse **▲/▼** para seleccionar “Guardar” y luego pulse **▶**.

El menú siguiente aparece en la GUI.

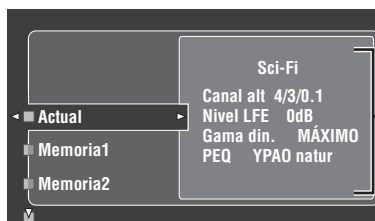

Parámetros actuales del sistema

- 4 Pulse repetidamente  $\text{4} \uparrow / \nabla$  para seleccionar el número de memoria deseado (“Memoria1” a “Memoria6”) y luego pulse  $\text{4} \triangleright$ .

“Guar: ENTER” aparece en la GUI.

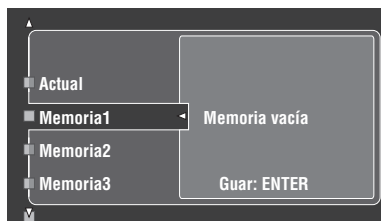

- Si ya hay ajustes del sistema guardados en el número de memoria seleccionado, los ajustes de los parámetros del sistema guardados aparecen en la pantalla de menú.
- Si ya hay ajustes del sistema guardados en el número de memoria seleccionado, esta unidad escribe sobre esos ajustes.
- Si guarda ajustes del sistema en “Memoria1” a “Memoria4” podrá cargar los ajustes guardados pulsando los botones correspondientes  $\text{24}$ SYSTEM MEMORY (vea la página 99).

- 5 Pulse  $\text{4}$ ENTER para guardar los ajustes actuales del sistema en el número de memoria seleccionado.

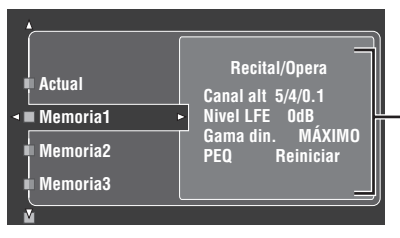

Parámetros del sistema guardados en el número de memoria seleccionado



Puede cancelar lo que ha guardado pulsando  $\text{4} \triangleleft$ .

- 6 Pulse de nuevo  $\text{17}$ SET MENU para salir de la pantalla de la GUI.

## Carga de ajustes del sistema guardados

- Antes de hacer las operaciones siguientes, ponga el selector del modo de operación del mando a distancia en  $\text{14}$ AMP.
- Esta unidad escribe los ajustes guardados sobre los ajustes actuales de esta unidad. Si no quiere borrar los ajustes actuales, guárdelos de antemano en cualquier número Memo sistema.

### ■ Carga mediante los botones $\text{24}$ SYSTEM MEMORY

Puede recuperar los ajustes del sistema guardados en “Memoria1” en “Memoria4” pulsando los botones correspondientes  $\text{24}$ SYSTEM MEMORY.

- 1 Pulse uno de los botones  $\text{24}$ SYSTEM MEMORY del mando a distancia para seleccionar el número de memoria deseado.

“MEMORIA 1 CA.” (ejemplo) aparece en el visualizador del panel delantero.

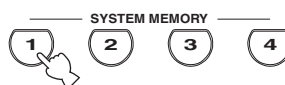

“EMPTY” aparece en el visualizador del panel delantero si no hay ajustes de sistema guardados en el número de memoria seleccionado.

- 2 Pulse una vez más el botón  $\text{24}$ SYSTEM MEMORY seleccionado para confirmar la elección.

Esta unidad carga los ajustes guardados en el número de memoria seleccionado.



■ Para cargar ajustes mediante la operación SET MENU

1 Pulse **SET MENU** en el mando a distancia.  
El menú inicial aparece en la GUI.

2 Pulse repetidamente **▲ / ▼** para seleccionar “Memo sistema” y luego pulse **▶**.  
El menú “Memo sistema” aparece en la GUI.

3 Pulse **▲ / ▼** para seleccionar “Cargar” y luego pulse **▶**.  
El menú siguiente aparece en la GUI.

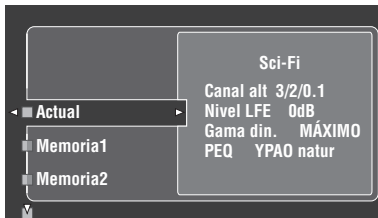

4 Pulse repetidamente **▲ / ▼** para seleccionar el número de memoria deseado donde están guardados los ajustes del sistema, y luego pulse **▶**.  
Una vez que aparece “Carg: ENTER” en la GUI, pulse **ENTER** para confirmar la carga.



Puede cancelar lo que ha cargado pulsando **◀**.

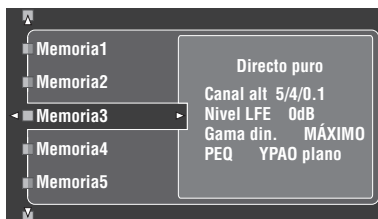

5 Pulse **SET MENU** para salir de la pantalla de la GUI.

## Uso de ejemplos

■ Ejemplo 1: Comparación de los resultados del ajuste automático y del ajuste manual

Esta unidad está equipada con tres tipos de ajustes de ecualizador paramétrico (vea la página 40), y usted también puede hacer una configuración personalizada de los ajustes de sonido de esta unidad usando los parámetros “Conf. Manual” (vea la página 82). Para comparar los resultados del ajuste automático o su configuración manual, use los botones **SYSTEM MEMORY**.

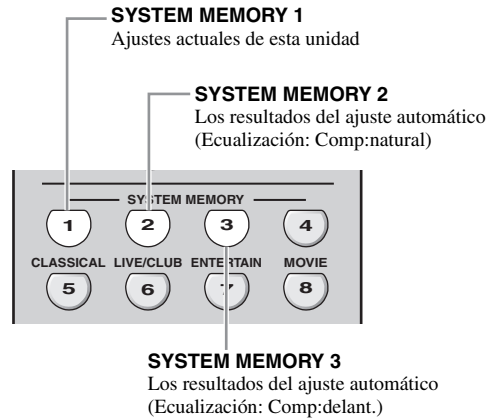

Para guardar cada ajuste

**Nota**

Siga el procedimiento siguiente cuando todos los parámetros estén ajustados en los valores predeterminados.

1 Mantenga pulsado **SYSTEM MEMORY 1** durante cuatro segundos.

Esta unidad guarda sus ajustes actuales en “Memoria1”.

2 Haga el ajuste automático.

Ponga “Ecuálización” en “Comp:natural”. Vea la página 40 para conocer detalles.

3 Mantenga pulsado **SYSTEM MEMORY 2** durante 4 segundos.

Esta unidad guarda los resultados del ajuste automático hecho en el paso 2 en “Memoria2”.

4 Haga de nuevo el ajuste automático.

Ahora, ponga “Ecuálización” en “Comp:delant.”.

5 Mantenga pulsado **SYSTEM MEMORY 3** durante 4 segundos.

Esta unidad guarda los resultados del ajuste automático hecho en el paso 4 en “Memoria3”.

## ■ Ejemplo 2: Cambio de los ajustes para habitaciones diferentes

Las características tonales de la habitación de escucha pueden cambiar según la situación de la misma (por ejemplo, si las cortinas están abiertas o cerradas), y los ajustes de esta unidad deberán cambiarse para cada situación de la habitación. Usando los botones **SYSTEM MEMORY** puede cambiar fácilmente los ajustes de esta unidad.

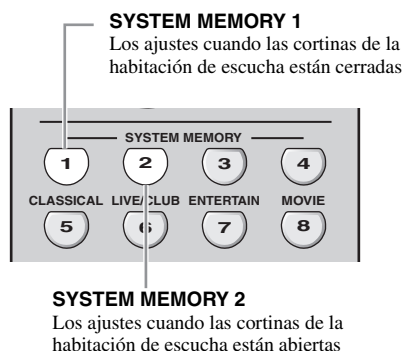

## ■ Ejemplo 3: Para guardar configuraciones de sonido para fuentes específicas

Las configuraciones de sonido deseadas son diferentes para cada fuente de entrada. Por ejemplo, si utiliza el programa de campos acústicos “Village Vanguard” para una fuente de música de un concierto de jazz en directo, los ajustes de parámetros podrán ser diferentes cuando la fuente de entrada sea un disco de vinilo o un SACD. Puede guardar los ajustes de sonido para cada fuente de entrada.

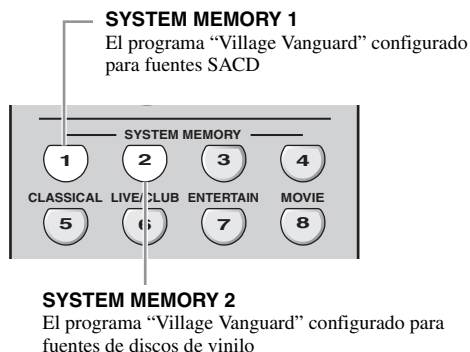

### Para guardar cada ajuste

#### 1 Cierre las cortinas de la habitación de escucha y luego haga el ajuste automático.

Vea la página 37 para conocer detalles del ajuste automático.

#### 2 Mantenga pulsado **SYSTEM MEMORY 1** durante 4 segundos.

Esta unidad guarda los ajustes para la situación actual de la habitación (es decir, las cortinas están cerradas) en “Memoria1”.

#### 3 Abra las cortinas de la habitación de escucha y luego haga el ajuste automático.

#### 4 Mantenga pulsado **SYSTEM MEMORY 2** durante 4 segundos.

Esta unidad guarda la situación actual de la habitación (es decir, las cortinas están abiertas) en “Memoria2”.

### Para guardar cada ajuste



Vea la página 73 para los ajustes de parámetros de programas de campos acústicos.

#### 1 Inicie la reproducción de la actuación de jazz en directo grabada en el SACD.

#### 2 Ponga el programa de campos acústicos en “Village Vanguard” y luego ajuste los parámetros para las fuentes de reproducción actuales.

#### 3 Mantenga pulsado **SYSTEM MEMORY 1** durante 4 segundos.

Esta unidad guarda los ajustes actuales del programa de campos acústicos en “Memoria1”.

#### 4 Cambie la fuente de entrada a “PHONO” y luego inicie la reproducción de la actuación de jazz en directo deseada grabada en el disco de vinilo.

#### 5 Ajuste los parámetros de programas de campos acústicos para la fuente de reproducción actual.

#### 6 Mantenga pulsado **SYSTEM MEMORY 2** durante 4 segundos.

Esta unidad guarda los ajustes actuales del programa de campos acústicos en “Memoria2”.

## ■ Ejemplo 4: Cambio de ajustes múltiples de sincronización de audio y vídeo

Si usa dos tipos diferentes de proyectores o monitores de vídeo, y si éstos no son compatibles con la función de sincronización automática de audio y vídeo, usted deberá poner “Manual” en “Sinc. Voz” para cada componente. Puede cambiar entre los diferentes “Manual” en los ajustes “Sinc. Voz” con los botones **SYSTEM MEMORY**.

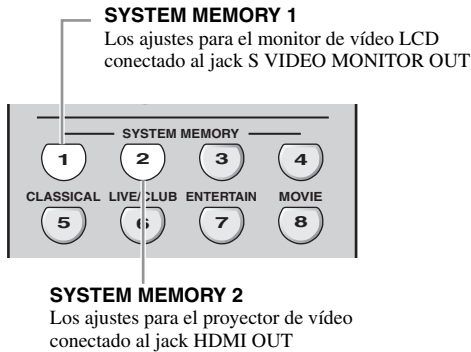

### Para guardar cada ajuste

#### Nota

En el ejemplo siguiente, el monitor de vídeo LCD y un componente de entrada (por ejemplo, VCR) están conectados al jack de entrada S VIDEO y al jack S VIDEO MONITOR OUT, y el proyector de vídeo y el otro componente de entrada (por ejemplo, reproductor DVD) están conectados a uno de los jacks HDMI IN y al jack HDMI OUT.

- 1 Inicie la reproducción de la fuente de vídeo deseada en el monitor de vídeo LCD conectado y luego ajuste correctamente “Manual” en “Sinc. Voz” (vea la página 84).**
- 2 Mantenga pulsado **SYSTEM MEMORY 1** durante 4 segundos.**

Esta unidad guarda los ajustes de la sincronización de audio y vídeo para el monitor de vídeo LCD en “Memorial”.
- 3 Cambie la fuente de entrada al componente conectado a uno de los jacks HDMI IN y luego inicie la reproducción.**
- 4 Ajuste correctamente “Manual” en “Sinc. Voz”.**
- 5 Mantenga pulsado **SYSTEM MEMORY 2** durante 4 segundos.**

Esta unidad guarda los ajustes de la sincronización de audio y vídeo para el proyector de vídeo en “Memoria2”.

# Funciones del mando a distancia

Además de controlar esta unidad, el mando a distancia también puede controlar otros componentes audiovisuales hechos por Yamaha y otros fabricantes. Para controlar su TV u otros componentes deberá preparar el código de mando a distancia apropiado para cada fuente de entrada (vea la página 105).

## Control de esta unidad, un TV u otros componentes

### ■ Control de esta unidad

Ponga el selector del modo de operación en **14 AMP** para controlar esta unidad.

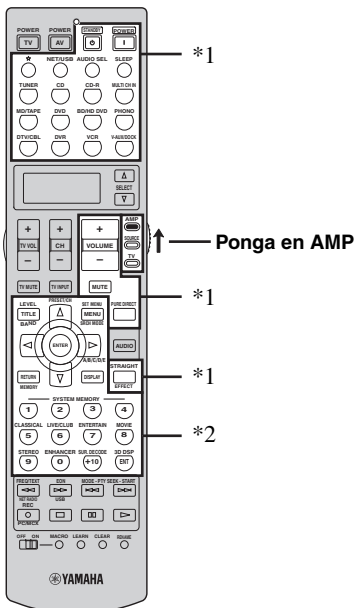

### ■ Control de un TV

Ponga el selector del modo de operación en **14 TV** para controlar su TV. Para controlar su TV tendrá que poner el código de mando a distancia apropiado para DTV o PHONO (vea la página 105). Cuando ponga los códigos de mando a distancia para DTV y PHONO, tendrá prioridad el puesto para DTV.

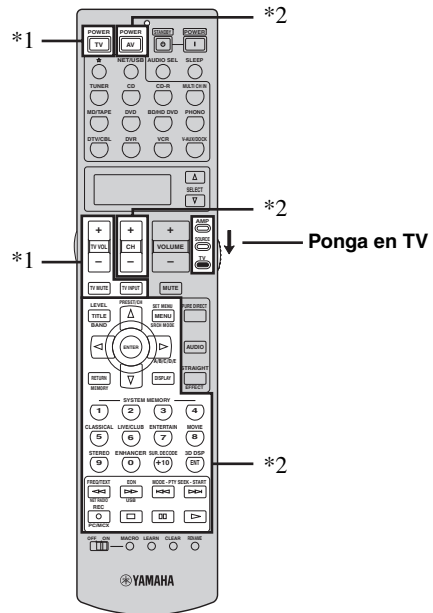

### Notas

- \*1 Estos botones controlan siempre esta unidad independientemente de la posición del selector del modo de operación.
- \*2 Estos botones controlan esta unidad sólo cuando el selector del modo de operación se pone en **14 AMP**.

### Notas

- \*1 Estos botones controlan siempre su TV independientemente de la posición del selector del modo de operación.

Mando a distancia	TV digital/TV por cable
TV POWER	Activa o desactiva la alimentación.
TV VOL +/-	Aumenta o disminuye el nivel del sonido.
TV MUTE	Silencia la salida de audio.
TV INPUT	Cambia la fuente de entrada.

- \*2 Estos botones controlan su TV sólo cuando el selector del modo de operación se pone en **14 TV**. Para conocer detalles, vea la columna "TV" en la página 104.

**Control de otros componentes**

Ponga el selector del modo de operación en **14SOURCE** para controlar otros componentes seleccionados con los botones selectores de entrada (1). Deberá poner de antemano el código de mando a distancia apropiado para cada fuente de entrada (vea la página 105). La tabla siguiente muestra la función de cada botón de control usado para controlar otros componentes asignados a cada botón selector de entrada (1). Tenga en cuenta que algunos botones no controlarán correctamente el componente seleccionado.



El mando a distancia tiene 14 modos (áreas de entrada) para controlar componentes, por lo que puede controlar hasta 14 componentes diferentes.

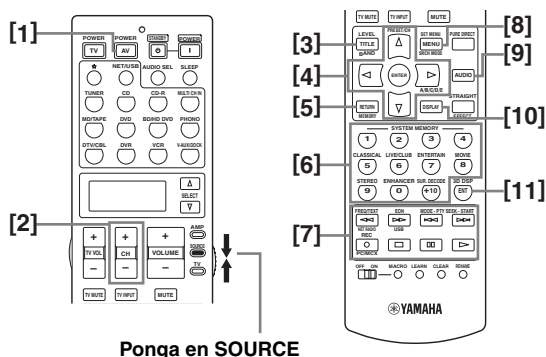

**Ponga en SOURCE**

	Reproductor/ Grabador de Blu-ray Disc/ HD DVD	Reproductor DVD/ Grabadora DVD	VCR	TV por cable/ Sintonizador de satélite	TV	Reproductor LD	Reproductor CD	Grabadora MD/ Grabadora CD	Platina de cinta	Sintonizador
[1] AV POWER	Alimentación *1	Alimentación *1	Alimentación *1	Alimentación *1	Alimentación de DVR *2	Alimentación *1	Alimentación *1	Alimentación *1	Alimentación *1	Alimentación *1
[2] CH +	Canal de TV superior*3	Canal de TV superior*3	Canal superior	Canal superior	Canal superior	Canal de TV superior*3	Canal de TV superior*3	Canal de TV superior*3	Canal de TV superior*3	Canal de TV superior*3
CH -	Canal de TV inferior*3	Canal de TV inferior*3	Canal inferior	Canal inferior	Canal inferior	Canal de TV inferior*3	Canal de TV inferior*3	Canal de TV inferior*3	Canal de TV inferior*3	Canal de TV inferior*3
[3] TITLE	Título	Título	Título	Título	Título					Banda
[4] ENTER	Introducción de menú	Introducción de menú		Selección de menú	Selección de menú					
PRESET/CH Δ	Menú arriba	Menú arriba		Menú arriba	Menú arriba					Presintonización ascendente (1 a 8)
PRESET/CH ∇	Menú abajo	Menú abajo		Menú abajo	Menú abajo					Presintonización descendente (1 a 8)
A/B/C/DE ▷	Menú izquierda	Menú izquierda		Menú izquierda	Menú izquierda					Presintonización descendente (A a E)
A/B/C/DE ◁	Menú derecha	Menú derecha		Menú derecha	Menú derecha			Dirección A/B		Presintonización ascendente (A a E)
[5] RETURN, MEMORY	Retorno	Retorno	Retorno	Retorno	Retorno					
[6] 1-9, 0, +10	Botones numéricos	Botones numéricos	Botones numéricos	Botones numéricos	Botones numéricos	Botones numéricos	Botones numéricos	Botones numéricos		
[7] ◁◁	Búsqueda hacia atrás	Búsqueda hacia atrás	Búsqueda hacia atrás	Búsqueda de DVR hacia atrás *2	Búsqueda de DVR hacia atrás *2	Búsqueda hacia atrás	Búsqueda hacia atrás	Búsqueda hacia atrás	Búsqueda hacia atrás	Búsqueda hacia atrás
▷▷	Búsqueda hacia adelante	Búsqueda hacia adelante	Búsqueda hacia adelante	Búsqueda de DVR hacia adelante *2	Búsqueda de DVR hacia adelante *2	Búsqueda hacia adelante	Búsqueda hacia adelante	Búsqueda hacia adelante	Búsqueda hacia adelante	Búsqueda hacia adelante
◁▷	Salto hacia atrás	Salto hacia atrás				Capítulo/Salto hacia atrás	Salto hacia atrás	Salto hacia atrás	Dirección de retroceso	
▷▷	Salto hacia adelante	Salto hacia adelante				Capítulo/Salto hacia adelante	Salto hacia adelante	Salto hacia adelante	Dirección de avance	
REC	Grabación (grabadora)	Salto de disco (reproductor) Grabación (grabadora)	Grabación	Grabación de DVR *2	Grabación de DVR *2		Salto de disco	Grabación	Grabación	
□	Parada	Parada	Parada	Parada de DVR *2	Parada de DVR *2	Parada	Parada	Parada	Parada	
⏸	Pausa	Pausa	Pausa	Pausa de DVR *2	Pausa de DVR *2	Pausa	Pausa	Pausa	Pausa	
▷	Reproducción	Reproducción	Reproducción	Reproducción de DVR *2	Reproducción de DVR *2	Reproducción	Reproducción	Reproducción	Reproducción	
[8] MENU	Menú	Menú		Menú	Menú					
[9] AUDIO	Audio	Audio				Audio				
[10] DISPLAY	Visualizador	Visualizador		Visualizador	Visualizador	Visualizador	Visualizador	Visualizador		
[11] ENT			Entrar	Entrar/recuperar	Entrar					

**Notas**

- \*1 Este botón sólo funciona cuando el mando a distancia original suministrado con el componente tiene un botón POWER.
- \*2 Estos botones controlan su videograbadora (grabador DVD, etc.) sólo cuando usted pone el código de mando a distancia apropiado para DVR (vea la página 105).
- \*3 Estos botones controlan siempre su TV independientemente de la posición del selector del modo de operación.

## ■ Selección de un componente para controlar

Puede seleccionar un componente para ser controlado independientemente de la fuente de entrada seleccionada con los botones selectores de entrada.

### Pulse repetidamente **SELECT** $\Delta$ / $\nabla$ para seleccionar el componente deseado.

El nombre del componente que va a ser controlado aparece en el visualizador (12) del mando a distancia.



## ■ Control de componentes opcionales (Modo opcional)

“OPTN” es un área de control de componentes opcionales que puede programarse con funciones de mando a distancia independientemente de cualquier fuente de entrada. Este área resulta útil para programar comandos que van a ser utilizados solamente como una parte de una función macro o para componentes que no tienen un código de mando a distancia válido.

Para seleccionar el modo opcional, pulse repetidamente **SELECT**  $\nabla$  hasta que “OPTN” aparezca en el visualizador (12) del mando a distancia.



### Nota

No puede poner un código de mando a distancia para el área opcional. Vea la página 107 para programar botones utilizados dentro de esta área de control de componentes.

## Puesta de los códigos de mando a distancia

Estableciendo los códigos de mando a distancia apropiados puede controlar otros componentes. Se pueden preparar códigos para cada área de entrada. Para conocer una lista completa de los códigos de mando a distancia disponibles, consulte “Lista de códigos de mando a distancia” al final de este manual.

La tabla siguiente muestra el componente predeterminado (Librería: categoría de componente) y el código de mando a distancia para cada área de entrada.

### Ajustes predeterminados de códigos de mando a distancia

Área de entrada	Librería (categoría de componente)	Fabricante	Código predeterminado
☆	TAPE	—	2604
NET/USB	TUNER	Yamaha	2607
TUNER	TUNER	Yamaha	2602
CD	CD	Yamaha	2300
CD-R	CD-R	Yamaha	2400
MULTI CH IN	DVD	Yamaha	2100
MD/TAPE	MD	Yamaha	2500
DVD	DVD	Yamaha	2100
BD/HD DVD	DVD	Yamaha	2100
PHONO	TV	—	—
DTV/CBL	TV	—	—
DVR	DVR	Yamaha	2807
VCR	VCR	—	—
V-AUX/DOCK	TUNER	Yamaha	2606

### Nota

Tal vez no pueda controlar su componente Yamaha aunque se preajuste un código de fabricante Yamaha listado arriba. En este caso, intente poner otros códigos de mando a distancia Yamaha.

- 1** Ponga el selector del modo de operación en **⑭SOURCE** y luego pulse un botón selector de entrada (**①**) para seleccionar el área de entrada que quiera establecer.



- 2** Mantenga pulsado **ⓃLEARN** por unos 3 segundos con un bolígrafo u objeto similar. El nombre de la librería (ej. L;DVD) y el nombre del área de entrada seleccionada (ej. DVD) aparece alternativamente en el visualizador (**Ⓜ**) del mando a distancia.

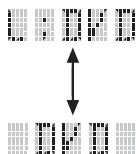

- En un área de entrada usted puede establecer un código de mando a distancia de un tipo de componente diferente. Pulse repetidamente **④◀/▶** para cambiar la librería (categoría de componente).

Opciones de librería: L;DVD, L;DVR, L;LD, L;CD, L;CDR, L;MD, L;TAP (cinta), L;TUN (sintonizador), L;AMP, L;TV, L;CAB (cable), L;SAT (satélite), L;VCR

- Si quiere hacer la preparación para otra área de entrada, pulse el botón selector de entrada, o pulse repetidamente **ⓂSELECT ▲/▼** para seleccionar el área de entrada.

**Notas**

- Asegúrese de mantener pulsado **ⓃLEARN** durante un mínimo de 3 segundos ya que de lo contrario empezará el proceso de aprendizaje.
- Si no completa cada uno de los pasos siguientes antes de pasar 30 segundos, el modo de ajuste se cancelará automáticamente. En este caso, empiece desde el paso 2.

- 3** Pulse **④ENTER**. El código de cuatro dígitos establecido para el componente seleccionado aparece en el visualizador (**Ⓜ**).

**Nota**

“0000” aparece en el visualizador (**Ⓜ**) si no se ha establecido un código.

- 4** Pulse los botones numéricos (**⑥**) para introducir el código de mando a distancia de cuatro dígitos correspondiente al componente que quiera utilizar.

Para conocer una lista completa de los códigos de mando a distancia disponibles, consulte “Lista de códigos de mando a distancia” al final de este manual.

- 5** Pulse **④ENTER** para poner el número. “OK” aparece en el visualizador (**Ⓜ**) del mando a distancia si el ajuste se hace correctamente. “NG” aparece en el visualizador (**Ⓜ**) del mando a distancia si el ajuste no se hace correctamente. En este caso, empiece desde el paso 3.



Si desea poner otro código para otro componente, pulse el botón selector de entrada, o pulse repetidamente **ⓂSELECT ▲/▼** para seleccionar el componente, y luego repita los pasos 2 a 5.

- 6** Pulse de nuevo **ⓃLEARN** para salir del modo de preparación.



- 7** Pulse **④▶** o **AV POWER** para confirmar si usted puede controlar su componente usando el mando a distancia.



Si no se pueden realizar operaciones y el fabricante de su componente tiene más de un código, intente con cada uno de ellos hasta encontrar el correcto.

**Notas**

- “ERROR” aparece en el visualizador (**Ⓜ**) del mando a distancia si usted pulsa un botón no indicado en el paso respectivo, o cuando usted pulsa más de un botón simultáneamente.
- El mando a distancia suministrado NO contiene TODOS los códigos posibles para los componentes de audio y vídeo de venta en el comercio (incluyendo componentes de Yamaha). Si no es posible realizar la operación con ninguno de los códigos de mando a distancia, programe la función del nuevo mando a distancia utilizando la función de aprendizaje (consulte “Programación de códigos de otros mandos a distancia” en la página 107) o utilice el mando a distancia suministrado con el componente.
- Las funciones programadas utilizando la función de aprendizaje tiene prioridad sobre las funciones de los códigos de control de mando a distancia.

## Programación de códigos de otros mandos a distancia

Puede programar códigos de mando a distancia desde otros mandos a distancia. Utilice la función de aprendizaje si quiere programar funciones no incluidas en las operaciones básicas cubiertas por los códigos de mando a distancia, o si no se encuentra disponible un código de mando a distancia apropiado. Puede programar la función de otro mando a distancia en los botones de las áreas resaltadas en la ilustración siguiente. Los botones se pueden programar independientemente para cada área de entrada.

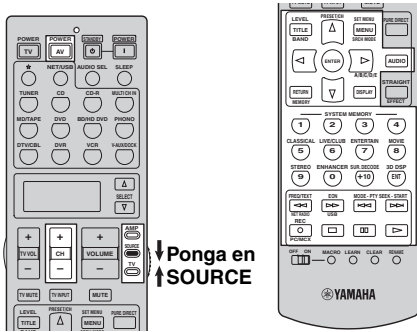

### Nota

El mando a distancia transmite rayos infrarrojos. Si el otro mando a distancia utiliza también rayos infrarrojos, este mando podrá aprender la mayoría de sus funciones. Sin embargo, tal vez no pueda programar algunas señales especiales o transmisiones demasiado largas. Consulte las instrucciones de funcionamiento del otro mando a distancia.

- 1 Ponga el selector del modo de operación en **⑭SOURCE** y luego pulse un botón selector de entrada **①** para seleccionar un área de entrada.

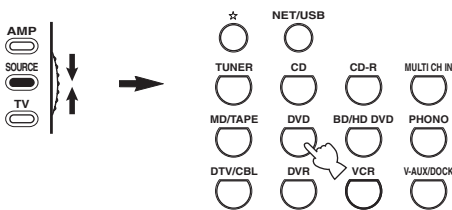

### Nota

Asegúrese de que el selector del modo de operación esté en **⑭SOURCE**. Cuando ponga el selector del modo de operación en **⑭AMP** y programe códigos de mando a distancia desde otros mandos a distancia, las teclas programadas no podrán controlar la función de amplificador de esta unidad.

- 2 Ponga este mando a distancia de 5 a 10 cm del otro mando a distancia y sobre una superficie plana para que sus transmisores de infrarrojos queden uno frente al otro.

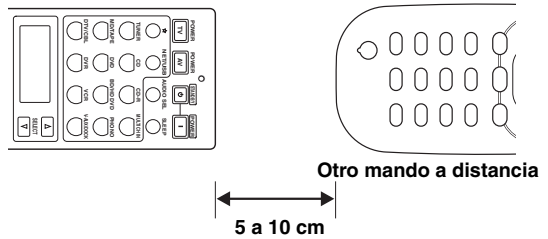

- 3 Pulse **ⓧLEARN** utilizando un bolígrafo u objeto similar. “LEARN” y el nombre del área de entrada seleccionada (ej. “DVD”) aparece alternativamente en el visualizador **⑫** del mando a distancia.

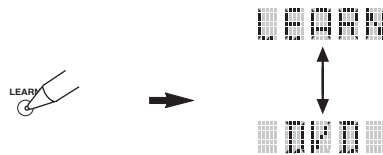

### Notas

- No pulse y mantenga pulsado **ⓧLEARN**. Si lo mantiene pulsado durante más de 3 segundos, el mando a distancia se pondrá en el modo de ajuste de códigos de mando a distancia.
- Si no completa cada uno de los pasos siguientes antes de pasar 30 segundos, el modo de aprendizaje se cancelará automáticamente. En este caso, empiece desde el paso 3.

- 4 Pulse el botón para el que quiere programar la función nueva. “LEARN” aparece en el visualizador **⑫** del mando a distancia.





**5 Mantenga pulsado el botón que quiere programar en el otro mando a distancia hasta que aparezca “OK” en el visualizador (12) del mando a distancia.**

“NG” aparece en el visualizador (12) del mando a distancia si el aprendizaje no se hizo bien. En este caso, empiece desde el paso 4.

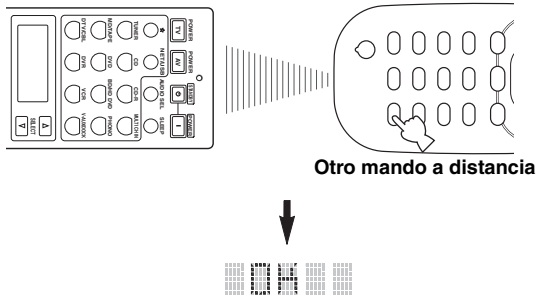

- Si quiere programar otra función, repita los pasos 4 y 5.
- Si desea programar continuamente otra función para otro componente, pulse **SELECT**  $\Delta$  /  $\nabla$  para seleccionar el componente y luego repita los pasos 4 y 5.

**6 Pulse de nuevo **LEARN** para salir del modo de aprendizaje.**



**Notas**

- “ERROR” aparece en el visualizador (12) del mando a distancia si usted pulsa un botón no indicado en el paso respectivo, o cuando usted pulsa más de un botón simultáneamente.
- Este mando a distancia puede aprender aproximadamente 200 funciones. Sin embargo dependiendo de las señales aprendidas, “FULL” puede aparecer en el visualizador antes de que usted programe 200 funciones. En este caso, cancele las funciones programadas que no necesite para dejar espacio y poder aprender más.
- El aprendizaje tal vez no sea posible en los casos siguientes:
  - cuando las pilas del mando a distancia de esta unidad o de los otros componentes estén agotadas.
  - cuando la distancia entre los dos mandos a distancia sea demasiado grande o pequeña.
  - cuando las ventanas de infrarrojos del mando a distancia no se encuentren una frente a otra formando el ángulo apropiado.
  - cuando el mando a distancia esté expuesto a la luz solar directa.
  - cuando una función que vaya a programar sea continua o poco común.

**Cambio de nombres de fuentes en el visualizador**

Puede cambiar el nombre de la fuente de entrada que aparece en el visualizador (12) del mando a distancia si quiere utilizar un nombre diferente del que fue puesto en la fábrica. Esta función es útil cuando usted ha preparado un área de entrada para controlar un componente diferente.

**1 Ponga el selector del modo de operación en **AMP** o **SOURCE** y luego pulse un botón selector de entrada (1) para seleccionar el área de entrada cuyo nombre quiera cambiar.**

El nombre del área de entrada seleccionada aparece en el visualizador (12).

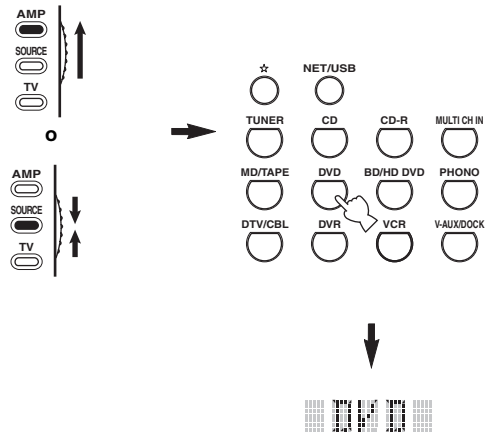

**2 Pulse **RENAME** utilizando un bolígrafo u objeto similar.**



**Nota**

Si no completa cada uno de los pasos siguientes antes de pasar 30 segundos, el modo de cambio de nombre se cancelará automáticamente. En este caso, empiece desde el paso 2.

**3 Pulse ④△ / ▽ para seleccionar e introducir un carácter.**

Al pulsar ④▽ cambia el carácter del modo siguiente: A a Z, 1 a 9, 0, + (más), - (guión), ; (punto y coma), / (barra) y espacio.  
Pulsando ④△, los caracteres cambian en orden opuesto.

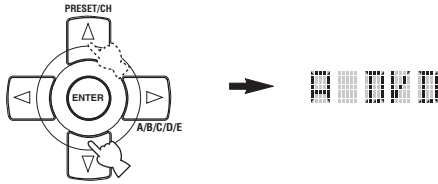

**4 Pulse ④▷ para mover el cursor a la siguiente posición.**

☀  
Pulse ④◀ para mover el cursor a la posición anterior.

**5 Pulse ④ENTER para poner el nombre nuevo.**

“OK” aparece en el visualizador (⑫) del mando a distancia si el cambio de nombre se hace correctamente.  
“NG” aparece en el visualizador (⑫) del mando a distancia si el cambio de nombre no se hizo bien. En este caso, empiece desde el paso 3.

☀  
Si quiere cambiar de nombre a otra área de entrada, pulse el botón selector de entrada, o pulse repetidamente ⑫SELECT △ / ▽ para seleccionar el componente y luego repita los pasos 3 a 5.

**6 Pulse de nuevo ⑫RENAME para salir del modo de poner nombres.**



**Nota**

“ERROR” aparece en el visualizador (⑫) del mando a distancia si usted pulsa un botón no indicado en el paso respectivo, o cuando usted pulsa más de un botón simultáneamente.

**Funciones de programación de macros**

La función de programación de macros permite realizar una serie de operaciones pulsando un solo botón. Por ejemplo, cuando quiera reproducir un CD, tendrá que encender los componentes, seleccionar la entrada CD y pulsar el botón de reproducción para iniciar la reproducción. La función de programación de macros le permite realizar todas estas operaciones pulsando simplemente el botón macro CD. Los botones listados como macro más abajo han sido ajustados en fábrica con programas macro. Usted también puede programar sus propios macros (vea la página 111).

**MACRO Operaciones**

Botones de

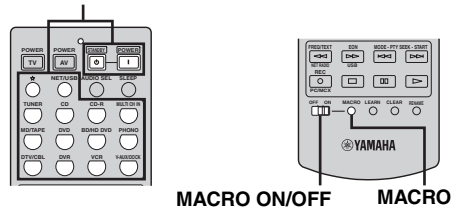

**1 Ponga el selector ⑫MACRO ON/OFF en ON.**

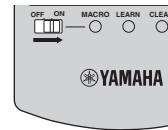

**2 Pulse el botón de macro deseado.**

**3 Ponga el selector ⑫MACRO ON/OFF en OFF cuando termine de usar la operación de programación macro.**

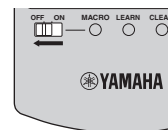

**Notas**

- Mientras el mando a distancia ejecuta un programa macro, éste no aceptará ninguna otra operación hasta que termine de ejecutarse el programa (el indicador de transmisión deja de parpadear).
- Continúe apuntando el mando a distancia al componente controlado por el macro hasta que termine la operación del macro.

**■ Funciones macro predeterminadas**

Pulsación de un botón de macro	Para transmitir automáticamente estas señales en orden		
	Primero	Segundo	Tercero
		—	—
	(*1)	(*2)	—
		—	—
			—
	(*1)	(*3)	—
			(Área CD) (*4)
			(Área CD-R) (*4)
			—
			(Área MD/TAPE) (*4)
			(Área DVD) (*4)
			(Área BD/HD DVD) (*4)
			—
			—
			(Área DVR) (*4)
			(Área VCR) (*4)
			—

- \*1 Puede encender algunos componentes (incluyendo componentes Yamaha) conectados a esta unidad conectándolos al AC OUTLET(S) del panel trasero de esta unidad. El control de la alimentación tal vez no se sincronice con esta unidad dependiendo del componente. Para conocer detalles, consulte las instrucciones del componente conectado.
- \*2 Cuando el código de mando a distancia para su TV se prepare para DTV/CBL o PHONO (vea la página 105), usted podrá encender su TV sin seleccionar una fuente de entrada. El código de mando a distancia preparado para DTV tiene prioridad sobre el preparado para PHONO.
- \*3 Cuando se selecciona TUNER como fuente de entrada, esta unidad recibe la última emisora sintonizada antes de poner la unidad en el modo de espera.
- \*4 La reproducción se puede iniciar para cualquier grabadora MD, reproductor CD, grabadora CD, reproductor DVD, reproductor Blu-ray Disc, reproductor HD DVD o grabadora DVD que sea compatible con el mando a distancia de Yamaha. Cuando se utilicen macros para controlar otros componentes, necesitará programar de antemano el botón de reproducción del área de entrada de ese componente (vea la página 107) o poner el código de mando a distancia (vea la página 105).

## ■ Programación de operaciones macro

Puede programar su propio macro y utilizar la función de programación macro para transmitir varios comandos de mando a distancia en orden pulsando un solo botón. Asegúrese de preparar los códigos del mando a distancia o realizar operaciones de aprendizaje antes de programar el macro.

### Notas

- El macro predeterminado no se cancela cuando se programa un macro nuevo para un botón. El macro predeterminado se puede utilizar de nuevo cuando se borra el macro programado.
- No es posible añadir una señal nueva (paso macro) al macro predeterminado. La programación de un macro cambia todo el contenido del macro.
- No le recomendamos programar operaciones continuas como, por ejemplo, el control del volumen en un macro.

## 1 Ponga el selector del modo de operación en

- ⑭ **AMP** o ⑭ **SOURCE** y luego pulse ⑳ **MACRO** usando un bolígrafo u objeto similar.

“MCR ?” aparece en el visualizador (⑫) del mando a distancia.

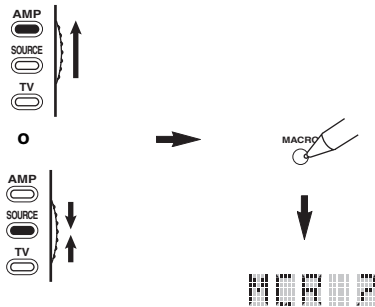

### Nota

Si no completa cada uno de los pasos siguientes antes de pasar 30 segundos, el modo de programación de macro se cancelará automáticamente. En este caso, empiece desde el paso 1.

## 2 Pulse el botón macro que quiera utilizar para controlar el macro.

El nombre del botón macro (ej. “M;DVD”) y el nombre del componente seleccionado (ej. “DVD”) aparece alternativamente en el visualizador (⑫) del mando a distancia.

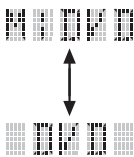

### Nota

“AGAIN” aparece en el visualizador (⑫) si usted pulsa más de un botón que no es un botón macro.

## 3 Pulse en orden los botones para las funciones que usted quiera incluir en la operación macro.

Puede preparar hasta 10 pasos (10 funciones). Después de establecer 10 pasos, aparece “FULL” y el mando a distancia sale automáticamente del modo macro.

### Ejemplo

Ponga la fuente de entrada en DVD → Active el reproductor DVD → Ajuste el temporizador para dormir

Paso 1 (“MCR 1”): Pulse DVD.

Paso 2 (“MCR 2”): Pulse AV POWER.

Paso 3 (“MCR 3”): Pulse SLEEP.

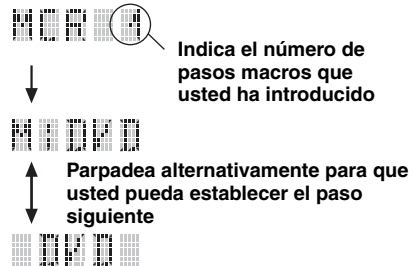
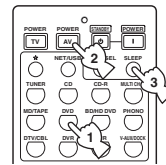

### Nota

Para cambiar el área de entrada seleccionada, pulse ⑫ **SELECT** Δ / ▽. Al pulsar los botones selectores de entrada se programará un paso macro, mientras que ⑫ **SELECT** Δ / ▽ sólo cambia el área de entrada seleccionada.

## 4 Mantenga pulsado ⑳ **MACRO** utilizando un bolígrafo u objeto similar cuando el orden de operaciones que quiera programar haya terminado.

### Nota

“ERROR” aparece en el visualizador (⑫) si usted pulsa más de un botón simultáneamente.

## Borrado de configuraciones

Puede cancelar todos los cambios hechos en cada juego de funciones, como las funciones aprendidas, los macros, los nombres de las áreas de entrada que han cambiado de nombre y la identificación del mando a distancia de ajuste.

### ■ Cancelación de juegos de funciones

#### 1 Ponga el selector del modo de operación en ⑭AMP o ⑭SOURCE y luego pulse ⑳CLEAR usando un bolígrafo u objeto similar.

“CLEAR” aparece en el visualizador (⑫).

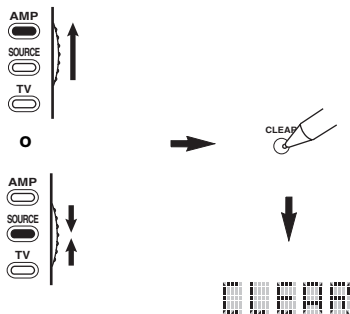

#### Nota

Si no completa cada uno de los pasos siguientes antes de pasar 30 segundos, el modo de cancelación se cancelará automáticamente. En este caso, empiece desde el paso 1.

#### 2 Pulse ④Δ / ▽ para seleccionar el modo de borrado.

- L;CD (etc.) (L; nombre del área de entrada)  
Cancela todas las funciones aprendidas en el área de entrada respectiva. El nombre de un componente se muestra después de un punto y coma (;). Pulse un botón selector de entrada para seleccionar el área de entrada.
- L;AMP  
Cancela todas las funciones aprendidas para las funciones de amplificador de esta unidad.
- L;ALL  
Cancela todas las funciones aprendidas.
- M;ALL  
Cancela todos los macros programados.
- RNAME  
Cancela todos los nombres de las fuentes cuyos nombres han sido cambiados.
- FCTRY  
Cancela todas las funciones del mando a distancia y éste recupera los ajustes de fábrica.

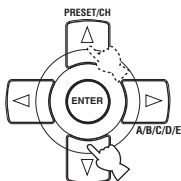

#### 3 Mantenga pulsado de nuevo ⑳CLEAR durante más de 3 segundos.

“WAIT” aparece en el visualizador (⑫). Si la cancelación se hace bien, “C;OK” aparece en el visualizador (⑫) del mando a distancia.



Una vez cancelada una función aprendida para un botón, el botón vuelve al ajuste de fábrica (o al ajuste del fabricante si usted ha puesto códigos de mando a distancia).

#### Notas

- “L;ALL” y “FCTRY” pueden tardar unos 30 segundos en completarse.
- “C;NG” aparece en el visualizador (⑫) si la cancelación no se hizo correctamente. En este caso, empiece desde el paso 2.
- “ERROR” aparece en el visualizador (⑫) si usted pulsa un botón no indicado en el paso respectivo, o si usted pulsa más de un botón simultáneamente.

#### 4 Pulse de nuevo ⑳CLEAR para salir.

## ■ Cancelación de una función aprendida

Puede cancelar la función aprendida para cierto botón en cada área de control.

- 1 Ponga el selector del modo de operación en **AMP** o **SOURCE** y luego pulse un botón selector de entrada (1) para seleccionar el área de entrada que contiene la función que usted quiere borrar.

El nombre del componente seleccionado aparece en el visualizador (12).

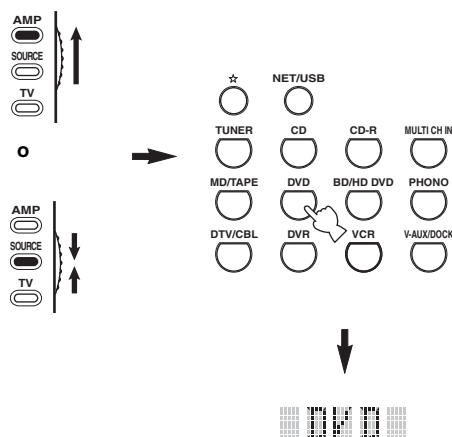

- 3 Mantenga pulsado **CLEAR** utilizando un bolígrafo u objeto similar, y luego pulse el botón que desee cancelar durante unos 3 segundos.

“C;OK” aparece en el visualizador (12) si la cancelación se hizo correctamente. Una vez que “C;OK” aparezca en el visualizador (12) del mando a distancia, suelte el bolígrafo u objeto similar usado para pulsar **CLEAR** para salir del modo de cancelación. El mando a distancia vuelve al modo de aprendizaje.



- Si desea cancelar otra función, repita el paso 3.
- Si desea cancelar continuamente otra función para otro componente, pulse **SELECT**  $\Delta$  /  $\nabla$  para seleccionar el área de entrada y luego repita el paso 3.
- Una vez que cancela una función aprendida, el botón vuelve al ajuste de fábrica (o al ajuste de fabricante si usted ha establecido códigos de mando a distancia).

- 2 Pulse **LEARN** utilizando un bolígrafo u objeto similar.

“LEARN” y el nombre del componente seleccionado (ej. “DVD”) aparece alternativamente en el visualizador (12).

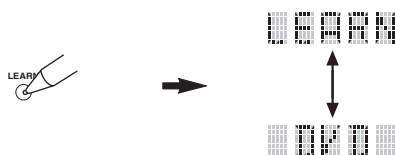

### Notas

- No lo pulse y lo mantenga pulsado **LEARN**. Si lo mantiene pulsado durante más de 3 segundos, el mando a distancia se pondrá en el modo de ajuste de códigos de mando a distancia.
- Si no completa cada uno de los pasos siguientes antes de pasar 30 segundos, el modo de aprendizaje se cancelará automáticamente. En este caso, empiece desde el paso 2.

- 4 Pulse de nuevo **LEARN** para salir.

### Notas

- “C;NG” aparece en el visualizador (12) del mando a distancia si la cancelación no se hizo bien. En este caso, empiece desde el paso 2.
- “ERROR” aparece en el visualizador (12) si usted pulsa más de un botón simultáneamente.

### ■ Cancelación de una función macro

Puede cancelar la función programada para cierto botón de macro.

- 1 Ponga el selector del modo de operación en **AMP** o **SOURCE** y luego pulse **MACRO** usando un bolígrafo u objeto similar.

“MCR ?” aparece en el visualizador (12) del mando a distancia.

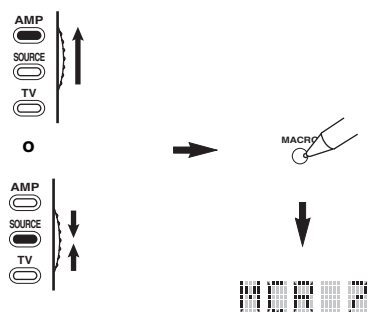

#### Nota

Si no completa cada uno de los pasos siguientes antes de pasar 30 segundos, el modo de programación de macro se cancelará automáticamente. En este caso, empiece desde el paso 1.

- 2 Mantenga pulsado **CLEAR** utilizando un bolígrafo u objeto similar, y luego pulse el botón de macro que desee cancelar durante unos 3 segundos.

“C;OK” aparece en el visualizador (12) del mando a distancia si la cancelación se hizo correctamente.

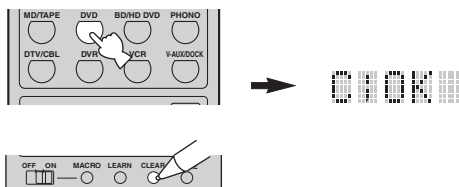

- Si desea cancelar otra función, repita el paso 2.
- Una vez que cancela una función programada, el botón vuelve al ajuste de fábrica (o al ajuste de fabricante si usted ha establecido códigos de mando a distancia).

- 3 Pulse de nuevo **MACRO** para salir del modo de programación.

#### Notas

- “C;NG” aparece en el visualizador (12) del mando a distancia si la cancelación no se hizo bien. En este caso, empiece desde el paso 2.
- “ERROR” aparece en el visualizador (12) del mando a distancia si usted pulsa más de un botón simultáneamente.

# Uso de la configuración multizona

Esta unidad le permite configurar un sistema de audio/vídeo de múltiples zonas. La función de configuración de múltiples zonas le permite preparar esta unidad para reproducir fuentes de entrada diferentes en la habitación principal, en una segunda zona (Zone 2) y en una tercera zona (Zone 3). Con el mando a distancia puede controlar esta unidad desde la segunda o la tercera zona.

Conecte el componente fuente a los jacks de entrada de audio analógico de esta unidad para reproducir la fuente en Zone 2 o Zone 3. Esta unidad no envía a los jacks ZONE OUT las señales de audio introducidas por los jacks DIGITAL INPUT y HDMI.

## Conexión de los componentes Zone 2 y Zone 3

Necesita el equipo adicional siguiente para utilizar las funciones de múltiples habitaciones de esta unidad:

- Un receptor de señales infrarrojas en Zone 2 y/o Zone 3.
- Un emisor de señales infrarrojas en la habitación principal. Este emisor transmite las señales infrarrojas desde el mando a distancia de Zone 2 y/o Zone 3 a la habitación principal (a un reproductor CD o DVD, por ejemplo).
- Un amplificador y altavoces para Zone 2 y/o Zone 3.
- Un monitor de vídeo para la segunda habitación.

- ☀️ Si quiere usar los amplificadores internos de esta unidad no necesita un amplificador ni altavoces extra para Zone 2 y/o Zone 3.
- Como hay muchas formas de conectar y utilizar esta unidad en una instalación de múltiples zonas, le recomendamos consultar con el centro de servicio o concesionario Yamaha autorizado más cercano para hacer las conexiones Zone 2 y Zone 3 que mejor satisfagan sus requerimientos.

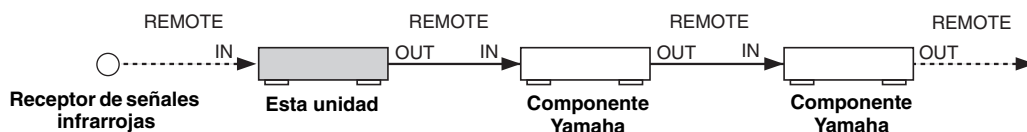

### Utilización de amplificadores externos

Para usar un amplificador externo en Zone 2 o Zone 3, conecte ese amplificador a los terminales ZONE OUT y seleccione "EXT" en "Ampli Zone2" o "Ampli Zone3" (vea la página 94).

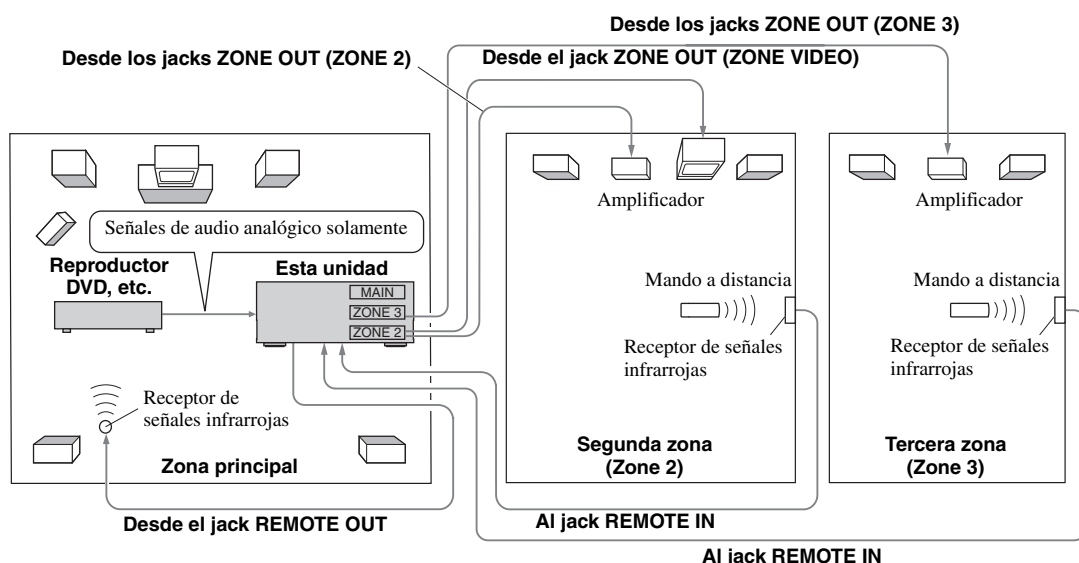

### Notas

- Para evitar ruidos inesperados, NO use la función Zone 2/Zone 3 con CDs codificados con DTS.
- Ajusta el volumen Zone 2/Zone 3 utilizando el amplificador en la segunda/tercera habitación cuando "Vol. Zone2" o "Vol. Zone3" se pone en "Fijo" (vea la página 94).



## ■ Uso de los amplificadores internos de esta unidad

### Aviso de seguridad importante

Los terminales de altavoz SP1 o SP2 de este receptor no deberán conectarse a una caja selectora de altavoz pasivo ni a más de un altavoz por canal.

La conexión de una caja selectora de altavoz pasivo o múltiples altavoces por canal podría crear una carga de impedancia anormalmente baja que dañaría el amplificador. Vea este manual del propietario para hacer un uso correcto.

Debe cumplirse en todo momento con las indicaciones de impedancia mínima de altavoces para todos los canales. Esta información se encuentra en el panel posterior de su receptor.

### Si quiere usar un amplificador interno (SP1 o SP2) de esta unidad

Conecte directamente los altavoces Zone 2 o Zone 3 a los terminales de altavoces SP1 o SP2 y seleccione “INT:[SP1]” o “INT:[SP2]” para “Ampli Zone2” o “Ampli Zone3” (vea la página 94).

### Si quiere usar ambos amplificadores internos (SP1 y SP2) de esta unidad

Conecte directamente los altavoces Zone 2 y Zone 3 a los terminales de altavoces SP1 y SP2 y seleccione “Ambos” para “Ampli Zone2” o “Ampli Zone3” (vea la página 94).

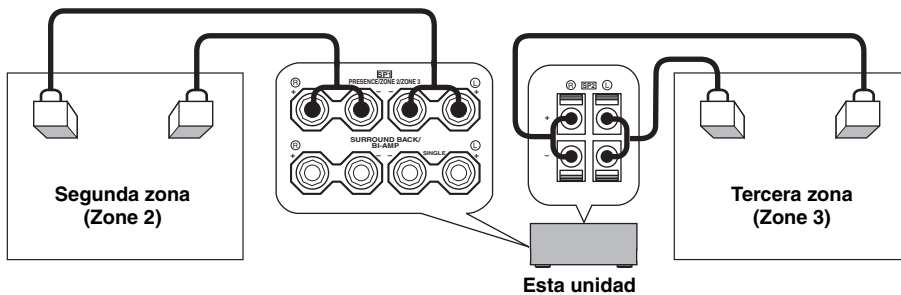

## Control de Zone 2 o Zone 3

Puede seleccionar la zona que quiera controlar usando los botones de control del panel delantero o del mando a distancia.

### ■ Selección de Zone 2 o Zone 3

#### Operaciones en el panel delantero

**1** Pulse **@ZONE 2 ON/OFF** o **@ZONE 3 ON/OFF** en el panel delantero para encender o apagar individualmente Zone 2 o Zone 3.

**2** Pulse repetidamente **@ZONE CONTROLS** en el panel delantero para seleccionar la zona que quiera controlar.

Cada vez que pulsa **@ZONE CONTROLS**, la visualización del panel delantero cambia como se muestra abajo, y el indicador de la zona seleccionada parpadea durante unos 10 segundos. Sin embargo, cuando se selecciona la zona principal no parpadea ningún indicador.

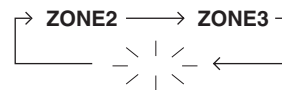

Cuando se selecciona la zona principal no parpadea ningún indicador.

#### ZONE2

Controla las funciones del amplificador o sintonizador de Zone 2.

#### ZONE3

Controla las funciones del amplificador o sintonizador de Zone 3.



- Deberá completar este paso dentro de 10 segundos mientras la zona seleccionada parpadea en el visualizador del panel delantero. De lo contrario, el modo de zona seleccionado actualmente se cancelará de forma automática. En este caso, pulse de nuevo **@ZONE CONTROLS**.
- El ajuste inicial es ZONE2 cuando Zone 2 y Zone 3 están encendidos.

**3** Consulte “Selección de la fuente de entrada de Zone 2 o Zone 3”, “Ajuste del nivel del sonido de Zone 2 o Zone 3”, “Ajuste del balance del nivel de altavoces en Zone 2 o Zone 3” o “Ajuste de la calidad tonal de Zone 2 o Zone 3” en la página 118 para realizar más operaciones.

**Operaciones en el mando a distancia**

**1** Ponga el selector del modo de operación en **⑭ AMP** y luego pulse repetidamente **⑫ SELECT**  $\Delta$  para seleccionar la zona que quiera controlar.  
 “ZONE 2” o “ZONE 3” se muestra en el visualizador **⑫** del mando a distancia.

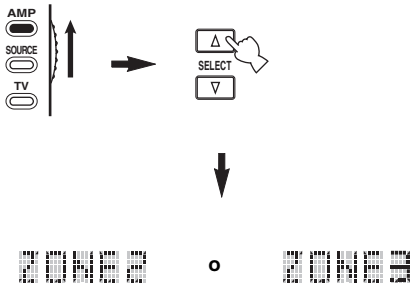

Modo de control	Visualizador <b>⑫</b>	POWER y STANDBY
<b>Modo de zona principal</b>	Nombre del área de entrada seleccionada	Enciende solamente la zona principal o la pone en el modo de espera.
<b>Modo Zone 2</b>	“ZONE 2” o “2; nombre del área de entrada seleccionada”	Enciende Zone 2 o la pone en el modo de espera.
<b>Modo Zone 3</b>	“ZONE 3” o “3; nombre del área de entrada seleccionada”	Enciende Zone 3 o la pone en el modo de espera.
<b>Modo completo</b>	“ALL”	<b>⑨ POWER:</b> enciende la zona principal, Zone 2 y Zone 3. <b>⑩ STANDBY:</b> pone la zona principal, Zone 2 y Zone 3 en el modo de espera.

**Notas**

- Cuando el mando a distancia está en el modo de zona principal, “MAIN” aparece durante unos pocos segundos cuando se pulsa **⑨ POWER** o **⑩ STANDBY**.
- “ALL” aparece en el visualizador **⑫** del mando a distancia sólo cuando se pulsa **⑫ SELECT**  $\nabla$ .

**■ Selección de la fuente de entrada de Zone 2 o Zone 3**

Gire el selector **① INPUT** del panel delantero (o ponga el selector del modo de operación en **⑭ AMP** y luego pulse uno de los botones selectores de entrada **①**) para seleccionar la fuente de entrada de la zona deseada.

Si el mando a distancia se usa para seleccionar la fuente de entrada, “2; nombre de la área de entrada seleccionada” o “3; el nombre de la área de entrada seleccionada” se visualiza en el visualizador **⑫** del mando a distancia cuando se selecciona Zone 2 o Zone 3 respectivamente.

**Notas**

- Las fuentes de entrada seleccionadas se comparten entre todas las zonas.
- Si pone otra fuente de grabación diferente de “SOURCE” (vea la página 67), la fuente de entrada de Zone 2 se fija en la fuente que usted puso como fuente de grabación.
- Esta unidad no visualiza el menú de iPod o red/USB en el monitor de vídeo conectado a uno de los jacks ZONE VIDEO.



- Deberá completar este paso dentro de 10 segundos mientras la zona seleccionada parpadea en el visualizador del panel delantero. De lo contrario, el modo de zona seleccionado actualmente se cancelará de forma automática. En este caso, pulse de nuevo **① ZONE CONTROLS** en el panel delantero.
- Cuando un monitor de vídeo está conectado a uno de los jacks ZONE VIDEO, usted podrá visualizar la información de control de Zone 2 o Zone 3 en la pantalla del monitor de vídeo. Ponga “OSD Zone” en “Zone2 y 3” o “Zone2” (vea la página 93).

**2** Consulte “Selección de la fuente de entrada de Zone 2 o Zone 3”, “Ajuste del nivel del sonido de Zone 2 o Zone 3”, “Ajuste del balance del nivel de altavoces en Zone 2 o Zone 3” o “Ajuste de la calidad tonal de Zone 2 o Zone 3” en la página 118 para realizar más operaciones.

**3** Pulse **⑫ SELECT**  $\Delta$  /  $\nabla$  para salir del modo Zone 2/Zone 3.

**■ Apagado o encendido de Zone 2 y/o Zone 3 con el mando a distancia**

**⑨ POWER** y **⑩ STANDBY** en el mando a distancia funcionan de forma diferente dependiendo de la zona seleccionada que aparece en el visualizador **⑫** del mando a distancia.

- Cuando seleccione el modo de la zona principal, Zone 2 o Zone 3 (vea la página 117), usted podrá, individualmente, encender la zona principal, Zone 2 o Zone 3 o ponerlas en el modo de espera.
- Cuando se selecciona el modo completo, al pulsar **⑨ POWER** se enciende simultáneamente la zona principal, Zone 2 y Zone 3, y al pulsar **⑩ STANDBY** éstas se ponen simultáneamente en el modo de espera.

Haga las operaciones siguientes después de activar el modo de operación Zone 2 o Zone 3.

### ■ Ajuste del nivel del sonido de Zone 2 o Zone 3

Gire **Ⓡ VOLUME** en el panel delantero (o pulse **Ⓜ VOLUME +/-**) para ajustar el nivel de sonido de la zona seleccionada.



Pulse **Ⓜ MUTE** en el mando a distancia para silenciar la salida de sonido a la zona seleccionada.

#### Nota

Cuando usa amplificadores externos en Zone 2 o Zone 3, **Ⓜ VOLUME +/-** sólo se puede usar cuando “Vol. Zone2” o “Vol. Zone3” se pone en “Variable” en “Config. Zone2” o “Config. Zone3” (vea la página 94).

### ■ Ajuste del balance del nivel de altavoces en Zone 2 o Zone 3

Pulse repetidamente **Ⓢ TONE CONTROL** para seleccionar “BALANCE” y luego gire **Ⓜ PROGRAM** para ajustar el balance del nivel de los altavoces derecho e izquierdo de la zona seleccionada.

### ■ Ajuste de la calidad tonal de Zone 2 o Zone 3

Ponga el selector del modo de operación en **Ⓜ AMP** y luego pulse **CH +/-** en el mando a distancia para ajustar la respuesta de alta frecuencia (TREBLE) o pulse **TV VOL +/-** para ajustar la respuesta de baja frecuencia (BASS).

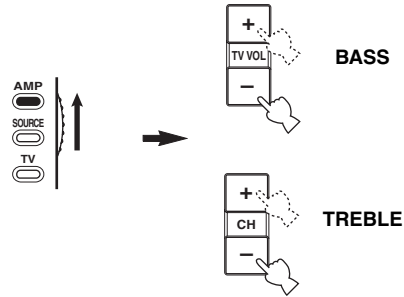

Puede ajustar la calidad tonal Zone 2 o Zone 3 usando **Ⓢ TONE CONTROL** en el panel delantero. Para conocer detalles, vea “Ajuste de la calidad tonal” en la página 51.

#### Nota

Compruebe que “ZONE 2” o “ZONE 3” se visualice en el visualizador (Ⓜ) del mando a distancia antes de ajustar la calidad tonal de la zona correspondiente (vea la página 117).

## ■ Uso del mando a distancia de Zone 2/ Zone 3

Usando el mando a distancia de Zone 2/Zone 3 puede controlar las funciones de Zone 2 o Zone 3. Primero, ponga en las posiciones correctas los conmutadores ID1/ID2 y ZONE 2/ZONE 3.

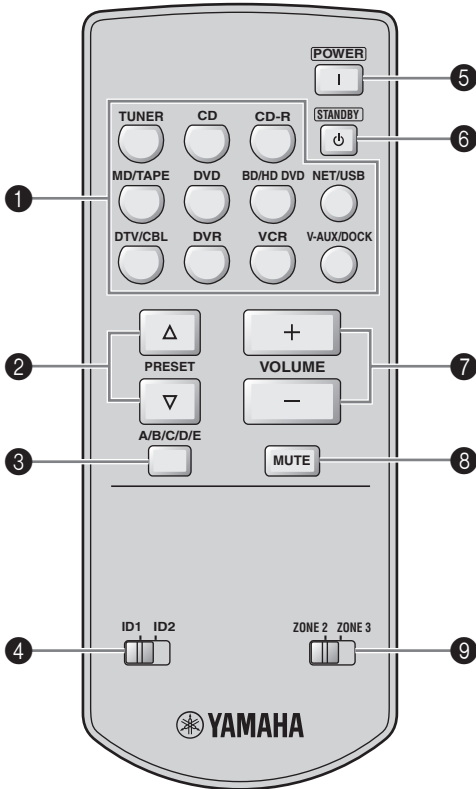

### Control de la función del amplificador

#### 1 Botones selectores de entrada

Seleccionan la fuente de entrada deseada para la zona de control.

#### 4 Conmutador ID1/ID2

Cambia la identificación del mando a distancia entre ID1 y ID2 (vea la página 121).

#### 5 POWER

Enciende Zone 2 o Zone 3.

#### Nota

Este botón sólo funciona cuando se pulsa **MASTER ON/OFF** del panel delantero hasta la posición ON.

#### 6 STANDBY

Pone Zone 2 o Zone 3 en el modo de espera.

#### Nota

Este botón sólo funciona cuando se pulsa **MASTER ON/OFF** del panel delantero hasta la posición ON.

#### 7 VOLUME +/-

Aumenta o disminuye el nivel del sonido de Zone 2 o Zone 3.

#### 8 MUTE

Silencia el sonido de Zone 2 o Zone 3. Púlselo de nuevo para reponer la salida de audio al nivel de sonido anterior.

#### 9 Conmutador ZONE 2/ZONE 3

Cambia entre el modo de operación de Zone 2 y Zone 3.

### Control de la función del sintonizador (vea la página 53)

Seleccione "TUNER" como fuente de entrada de la zona de control para usar las funciones siguientes.

#### 2 PRESET $\Delta$ / $\nabla$

Selecciona uno de los 8 números de emisoras presintonizadas (1 a 8) cuando se visualizan los dos puntos (:) en el visualizador del panel delantero (vea la página 55).

#### 3 A/B/C/D/E

Selecciona uno de los grupos de emisoras presintonizadas (A a E) (vea la página 55).

# Ajuste avanzado

Esta unidad tiene menús adicionales que se visualizan en el visualizador del panel delantero. El menú de ajuste avanzado ofrece operaciones adicionales para ajustar y personalizar la forma en que funciona esta unidad. Cambie los ajustes iniciales (en negrita debajo de cada parámetro) para reflejar las necesidades de su ambiente de escucha.

## Notas

- Los ajustes que usted hace se reflejarán la próxima vez que pulse **Ⓜ** **MASTER ON/OFF** hacia adentro a la posición ON para encender esta unidad (vea la página 33).
- Sólo **Ⓜ** **MASTER ON/OFF**, **Ⓟ** **STRAIGHT** y el selector **Ⓞ** **PROGRAM** serán eficaces mientras usted está usando el menú de ajuste avanzado.
- Mientras usted está usando el menú de ajuste avanzado no podrá hacerse ninguna otra operación.
- El menú de ajuste avanzado sólo está disponible en el visualizador del panel delantero.

## Uso del menú de ajuste avanzado

**1** Pulse **Ⓜ** **MASTER ON/OFF** en el panel delantero para soltarlo hasta la posición OFF y apagar esta unidad.

**2** Mantenga pulsado **Ⓟ** **STRAIGHT** en el panel delantero y luego pulse **Ⓜ** **MASTER ON/OFF** hasta la posición ON para encender esta unidad.

Esta unidad se enciende y el menú de ajuste avanzado aparece en el visualizador del panel delantero.

**3** Gire el selector **Ⓞ** **PROGRAM** del panel delantero para seleccionar el parámetro que quiera ajustar.

El nombre del parámetro seleccionado aparece en el visualizador del panel delantero.

**4** Pulse repetidamente **Ⓟ** **STRAIGHT** en el panel delantero para cambiar el ajuste del parámetro seleccionado.

**5** Pulse **Ⓜ** **MASTER ON/OFF** en el panel delantero para soltarlo hasta la posición OFF para guardar el nuevo ajuste y apague esta unidad.



Los ajustes que usted hace se reflejan la próxima vez que enciende esta unidad.

## ■ Impedancia de altavoces **SPEAKER IMP.**

Use esta función para ajustar la impedancia de esta unidad de forma que concuerde con la de sus altavoces.

Opciones: **8ΩMIN**, **6ΩMIN**

- Seleccione “**8ΩMIN**” para poner la impedancia de los altavoces en 8 Ω .
- Seleccione “**6ΩMIN**” para poner la impedancia de los altavoces en 6 Ω .

SPEAKER IMP.	Altavoz	Nivel de impedancia
8ΩMIN	Delanteros	La impedancia de cada altavoz deberá ser de 8 Ω o más alta.
	Central	La impedancia de cada altavoz deberá ser de 8 Ω o más alta.
	Surround	
	Surround trasero	
6ΩMIN	Delanteros	La impedancia de cada altavoz deberá ser de 4 Ω o más alta.
	Central	La impedancia de cada altavoz deberá ser de 6 Ω o más alta.
	Surround	
	Surround trasero	

## ■ Sensor de mando a distancia

### REMOTE SENSOR

Use esta función para activar o desactivar la capacidad de recepción de señales del sensor de mando a distancia situado en el panel delantero de esta unidad.

Opciones: **ON**, **OFF**

- Seleccione “**ON**” si quiere activar la capacidad de recepción de señales del sensor de mando a distancia.
- Seleccione “**OFF**” si quiere desactivar la capacidad de recepción de señales del sensor de mando a distancia.

## Nota

Recomendamos ajustar el parámetro en “ON” en la mayoría de los casos.

## ■ Acceso a Wake on RS-232C

### RS-232C STANDBY

Use esta función para que esta unidad transmita datos a través de la interfaz RS-232C cuando esta unidad esté en el modo de espera.

Opciones: YES, NO

Ajuste inicial:

[Modelos de EE.UU. y Canadá]: YES

[Otros modelos]: NO

- Seleccione "YES" para ajustar esta unidad para transmitir datos a través de la interfaz RS-232C.
- Seleccione "NO" para ajustar esta unidad para no transmitir datos a través de la interfaz RS-232C.

## ■ Mando a distancia AMP ID

### RC AMP ID

Use esta función para poner la AMP ID de esta unidad para que la reconozca el mando a distancia.

Opciones: ID1, ID2

- Seleccione "ID1" cuando el código de librería AMP ID del mando a distancia se ponga en "2001".
- Seleccione "ID2" cuando el código de librería AMP ID del mando a distancia se ponga en "2002".

## Puesta del código AMP ID de mando a distancia

**1** Ponga el selector del modo de operación en **⑬ AMP** o **⑬ SOURCE**.

**2** Mantenga pulsado **Ⓢ LEARN** durante unos 3 segundos con un bolígrafo u objeto similar y luego pulse repetidamente **⓪ </>** hasta que "L;AMP" aparezca en el visualizador **⑫** del mando a distancia.

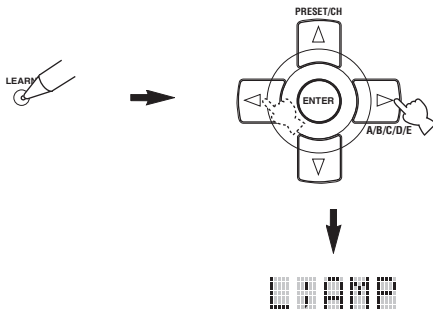

### Notas

- Asegúrese de mantener pulsado **Ⓢ LEARN** durante un mínimo de 3 segundos ya que de lo contrario empezará el proceso de aprendizaje.
- Si no completa cada uno de los pasos siguientes antes de pasar 30 segundos, el modo de ajuste se cancelará automáticamente. En este caso, empiece desde el paso 2.

**3** Pulse **⓪ ENTER**.

El código de cuatro dígitos establecido para el área de entrada seleccionada aparece en el visualizador **⑫**.

**4** Pulse los botones numéricos **⑥** para introducir el código AMP ID de mando a distancia de cuatro dígitos para el área de entrada que quiera utilizar.

Código AMP ID del mando a distancia *1	Función	RC AMP ID*2
2001 (ajuste inicial)	Controla esta unidad usando el código predeterminado.	ID1 (ajuste inicial)
2002	Controla esta unidad usando un código alternativo.	ID2

\*1 El ajuste de mando a distancia.

\*2 El ajuste de esta unidad.

**5** Pulse **⓪ ENTER** para poner el número.

"OK" aparece en el visualizador **⑫** si el ajuste se hizo bien.

"NG" aparece en el visualizador **⑫** si el ajuste se hizo mal. En este caso, empiece desde el paso 2.

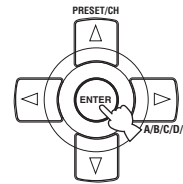

**6** Pulse de nuevo **Ⓢ LEARN** para salir del modo de preparación.



## ■ Mando a distancia TUNER ID

### RC TUNER ID



Use esta función para poner la TUNER ID de esta unidad para que la reconozca el mando a distancia.

Opciones: ID1, ID2

- Seleccione "ID1" cuando el código de librería TUNER ID del mando a distancia se ponga en "2602".
- Seleccione "ID2" cuando el código de librería TUNER ID del mando a distancia se ponga en "2603".

## Puesta del código TUNER ID de mando a distancia

**1** Ponga el selector del modo de operación en **⑭ AMP** o **⑭ SOURCE** y luego pulse **① TUNER** en el mando a distancia para seleccionar el sintonizador para cambiar la identificación de mando a distancia.

- 2 Mantenga pulsado  LEARN durante unos 3 segundos usando un bolígrafo u objeto similar hasta que “L;TUN” y “TUNER” aparezcan alternativamente en el visualizador ().**



### Notas

- Asegúrese de mantener pulsado  LEARN durante un mínimo de 3 segundos ya que de lo contrario empezará el proceso de aprendizaje.
- Si no completa cada uno de los pasos siguientes antes de pasar 30 segundos, el modo de ajuste se cancelará automáticamente. En este caso, empiece desde el paso 2.

- 3 Pulse .**



El código de cuatro dígitos establecido para el área de entrada seleccionada aparece en el visualizador (.

- 4 Pulse los botones numéricos () para introducir el código de mando a distancia de cuatro dígitos para el área de entrada que quiera utilizar.**

Código TUNER ID de mando a distancia*1	Función	RC TUNER ID*2
2602 (ajuste inicial)	Controla esta unidad usando el código predeterminado.	ID1 (ajuste inicial)
2603	Controla esta unidad usando un código alternativo.	ID2

\*1 El ajuste de mando a distancia.

\*2 El ajuste de esta unidad.

- 5 Pulse  ENTER para poner el número.**  
 “OK” aparece en el visualizador () si el ajuste se hizo bien.  
 “NG” aparece en el visualizador () si el ajuste se hizo mal. En este caso, empiece desde el paso 2.

- 6 Pulse de nuevo  LEARN para salir del modo de preparación.**



Vea la página 120 para la operación del ajuste avanzado.

### ■ Paso de frecuencias del sintonizador TUNER FRQ STEP (Modelos de Asia y General solamente)

Use esta función para establecer el paso de frecuencias del sintonizador según la separación de frecuencias de su zona.

Opciones: AM10/FM100, **AM9/FM50**

- Seleccione “AM10/FM100” para América del norte, Centroamérica y Sudamérica.
- Seleccione “AM9/FM50” para todas las demás áreas.

### ■ Biamplicación BI-AMP

Use esta función para activar o desactivar la función de biamplicador.

Opciones: ON, **OFF**

- Seleccione “ON” si quiere activar la función de biamplicador.
- Seleccione “OFF” si quiere desactivar la función de biamplicador.

### Nota

Cuando “BI-AMP” se ponga en “ON”, los terminales SURROUND BACK no se podrán utilizar para conectar altavoces surround traseros porque los terminales SURROUND BACK ya estarán sido usados para la conexión de biamplicador (vea la página 19).

## ■ Inicialización de los parámetros INITIALIZE

Use esta función para reponer los parámetros de esta unidad a los ajustes iniciales de fábrica. Puede seleccionar la categoría de los parámetros que va a inicializar.

Opciones: DSP PARAM, VIDEO, NETWORK, ALL, CANCEL

- Seleccione "DSP PARAM" para inicializar todos los parámetros de campos acústicos (vea la página 71).
- Seleccione "VIDEO" excepto "Mensaje corto" y "En pantalla" (vea la página 87).
- Seleccione "NETWORK" para inicializar la red y los parámetros USB (vea la página 91).
- Seleccione "ALL" para inicializar todos los parámetros de esta unidad.
- Seleccione "CANCEL" para cancelar el procedimiento de inicialización.

### Notas

- Use "Inicializar" en el menú de programas de campos acústicos para inicializar los parámetros del programa deseado (vea la página 77).
- Cuando se repongan los ajustes de la red, "DHCP" en "RED/USB" se pondrá automáticamente en "On" (vea la página 91) y la identificación de cliente registrado de esta unidad en su Yamaha MCX-2000 se cancelará (vea la página 64).

## ■ Formato de TV TV FORMAT

Use esta función para establecer el formato de codificación de color de su televisión.

Opciones: NTSC, PAL

Ajuste inicial:

[Modelos de EE.UU., Canadá, General y de Corea]: NTSC

[Otros modelos]: PAL

### Nota

Este ajuste de parámetro sólo afecta al monitor de vídeo conectado a los jacks MONITOR OUT, y no afecta al monitor de vídeo Zone 2 conectado a los jacks ZONE 2 VIDEO.

## ■ Verificación del monitor HDMI MONITOR CHECK

Use esta función para activar o desactivar la función de comprobación del monitor de esta unidad. Cuando "MONITOR CHECK" se pone en "YES", esta unidad recibe la información de las resoluciones de las señales de vídeo disponibles procedente del monitor de vídeo conectado mediante HDMI, y usted sólo puede seleccionar las resoluciones soportadas por el monitor de vídeo en "Resolución HDMI" (vea la página 87). Cuando "MONITOR CHECK" se pone en "SKIP", usted no puede seleccionar la resolución en "Resolución HDMI".

Opciones: YES, SKIP

## ■ Idioma GUI GUI LANGUAGE

Use esta función para seleccionar el idioma de su elección que aparecerá en el menú GUI (interfaz gráfica del usuario) de esta unidad.

Opciones: ENGLISH (inglés), JAPANESE (japonés), FRENCH (francés), GERMAN (alemán), SPANISH (español), RUSSIAN (ruso)



# Solución de problemas

Consulte la tabla de abajo cuando esta unidad no funcione correctamente. Si el problema que usted tiene no está en la lista de abajo o las instrucciones no sirven de ayuda, apague esta unidad, desconecte el cable de alimentación y póngase en contacto con el centro de servicio o concesionario Yamaha autorizado.

## ■ Generaliades

Problema	Causa	Remedio	Vea la página
<b>Esta unidad no se enciende o entra en el modo de espera poco después de conectarse la alimentación.</b>	El cable de alimentación no está conectado o la clavija no están bien insertada.	Conecte firmemente el cable de alimentación.	—
	El ajuste de impedancia de altavoces está mal hecho.	Ajuste la impedancia de los altavoces para que concuerde con la de sus altavoces.	33
	Se ha activado el circuito de protección.	Asegúrese de que todas las conexiones de los cables de altavoces en esta unidad y en todos los altavoces estén bien hechas, y que los cables de conexión no toquen nada que no sean sus respectivas conexiones.	15
	Esta unidad ha sido expuesta a una descarga eléctrica externa intensa (rayo o electricidad estática intensa).	Ponga esta unidad en el modo de espera, desconecte el cable de alimentación, vuelva a conectarlo después de 30 segundos y luego utilice normalmente la unidad.	—
<b>No hay sonido.</b>	Conexiones de los cables de entrada o salida mal hechas.	Conecte correctamente los cables. Si el problema persiste, los cables podrán estar defectuosos.	23-30
	La selección de jack de entrada de audio está en "HDMI", "COAX/OPT" o "ANALOG".	Ponga la selección de jack de entrada de audio en "AUTO".	42
	La selección del jack de entrada de audio se pone en "ANALOG" mientras el componente fuente de entrada da salida a señales de audio digital.	Ponga la selección de jack de entrada de audio en "AUTO" o "COAX/OPT"	42
	No se ha seleccionado una fuente de entrada apropiada.	Seleccione una fuente de entrada apropiada con el selector <b>INPUT</b> del panel delantero (o los botones selectores de entrada <b>①</b> ) del mando a distancia).	41, 42
	Las conexiones de los altavoces no están seguras.	Asegure las conexiones.	15
	El volumen está bajo.	Suba el volumen.	—
	El sonido está silenciado.	Pulse <b>MUTE</b> o <b>VOLUME +/-</b> en el mando a distancia para reanudar la salida de audio y luego ajuste el volumen.	43
	Hay señales que esta unidad no puede reproducir y que están introduciéndose desde un componente fuente como puede ser un CD-ROM.	Reproduzca una fuente cuya señales pueda reproducir esta unidad.	—
	Los componentes HDMI conectados a esta unidad no soportan las normas de protección contra la copia HDCP.	Conecte componentes HDMI que soporten las normas de protección contra la copia HDCP.	21
	"Adm. Audio" se pone en "Otro" y las señales de audio "HDMI" no se reproducen en esta unidad.	Ponga "Adm. Audio" en "RX-V3800" en "Opción".	95
<b>No hay imagen.</b>	La salida y entrada para la imagen están conectadas a jacks de vídeo de tipo diferente.	Ponga "Conversión" en "On" o conecte su componente fuente de igual forma que conecta su monitor de vídeo a esta unidad.	86
	Esta unidad da salida a señales de vídeo que no son soportadas por el monitor de vídeo conectado al jack HDMI OUT.	Ponga "INITIALIZE" en "VIDEO" para reponer los parámetros de vídeo.	123
		Ponga "MONITOR CHECK" en "YES".	123
	El modo Pure Direct está activado.	Desactive el modo Pure Direct.	51
Se introducen señales de vídeo que no son estándar.			

Problema	Causa	Remedio	Vea la página
<b>Las visualizaciones de mensajes breves no aparecen en el monitor de vídeo.</b>	“Mensaje corto” está en “Off”.	Ponga “Mensaje corto” en “On”.	87
	“Conversión” está en “Off”.	Ponga “Conversión” en “On”.	86
	Las señales introducidas por los jacks de entrada HDMI no salen por el jack HDMI OUT. Se introducen señales de vídeo HDTV.		
<b>El sonido se apaga repentinamente.</b>	El circuito de protección se ha activado debido a un cortocircuito, etc.	Verifique si el ajuste de impedancia de los altavoces es correcto. Verifique que los cables de los altavoces no se toquen entre sí y luego vuelva a encender esta unidad.	33, 120 —
	El temporizador para dormir ha apagado esta unidad.	Encienda esta unidad y reproduzca de nuevo la fuente.	—
	El sonido está silenciado.	Pulse <b>Ⓜ MUTE</b> o <b>Ⓜ VOLUME +/-</b> en el mando a distancia para reanudar la salida de audio.	43
<b>Sólo se oye sonido del altavoz de un lado.</b>	Las conexiones de los cables están mal hechas.	Conecte correctamente los cables. Si el problema persiste, los cables podrán estar defectuosos.	15
	Ajustes incorrectos en “Nivel altav.”.	Haga los ajustes “Nivel altav.”.	91
<b>Sólo sale buen sonido del altavoz central.</b>	Cuando reproduce una fuente mono con un programa CINEMA DSP, la señal de la fuente se dirige al canal central, y los altavoces delanteros y surround dan salida a los efectos.		
<b>No se oye sonido del altavoz central.</b>	“Central” en “Conf. Altav.” está en “Ninguno”.	Ponga “Central” en “Pequeño” o “Grande”.	89
	Se ha seleccionado uno de los programas HiFi DSP (excepto para “7ch Stereo”) y entran señales de fuente analógica de 2 canales.	Intente con otro programa de campo acústico si quiere que salga el sonido por el altavoz central.	45
<b>No se oye sonido de los altavoces de presencia.</b>	Los programas de campos acústicos están apagados.	Pulse <b>Ⓢ STRAIGHT</b> para encenderlos.	50
	Está utilizando una a fuente o combinación de programas que no da salida a sonido desde todos los canales.	Pruebe con otro programa de campo acústico.	41
<b>No se oye sonido de los altavoces surround.</b>	“Surround” en “Conf. Altav.” está en “Ninguno”.	Ponga “Surround” en “Pequeño” o “Grande”.	89
	Esta unidad está en el modo “STRAIGHT” y está reproduciéndose una fuente mono.	Pulse <b>Ⓢ STRAIGHT</b> en el panel delantero para que “STRAIGHT” desaparezca del visualizador del panel delantero.	50
<b>No hay sonido del altavoz de subgraves.</b>	“Sal. Graves” en “Conf. Altav.” está en “Delantero” cuando se reproduce una señal Dolby Digital o DTS.	Ponga “Sal. Graves” en “SWFR” o “Ambos”.	89
	“Sal. Graves” en “Conf. Altav.” está en “SWFR” o “Delantero” cuando se reproduce una fuente de 2 canales.	Ponga “Sal. Graves” en “Ambos”.	89
	La fuente no contiene señales de frecuencia baja.		
<b>No se oye sonido de los altavoces surround traseros.</b>	“Surround” en “Conf. Altav.” está en “Ninguno” y “Sr. Trasero” se pone automáticamente en “Ninguno”.	Ponga “Surround” y “Sr. Trasero” en otro ajuste que no sea “Ninguno”.	89
	“Sr. Trasero” en “Conf. Altav.” está en “Ninguno”.	Ponga “Sr. Trasero” en otro ajuste que no sea “Ninguno”.	89
	El modo CINEMA DSP 3D está activado.	Ponga el modo CINEMA DSP 3D en “OFF”.	50

<b>Problema</b>	<b>Causa</b>	<b>Remedio</b>	<b>Vea la página</b>
<b>Las fuentes de entrada de audio no se pueden reproducir en el formato de señal de audio digital deseado. (El indicador de la fuente de entrada deseada o el indicador del decodificador en el visualizador del panel delantero no se encienden.)</b>	El componente conectado no está ajustado para dar salida a las señales digitales Dolby Digital o DTS.	Haga el ajuste apropiado siguiendo las instrucciones de su componente.	—
	La selección de jack de entrada de audio está en “ANALOG”.	Ponga la selección de jack de entrada de audio en “AUTO”.	42
<b>Se oye un sonido de zumbido.</b>	Las conexiones de los cables están mal hechas.	Conecte firmemente los cables de audio. Si el problema persiste, los cables podrán estar defectuosos.	—
	El giradiscos no está conectado al terminal GND.	Conecte el cable de tierra del giradiscos al terminal GND de esta unidad.	27
<b>El nivel del sonido está bajo mientras se reproduce un disco.</b>	El disco se reproduce en un giradiscos con cápsula MC.	Conecte el giradiscos a esta unidad mediante un amplificador para cabezal MC.	27
<b>El nivel del sonido no se puede aumentar o el sonido está distorsionado.</b>	El componente conectado a los jacks AUDIO OUT (REC) de esta unidad está apagado.	Conecte la alimentación del componente.	—
<b>El efecto de sonidos no se puede grabar.</b>	No es posible grabar el efecto de sonidos con un componente de grabación.		
<b>No se puede grabar una fuente mediante un componente de grabación digital conectado al jack DIGITAL OUTPUT.</b>	El componente fuente no está conectado a los jacks DIGITAL INPUT de esta unidad.	Conecte el componente fuente a los jacks DIGITAL INPUT.	24, 27
	Algunos componentes no pueden grabar las fuentes Dolby Digital o DTS.		
<b>No se puede grabar una fuente mediante un componente analógico conectado a los jacks AUDIO OUT (REC).</b>	El componente fuente no está conectado a los jacks AUDIO IN analógicos de esta unidad.	Conecte el componente fuente a los jacks AUDIO IN analógicos.	27
<b>Los parámetros de campos acústicos y algunos otros ajustes de esta unidad no se pueden cambiar.</b>	“Protec. Memo” en “Opción” está en “On”.	Ponga “Protec. Memo” en “Off”.	95
<b>Esta unidad no funciona correctamente.</b>	El microprocesador interno ha sido dañado por una descarga eléctrica externa (rayo o electricidad estática excesiva) o por una alimentación de baja tensión.	Desconecte el cable de alimentación de la toma de CA y luego vuelva a conectarlo después de 30 segundos.	—
<b>“CHECK SP WIRES” aparece en el visualizador del panel delantero.</b>	Los cables de los altavoces están cortocircuitados.	Asegúrese de que todos los cables de los altavoces están conectados correctamente.	15
<b>Hay interferencia de ruido procedente de un equipo digital o de radiofrecuencia.</b>	Esta unidad está demasiado cerca de un equipo digital o de alta frecuencia.	Separe más esta unidad de ese equipo.	—
<b>La imagen está distorsionada.</b>	La fuente de vídeo utiliza señales cifradas y codificadas para evitar copiarlas.		
<b>Esta unidad entra repentinamente en el modo de espera.</b>	La temperatura interna aumenta demasiado y se activa el circuito protector contra recalentamiento.	Espere 1 hora aproximadamente a que se enfríe la unidad y vuelva a encenderla.	—

## ■ Sintonizador

	Problema	Causa	Remedio	Vea la página
FM	<b>La recepción estéreo por FM tiene ruido.</b>	Las características de las emisiones estéreo de FM pueden causar este problema cuando el transmisor está muy lejos o la entrada de la antena es mala.	Verifique las conexiones de la antena.	32
			Intente utilizar una antena de FM direccional de alta calidad.	—
			Utilice el método de sintonización manual.	53
	<b>Hay distorsión y no se puede obtener una buena recepción a pesar de utilizar una buena antena de FM.</b>	Hay interferencia de trayectorias múltiples.	Ajuste la posición de la antena para eliminar la interferencia de trayectorias múltiples.	—
FM	<b>La emisora deseada no se puede sintonizar con el método de sintonización automática.</b>	La señal es demasiado débil.	Utilice una antena de FM direccional de alta calidad.	—
			Utilice el método de sintonización manual.	53
	<b>Las emisoras presintonizadas previamente no se pueden volver a sintonizar.</b>	La unidad ha estado desconectada durante mucho tiempo.	Presintonice de nuevo las emisoras.	54
AM	<b>La emisora deseada no se puede sintonizar con el método de sintonización automática.</b>	La señal es débil o las conexiones de la antena están flojas.	Apriete las conexiones de la antena de cuadro de AM y oriéntela para obtener la mejor recepción.	—
			Utilice el método de sintonización manual.	53
	<b>Se oye ruido continuo de fritura y crepitación.</b>	La antena de cuadro de AM suministrada no está conectada.	Conecte correctamente la antena de cuadro de AM aunque utilice una antena exterior.	32
		El ruido se puede producir debido a los rayos, lámparas fluorescentes, motores, termostatos y otros equipos eléctricos.	Utilice una antena exterior y un cable de tierra. Esto ayudará algo, pero será difícil eliminar todo el ruido.	—
<b>Hay ruido de zumbido y aullido.</b>	Se está utilizando cerca un aparato de TV.	Separe esta unidad del TV.	—	

## ■ Mando a distancia

Problema	Causa	Remedio	Vea la página
<b>El mando a distancia no funciona o funciona mal.</b>	Distancia o ángulo equivocados.	El mando a distancia funcionará dentro de una distancia de 6 m y sin exceder un ángulo de 30 grados a partir del eje central del panel delantero.	34
	La luz solar directa o de otras luces (lámpara fluorescente tipo inversor, etc.) cae directamente sobre el sensor de mando a distancia de esta unidad.	Cambie la posición de esta unidad.	—
	Las pilas están casi agotadas.	Cambie todas las pilas.	5
	Las pilas no duran mucho y se agotan rápidamente.	Se recomienda usar pilas alcalinas.	—
	El selector del modo de operación está mal puesto.	Ponga correctamente el selector del modo de operación. Cuando utilice esta unidad, póngalo en la posición <b>AMP</b> . Cuando utilice el componente seleccionado por el botón selector de entrada, póngalo en la posición <b>SOURCE</b> . Cuando utilice el TV en el área DTV o PHONO, póngalo en la posición <b>TV</b> .	—
	El código de mando a distancia no se puso correctamente.	Ponga correctamente el código del mando a distancia utilizando la "Lista de códigos de mando a distancia" al final de este manual.	105
Intente poner otro código del mismo fabricante usando "Lista de códigos de mando a distancia" al final de este manual.			105
El código de librería del mando a distancia y la identificación de mando a distancia de esta unidad no concuerdan.	Haga concordar la identificación de mando a distancia de esta unidad con el código de librería de mando a distancia correspondiente.	105	
<b>El mando a distancia no funciona o funciona mal.</b>	Aunque el código del mando a distancia esté bien puesto, hay algunos modelos que no responderán al mando a distancia.	Programe independientemente las funciones necesarias en los botones programables utilizando la función de aprendizaje.	107
<b>El mando a distancia no aprende funciones nuevas.</b>	Las pilas de este mando a distancia y/o las del otro mando a distancia están agotadas.	Cambie las pilas.	5
	La distancia entre los dos mandos a distancia es demasiado grande o pequeña.	Coloque los mandos a distancia a la distancia apropiada.	107
	La modulación o codificación de señal del otro mando a distancia no es compatible con este mando a distancia.	No es posible aprender.	—
	La memoria está llena.	Borre otras funciones que no necesite para dejar espacio para las funciones nuevas.	112

## ■ HDMI

Mensaje de error	Causa	Remedio	Vea la página
<b>Dispos. Sup.</b>	El número de componentes HDMI conectados sobrepasa el límite.	Reduzca el número de componentes HDMI conectados.	—
<b>Error HDCP</b>	Ha fallado la autenticación HDCP.	Compruebe que el componente HDMI conectado soporte las normas de protección contra la copia HDCP.	—

Mensaje HDMI	Causa	Remedio	Vea la página
<b>Fuera de resol.</b>	El monitor conectado no es compatible con la resolución de la señal de vídeo de entrada, o la señal de vídeo de entrada es una señal de vídeo componente analógico con una resolución de 1080p.	Ajuste correctamente la resolución de la señal de salida de vídeo del componente fuente de entrada.	—

## ■ Red y USB

Problema	Causa	Remedio	Vea la página
<b>El servidor de PC/MCX-2000/radio de Internet no funciona correctamente.</b>	El código IP no se puso correctamente.	Active la función del servidor DHCP del enrutador. O realice la configuración manual según el entorno de funcionamiento actual.	91
	El cable de red no está conectado.	Conéctelo bien.	31
<b>La música del servidor de PC no se puede reproducir.</b>	El PC no tiene instalado Windows Media Player 11 o Windows Media Connect 2.0.	Instale Windows Media Player 11 o Windows Media Connect 2.0 en el PC.	—
	La música se ha grabado en un formato que no se puede reproducir con esta unidad. Esta unidad no puede reproducir formatos de música que no sean WMA, MP3 y WAV (formato PCM). Note también que no puede reproducir ciertos archivos de música aunque éstos estén grabados en el formato WMA, MP3 o WAV.	Reproduzca música grabada en un formato compatible con esta unidad.	—
	La música tiene protección de copyright.	Esta unidad no puede reproducir música con protección de copyright.	—
<b>Windows Media Player 11 o Windows Media Connect 2.0 no se pueden conectar.</b>	El PC con Windows XP está iniciando la sesión en un dominio.	Inicie la sesión en la máquina local en lugar del dominio.	—
<b>El servidor MusicCAST no se puede conectar.</b>	Está intentando conectar a MCX-1000. El servidor MusicCAST que puede ser conectado por esta unidad es MCX-2000.	Use MCX-2000 el servidor de PC.	—
	No se ejecuta la configuración automática.	Ejecute "Auto Configure".	63
<b>"Disconnected" se visualiza cuando está presente un dispositivo USB.</b>	Esta unidad reconoció el dispositivo USB como un dispositivo ilegal.	Apague esta unidad y vuelva a encenderla.	65

<b>Problema</b>	<b>Causa</b>	<b>Remedio</b>	<b>Vea la página</b>
<b>La radio de Internet no puede reproducir.</b>	El firewall del dispositivo de red está activado. La radio de Internet sólo puede reproducir cuando pasa a través del puerto designado por cada emisora de radio. El número del puerto cambia según la emisora de radio.	Compruebe el ajuste del firewall del dispositivo de red.	—
	La conexión a Internet está desconectada.	Compruebe la configuración del dispositivo de red y luego póngase en contacto con el proveedor de la conexión de red.	—
<b>Los archivos y directorios de música del dispositivo USB no se pueden ver.</b>	Los archivos y directorios de música están en otros lugares que no son el área FAT.	Ponga los archivos y directorios de música en el área FAT.	—
	Está intentando examinar jerarquías de directorios sobre 8 niveles o un directorio con más de 500 archivos.	Modifique la estructura de datos en su dispositivo USB.	—
<b>El dispositivo USB no puede ser reconocido.</b>	El dispositivo USB conectado no es un dispositivo de memoria USB de almacenamiento en masa USB ni un reproductor de audio portátil USB.	Esta unidad sólo puede reconocer un dispositivo de memoria USB de almacenamiento en masa USB o un reproductor de audio portátil USB. Note también que no puede reconocer ciertos dispositivos USB aunque éstos sean dispositivos como los descritos arriba.	65
		Algunos dispositivos pueden ser reconocidos más fácilmente cuando se insertan antes de encender esta unidad.	65
<b>Esta unidad no recupera el elemento correcto usando los botones numéricos (1-8).</b>	El dispositivo USB conectado no es correcto.	Conecte el dispositivo USB que guarda el elemento preajustado.	65
	El directorio que guarda el elemento seleccionado ha sido cambiado.	Preajuste de nuevo el elemento deseado en los botones numéricos (1-8).	65
<b>Esta unidad no recupera el elemento seleccionado usando los botones numéricos (1-8).</b>	El dispositivo USB está mal conectado.	Conecte correctamente el dispositivo USB correcto.	65
	El PC o MCX-2000 que guarda el elemento seleccionado está apagado.	Encienda el PC o MCX-2000.	63
	La emisora de radio de Internet seleccionada no emite temporalmente o no se encuentra en servicio.	Intente de nuevo cuando la emisora de radio de Internet ofrezca su servicio.	64
Presintonice otras emisoras de radio de Internet.		65	
<b>Mensaje de estado</b>	<b>Causa</b>	<b>Remedio</b>	<b>Vea la página</b>
<b>Espere por favor</b>	Esta unidad está reconociendo la conexión con su red.	Esto no es un fallo del sistema. Espere un rato.	—
	Esta unidad está reconociendo la conexión con su dispositivo de memoria USB o reproductor de audio portátil USB.	Esto no es un fallo del sistema. Espere un rato.	—
<b>Espere por favor (Iniciando servidor)</b>	Esta unidad está activando MCX-2000 que ha sido puesto en el modo de espera.	Espere 20 segundos aproximadamente.	—
<b>Error de conexión</b>	Hay un problema con la trayectoria de señal desde su red a esta unidad.	Compruebe la conexión entre esta unidad y el puerto LAN de su enrutador o nodo.	31
		Asegúrese de que su enrutador esté conectado correctamente y encendido. Además, asegúrese de que su módem esté correctamente conectado y encendido cuando intente escuchar la radio de Internet.	31

Mensaje de estado	Causa	Remedio	Vea la página
<b>Desconectado</b>	Su dispositivo de memoria USB o reproductor de audio portátil USB ha sido desconectado del puerto USB de esta unidad.	Compruebe la conexión entre esta unidad y su dispositivo de memoria USB o un reproductor de audio portátil USB.	—
	El servidor del PC o MCX-2000 conectado previamente a esta unidad no existe más.	Conecte esta unidad al servidor de PC o MCX-2000 disponible.	63
	Hay un problema con la trayectoria de la señal desde el dispositivo de memoria USB o el reproductor de audio portátil USB a esta unidad.	Apague esta unidad y vuelva a conectar su dispositivo de memoria USB o reproductor de audio portátil USB al puerto USB de esta unidad.	33
<b>Error de acceso</b>	Esta unidad no puede acceder a su dispositivo de memoria USB o reproductor de audio portátil USB.	Pruebe con otro dispositivo de memoria USB o reproductor de audio portátil USB.	—
	Hay un problema con la trayectoria de la señal desde el dispositivo de memoria USB o el reproductor de audio portátil USB a esta unidad.	Apague esta unidad y vuelva a conectar su dispositivo de memoria USB o reproductor de audio portátil USB al puerto USB de esta unidad.	33
		Pruebe a reponer su dispositivo de memoria USB o reproductor de audio portátil USB.	—
<b>No se puede reproducir</b>	Esta unidad puede reproducir las canciones actualmente guardadas en su PC.	Asegúrese de que Windows Media Connect 2.0 esté instalado en su PC.	—
		Compruebe que las canciones actualmente guardadas en su PC puedan reproducirse (MP3, WMA y WAV).	—
		Guarde algunos archivos de música que puedan reproducirse (MP3, WMA y WAV) en su PC.	—
	La red puede estar sobrecargada con tráfico pesado y la reproducción se interrumpe.	Pruebe a preparar una red exclusiva para usar con esta unidad para separarla del tráfico general de la red.	—
<b>Lista actualizada</b>	La lista del contenido guardado en el servidor de su PC MCX-2000 ha sido actualizada.		
<b>Marcar favorito activo</b>	La emisora de radio de Internet deseada ha sido agregada a la lista "Bookmarks".		
<b>Marcar favorito inactivo</b>	La emisora de radio de Internet deseada ha sido eliminada de la lista "Bookmarks".		
<b>¡ Memoria Vacía !</b>	No se han asignado elementos al botón numérico seleccionado.	Asigne el elemento deseado al botón numérico.	65
<b>No se encuentra</b>	Esta unidad no puede encontrar el elemento asignado al botón numérico seleccionado.	Conecte el dispositivo USB que guarda el elemento preajustado.	65
		Encienda el PC o MCX-2000.	63
		Intente de nuevo cuando la emisora de radio de Internet ofrezca su servicio.	64
		Preajuste de nuevo el elemento deseado en los botones numéricos (1-8).	65



## ■ iPod

### Nota

En el caso de producirse un error de transmisión sin que aparezca un mensaje de estado en el panel delantero ni en el monitor de vídeo, compruebe la conexión a su iPod (vea la página 30).

Mensaje de estado	Causa	Remedio	Vea la página
<b>Cargando...</b>	Esta unidad está reconociendo la conexión con su iPod. Esta unidad está adquiriendo la lista de canciones de su iPod.		
<b>Error de conexión</b>	Hay un problema con la trayectoria de señal de su iPod a esta unidad.	Apague esta unidad y vuelva a conectar el acoplador universal Yamaha iPod al terminal DOCK de esta unidad. Intente reponer su iPod.	30 —
<b>iPod no reconocido</b>	El iPod que está siendo usado no es compatible con esta unidad.	Sólo son compatibles los iPod (Click and Wheel), iPod nano y iPod mini.	—
<b>iPod conectado</b>	Su iPod está bien acoplado a un acoplador universal Yamaha iPod (como el YDS-10, vendido separadamente) conectado al terminal DOCK de esta unidad, y la conexión entre su iPod y esta unidad está terminada.		
<b>Desconectado</b>	Su iPod fue desacoplado de un acoplador universal Yamaha iPod (como el YDS-10, vendido separadamente) conectado al terminal DOCK de esta unidad.	Acople su iPod en un acoplador universal Yamaha iPod (como el YDS-10 opcional) conectado al terminal DOCK de esta unidad.	30
<b>No se puede reproducir</b>	Esta unidad puede reproducir las canciones actualmente guardadas en su iPod.	Compruebe que las canciones actualmente guardadas en su iPod puedan reproducirse. Guarde en su iPod algunas otras canciones que puedan reproducirse.	— —

## ■ Conf. Auto

### Antes de Conf. Auto

Mensaje de error	Causa	Remedio	Vea la página
<b>Conectar MIC</b>	El micrófono optimizador no está conectado.	Conecte el micrófono optimizador suministrado al jack OPTIMIZER MIC del panel delantero.	37
<b>Desench. Aur.</b>	Hay auriculares conectados.	Desconéctelos.	—
<b>No menú conf.</b>	Todo el menú de configuración está en "Omitir".	Ponga el elemento de menú deseado en "Check".	39
<b>Protec. Memo</b>	"Protec. Memo" está en "On".	Ponga "Protec. Memo" en "Off".	95

## Durante Conf. Auto

Mensaje de error	Causa	Remedio	Vea la página
<b>E01:No Alt. Del.</b>	No se detectan señales de los canales delanteros Izquierdo/Derecho.	Compruebe las conexiones de los altavoces delanteros Izquierdo/Derecho.	15
<b>E02:No Alt. Sr.</b>	No se detecta una señal de canal surround.	Compruebe las conexiones del altavoz surround.	15
<b>E03:No Alt. Pres.</b>	No se detecta una señal de canal de presencia.	Compruebe las conexiones del altavoz de presencia.	15
<b>E04:SBR → SBL</b>	Sólo se detecta la señal del canal surround trasero derecho.	Conecte el altavoz surround trasero al terminal SURROUND BACK SINGLE si sólo tiene un altavoz surround trasero.	15
<b>E05:Ruido</b>	El ruido de fondo está muy alto.	Intente hacer "Conf. Auto" en un ambiente silencioso.	—
		Apague el equipo eléctrico ruidoso, como acondicionadores de aire, o sepárelo del micrófono optimizador.	—
<b>E06:Comp. Sr.</b>	Los altavoces surround traseros están conectados, pero los altavoces surround Izquierdo/Derecho no lo están.	Conecte los altavoces surround cuando utilice altavoces surround traseros.	15
<b>E07:No Mic</b>	El micrófono optimizador fue desenchufado durante el procedimiento "Conf. Auto".	Conecte el micrófono optimizador suministrado al jack OPTIMIZER MIC del panel delantero.	37
<b>E08:No señal</b>	El micrófono optimizador no detecta tonos de prueba.	Compruebe el ajuste del micrófono.	37
		Compruebe las conexiones y la instalación de los altavoces.	15
<b>E09:Cancel. Us.</b>	El procedimiento "Conf. Auto" fue cancelado debido a actividades del usuario.	Haga de nuevo "Conf. Auto".	37
<b>E10:Err. Intern.</b>	Se ha producido un error interno.	Haga de nuevo "Conf. Auto".	37

## Después de Conf. Auto

Mensaje de advertencia	Causa	Remedio	Vea la página
<b>W1:Desfasado</b>	La polaridad de los altavoces no es la correcta. Este mensaje puede aparecer dependiendo de los altavoces aunque estos estén conectados correctamente.	Compruebe los altavoces para ver si las conexiones de polaridad son correctas (+ o -).	15
<b>W2:Exc. Dist.</b>	La distancia entre el altavoz y la posición de escucha es superior a 24 m.	Acerque el altavoz a la posición de escucha.	—
<b>W3:Err. nivel</b>	La diferencia en el nivel del sonido entre los altavoces es excesiva.	Reajuste la instalación de los altavoces para que todos ellos estén en lugares con condiciones similares.	—
		Verifique las conexiones de los altavoces.	15
		Utilice altavoces de calidad similar.	—
		Ajustan el volumen de salida del altavoz de subgraves.	37
<b>W4:Dif. Alt.</b>	El resultado de la comprobación del cableado de "Conf. Auto" es diferente de "Conf. Altav." en "Conf. Manual".	Use "Conf. Altav." en "Conf. Manual" para hacer manualmente los ajustes de los altavoces.	88

## Notas

- Si aparece la pantalla "ERROR" o "WARNING", compruebe la causa del problema, y luego realice de nuevo el procedimiento "Conf. Auto".
- Si aparece la advertencia "W2" o "W3" se hacen los ajustes, sin embargo, puede que éstos no sean óptimos.
- Dependiendo de los altavoces, la advertencia "W1" puede aparecer aunque las conexiones de los altavoces estén bien hechas.
- Si se produce repetidamente el error "E10", póngase en contacto con un centro de servicio Yamaha cualificado.

# Reposición del sistema

Use esta función para reponer todos los parámetros de esta unidad a los ajustes iniciales de fábrica.

## Notas

- Este procedimiento repone completamente todos los parámetros de esta unidad, incluyendo los parámetros “SET MENU”. Sin embargo, los parámetros del menú de ajuste avanzado no se inicializarán.
- Los ajustes de fábrica iniciales se activan la próxima vez que usted enciende esta unidad.



Para cancelar el procedimiento de inicialización en cualquier momento sin hacer ningún cambio, pulse **MASTER ON/OFF** en el panel delantero para soltarlo hacia afuera hacia la posición OFF.

**1** Pulse **MASTER ON/OFF** en el panel delantero para soltarlo hasta la posición OFF y apagar esta unidad.

**2** Mantenga pulsado **STRAIGHT** y luego pulse **MASTER ON/OFF** hasta la posición ON para encender esta unidad.

Esta unidad se enciende y “ADVANCED SETUP” aparece en el visualizador del panel delantero.

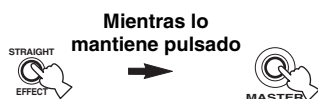

**3** Gire el selector **PROGRAM** para seleccionar “INITIALIZE”.

INITIALIZE  
CANCEL

**4** Pulse repetidamente **STRAIGHT** para seleccionar “ALL”.

INITIALIZE  
ALL



- Seleccione “CANCEL” para cancelar el procedimiento de inicialización sin hacer ningún cambio.
- Puede inicializar separadamente los parámetros de vídeo y los parámetros de programas de campos acústicos. Vea la página 123 para conocer detalles.

**5** Pulse **MASTER ON/OFF** para soltarlo hasta la posición OFF y confirmar su elección y apague esta unidad.

## ■ Sincronización de audio y vídeo (sincronización de voz)

La sincronización de voz es un término técnico que se refiere al mismo tiempo a un problema y a una capacidad de mantener las señales de audio y vídeo sincronizadas durante la postproducción y la transmisión. Mientras que el estado latente de audio y vídeo requiere que el usuario final realice ajustes complejos, la versión 1.3 de HDMI incorpora una capacidad de sincronización automática de audio y vídeo que permite que los aparatos realicen esta sincronización.

## ■ Conexión de biamplificación

La conexión biamplificación usa dos amplificadores para un altavoz. Un amplificador se conecta a la sección del altavoz de graves y el otro se conecta a la sección de altavoz de gama central y altavoz de agudos combinados. Con esta disposición, cada amplificador funciona con una gama de frecuencias limitada. Esta gama limitada presenta a cada amplificador un trabajo más sencillo, siendo menos probable que cada amplificador influya en el sonido de alguna forma. El filtro separador interno del altavoz consiste en un LPF (filtro pasabajos) y un HPF (filtro pasaltos). Como su nombre indica, el LPF da paso a las frecuencias inferiores a la frecuencia de corte y rechaza las frecuencias superiores a la frecuencia de corte. De forma similar, el HPF da paso a las frecuencias superiores a la frecuencia de corte.

## ■ Señal de vídeo componente

Con el sistema de señal de vídeo componente, la señal de vídeo se separa en señal Y para la luminancia y señales Pb y Pr para la crominancia. El color se puede reproducir más fielmente con este sistema porque cada una de estas señales es independiente. La señal componente también se llama “señal de diferencia de color” porque la señal de luminancia se quita de la señal de color. Para dar salida a las señales de vídeo componente se necesita un monitor con jacks de entrada de vídeo componente.

## ■ Señal de vídeo compuesto

Con el sistema de señal de vídeo compuesto, la señal de vídeo se compone de tres elementos básicos de imagen de vídeo: color, brillo y datos de sincronización. Un jack de vídeo compuesto en un componente de vídeo transmite estos tres elementos combinados.

## ■ Deep Color

Deep Color se refiere al uso de varias profundidades de colores en las pantallas; profundidades de hasta 24 bits en las versiones previas de la especificación HDMI. Esta profundidad de bits extra permite a los HDTV y a otras pantallas pasar de mostrar millones de colores a mostrar miles de millones de colores, y eliminar el franjeado cromático en las pantallas para efectuar transiciones tonales suaves y sutiles gradaciones entre los colores. La relación de contraste aumentada puede representar muchos más matices del gris entre el negro y el blanco. Además, Deep Color aumenta el número de colores disponibles dentro de los límites definidos por el espacio cromático de RGB o YCbCr.

## ■ Normalización de diálogo

La normalización del diálogo es una función de Dolby Digital o DTS que se utiliza para mantener los programas con el mismo nivel de escucha medio, para que los usuarios no tengan que cambiar el volumen de los programas Dolby Digital o DTS.

## ■ Dolby Digital

Dolby Digital es un sistema de sonido surround digital que le proporciona un sonido de múltiples canales completamente independiente. Con 3 canales delanteros (izquierdo, derecho y central) y 2 canales surround estéreo, Dolby Digital proporciona 5 canales de audio de gama completa. Con un canal adicional especial para efectos graves, llamado LFE (efecto de baja frecuencia), el sistema tiene un total de 5.1 canales (LFE se cuenta como canal 0.1). Utilizando estéreo de 2 canales para los altavoces surround, es posible obtener efectos de sonido en movimiento y ambientes de sonido surround más precisos que con Dolby Surround. La amplia gama dinámica (desde el volumen máximo al mínimo) reproducida por los 5 canales de gama completa y la orientación precisa del sonido generada mediante procesamiento de sonido digital proporcionan al oyente una sensación y realismo nunca antes logrados. Con esta unidad, cualquier ambiente de sonido desde mono hasta la configuración de 5.1 canales se puede seleccionar libremente para disfrutar de él.

## ■ Dolby Digital EX

Dolby Digital EX crea 6 canales de salida de banda ancha de fuentes de 5.1 canales. Esto se logra utilizando un decodificador de matriz que saca 3 canales surround de los 2 de la grabación original. Para obtener los mejores resultados, Dolby Digital EX deberá utilizarse con pistas de sonido de películas grabadas con Dolby Digital Surround EX. Con este canal adicional, usted podrá experimentar sonido en movimiento más dinámico y real, especialmente con escenas de efectos de “desfiles aéreos” y “vuelos rasantes”.

### ■ Dolby Digital Plus

Dolby Digital Plus es una tecnología de audio avanzada desarrollada para la programación de alta definición y para los medios entre los que se incluyen las emisiones HD, HD DVD y Blu-ray Disc. Seleccionada como norma de audio obligatoria para HD DVD y como norma de audio opcional para Blu-ray Disc, esta tecnología proporciona un sonido multicanal con salida de canales discretos.

Soportando velocidades de bits de hasta 6,0 Mbps, Dolby Digital Plus puede transportar simultáneamente hasta 7.1 canales de audio discretos. Soportado por la versión 1.3 de HDMI y diseñado para los reproductores de discos ópticos y los receptores/amplificadores de AV del futuro, Dolby Digital Plus sigue siendo totalmente compatible con los sistemas de audio multicanal existentes que incorporan Dolby Digital.

### ■ Dolby Pro Logic II

Dolby Pro Logic II es una técnica mejorada utilizada para decodificar grandes cantidades de fuentes Dolby Surround existentes. Esta nueva tecnología permite realizar una reproducción discreta de 5 canales con 2 canales delanteros derecho e izquierdo, 1 canal central y 2 canales surround derecho e izquierdo en lugar de 1 solo canal surround para la tecnología Pro Logic convencional. Hay tres modos disponibles: “Modo Music” para fuentes de música, “modo Movie” para fuentes de películas y “modo Game” para fuentes de juegos.

### ■ Dolby Pro Logic IIx

Dolby Pro Logic IIx es una tecnología nueva que permite realizar una reproducción discreta de fuentes de 2 canales o de múltiples canales. Hay tres modos disponibles: “Modo Music” para fuentes de música, “Mode Movie” para fuentes de películas (para fuentes de 2 canales solamente) y “Mode Game” para fuentes de juegos.

### ■ Dolby Surround

Dolby Surround utiliza un sistema de grabación analógica de 4 canales para reproducir efectos de sonido reales y dinámicos: 2 canales delanteros derecho e izquierdo (estéreo), un canal central para el diálogo (mono) y un canal surround para efectos especiales (mono). El canal surround reproduce sonido dentro de una gama de frecuencias estrecha. Dolby Surround se utiliza ampliamente con casi todas las cintas de vídeo y discos láser, y también en muchas emisiones de TV y TV por cable. El decodificador Dolby Pro Logic incorporado en esta unidad emplea un sistema de procesamiento digital de señales que estabiliza automáticamente el volumen de cada canal para realzar los efectos y direccionalidad del sonido.

### ■ Dolby TrueHD

Dolby TrueHD es una tecnología de audio sin pérdida avanzada desarrollada para los medios basados en discos y de alta definición que incluyen HD DVD y Blu-ray Disc. Seleccionada como norma de audio obligatoria para HD DVD y como norma de audio opcional para Blu-ray Disc, esta tecnología proporciona un sonido que es bit a bit idéntico al original, ofreciendo una experiencia de cine en casa de alta definición. Soportando velocidades de bits de hasta 18,0 Mbps, Dolby TrueHD puede transportar simultáneamente hasta 8 canales discretos de audio de 24 bits/96 kHz. Soportado por la versión 1.3 de HDMI y diseñado para los reproductores de discos ópticos y los receptores/amplificadores de AV del futuro, Dolby TrueHD sigue siendo totalmente compatible con los sistemas de audio multicanal existentes y retiene la capacidad de metadatos de Dolby Digital, permitiendo la normalización de los diálogos y el control de la gama dinámica.

### ■ DSD

La tecnología Direct Stream Digital (DSD) guarda señales de audio en medios de almacenamiento digital, como los Super Audio CDs. Usando DSD, las señales se guardan como valores de un solo bit a frecuencias de muestreo altas de 2,8224 MHz, mientras que la formación de ruido y el sobremuestreo se utilizan para reducir la distorsión, algo muy común con la cuantificación muy alta de las señales de audio. Gracias a la frecuencia de muestreo alta se puede lograr un sonido de mejor calidad que el ofrecido por el formato PCM de los CDs de audio normales.

### ■ DTS 96/24

DTS 96/24 ofrece un nivel sin precedentes de calidad de audio para el sonido de múltiples canales en vídeo DVD, y es compatible con todos los decodificadores DTS. “96” se refiere a una frecuencia de muestreo de 96 kHz comparada con la típica frecuencia de muestreo de 48 kHz. “24” se refiere a una longitud de palabra de 24 bits. DTS 96/24 ofrece una calidad de sonido transparente al valor maestro 96/24 original, y un sonido de 5.1 canales de 96/24 con vídeo de pleno movimiento y máxima calidad para los programas de música y las pistas de sonido de películas de vídeo DVD.

### ■ DTS Digital Surround

DTS digital surround fue desarrollado para reemplazar las pistas de sonido analógico de las películas por pistas de sonido digital de 6.1 canales, y actualmente está ganando una gran popularidad en los cines de todo el mundo. DTS, Inc. ha desarrollado una sistema de cine para casa con el que usted puede disfrutar de la profundidad del sonido y la representación espacial natural de surround digital DTS en su propia casa. Este sistema produce un sonido de 6 canales prácticamente sin distorsión (técnicamente los canales delanteros derecho e izquierdo, central, surround izquierdo y derecho, más 0.1 LFE (subgraves), para un total de 5.1 canales). Esta unidad incorpora un decodificador DTS-ES que permite reproducir 6.1 canales agregando el canal surround trasero al formato de 5.1 canales existente.

### ■ DTS Express

DTS Express es una tecnología de audio avanzada para las funciones opcionales de Blu-ray Disc o HD DVD que ofrece alta calidad, audio de baja velocidad de bits optimizado para usar en redes, y aplicaciones de Internet. DTS Express se usa para la función de audio secundario de Blu-ray Disc o para la función de subaudio de HD DVD. Estas funciones proporcionan comentarios de audio (por ejemplo, los comentarios adicionales hechos por el director de una película) al pedirlos los usuarios mediante Internet, etc. Las señales DTS Express se mezclan con el audio principal del componente de reproducción, y el componente envía audio mezclado a los receptores/amplificadores de AV mediante conexiones coaxiales digitales, ópticas digitales o analógicas.

### ■ DTS-HD Master Audio

DTS-HD Master Audio es una tecnología de audio sin pérdida avanzada desarrollada para los medios basados en discos y de alta definición que incluyen HD DVD y Blu-ray Disc. Seleccionada como norma de audio obligatoria para HD DVD y Blu-ray Disc, esta tecnología proporciona un sonido que es bit a bit idéntico al original, ofreciendo una experiencia de cine en casa de alta definición. Soportando velocidades de bits de hasta 18,0 Mbps para HD DVD y de hasta 24,5 Mbps para Blu-ray Disc, DTS-HD Master Audio puede transportar simultáneamente hasta 7.1 canales discretos de audio de 24 bits/96 kHz. Soportado por la versión 1.3 de HDMI y diseñado para los reproductores de discos ópticos y los receptores/amplificadores de AV del futuro, DTS-HD Master Audio sigue siendo totalmente compatible con los sistemas de audio multicanal existentes que incorporan DTS Digital Surround.

### ■ DTS-HD High Resolution Audio

DTS-HD High Resolution Audio es una tecnología de audio de alta resolución desarrollada para los medios basados en discos y de alta definición que incluyen HD DVD y Blu-ray Disc. Seleccionada como norma de audio opcional para HD DVD y Blu-ray Disc, esta tecnología proporciona un sonido que es virtualmente idéntico al original, ofreciendo una experiencia de cine en casa de alta definición. Soportando velocidades de bits de hasta 3,0 Mbps para HD DVD y 6,0 Mbps para Blu-ray Disc, DTS-HD High Resolution Audio puede transportar simultáneamente hasta 7.1 canales discretos de audio de 24 bits/96 kHz. Soportado por la versión 1.3 de HDMI y diseñado para los reproductores de discos ópticos y los receptores/amplificadores de AV del futuro, DTS-HD High Resolution Audio sigue siendo totalmente compatible con los sistemas de audio multicanal existentes que incorporan DTS Digital Surround.

### ■ HDMI

HDMI (Interfaz multimedia de alta definición) es la primera interfaz de audio/vídeo completamente digital y sin compresión que está soportada por la industria. Proporcionando una interfaz entre cualquier fuente (receptor digital multimedia o receptor A/V) y un monitor de audio/vídeo (televisor digital), HDMI soporta vídeo estándar, realzado o de alta definición, así como también audio digital multicanal usando un solo cable. HDMI transmite todas las normas de ATSC HDTV, y soporta el audio digital de 8 canales, con ancho de banda de sobra para acomodar futuras mejoras y requerimientos. Cuando se usa en combinación con HDCP (protección de contenido digital de ancho de banda alto), HDMI proporciona una interfaz de audio/vídeo segura que cumple con los requisitos de seguridad de los proveedores de contenido y operadores de sistemas. Para tener más información de HDMI, visite el sitio Web de HDMI en "<http://www.hdmi.org/>".

### ■ Canal 0.1 LFE

Este canal reproduce señales de baja frecuencia. La gama de frecuencias de este canal es de 20 Hz a 120 Hz. Este canal se cuenta como 0.1 porque sólo impone una gama de frecuencias bajas en comparación con la gama completa reproducida por los otros 5/6 canales de los sistemas Dolby Digital o DTS de 5.1/6.1 canales.

### ■ MP3

Uno de los métodos de compresión de audio usados por MPEG. Este método emplea la compresión irreversible, la cual logra una relación de compresión alta reduciendo los datos de las partes que el oído humano apenas puede oír. Se dice que puede comprimir la cantidad de datos en aproximadamente 1/11 (128 kbps) manteniendo una calidad de audio similar a la de los CDs de música.

### ■ Neo:6

Neo:6 decodifica las fuentes de 2 canales convencionales para reproducir 6 canales empleando un decodificador específico. Permite reproducir los canales de gama completa con una separación mas alta, como en la reproducción de señal discreta digital. Hay tres modos disponibles: "Mode Music" para fuentes de música y "Mode Cinema" para fuentes de películas.

### ■ PCM (Lineal PCM)

Lineal PCM es un formato de señal bajo el cual una señal de audio analógico se digitaliza, se graba y se transmite sin utilizar ninguna compresión. Esto se utiliza como un método de grabación de CDs y DVD audio. El sistema PCM utiliza una técnica para muestrear el tamaño de la señal analógica por unidades de tiempo muy pequeñas. Significando “modulación por codificación de impulsos”, la señal analógica se codifica como impulsos y luego se modula para la grabación.

### ■ Frecuencia de muestreo y número de bits cuantificados

Cuando se digitaliza una señal de audio analógico, el número de veces que se muestrea la señal por segundo recibe el nombre de frecuencia de muestreo, mientras que el grado de idoneidad cuando el nivel del sonido se convierte en valor numérico se llama bits cuantificados. La gama de frecuencias que se puede reproducir se determina mediante la frecuencia de muestreo, mientras que la gama dinámica que representa la diferencia del nivel del sonido se determina mediante el número de bits cuantificados. En principio, cuanto más alta es la frecuencia de muestreo, más amplia es la gama de frecuencias que puede reproducirse, y cuanto más alto es el número de bits cuantificados, más preciso es el nivel del sonido que puede reproducirse.

### ■ Señal S-vídeo

Con el sistema de señal S-vídeo, la señal de vídeo transmitida normalmente utilizando un cable con clavija se separa y transmite como señal Y para la luminancia y señal C para la crominancia a través del cable de S-vídeo. Utilizando el jack S VIDEO se elimina la pérdida de transmisión de la señal de vídeo y se pueden grabar y reproducir imágenes aún más hermosas.

### ■ WAV

El formato de archivos de audio estándar de Windows, el cual define el método de grabación de los datos digitales obtenidos convirtiendo señales de audio. No especifica el método de compresión (codificación), por lo que se puede utilizar con él el método de compresión deseado. De forma predeterminada es compatible con el método PCM (sin compresión) y algunos métodos de compresión, incluyendo el método ADPCM.

### ■ WMA

Un método de compresión desarrollado por Microsoft Corporation. Este método emplea la compresión irreversible, la cual logra una relación de compresión alta reduciendo los datos de las partes que el oído humano apenas puede oír. Se dice que puede comprimir la cantidad de datos en aproximadamente 1/22 (64 kbps) manteniendo una calidad de audio similar a la de los CDs de música.

# Información de programas de campos acústicos

## ■ Elementos de un campo acústico

Lo que realmente crea los tonos ricos y completos de un instrumento son los múltiples reflejos de las paredes de la habitación. Además de dar vida al sonido, estos reflejos nos permiten saber dónde están situados los músicos, y también el tamaño y la forma de la habitación en la que estamos sentados.

Además del sonido directo que viene directo a nuestros oídos desde el instrumento del intérprete hay dos tipos distintos de reflejos del sonido que se combinan para formar el campo acústico.

## ■ Primeros reflejos

Los sonidos reflejados llegan muy rápidamente a nuestros oídos (50 ms a 100 ms después del sonido directo) tras reflejarse en una superficie solamente como, por ejemplo, una pared o el techo. Los primeros reflejos, en realidad, agregan claridad al sonido directo.

## ■ Reverberaciones

Éstas se deben a los reflejos de más de una superficie (por ejemplo, las paredes y el techo), tan numerosos que se juntan para formar una ráfaga sónica continua. No son direccionales y reducen la claridad del sonido directo.

El sonido directo, los primeros reflejos y las reverberaciones posteriores se unen para determinar el tamaño y la forma subjetivos de la habitación, y es esta información la que el procesador del campo acústico digital reproduce para crear campos acústicos.

Si pudiera crear los primeros reflejos y reverberaciones posteriores apropiados en su sala de escucha, sería capaz de crear su propio ambiente de escucha. La acústica de su habitación puede cambiar y pasar a ser la de una sala de conciertos, una sala de baile o una habitación de cualquier tamaño. Esta habilidad para crear campos de sonido a voluntad es exactamente lo que Yamaha ha hecho con el procesador de campo acústico digital.

## ■ CINEMA DSP

Como los sistemas Dolby Surround y DTS fueron diseñados originalmente para ser utilizados en cines, su efectos se notan mejor en un cine con muchos altavoces diseñados para efectos acústicos. Como las condiciones de una casa, tales como el tamaño de la habitación, el material de las paredes, el número de altavoces, etc., pueden cambiar tanto, es inevitable que se produzcan también diferencias en el sonido. Tomando como base la abundancia de datos medidos realmente, Yamaha CINEMA DSP proporciona la experiencia audiovisual de un cine en la habitación donde usted escucha en su propia casa utilizando la tecnología de campo acústico original de Yamaha combinada con varios sistemas de audio digital.

## ■ CINEMA DSP 3D

Los datos de campo acústico medidos realmente contienen la información de la altura de las imágenes de sonido. La función CINEMA DSP 3D logra la reproducción de la altura precisa de las imágenes de sonido, para crear campos acústicos precisos e intensamente estereoscópicos en una sala de escucha.

## ■ SILENT CINEMA

Yamaha ha desarrollado un algoritmo DSP de efectos de sonido reales para los auriculares. Los parámetros para los auriculares han sido establecidos para cada campo acústico de forma que se pueda disfrutar con auriculares de representaciones precisas de todos los programas de campos acústicos.

## ■ Virtual CINEMA DSP

Yamaha ha desarrollado un algoritmo Virtual CINEMA DSP que le permite disfrutar, utilizando altavoces surround virtuales, de los efectos surround de los campos acústicos DSP aunque no disponga de altavoces surround. Hasta se puede disfrutar de Virtual CINEMA DSP utilizando un sistema con un mínimo de dos altavoces sin altavoz central.

## ■ Compressed Music Enhancer

La característica Compressed Music Enhancer de esta unidad mejora su experiencia al escuchar regenerando las armónicas que faltan en un artefacto de compresión. Por consiguiente, se compensa la complejidad aplanada debida a la pérdida de fidelidad de las frecuencias altas y la falta de graves debida a la pérdida de graves de bajas frecuencias, proporcionando un rendimiento mejorado de todo el sistema de sonido.

## ■ No hay salida de sonido de cada altavoz

La salida de sonido de cada altavoz depende del tipo de las señales de audio que están siendo introducidas. Consulte los diagramas de la tabla de abajo para entender la disposición de altavoces para cada programa de campo acústico. Para conocer detalles de la salida de sonido de cada altavoz en los programas de campo acústico, consulte “Salida de sonido en cada programa de campo acústico” en “APPENDIX (APÉNDICE)” al final de este manual.

## ■ Nota

Tenga en cuenta que tal vez no haya salida de sonido, o ésta no sea suficiente, de los altavoces según el tipo de fuente de entrada que esté siendo reproducida. Además, puede haber algunos canales que sólo puedan usarse parcialmente cuando sean ajustados según aspectos específicos de las películas como, por ejemplo, efectos de sonido especiales, etc.



Excepto para “2ch Stereo”, “7ch Stereo” y “STRAIGHT”, usted puede seleccionar un decodificador para dar salida al sonido de los altavoces surround traseros (vea la página 45).



# Información de ecualizador paramétrico

Esta unidad emplea la tecnología Yamaha Parametric Room Acoustic Optimizer (YPAO), junto con los ajustes Parametric EQ (vea la página 82), para mejorar las características de frecuencia de su ecualizador paramétrico y adaptarlas a su ambiente de escucha. YPAO utiliza una combinación de los tres parámetros siguientes (frecuencia, ganancia y factor Q) para proporcionar un ajuste muy preciso de las características de frecuencia.

## ■ Frecuencia

Este parámetro se puede ajustar en incrementos de un tercio de octava, entre 32 Hz y 16 kHz.

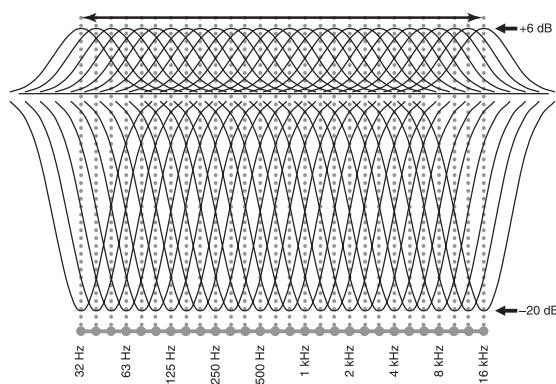

## ■ Ganancia

Este parámetro se puede ajustar en incrementos de 0,5 dB entre -20 y +6 dB.

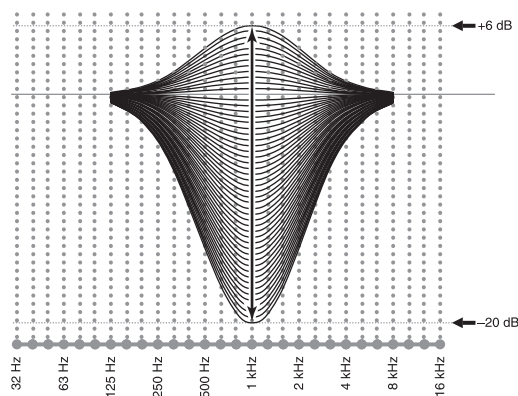

## ■ Factor Q

Al ancho de la banda de frecuencias especificada se le llama factor Q. Este parámetro se puede ajustar entre los valores 0,5 y 10.

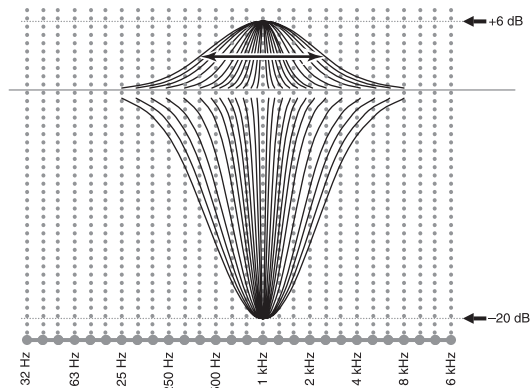

YPAO ajusta las características de frecuencias para adaptarlas a su ambiente de escucha, utilizando una combinación de los tres parámetros indicados anteriormente (frecuencia, ganancia y factor Q) para cada banda de ecualizador del ecualizador paramétrico de esta unidad. Esta unidad tiene 7 bandas de ecualizador para cada canal.

El uso de múltiples bandas de ecualizador permite hacer ajustes más precisos de las características de frecuencias (como en la Figura 2). Esto no es posible utilizando solamente una sola banda de ecualizador (como en la Figura 1).

Figura 1



Figura 2



# Especificaciones

## SECCIÓN DE AUDIO

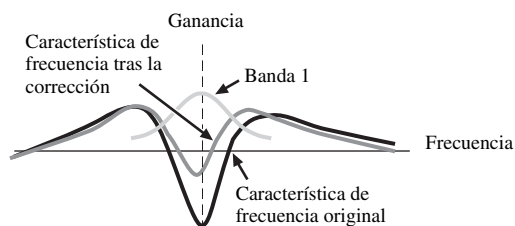
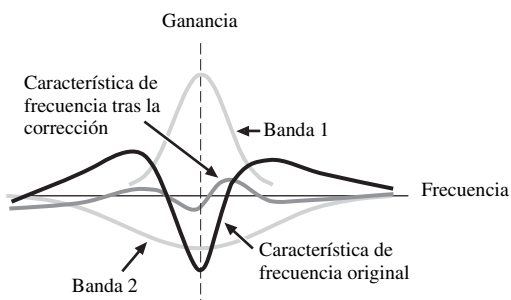
- Potencia de salida RMS mínima para los altavoces delanteros, central, surround y surround trasero  
20 Hz a 20 kHz, THD de 0,04%, 8 Ω ..... 140 W
- Potencia dinámica (IHF)  
Delanteros L/R 8/6/4/2 Ω ..... 170/205/265/345 W
- Potencia de salida útil máxima (JEITA)  
[Modelos de Asia, General, China y Corea]  
1 kHz, THD de 10%, 8 Ω ..... 185 W
- Potencia de salida máxima [Modelos del R.U. y Europa]  
1 kHz, THD de 0,7%, 4 Ω ..... 200 W
- Techo dinámico  
8 Ω ..... 0,84 dB
- Potencia de salida IEC [Modelos del R.U. y Europa]  
Delanteros L/R 1 kHz, THD de 0,04%, 8 Ω ..... 145 W
- Factor de amortiguación (IHF)  
Delanteros L/R 20 Hz a 20 kHz, 8 Ω ..... 150 o más
- Sensibilidad de entrada/Impedancia de entrada  
PHONO ..... 3,5 mV/47 kΩ  
CD, etc. .... 200 mV/47 kΩ  
MULTI CH INPUT ..... 200 mV/47 kΩ
- Tensión de entrada máxima  
PHONO (1 kHz, THD de 0,1%) ..... 60 mV o más  
CD, etc. (1 kHz, THD de 0,5%) ..... 2,4 V o más
- Tensión de salida nominal/Impedancia de salida  
OUT (REC) ..... 200 mV/900 Ω  
PRE OUT ..... 1,0 V/1,2 kΩ  
SUBWOOFER ..... 2,0 V/1,2 kΩ  
ZONE 2/ZONE 3 OUT ..... 1,0 V/1,4 kΩ
- Salida/impedancia nominal del jack de auriculares  
CD, etc. (1 kHz, 40 mV, 8 Ω) ..... 150 mV/100 Ω
- Respuesta de frecuencia  
CD a delanteros L/R, Pure Direct ..... 10 Hz a 100 kHz, +0/-3 dB
- Desviación de equalización RIAA  
PHONO (20 Hz a 20 kHz) ..... 0 ± 0,5 dB
- Distorsión armónica total  
PHONO a OUT (REC)  
(20 Hz a 20 kHz, 1 V) ..... 0,02% o menos  
CD, etc. a delanteros L/R  
(20 Hz a 20 kHz, 70 W, 8 Ω) ..... 0,04% o menos
- Relación señal a ruido (red IHF-A)  
PHONO (5 mV) a delanteros L/R  
[Modelos de Australia, R.U. y Europa] ..... 81 dB o más  
[Otros modelos] ..... 86 dB o más  
CD, etc. (250 mV) a delanteros L/R ..... 100 dB o más
- Ruido residual (red IHF-A)  
Delanteros L/R ..... 150 μV o menos
- Separación de canales (1 kHz/10 kHz)  
PHONO (cortocircuitado) a delanteros L/R  
..... 60 dB/55 dB o más  
CD, etc. (5,1 kΩ cortocircuitado) a delanteros L/R  
..... 60 dB/45 dB o más

- Control de tono (delanteros L/R, central, subgraves)  
Refuerzo/corte BASS ..... ±6 dB/50 Hz  
Frecuencia de transición BASS ..... 350 Hz  
Refuerzo/corte TREBLE ..... ±6 dB/20 kHz  
Frecuencia de transición TREBLE ..... 3,5 kHz
- Control de tono Zone 2/Zone 3  
Refuerzo/corte BASS ..... ±10 dB/100 Hz  
Frecuencia de transición BASS ..... 450 Hz  
Refuerzo/corte TREBLE ..... ±10 dB/10 kHz  
Frecuencia de transición TREBLE ..... 2,0 kHz
- Características de filtro (fc=40/60/80/90/100/110/120/160/200 Hz)  
H.P.F. (Delant, Central, Surround, Sr. Trasero,  
Presencia: Pequeño) ..... 12 dB/oct.  
L.P.F. (subgraves) ..... 24 dB/oct.

## SECCIÓN DE VÍDEO

- Formato de vídeo [MONITOR OUT] (Papel tapiz)  
[Modelos de EE.UU., Canadá, General y Corea] ..... NTSC/PAL  
[Modelos del R.U., Europa, Australia, Asia y China] ..... PAL/NTSC
- Formato de vídeo (Conversión de vídeo)  
.....NTSC/PAL
- Nivel de señal  
Compuesto ..... 1 Vp-p/75 Ω  
S-vídeo ..... 1 Vp-p/75 Ω (Y), 0,286 Vp-p/75 Ω (C)  
Componente ..... 1 Vp-p/75 Ω (Y), 0,7 Vp-p/75 Ω (Pb/Pk)
- Nivel de entrada máximo (Conversión de vídeo desactivada)  
..... 1,5 Vp-p o más
- Relación señal a ruido (Conversión de vídeo desactivada)  
..... 60 dB o más
- Respuesta de frecuencia [MONITOR OUT]  
Componente (Conversión de vídeo desactivada)  
..... 5 Hz a 100 MHz, ±3 dB
- Formato de vídeo [ZONE OUT] (Fondo gris)  
[Modelos de EE.UU., Canadá, General y Corea] ..... NTSC  
[Modelos del R.U., Europa, Australia, Asia y China] ..... PAL

## SECCIÓN DE FM

- Gama de sintonización  
[Modelos de EE.UU. y Canadá] ..... 87,5 a 107,9 MHz  
[Modelos de Asia y General] ..... 87,5/87,50 a 108,0/108,00 MHz  
[Otros modelos] ..... 87,50 a 108,00 MHz
- Umbral de silenciamiento de 50 dB (IHF)  
Mono/estéreo ..... 2,0/25 μV (17,3/39,2 dBf)
- Sensibilidad útil (IHF) ..... 1,0 μV (11,2 dBf)
- Selectividad (400 kHz) ..... 70 dB
- Relación señal a ruido (IHF)  
Mono/estéreo ..... 76 dB/70 dB
- Distorsión armónica (1 kHz)  
Mono/estéreo ..... 0,2/0,3%
- Separación estéreo (1 kHz)  
Estéreo ..... 42 dB
- Respuesta de frecuencia  
Estéreo ..... 20 Hz a 15 kHz, +0,5, -2 dB
- Entrada de antena (desequilibrada) ..... 75 Ω

## SECCIÓN DE AM

- Gama de sintonización
  - [Modelos de EE.UU. y Canadá] ..... 530 a 1710 kHz
  - [Modelos de Asia y General] ..... 530/531 a 1710/1611 kHz
  - [Otros modelos] ..... 531 a 1611 kHz
- Sensibilidad útil ..... 300  $\mu$ V/m

## GENERALIDADES

- Alimentación
  - [Modelos de EE.UU. y Canadá] ..... CA 120 V, 60 Hz
  - [Modelos de Asia y General] ..... CA 110/120/220/230–240 V, 50/60 Hz
  - [Modelo de China] ..... CA 220 V, 50 Hz
  - [Modelo de Corea] ..... CA 220 V, 60 Hz
  - [Modelo de Australia] ..... CA 240 V, 50 Hz
  - [Modelos del R.U. y Europa] ..... CA 230 V, 50 Hz
- Consumo
  - [Modelos de EE.UU. y Canadá] ..... 500 W/630 VA
  - [Otros modelos] ..... 500 W
- Consumo en espera
  - [Modelos de EE.UU. y Canadá] ..... 0,1 W o menos
  - [Modelo General] (CA 240 V, 50 Hz) ..... 0,33 W o menos
  - [Otros modelos] ..... 0,1 W o menos
- Consumo máximo [Modelo General solamente]
  - 6ch, THD de 10% ..... 1100 W
- Salidas de CA
  - [Modelos de EE.UU. y Canadá] ..... 2 (Total 100 W/0,8 A máximo)
  - [Modelos de Asia, General y China] ..... 2 (Total 50 W máximo)
  - [Modelo de Australia] ..... 1 (100 W máximo)
  - [Modelo del R.U.] ..... 1 (100 W/0,4 A máximo)
  - [Modelo de Europa] ..... 2 (Total 100 W/0,4 A máximo)
- Dimensiones (An x Al x Prof) ..... 435 x 171 x 438,5 mm
- Peso ..... 17,4 kg

\* Las especificaciones están sujetas a cambios sin previo aviso.

## ■ Compatibilidad con señales HDMI

### Señales de audio

Tipos de señales de audio	Formatos de señales de audio	Medios compatibles
PCM lineal de 2 canales	2ch, 32-192 kHz, 16/20/24 bit	CD, DVD-Vídeo, DVD-Audio, etc.
PCM lineal multicanal	8ch, 32-192 kHz, 16/20/24 bits	DVD-Audio, etc.
DSD	2/5.1ch, 2,8224 MHz, 1 bit	SACD, etc.
Serie de bits	Dolby Digital, DTS	DVD-Vídeo, etc.
Serie de bits (Audio de alta definición)	Dolby TrueHD, Dolby Digital Plus, DTS-HD Master Audio, DTS-HD High Resolution Audio	Blu-ray Disc, HD DVD, etc.



- Si el componente fuente de audio puede decodificar las señales de audio de serie de bits de los comentarios de audio, usted podrá reproducir las fuentes de audio con los comentarios de audio mezclados usando las conexiones siguientes:
  - entrada de audio analógico multicanal (vea la página 29)
  - DIGITAL INPUT OPTICAL (o COAXIAL)
- Consulte el manual de instrucciones del componente fuente de entrada y ajuste correctamente el componente.

### Notas

- Cuando se reproduzca un DVD de audio con protección contra la copia CPPM, las señales de vídeo y audio tal vez no salgan dependiendo del tipo de reproductor DVD.
- Esta unidad no es compatible con componentes incompatibles con HDCP HDMI o DVI.
- Para decodificar señales de serie de bits de audio en esta unidad, ajuste correctamente el componente fuente de entrada para que éste dé salida directamente a las señales de serie de bits de audio (no decodifica las señales de serie de bits en el componente). Consulte los manuales de instrucciones suministrados para conocer detalles.
- Esta unidad no es compatible con las funciones de comentarios de audio (por ejemplo, el contenido de audio especial descargado a través de Internet) de Blu-ray Disc o HD DVD. Esta unidad no reproduce los comentarios de audio del contenido de Blu-ray Disc o HD DVD.

### Señales de vídeo

Esta unidad no es compatible con las señales de vídeo de las resoluciones siguientes:

#### Formato de señal de vídeo

- 480i/576i
- 480p/576p
- 720p
- 1080i
- 1080p

#### Frecuencia de renovación

- 59,94(60)/50 Hz



Esta unidad acepta también señales de vídeo Deep Color de 30 ó 36 bits.

La interfaz HDMI de esta unidad se basa en las normas siguientes:

- HDMI Versión 1.3a (High-Definition Multimedia Interface Specification Version 1.3a) con licencia de HDMI Licensing, LLC.
- HDCP (High-bandwidth Digital Content Protection System) con licencia de Digital Content Protection, LLC.

# Índice alfabético

## ■ Numerics

2ch Stereo Direct, Parámetro de campo acústico .....	76
2ch STEREO, Programas de campos acústicos .....	49
7 canales estéreo Presence L Level, Parámetro de campo acústico .....	76
7 canales estéreo Presence R Level, Parámetro de campo acústico .....	76
7 canales estéreo Sur. Back Level, Parámetro de campo acústico .....	76
7 canales estéreo Surround L Level, Parámetro de campo acústico .....	76
7 canales estéreo Surround R Level, Parámetro de campo acústico .....	76
7ch Enhancer Level, Parámetro de campo acústico .....	76
7ch Enhancer, Programa de campo acústico .....	49
7ch Stereo Center Level, Parámetro de campo acústico .....	76
7ch STEREO, Programas de campos acústicos .....	49

## ■ A

AC OUTLET(S) .....	32
Acceso a RS-232C, Ajuste avanzado .....	121
Accesorios suministrados .....	4
Action Game, Programas de campos acústicos .....	47
Adaptive DRC, Volumen .....	81
Adaptive DSP Lv1, Volumen .....	81
Adventure, Programas de campos acústicos .....	49
AFFAIRS, Tipo de programas del sistema de datos de radio .....	57
Ajuste automático de retardo de audio .....	84
Ajuste avanzado .....	120
Ajuste de impedancia de altavoces .....	33
Ajuste de la calidad tonal .....	51
Ajuste de nivel de altavoces .....	52
Ajuste de Zone 2, Opción .....	94
Ajuste de Zone 3, Opción .....	94
Ajuste del visualizador del panel delantero, Opción .....	93
Ajuste DHCP, Ajustes de red .....	91
Ajuste manual de retardo de audio .....	84
Ajuste manual del volumen .....	81
Ajuste surround expandido predeterminado, Opción .....	95
Ajustes de cada altavoz, Silenciamiento de canales .....	85
Ajustes de códigos de mando a distancia .....	105
Ajustes de HDMI, Opción .....	95
Ajustes de iPod, Opción .....	93
Ajustes de los altavoces, Básico .....	88
Ajustes de red, NET/USB .....	91
Ajustes predeterminados de códigos de mando a distancia .....	105

Albums, menú de red .....	61
Aleatoria, Estilos de reproducción .....	92
Altavoces de presencia, Ajustes de los altavoces .....	89
Altavoces surround derecho/izquierdo, Ajustes de los altavoces .....	89
Altavoces surround traseros derecho/ izquierdo, Ajustes de los altavoces .....	89
Altavoz central, Ajustes de los altavoces .....	89
AMP, Selector del modo de operación .....	34
Amplificador de Zone 2, Ajuste de Zone 2 .....	94
Amplificador de Zone 3, Ajuste de Zone 3 .....	94
Apagado .....	33
Archivos/Directorios, menú USB .....	61
Artists, menú de red .....	61
Asignación de entrada/salida, Menú de entrada .....	79
Asignación de múltiples canales, Menú de entrada .....	80
Audio de soporte, Ajustes HDMI .....	95
Audio Info., Información de señal de entrada .....	96
AUDIO SELECT .....	42
Audio Select, Menú de entrada .....	79
Audio Select, Opción .....	95
Auriculares .....	42
Auto Bypass, Control de tono .....	84
Auto Setup .....	37
Auto, Sincronización de audio y vídeo .....	84

## ■ B

Basic, Ajuste manual .....	88
Bass Cross Over, Ajustes de los altavoces .....	90
Bass Out, Ajustes de los altavoces .....	89
Bass, Control de tono .....	83
BGV, Selección de entrada .....	80
BI-AMP, Ajuste avanzado .....	122
Biamplicación, Ajuste avanzado .....	122
Bookmarks, menú de red .....	61
Botones de métodos abreviados, función de red/USB .....	65
Básico, Ajuste manual .....	88

## ■ C

Cableado de altavoz, Parámetro de ajuste automático .....	39, 40
Cambio de nombre, Menú de entrada .....	80
Canales de entrada, Asignación de múltiples canales .....	80
Carga de iPod en el modo de espera, Ajustes de iPod .....	93
Cellar Club, Programas de campos acústicos .....	47
Center, Ajustes de los altavoces .....	89
Chamber, Programas de campos acústicos .....	46
Channel Mute, Sonido .....	85
Church in Freiburg, Programas de campos acústicos .....	46

CLASSICAL, Programas de campos acústicos .....	46
CLASSICS, Tipo de programas del sistema de datos de radio .....	57
Clavijas de cables .....	20
Clavijas de cables de audio .....	20
Component I/P, Vídeo .....	86
Compressed Music Enhancer .....	49
Conexión de amplificador externo .....	28
Conexión de antena de AM .....	32
Conexión de antena de FM .....	32
Conexión de componentes de audio .....	27
Conexión de decodificador externo .....	29
Conexión de giradiscos .....	27
Conexión de grabadora DVD .....	26
Conexión de iPod .....	30
Conexión de jack CENTER PRE OUT .....	28
Conexión de jack PRESENCE PRE OUT .....	28
Conexión de jack SURROUND BACK PRE OUT .....	28
Conexión de jack SURROUND PRE OUT .....	28
Conexión de jacks SUBWOOFER PRE OUT .....	28
Conexión de LAN .....	31
Conexión de monitor de TV .....	23
Conexión de proyector .....	23
Conexión de PVR .....	26
Conexión de red .....	31
Conexión de reproductor Blu-ray Disc .....	24
Conexión de reproductor multiformato .....	29
Conexión de un receptor digital multimedia .....	26
Conexión de videograbadora .....	26
Conexión del cable de alimentación .....	32
Conexión del reproductor CD .....	27
Conexión del reproductor DVD .....	25
Conexión FRONT PRE OUT .....	28
Conexión, Antena de AM .....	32
Conexión, Antena de FM .....	32
Conexión, Cable de alimentación .....	32
Conexión, Componentes de audio .....	27
Conexión, Decodificador externo .....	29
Conexión, Giradiscos .....	27
Conexión, Grabadora DVD .....	26
Conexión, iPod .....	30
Conexión, Jack CENTER PRE OUT .....	28
Conexión, Jack FRONT PRE OUT .....	28
Conexión, Jack PRESENCE PRE OUT .....	28
Conexión, Jack SURROUND BACK PRE OUT .....	28
Conexión, Jack SURROUND PRE OUT .....	28
Conexión, Jacks SUBWOOFER PRE OUT .....	28
Conexión, Monitor de TV .....	23
Conexión, Proyector .....	23
Conexión, PVR .....	26
Conexión, Receptor digital multimedia .....	26
Conexión, red .....	31

Conexión, Reproductor Blu-ray Disc .... 24	DRAMA, Tipo de programas del sistema de datos de radio ..... 57	Headphones, Nivel de efectos de baja frecuencia ..... 82
Conexión, Reproductor CD ..... 27	Descripciones del decodificador ..... 68	Help, menú de red ..... 61
Conexión, Reproductor DVD ..... 25	DSP Level, Parámetro de campo acústico ..... 71	Hora del reloj, Información del sistema de datos de radio ..... 56
Conexión, Reproductor multiformato .... 29	DTS Neo:6 Music center image, Parámetro de decodificador ..... 77	<b>■ I</b>
Configuraciones de sonido avanzadas ... 68	Dynamic Range, Sonido ..... 82	I/O Assignment, Menú de entrada ..... 79
Configuración MULTI-ZONE, Zone2, Zone3 ..... 115	<b>■ E</b>	Identificación del sistema, Información de red ..... 92
Control de agudos, Control de tono .... 84	Ecuador paramétrico, Sonido ..... 82	Idioma GUI, Ajuste avanzado ..... 123
Control de brillo, Ajuste del visualizador del panel delantero ..... 93	EDUCATE, Tipo de programas del sistema de datos de radio ..... 57	Idioma, Menú GUI ..... 97
Control de gama dinámica adaptiva, Volumen ..... 81	Encendido ..... 33	Impedancia de altavoces, Ajuste avanzado ..... 120
Control de graves, Control de tono ..... 83	ENTERTAINMENT, Programas de campos acústicos ..... 47	Indicador 3D ..... 36
Control de otros componentes mediante mando a distancia ..... 104	Equalizing, Parámetro de ajuste automático ..... 39, 40	Indicador 96/24 ..... 35
Control de otros componentes, Mando a distancia ..... 104	Especificaciones ..... 141	Indicador AUTO ..... 36
Control de tono, Control de tono ..... 83	Estado de red, Información de red ..... 92	Indicador CINEMA DSP ..... 36
Control de tono, Sonido ..... 83	Estilos de reproducción, NET/USB ..... 92	Indicador de auriculares ..... 36
Control del TV mediante mando a distancia ..... 103	Estéreo directo de 2 canales, Parámetro de campo acústico ..... 76	Indicador de carga de la batería ..... 35
Control del TV, Mando a distancia .... 103	EXTD Surround, Opción ..... 95	Indicador de nivel VOLUME ..... 35
Control, Control de tono ..... 83	EXTD Surround, Sonido ..... 85	Indicador DOCK ..... 35
Conversion, Vídeo ..... 86	<b>■ F</b>	Indicador ENHANCER ..... 36
Conversión de vídeo, Vídeo ..... 86	Fase de subgraves, Ajustes de los altavoces ..... 90	Indicador HDMI ..... 35
Conversión entrelazada/progresiva de vídeo componente, Vídeo ..... 86	Flujo de señales de audio ..... 22	Indicador HiFi DSP ..... 36
CT, Información del sistema de datos de radio ..... 56	Flujo de señales de vídeo ..... 22	Indicador MEMORY ..... 36
CULTURE, Tipo de programas del sistema de datos de radio ..... 57	Formato de TV, Ajuste avanzado ..... 123	Indicador MUTE ..... 35
<b>■ D</b>	Front Input, Asignación de múltiples canales ..... 80	Indicador RECOUT ..... 35
Decoder Mode, Menú de entrada ..... 79	Front Panel Disp., Opción ..... 93	Indicador SILENT CINEMA ..... 36
Decoder Mode, Opción ..... 95	Front, Ajustes de los altavoces, Altavoces delanteros, Ajustes de los altavoces ..... 89	Indicador SLEEP ..... 36
Default Gateway, Ajustes de red ..... 91	Fuentes de entrada sin procesar ..... 50	Indicador STEREO ..... 36
Descripciones de parámetros de campos acústicos ..... 73	Fuentes de vídeo en el fondo ..... 43	Indicador TRANSMIT ..... 34
Descripciones de parámetros de programas estéreo ..... 76	Función de red ..... 61	Indicador TUNED ..... 36
Descripciones de parámetros del decodificador ..... 77	Función de USB ..... 61	Indicador VIRTUAL ..... 36
Desplazamiento de mensaje de visualización del panel delantero, Ajuste del visualizador del panel delantero ..... 93	<b>■ G</b>	Indicador YPAO ..... 36
DHCP, Ajustes de red ..... 91	Gama dinámica de altavoces ..... 82	Indicadores de altavoces de presencia y surround trasero ..... 35
Dialogue Lift, Parámetro de campo acústico ..... 72	Gama dinámica de auriculares ..... 82	Indicadores de campo acústico ..... 36
Dimmer, Ajuste del visualizador del panel delantero ..... 93	Gama dinámica, Sonido ..... 82	Indicadores de canales de entrada ..... 35
Dirección IP, Ajustes de red ..... 91	Genes, menú de red ..... 61	Indicadores de canales de entrada y altavoces ..... 35
Dirección MAC, Información de red ... 92	GUI LANGUAGE, Ajuste avanzado .... 123	Indicadores de decodificador ..... 36
Dispositivo de memoria de USB ..... 65	<b>■ H</b>	Indicadores de fuentes de entrada ..... 35
Distance, Parámetro de ajuste automático ..... 39, 40	Hall in Amsterdam, Programas de campos acústicos ..... 46	Indicadores de señal de entrada ..... 36
Distancia de altavoces, Básico ..... 90	Hall in Munich, Programas de campos acústicos ..... 46	Indicadores de sintonizador ..... 36
Distancia de altavoz, Parámetro de ajuste automático ..... 39, 40	Hall in Vienna, Programas de campos acústicos ..... 46	Indicadores DSP ..... 36
DNS Server (P), Ajustes de red ..... 91	HDMI ..... 21	Indicadores ZONE2/ZONE3 ..... 36
DNS Server (S), Ajustes de red ..... 91	HDMI Aspect, Vídeo ..... 87	INFO, Tipo de programas del sistema de datos de radio ..... 57
Drama, Programas de campos acústicos ... 49	HDMI Auto, Sincronización de audio y vídeo ..... 84	Información de audio, Información de señal de entrada ..... 96
	HDMI Resolution, Vídeo ..... 87	Información de ecuador paramétrico ... 140
	HDMI Set, Opción ..... 95	Información de red, NET/USB ..... 92
	Headphones, gama dinámica ..... 82	Información de señal de entrada, Menú GUI ..... 96
		Información de vídeo, Información de señal de entrada ..... 96
		Information, NET/USB ..... 92
		Inicialización de parámetros, Ajuste avanzado ..... 123
		Init. Delay, Parámetro de campo acústico ... 73
		INITIAL Volume, Volumen ..... 81
		INITIALIZE, Ajuste avanzado ..... 123
		Initialize, Parámetro de campo acústico. ... 77

Input Channels, Asignación de múltiples canales ..... 80  
 Input Select, Menú GUI ..... 78  
 Instalación, Ajustes de red ..... 91  
 Intercambio de emisoras presintonizadas, Sintonización de FM/AM ..... 55  
 Internet radio ..... 64  
 Internet Radio, menú de red ..... 61  
 IP Address, Ajustes de red ..... 91  
 iPod, Opción ..... 93

**J**

Jack OPTIMIZER MIC ..... 37  
 Jack PHONES ..... 42  
 Jack REMOTE IN ..... 30  
 Jack REMOTE OUT ..... 30  
 Jacks ..... 20  
 Jacks AUDIO ..... 20  
 Jacks COMPONENT VIDEO ..... 20  
 Jacks de audio ..... 20  
 Jacks de entrada de canales delanteros derecho e izquierdo, Asignación de múltiples canales ..... 80  
 Jacks de vídeo ..... 20  
 Jacks DIGITAL COAXIAL ..... 20  
 Jacks DIGITAL OPTICAL ..... 20  
 Jacks MULTI CH INPUT ..... 29  
 Jacks S VIDEO ..... 20  
 Jacks VIDEO ..... 20  
 Jacks VIDEO AUX ..... 30

**L**

Language, Menú GUI ..... 97  
 Level, Parámetro de ajuste automático ..... 39, 40  
 LFE Level, Sonido ..... 82  
 LIGHT M, Tipo de programas del sistema de datos de radio ..... 57  
 Lipsync, Sonido ..... 84  
 LIVE/CLUB, Programas de campos acústicos ..... 46  
 Liveness, Parámetro de campo acústico ..... 74  
 Locations, menú de red ..... 61

**M**

M.O.R. M, Tipo de programas del sistema de datos de radio ..... 57  
 MAC Address, Información de red ..... 92  
 Mando a distancia AMP ID, Ajuste avanzado ..... 121  
 Mando a distancia TUNER ID, Ajuste avanzado ..... 121  
 Manual, Sincronización de audio y vídeo ..... 84  
 MASTER ON/OFF ..... 33  
 Max Volume, Volumen ..... 81  
 Memoria del sistema ..... 98  
 Memory Guard, Opción ..... 95  
 Menú de red ..... 61  
 Menú de USB ..... 61  
 Menú estéreo/surround, Menú GUI ..... 71  
 Micrófono optimizador ..... 37  
 Mode, Silenciamiento de canales ..... 85

Modo de decodificador predeterminado, Opción ..... 95  
 Modo de decodificador, Menú de entrada ... 79  
 Modo de espera, zona principal ..... 33  
 Modo de espera, Zone2, Zone3 ..... 117  
 Modo de sincronización automática de voz HDMI ..... 84  
 Modo PTY SEEK, Sintonización del sistema de datos de radio ..... 57  
 Modo STRAIGHT ..... 50  
 Modo, Silenciamiento de canales ..... 85  
 MONITOR CHECK, Ajuste avanzado ..... 123  
 Mono Movie, Programas de campos acústicos ..... 49  
 MOVIE, Programas de campos acústicos ... 48  
 Multi CH Assign, Menú de entrada ..... 80  
 MUSIC ENHANCER, Categoría de campo acústico ..... 49  
 Music Video, Programas de campos acústicos ..... 48  
 MUTE ..... 43  
 Muting Type, Volumen ..... 81  
 Máscara de red secundaria, Ajustes de red ..... 91

**N**

Neo:6 Cinema, Tipo de decodificador ... 69  
 Neo:6 Music Center Image, Parámetros de decodificador ..... 77  
 Neo:6 Music, Tipo de decodificador ... 69  
 NET/USB, Ajuste manual ..... 91  
 NET/USB, Ajuste manual ..... 91  
 Network, NET/USB ..... 91  
 New Stations, menú de red ..... 61  
 NEWS, Tipo de programas del sistema de datos de radio ..... 57  
 Nivel de altavoces, Básico ..... 91  
 Nivel de altavoz central estéreo de 7 canales, Parámetro de campo acústico ..... 76  
 Nivel de altavoz de presencia derecho estéreo de 7 canales, Parámetro de campo acústico ..... 76  
 Nivel de altavoz de presencia izquierdo estéreo de 7 canales, Parámetro de campo acústico ..... 76  
 Nivel de altavoz surround derecho estéreo de 7 canales, Parámetro de campo acústico ..... 76  
 Nivel de altavoz surround izquierdo estéreo de 7 canales, Parámetro de campo acústico ..... 76  
 Nivel de altavoz surround trasero estéreo de 7 canales, Parámetro de campo acústico ..... 76  
 Nivel de efectos Compressed Music Enhancer de 7 canales, Parámetro de campo acústico ..... 76  
 Nivel de efectos de baja frecuencia de altavoz ..... 82  
 Nivel de efectos de baja frecuencia de auriculares ..... 82  
 Nivel de efectos de baja frecuencia, Sonido ..... 82

Nivel de efectos de DSP adaptivo, Volumen ..... 81  
 Nivel de efectos de DSP, Parámetro de campo acústico ..... 71  
 Nivel de efectos Straight Compressed Music Enhancer, Parámetro de campo acústico ... 76  
 Nivel de reverberación, Parámetro de campo acústico ..... 75  
 Nivel de sonido, Parámetro de ajuste automático ..... 39, 40  
 Nivel del ecualizador paramétrico, Parámetro de ajuste automático ... 39, 40

**O**

Omisión automática, Control de tono ... 84  
 On Screen, Vídeo ..... 87  
 Opción, Ajuste manual ..... 93  
 Option, Ajuste manual ..... 93  
 OTHER M, Tipo de programas del sistema de datos de radio ..... 57

**P**

Pantalla de interfaz gráfica del usuario (GUI) ..... 70  
 Papel tapiz, Vídeo ..... 88  
 Parametric EQ, Sonido ..... 82  
 Paso de frecuencias del sintonizador, Ajuste avanzado ..... 122  
 PC/MusicCAST, función de red ..... 61  
 Play Style, NET/USB ..... 92  
 Playlists, menú de red ..... 61  
 PLII Game, Tipo de decodificador ..... 68  
 PLII Movie, Tipo de decodificador ... 68, 69  
 PLII Music, Tipo de decodificador ..... 68  
 PLIIx Game, Tipo de decodificador ... 68  
 PLIIx Movie, Tipo de decodificador ... 68, 69  
 PLIIx Music y PLII Music Center Width, Parámetros de decodificador ..... 77  
 PLIIx Music y PLII Music Dimension, Parámetros de decodificador ..... 77  
 PLIIx Music, Tipo de decodificador ... 68  
 Podcasts, menú de red ..... 61  
 POP M, Tipo de programas del sistema de datos de radio ..... 57  
 Popular Stations, menú de red ..... 61  
 Posición de la pantalla de la GUI, Vídeo .... 87  
 Position, Vídeo ..... 87  
 PR/SB Priority, Ajustes de los altavoces ... 90  
 Presintonización automática, Sintonización de FM/AM ..... 54  
 Presintonización manual, sintonización de FM/AM ..... 54  
 Prioridad de altavoces de presencia/ surround traseros, Ajustes de los altavoces ..... 90  
 Pro Logic IIx Music y Pro Logic II Music center width, Parámetro de decodificador ..... 77  
 Pro Logic IIx Music y Pro Logic II Music Dimension, Parámetro de decodificador ..... 77  
 PRO LOGIC, Tipo de decodificador .... 68  
 Procedimiento básico de reproducción ... 41

Programación de macros, Mando a distancia .....	109	SB. Room Size, Parámetros de campos acústicos .....	73	Speaker Set, Básico .....	88
Programas de campos acústicos .....	45	SCIENCE, Tipo de programas del sistema de datos de radio .....	57	Speakers Gama dinámica .....	82
Programas de campos acústicos con auriculares .....	50	Sci-Fi, Programas de campos acústicos .....	48	Speakers, Nivel de efectos de baja frecuencia .....	82
Programas de campos acústicos sin altavoces surround .....	50	Scroll, Ajuste del visualizador del panel delantero .....	93	Spectacle, Programas de campos acústicos .....	48
Protección de memoria, Opción .....	95	Selección de componente MULTI CH INPUT .....	42	SPORT, Tipo de programas del sistema de datos de radio .....	57
PS, Información del sistema de datos de radio .....	56	Selección de emisoras presintonizadas .....	55	Sports, Programas de campos acústicos .....	47
PTY, Información del sistema de datos de radio .....	56	Selección de entrada, Menú GUI .....	78	Standard, Programas de campos acústicos .....	48
Puerta del panel delantero .....	34	Selección de jack de entrada de audio, Menú de entrada .....	79	Standby Charge, Ajustes de iPod .....	93
Puerta predeterminada, Ajustes de red .....	91	Selección de jacks de entrada de audio .....	42	Status, Información de red .....	92
PURE DIRECT .....	51	Selección del jack de entrada de audio predeterminado, Opción .....	95	STEREO, Programas de campos acústicos .....	49
<b>■ R</b>		Selección, Componente MULTI CH INPUT .....	42	Stereo/Surround, Menú GUI .....	71
RC AMP ID, Ajuste avanzado .....	121	Selección, Jacks de entrada de audio .....	42	STRAIGHT .....	50
RC TUNER ID, Ajuste avanzado .....	121	Selección, Tipo de programas del sistema de datos de radio .....	57	Straight Enhancer Level, Parámetro de campo acústico .....	76
Recall Play, menú de red .....	61	Selector del modo de operación .....	34	Straight Enhancer, Programa de campo acústico .....	49
Recital/Opera, Programas de campos acústicos .....	48	Sensor de mando a distancia, Ajuste avanzado .....	120	Subida de diálogo, Parámetro de campo acústico .....	72
Recorte del volumen, Menú de entrada .....	79	Servicio de datos EON, Sintonización del sistema de datos de radio .....	58	Subnet Mask, Ajustes de red .....	91
Relación de aspecto HDMI, Vídeo .....	87	Servicio de programas, Información del sistema de datos de radio .....	56	Support Audio, Ajustes HDMI .....	95
REMOTE SENSOR, Ajuste avanzado .....	120	Servicio mejorado de datos de otras redes, Sintonización del sistema de datos de radio .....	58	SUR. DECODE, Categoría de decodificador .....	68
Rename, Menú de entrada .....	80	Servidor de PC .....	63	Sur. Init. Delay, Parámetro de campo acústico .....	73
Repeat .....	60	Servidor DNS primario, Ajustes de red .....	91	Sur. Liveness, Parámetro de campo acústico .....	74
Repeat, Estilos de reproducción .....	92	Servidor DNS secundario, Ajustes de red .....	91	Sur. Room Size, Parámetros de campos acústicos .....	73
Repetición, Estilos de reproducción .....	92	Servidor, menú de red .....	61	Surround Back, Ajustes de los altavoces .....	89
Repetición, Reproducción iPod .....	60	Setup, Ajustes de red .....	91	Surround expandido, Sonido .....	85
Reposición del sistema .....	134	Short Message, Vídeo .....	87	Surround, Ajustes de los altavoces .....	89
Reproducción aleatoria iPod .....	60	Shuffle .....	60	SWFR Phase, Ajustes de los altavoces .....	90
Reproducción de fuentes de múltiples canales con auriculares .....	50	Shuffle, Estilos de reproducción .....	92	System Memory .....	98
Reproducción de fuentes de múltiples canales en estéreo de 2 canales .....	52	Signal Info., Menú GUI .....	96	System, Información de red .....	92
Reproductor de audio portátil de USB .....	65	Silenciamiento .....	43	<b>■ T</b>	
Resolución de señal de vídeo HDMI, Vídeo .....	87	Silenciamiento de canal, Sonido .....	85	Tamaño de altavoz, Parámetro de ajuste automático .....	39, 40
Retardo de reverberación, Parámetro de campo acústico .....	75	SILENT CINEMA .....	50	Tamaño de habitación para sonido surround trasero, Parámetro de campo acústico .....	73
Retardo inicial de sonido surround trasero, Parámetro de campo acústico .....	73	Sincronización de audio y vídeo, Sonido .....	84	Tamaño de habitación para sonido surround, Parámetro de campo acústico .....	73
Retardo inicial de sonido surround, Parámetro de campo acústico .....	73	Sintonización automática, sintonización de FM/AM .....	53	Tamaño de habitación, Parámetros de campos acústicos .....	73
Retardo inicial, parámetro de campo acústico .....	73	Sintonización de AM .....	53	Temporizador para dormir .....	43
Rev. Delay, Parámetro de campo acústico .....	75	Sintonización de FM .....	53	Test Tone, Básico .....	88
Rev. Level, Parámetro de campo acústico .....	75	Sintonización del sistema de datos de radio .....	56	Test Tone, Ecuadorizador paramétrico .....	83
Rev. Time, Parámetro de campo acústico .....	74	Sintonización manual, Sintonización de FM/AM .....	53	Texto de radio, Información del sistema de datos de radio .....	56
ROCK M, Tipo de programas del sistema de datos de radio .....	57	Size, Parámetro de ajuste automático .....	39, 40	The Bottom Line, Programas de campos acústicos .....	47
Roleplaying Game, Programas de campos acústicos .....	47	Solución de problemas .....	124	The Roxy Theatre, Programas de campos acústicos .....	47
Room Size, Parámetros de campos acústicos .....	73	Songs, menú de red .....	61	Tiempo de reverberación, Parámetro de campo acústico .....	74
RS-232C STANDBY, Ajuste avanzado .....	121	Sonido hi-fi puro .....	51	Tiempo de visualización en pantalla, Vídeo .....	87
RT, Información del sistema de datos de radio .....	56	Sonido, Ajuste manual .....	82	Tipo decodif., Parámetro de campo acústico .....	73
<b>■ S</b>		Sound, Ajuste manual .....	82		
Salida de graves, Ajustes de los altavoces .....	89	SOURCE, Selector del modo de operación .....	34		
SB. Init. Delay, Parámetro de campo acústico .....	73	Speaker Distance, Básico .....	90		
SB. Liveness, Parámetro de campo acústico .....	74	SPEAKER IMP., Ajuste avanzado .....	120		
		Speaker Level, Básico .....	91		

Tipo de decodificador, Parámetro de campo acústico ..... 73

Tipo de programas, Información del sistema de datos de radio ..... 56

Tipo de silenciamiento, Volumen ..... 81

Tone Control, Sonido ..... 83

Tono de prueba, Básico ..... 88

Tono de prueba, Ecualizador paramétrico ..... 83

Transición de graves, Ajustes de los altavoces ..... 90

Treble, Control de tono ..... 84

TUNER FRQ STEP, Ajuste avanzado ... 122

TV FORMAT, Ajuste avanzado ..... 123

TV, Selector del modo de operación ... 34

■ U

Unidad, Distancia de altavoces ..... 91

Unit, Distancia de altavoces ..... 91

USB, menú de USB ..... 61

Uso de iPod ..... 59

■ V

VARIED, Tipo de programas del sistema de datos de radio ..... 57

Ventana de infrarrojos ..... 34

Verificación de monitor HDMI, Ajuste avanzado ..... 123

Video Info., Información de señal de entrada ..... 96

Video, Ajuste manual ..... 86

Village Vanguard, Programas de campos acústicos ..... 46

Virtual CINEMA DSP ..... 50

Visualización de mensajes breves, Vídeo .... 87

Visualización en pantalla, Opción ..... 93

Visualizador de información múltiple .... 35

Vivacidad de sonido surround trasero, Parámetro de campo acústico ..... 74

Vivacidad de sonido surround, Parámetro de campo acústico ..... 74

Vivacidad, Parámetro de campo acústico .... 74

VOLTAGE SELECTOR ..... 5

Volume Trim, Menú de entrada ..... 79

Volume, Ajuste manual ..... 81

Volumen de Zone 2, Ajuste de Zone 2 .... 94

Volumen de Zone 3, Ajuste de Zone 3 .... 94

Volumen inicial de Zone 2, Ajuste de Zone 2 .... 94

Volumen inicial de Zone 3, Ajuste de Zone 3 .... 94

Volumen inicial, Volumen ..... 81

Volumen máximo de Zone 2, Ajuste de Zone 2 ..... 94

Volumen máximo de Zone 3, Ajuste de Zone 3 ..... 94

Volumen máximo, Volumen ..... 81

Vídeo de fondo, Selección de entrada .... 80

Vídeo, Ajuste manual ..... 86

■ W

Wall Paper, Vídeo ..... 88

Warehouse Loft, Programas de campos acústicos ..... 46

Wiring, Parámetro de ajuste automático ..... 39, 40

■ Y

Yamaha MCX-2000 ..... 63

■ Z

Zone OSD, Opción ..... 93

Zone2 Amplifier, Ajuste de Zone 2 .... 94

Zone2 Initial Vol., Ajuste de Zone 2 .... 94

Zone2 Max Vol., Ajuste de Zone 2 .... 94

Zone2 Set, Opción ..... 94

Zone2 Volume, Ajuste de Zone 2 ..... 94

Zone3 Amplifier, Ajuste de Zone 3 .... 94

Zone3 Initial Vol., Ajuste de Zone 3 .... 94

Zone3 Max Vol., Ajuste de Zone 3 .... 94

Zone3 Set, Opción ..... 94

Zone3 Volume, Ajuste de Zone 3 ..... 94

“(A) MASTER ON/OFF” o “(1) DVD” (ejemplo) indica el nombre de las partes del panel delantero o del mando a distancia. Para conocer información de cada posición de las partes, consulte la hoja adjunta o las páginas al final de este manual.



## 警告：操作本机前请认真阅读。

- 1 为了保证最佳的性能，请仔细阅读本手册。请妥善保管以备日后查阅。
- 2 将本音响系统安装在通风，凉爽，乾燥，清洁的地方—远离阳光直射，热源，振动，肮脏，潮湿和寒冷的地方。请将本机放置在顶部最少留有余地 30 cm，左右最少留有余地 20 cm，后部最少留有余地 20 cm 的通风良好的地方。
- 3 将本机远离其他电器，马达或变压器放置，以避免产生蜂鸣噪声。
- 4 不要将本机突然从低温环境转移到高温环境，也不要将其置于高湿场所（例如，放置有加湿器的房间），以防止机器内部结露。结露可能导致触电，火灾，机器损坏甚至人员伤亡。
- 5 不要将本机放置于异物容易落入的场所，也不要放置在液体飞溅的地方。在本机顶部，不要放置以下物品：
  - 其他装置，因为它们可能损害本机或使本机的外表变色。
  - 易燃物品（比如，腊烛等），因为它们会引起火灾，机器损坏甚至人员伤亡。
  - 盛有液体的容器，因为其中的液体有可能倾倒入入本机，使得用户触电或损坏本机。
- 6 不要使用报纸，桌布，窗帘等物遮盖本机，以免妨碍散热。如果本机内部温度升高，会引起火灾，机器损坏甚至人员伤亡。
- 7 在所有连接完成之前，不要将电源插头插入墙壁上的插座。
- 8 不可将机器顶部与底部反向放置，这样会产生过热并损坏机器。
- 9 不要对螺钉，旋钮，缆线等过度施力。
- 10 从墙壁上的插座拔出电源线时，要握持插头部分，不能拉拽电线。
- 11 不要使用化学溶剂清洗本机。因为这样会损坏表层。请使用乾淨的布匹。
- 12 只能使用本机指定电压。使用高于本机额定的电压会产生危险，会引起火灾，机器损坏甚至人员伤亡。因为使用非指定电压电源造成的一切损害，Yamaha 将不负任何责任。
- 13 为了防止雷击，在打雷闪电时，请将插头从墙上的电源插座拔出。
- 14 不要试图修理或改造本机。当需要维修时，请与有资格的 Yamaha 维修人员联系。没有任何理由打开机壳。
- 15 当计划长时间（比如，假期）不使用本机时，请将电源插头从墙壁上的插座上拔下。
- 16 在电源插座附近或容易插入电源插头的地方安装本机。
- 17 在做出机器故障的结论之前，请务必参考通常操作的“故障排除”一节。
- 18 在移动本机之前，按下 **Ⓜ MASTER ON/OFF** 按钮，向外释放它到 OFF 位置关闭本机，主房间，ZONE 2 和 ZONE 3，然后将电源插头从墙壁插座上拔下。
- 19 VOLTAGE SELECTOR（仅限于亚洲机型及通用机型）在插入交流电源之前，必须将本机的后部面板上的 VOLTAGE SELECTOR（电压选择开关）设定到与当地电源相同的电压。电源电压为：
  - .....AC 110/120/220/230-240 V, 50/60 Hz
- 20 电池不能置于高热环境，比如火或直射日光等。
- 21 来自耳塞式耳机和双耳式耳机的额外声压也许会损害听力。

### 警告

为了减小火灾或电击的风险，不要将本机暴露在雨中或潮湿的地方。

只要本机连接在电源插座上，即使您使用 **Ⓜ MASTER ON/OFF** 按钮关闭了本机，机器与交流电源的连接也没有切断。在这种状态，本机仅消耗微小电力。



该标记附加在出售到中华人民共和国的电子产品信息上。环形中的数字表示的是环境保护使用期限的年数。

- ：表示该有毒有害物质在该部件所有均质材料中的含量均在 SJ/T 11363-2006 标准规定的限量要求以下。
- ×：表示该有毒有害物质至少在该部件的某一均质材料中的含量超出 SJ/T 11363-2006 标准规定的限量要求。

部件名称	有毒有害物质或元素					
	铅 (Pb)	汞 (Hg)	镉 (Cd)	六价铬 (Cr (VI))	多溴联苯 (PBB)	多溴二苯醚 (PBDE)
电路板	×	○	○	○	○	○
外壳箱体	×	○	○	○	○	○
前部面板显示器	×	○	○	○	○	○

# 目录

## 前言

注意事项	2
特性	3
提供的配件	4
开始	5
快速开始指南	6

## 准备

连接	12
为您的听音室优化扬声器设置 (YPAO)	37
使用自动设置 (Auto Setup)	37

## 基本操作

播放	41
基本过程	41
选择视频输入插孔 (AUDIO SELECT)	42
选择 MULTI CH INPUT 组件机	42
使用您的耳机	42
默音音频输出	43
在音源背景中播放视频源	43
使用睡眠定时器	43
使用图形用户界面 (GUI)	
屏幕操作本机的放大器功能	44
声场程序	45
选择声场程序	45
声场程序说明	45
使用 CINEMA DSP 3D 模式	50
欣赏未处理的输入源	50
使用音频功能	51
欣赏纯正高保真音响	51
调节音调质量	51
调节扬声器水平	52
以 2 声道立体声欣赏多声道音源	52
FM/AM 调谐	53
自动调谐	53
手动调谐	53
自动预设调谐	54
手动预设调谐	54
选择预设电台	55
交换预设电台	55
无线电数据系统调谐	
(仅限英国和欧洲型号)	56
显示无线电数据系统信息	56
选择无线电数据系统节目类型	
(PTY SEEK 模式)	57
使用加强的其他网络 (EON) 数据服务	58
使用 iPod™	59
控制 iPod™	59
使用网络 /USB 功能	61
引导网络和 USB 菜单	61
使用 PC 服务器或 Yamaha MCX-2000	63
使用 Internet Radio	64
使用 USB 存储卡或 USB 便携式音频播放机	65
使用快捷键	65
录制	67

## 高级操作

高级音响配置	68
选择解码器	68
图形用户界面 (GUI) 屏幕	70
Stereo/Surround (立体声 / 环绕声菜单)	71
Input Select	78
Manual Setup (Volume)	81
Manual Setup (Sound)	82
Manual Setup (Video)	86
Manual Setup (Basic)	88
Manual Setup (NET/USB)	91
Manual Setup (Option)	93
Signal Info. (输入信号信息)	96
Language	97
保存和调出本机的系统设置	
(System Memory)	98
保存当前系统设置	98
装载保存的系统设置	99
用例	100
遥控器功能	103
操作本机, 电视机, 或其他组件机	103
设置遥控器代码	105
编程其他遥控器的代码	107
在显示屏上改变源名称	108
宏指令编程功能	109
清除配置	112
使用多区域配置	115
连接 Zone 2 和 Zone 3 视频装置	115
控制 Zone 2 或 Zone 3	116
高级设置	120
使用高级设置菜单	120

## 补充信息

故障排除	124
系统复位	134
术语	135
声场程序信息	139
参数均衡器信息	140
规格	141
索引	143

## APPENDIX (附录)

(在本说明书的末尾)

前部面板	i
遥控器	ii
各声场程序的声音输出	iii
GPL/LGPL	v
遥控器代码列表	ix

“**A**MASTER ON/OFF” 或 “**1**DVD” (例) 指示的是前面板或遥控器的部件名称。关于各个部件的相关信息, 请参考本说明书末尾附带的清单或页面。

前言

准备

基本操作

高级操作





补充信息

APPENDIX

中文

# 注意事项

## 关于本说明书

-  指示有关您的操作的提示。
- 有些操作能通过使用前面板上或遥控器上的按钮来执行。如果前面板上和遥控器上的按钮的名称不同，遥控器上的按钮的名称在圆括号内给出。
- 本说明书是在产品生产之前印刷的。由于改进等原因，设计和规格可能会有部分变更。如果说明书和产品存在不同，以产品为准。
- 本机装备有 GUI 显示菜单语言切换功能。在本说明书中，GUI 的图例都是在 GUI 语言设置为英文时的例子。
- “ MASTER ON/OFF” 或 “ DVD”（例）指示的是前面板或遥控器的部件名称。关于各个部件的相关信息，请参考本说明书末尾附带的清单或页面。
- 符号 “” 并附带数字指示的是相关的参考页码。
- 本说明书中插图（例如，扬声器端子，输入 / 输出插孔，交流插座等）的形状根据型号也许不同。

## 有关源码发行的说明

本产品包含服从 GNU General Public License (GPL) 或 GNU Lesser General Public License (LGPL) 条文的软件源码。拷贝，发行或改变软件源码必须服从 GPL 或 LGPL 的有关规定。源码可以从以下网站获得：  
<http://www.global.yamaha.com/download/>

源码也可能以物理媒体提供（比如 CD-ROM），但收取工本费。

联系地址：AV products division, YAMAHA CORPORATION,  
10-1 Nakazawa-cho, Naka-ku, Hamamatsu  
430-8650, Japan

原则上，源码提供期限为从购买之日起 3 年之内。



经 Dolby Laboratories 授权生产。  
“Dolby”，“Pro Logic”和双 D 标志均为 Dolby Laboratories 商标。



本产品的生产得到以下美国专利许可：  
5,451,942;5,956,674;5,974,380;5,978,762;6,226,616;6,487,535 以及其他美国和世界范围所颁布的或正在申请的专利。DTS 是 DTS, Inc. 的注册商标；DTS 标记，符号，DTS-HD 和 DTS-HD Master Audio 是 DTS, Inc. 的商标，©1996-2007 DTS, Inc. 版权所有。

iPod™

“iPod”是 Apple Inc. 的商标，在美国和其他国家注册。



Fraunhofer Institut  
Integrierte Schaltungen

MPEG Layer-3 音频编码技术获得 Fraunhofer IIS 和 Thomson 的使用许可。



本接收机支持网络连接。



“HDMI”，“HDMI”标记和“High-Definition Multimedia Interface”是 HDMI Licensing LLC 的商标和注册商标。

SILENT™  
CINEMA

“SILENT CINEMA”是 YAMAHA CORPORATION 的商标。

# 特性

## 内置 7 声道功率放大器

- ◆ 最小 RMS 输出功率  
(20 Hz 到 20 kHz, 0.04% THD, 8 Ω)  
前置扬声器: 140 W + 140 W  
中央扬声器: 140 W  
环绕声扬声器: 140 W + 140 W  
后环绕声扬声器: 140 W + 140 W

## 声场程序

- ◆ 用于创建声场的专有 Yamaha 技术
- ◆ CINEMA DSP 3D 模式可以创建集中而且准确的具有立体感的声场
- ◆ Compressed Music Enhancer 模式可改善音响质量, 减少其中的压缩缺陷 (比如 MP3 格式的), 使之达到高质量多声道音源播放的水平
- ◆ Virtual CINEMA DSP
- ◆ SILENT CINEMA

## 数码音频解码器

- ◆ Dolby TrueHD, Dolby Digital Plus 解码器
- ◆ DTS-HD Master Audio, DTS-HD High Resolution Audio 解码器
- ◆ Dolby Digital/Dolby Digital EX 解码器
- ◆ DTS/DTS-ES Matrix 6.1, Discrete 6.1, DTS 96/24 解码器
- ◆ Dolby Pro Logic/Dolby Pro Logic II/Dolby Pro Logic IIx 解码器
- ◆ DTS NEO:6 解码器

## 尖端的 FM/AM 调谐器

- ◆ 40 个电台的随机访问预设调谐
- ◆ 自动预设调谐
- ◆ 预设电台漂移能力 (预设编辑)
- ◆ 无线电数据系统能力 (仅限英国和欧洲型号)

## HDMI™ (高分辨率多媒体界面)

- ◆ 基于 HDMI 版本 1.3a, 用于标准, 加强或高分辨率视频以及多声道数码音频的 HDMI 界面
- ◆ 自动音频和视频同步 (对口形) 信息功能
- ◆ Deep Color 视频信号 (30/36 比特) 传输能力
- ◆ 高刷新率和高分辨率视频信号能力
- ◆ 高清晰度数码音频格式信号能力
- ◆ 用于监视输出的模拟视频到 HDMI 数码视频的内部转换 (组合视频 ↔ S 视频 ↔ 分量视频 → HDMI 数码视频)
- ◆ 从 480i (NTSC)/576i (PAL) 或 480p/576p 到 720p, 1080i 或 1080p 的模拟视频提升

## iPod 控制能力

- ◆ DOCK 端子用于连接 Yamaha iPod 多用平台 (比如 YDS-10, 另售), 可以支持 iPod (Click and Wheel), iPod nano 以及 iPod mini

## 网络功能

- ◆ NETWORK 接口可连接到电脑和 Yamaha MCX-2000, 也可以通过 LAN 连接互联网上的广播
- ◆ DHCP 自动或手动网络配置

## USB 功能

- ◆ USB 接口可连接到 USB 存储卡或 USB 便携音频播放机

## 其它特性

- ◆ YPAO (Yamaha Parametric Room Acoustic Optimizer) 用于扬声器自动设置
- ◆ 192-kHz/24 比特 D/A 转换器
- ◆ 根据自己的音频 / 视频系统对本机进行优化设置的 GUI (图形用户界面) 菜单
- ◆ GUI 显示菜单语言切换功能 (英语, 日语, 法语, 德语和西班牙语和俄语)
- ◆ 6 或 8 个额外的输入插孔, 用于分散多声道输入
- ◆ 从 480i (NTSC)/576i (PAL) 到 480p (NTSC)/576p (PAL) 的模拟视频隔行 / 逐行转换
- ◆ S 视频信号输入 / 输出能力
- ◆ 包括分量视频信号输入 / 输出能力 (3 个 COMPONENT VIDEO IN 和 1 个 MONITOR OUT)
- ◆ 光纤和同轴数码音频信号插孔
- ◆ Pure Direct 模式用于纯高保真音响和所有音源
- ◆ 自适应动态范围控制能力
- ◆ 自适应 DSP 效果水平控制能力
- ◆ 遥控器具有预设遥控器代码, 学习, 宏指令能力, 按钮以及显示的背光照明功能
- ◆ ZONE 2/ZONE 3 常规安装设施
- ◆ 区域切换功能可使用 ZONE CONTROLS 在主区域和 ZONE 2/ZONE 3 之间切换
- ◆ Zone 2 视频输出以及显示 OSD (在屏显示) 功能
- ◆ 为了保存和恢复多系统参数设置的 System Memory 能力
- ◆ 睡眠定时器

## 提供的配件

请检查您收到了下列所有的部件。

遥控器

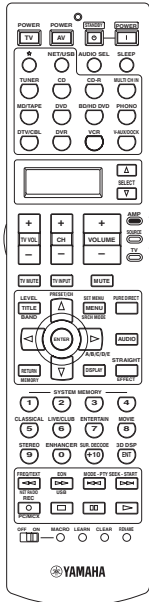

Zone 2/Zone 3  
遥控器

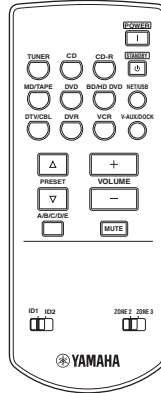

干电池 (6)  
(AAA, LR03)

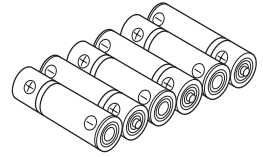

扬声器端子旋钳

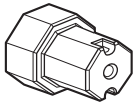

电源线  
(两种亚洲型号)

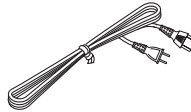

优化器麦克风

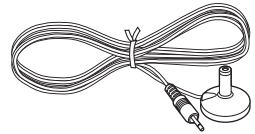

室内 FM 天线

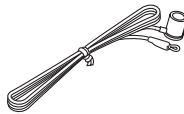

AM 环形天线



### 注

根据信号的不同，附件的形状稍有差异。

## ■ 安装遥控器电池

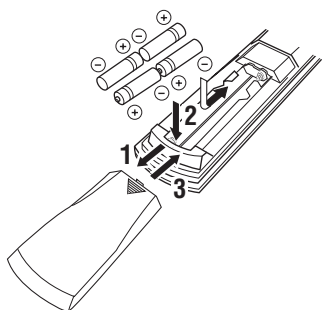

- 1 请按 ▼ 部分并将电池舱盖滑开。
- 2 请按照位于电池舱内侧的极性标记 (+ 和 -)，插入四节随机附带的电池 (AAA, LR03)。
- 3 将电池舱盖滑回并直到将其卡入位。

## ■ 在 Zone 2/Zone 3 遥控器装入电池

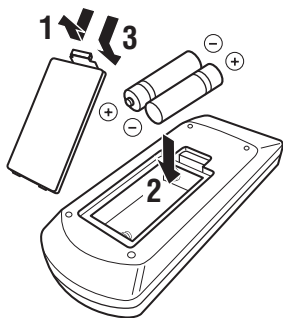

- 1 打开电池舱盖。
- 2 请按照位于电池舱内侧的极性标记 (+ 和 -)，插入两节随机附带的电池 (AAA, LR03)。
- 3 将电池舱盖返回原位。

## 注

- 如果有以下情况，请更换所有电池：
  - 遥控器的操作距离减小。
  - 传输指示器 ( ) 不闪烁或变暗。
- 新旧电池请勿混用。
- 请勿将不同型号的电池一起使用（例如碱性电池和锰电池）。请仔细阅读包装，因为这些不同类型的电池可能具有相同的外形和颜色。
- 我们强烈建议使用碱性电池。
- 如果电池漏液，请立即将其处理掉。请勿触摸泄漏的物质或让其接触到衣服等。在安装新电池之前，请彻底清洁电池舱。
- 不要将电池与家庭垃圾混同在一起丢弃；请按照所在地的规定丢弃电池。
- 如果遥控器中没有电池超过 2 分钟，或如果将耗尽的电池留在遥控器内，存储器的内容将被清除。当存储器被清除时，请插入新电池，设置遥控代码并对任何已学习到的但可能已经被清除的功能进行编程。

## ■ VOLTAGE SELECTOR (仅限亚洲和通用型号)

### 警告

在您将电源插头插入墙壁的交流电源之前，本机后部面板上的 VOLTAGE SELECTOR 必须要根据您当地的主电压设置。不妥当的 VOLTAGE SELECTOR 设置将会损坏本机并可能造成火灾。

使用平板螺丝刀顺时针或逆时针旋转 VOLTAGE SELECTOR。

电压如下：

..... AC 110/120/220/230-240 V, 50/60 Hz

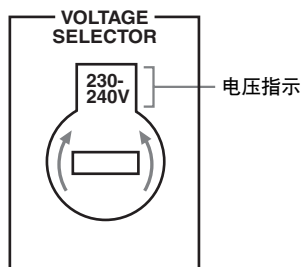

# 快速开始指南

以下步骤介绍如何在您的家庭影院欣赏 DVD 电影播放的最简单方法。

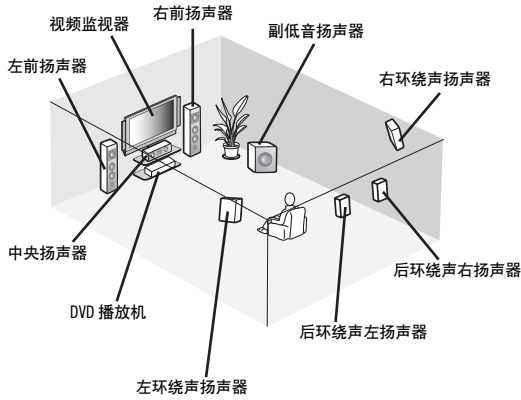

## 步骤 1: 设置您的扬声器

👉 第 7 页

## 步骤 2: 连接您的 DVD 播放机和其它装置

👉 第 8 页

## 步骤 3: 打开电源开始播放

👉 第 10 页

欣赏 DVD 播放!

## 准备: 检查所需物品

在以后各步骤, 您需要以下附件。

- AM 环形天线
- 室内 FM 天线
- 电源线

以下物品没有包含在本机包装箱之中。

- 扬声器
  - 前扬声器 ..... x 2
  - 中央扬声器 ..... x 1
  - 环绕声扬声器 ..... x 4选择磁屏蔽的扬声器。扬声器的配置要求至少有两个前扬声器。其他扬声器按需求的优先度顺序列表如下：
  - 两个环绕声扬声器
  - 一个中央扬声器
  - 一个（或两个）后环绕声扬声器
- 主动超低音扬声器 ..... x 1  
请选择具有 RCA 输入插孔的主动超低音扬声器。
- 扬声器缆线 ..... x 7
- 超低音扬声器缆线 ..... x 1  
请选择单声道 RCA 缆线。
- DVD 播放机 ..... x 1  
请选择具有同轴数码音频输出插孔和复合视频输出插孔的 DVD 播放机。
- 视频监视器 ..... x 1  
请选择具有复合视频输入插孔的电视机, 视频监视器或投影仪。
- 视频缆线 ..... x 2  
请选择 RCA 复合视频缆线。
- 数码同轴音频缆线 ..... x 1

## 步骤 1: 设置您的扬声器

在室内安置您的扬声器并把它们连接到本机。

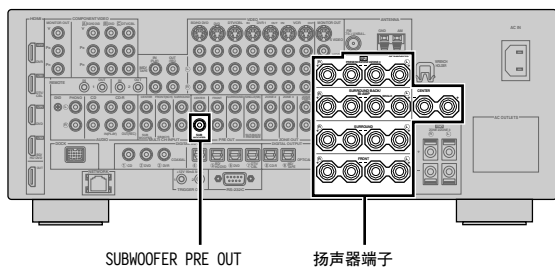

**1** 在室内安置您的超低音扬声器。

**2** 连接扬声器缆线到各扬声器。

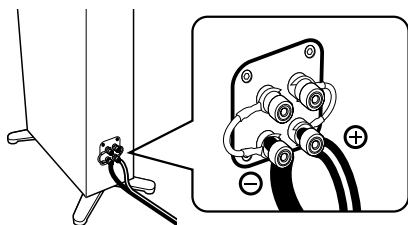

**3** 连接各扬声器缆线到本机对应的扬声器端子。

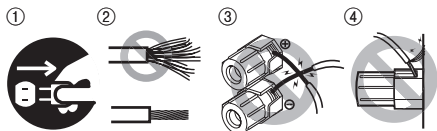

- ① 确认本机和超低音扬声器没有连接到墙壁上的交流电源插座。
- ② 拧紧扬声器缆线裸露的金属丝以防短路。
- ③ 不要让扬声器缆线上裸露的金属丝相互接触。
- ④ 不要让扬声器缆线上裸露的金属丝接触本机的金属部件。

请确保正确连接左声道 (L)，右声道 (R)，“+” (红) 和 “-” (黑)。

### 前扬声器和中央扬声器

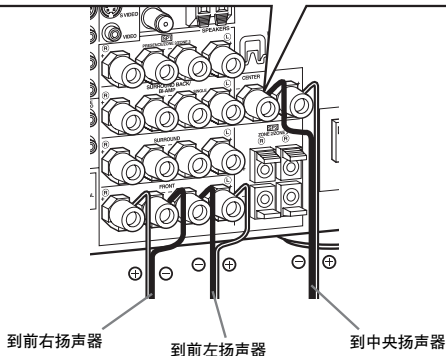
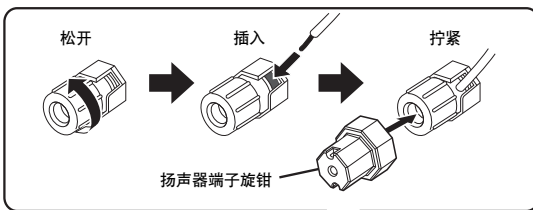

### 环绕声和后环绕声扬声器

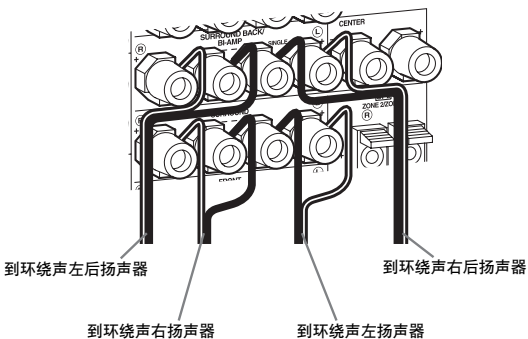

**4** 连接超低音扬声器缆线到本机的 SUBWOOFER PRE OUT 插孔和超低音扬声器的输入插孔。

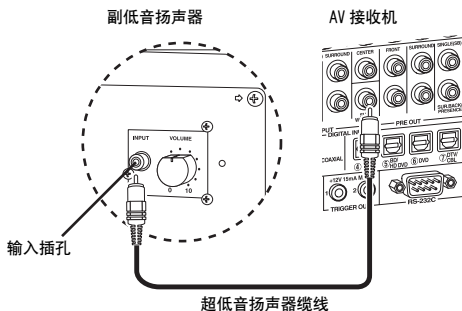



## 步骤 2: 连接您的 DVD 播放机和其它装置

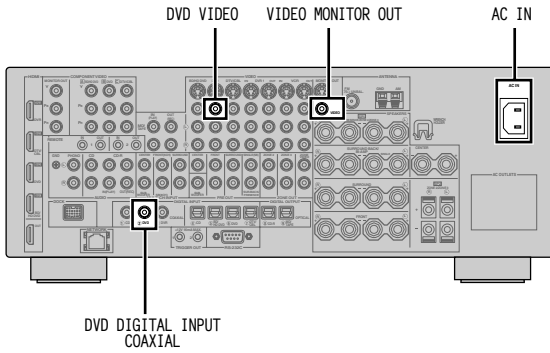

确认本机和 DVD 播放机没有连接到墙壁上的交流电源插座。

- 1 连接数码同轴音频缆线到 DVD 播放机的数码同轴音频输出插孔和本机的 DVD DIGITAL INPUT COAXIAL 插孔。

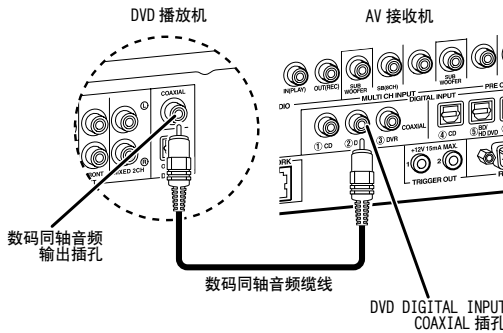

- 当您连接只有 SCART 插孔的装置时，要使用适当的转换器。转换器和本机之间的连接方式取决于转换器的可用信号。详情请参阅转换器的使用说明书。
- 本机不能传输 RGB 信号。

- 2 连接视频缆线到 DVD 播放机的复合视频输出插孔和本机的 DVD VIDEO 插孔。

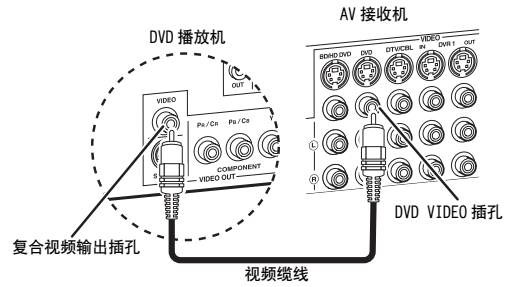

- 3 连接视频缆线到本机的 VIDEO MONITOR OUT 插孔和您的视频监视器的输入插孔。

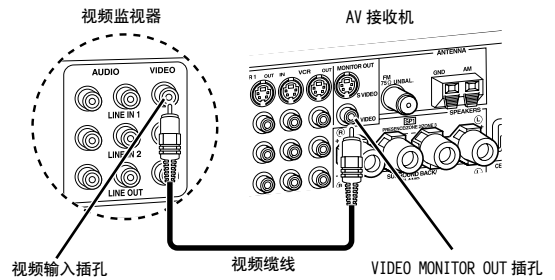

#### 4 连接附带的 AM 环形天线和室内 FM 天线到本机。

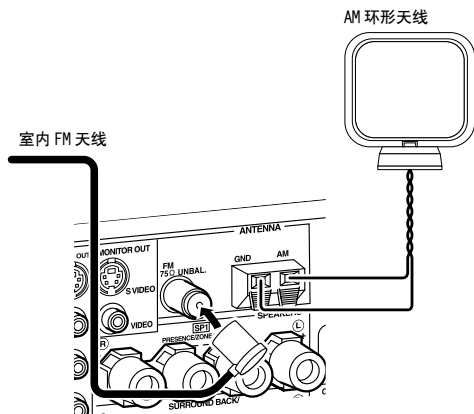

#### 注

根据型号的不同，本机附带的室内 FM 天线类型和 FM 天线端子有可能不同。

#### 连接 AM 环状天线的导线

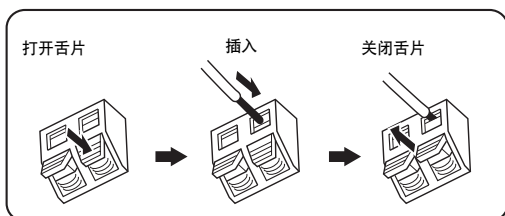

#### 注

AM 环形天线不具有极性，所以可以连接任何一端到 AM 或 GND 端子。

#### 组装附带的 AM 环形天线

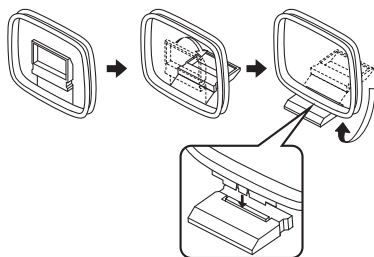

#### 5 将本机附带的电源缆线插入本机的 AC IN，然后将电源线和其他装置的电源插头连接到墙壁上的交流电源插座。

#### 注

- 本机具有为其他装置提供电源的 AC OUTLET(S) (韩国型号除外)。有关详情请参阅第 32 页。
- (仅限于亚洲型号) 在将此连接到墙壁上的交流电源插座之前，请在附带的电源缆线中选择适合于您所在地区的交流电源插座类型的缆线。

#### 有关其他连接

- 使用其他类型的扬声器组合 第 13 页
- 以不同方式连接视频监视器 第 23 页
- 以不同方式连接 DVD 播放机 第 25 页
- 连接 DVD 刻录机或数码视频录像机 第 26 页
- 连接置顶盒 第 26 页
- 连接 CD 播放机，MD 录音机或电唱机 第 27 页
- 连接外部放大器 第 28 页
- 通过模拟多声道音频方式连接 DVD 播放机 第 29 页
- 连接 Yamaha iPod 多用平台 第 30 页
- 使用 REMOTE IN/OUT 插孔 第 30 页
- 使用在前面板的 VIDEO AUX 插孔 第 30 页
- 连接 FM/AM 天线 第 32 页
- 将本机连接到您的网络 第 31 页
- 连接 USB 装置 第 65 页

#### 综合连接信息

- 插孔和缆线插头的综合信息 第 20 页
- HDMI 的综合信息 第 21 页
- 扬声器阻抗设置 第 33 页

## 步骤 3: 打开电源开始播放

### 检查所连接的扬声器类型。

如果扬声器是 6 欧姆扬声器，在使用本机之前，设置“SPEAKER IMP.”到“6Ω MIN”（请参阅第 120 页）。4 欧姆扬声器也可以用作前方扬声器（请参阅第 33 页）。

- 1 打开连接到本机的视频监视器。
- 2 向内按下前面板上的 **Ⓐ MASTER ON/OFF** 按钮到 ON 位置。

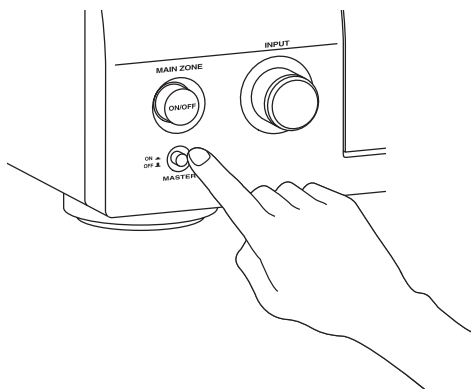

- 3 旋转 **Ⓒ INPUT** 选择旋钮，来设置“DVD”作为输入源。

### ☀

- 对于每一个输入源（DVD 等），推荐的声场程序被设置。您也可以使用不同的声场程序和其他的声音模式来播放。有关详情请参阅以下几页：
  - 使用各种声场程序，请参阅第 50 和 68 页
  - 打开或关闭声音效果，请参阅第 50 页
  - 使用纯粹直接模式以得到高保真音响，请参阅第 51 页
- 您也可以设置输入源到“TUNER”，来使用 FM/AM 调谐性能。关于 FM/AM 调谐信息，请参阅第 53-55 页。

- 4 在您的播放机上开始播放期望的 DVD。

- 5 按下 **Ⓐ VOLUME**，调节音量。

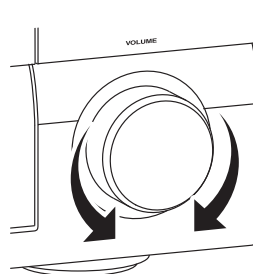

### ■ 使用本机之后 ...

按下 **Ⓑ MAIN ZONE ON/OFF**，设置本机到待机模式。

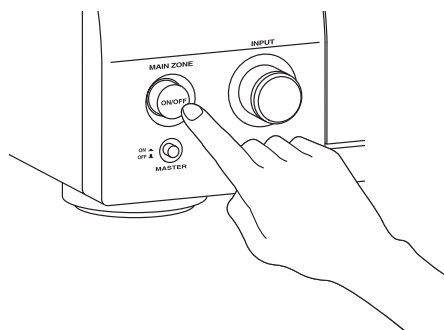





本机设置为待机模式，此时，本机消耗少量电力，以随时接收来自遥控器的红外线信号。要从待机模式打开本机时，按下前面板的 **Ⓑ MAIN ZONE ON/OFF**（或遥控器上的 **Ⓓ POWER**）。有关详情请参阅第 33 页。

## 您想使用本机做什么？



### 使用各种输入源

- 本机的基本操作  第 41 页
- 欣赏 FM/AM 广播节目  第 53 页
- 欣赏无线电数据系统节目  第 56 页
- 在本机使用 iPod  第 59 页
- 欣赏保存在您的 PC 上的内容  第 61 页
- 欣赏互联网节目和广播  第 64 页
- 在本机上使用 USB  第 65 页





### 使用各种音响功能

- 使用各种声场程序  第 45 页
- 使用 Pure Direct 模式以得到高保真音响  第 51 页
- 调节扬声器的音调质量  第 51 页
- 定制声场程序  第 71 页

### 调节本机的参数

- 为您的听音室自动优化扬声器参数 (Auto Setup)  第 37 页
- 设置遥控器  第 103 页





### 附加功能

- 要在 GUI 上显示当前输入源的信号信息  第 96 页
- 保存和调出本机的系统设置 (System Memory)  第 98 页
- 使用耳机  第 42 页
- 在多个房间同时使用本机 (多区域配置)  第 115 页
- 自动关闭本机  第 43 页

### 手动调节本机的各种参数

- 设置 GUI 菜单的语言  第 97 页
- 指定本机的输入 / 输出插孔  第 79 页
- 设置各个输入源的参数  第 78 页
- 设置有关音量水平的参数  第 81 页
- 使用图形均衡器，手动调节各个声道的音调质量  第 82 页
- 调节音频和视频的同步  第 84 页
- 静音选择的扬声器声道  第 85 页
- 设置有关视频信号的参数  第 86 页
- 设置基本扬声器配置  第 88 页
- 设置网络参数  第 91 页
- 设置多区域功能的参数  第 93 页
- 保护各种设置  第 95 页

### 调节高级参数

- 设置所连接扬声器的扬声器阻抗  第 120 页
- 设置 GUI 菜单的语言  第 123 页
- 设置所连接的视频监视器的视频格式  第 123 页
- 设置本机的参数到缺省值  第 134 页

# 连接

## 后部面板

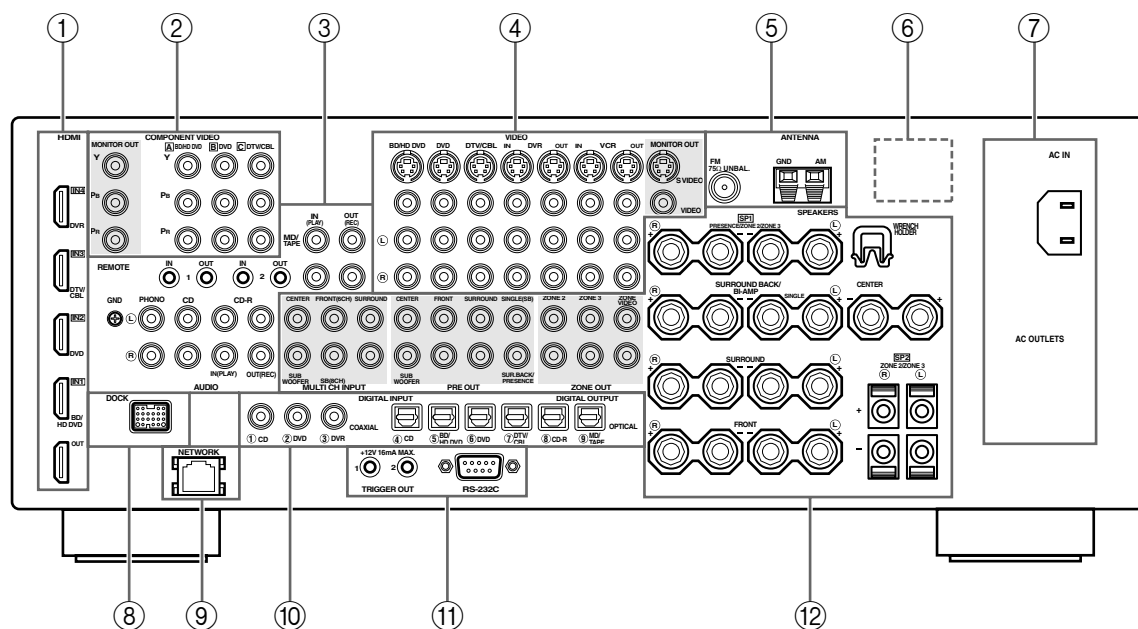

名称	页
① HDMI 连接器	21
② COMPONENT VIDEO 插孔	23 - 26
③ 音频组件机插孔	27
REMOTE IN/OUT 插孔	30
④ 视频组件机插孔	23 - 26
⑤ ANTENNA 端子	32
⑥ VOLTAGE SELECTOR (仅限亚洲和通用型号)	32
⑦ AC IN AC OUTLET(S)	32
⑧ DOCK 端子	30
⑨ NETWORK 接口	31
⑩ DIGITAL INPUT/OUTPUT 插孔	24
⑪ MULTI CH INPUT 插孔	29
PRE OUT 插孔	28
ZONE OUT 插孔	115
扬声器端子	15
WRENCH HOLDER	18

### ⑪ TRIGGER OUT 插孔

这是一个定制安装使用的控制扩展端子。详情请咨询您的经销商。

### ⑩ RS-232C 端子

这是一个工厂专用的控制扩展端子。详情请咨询您的经销商。

## 放置扬声器

下面的扬声器布局显示了我们推荐的扬声器设置。您能用它来欣赏 CINEMA DSP 和多声道音源。

### 7.1- 声道扬声器布局

在播放高清晰度数码音频格式 (Dolby TrueHD, DTS-HD Master Audio 等) 以及使用声场程序播放一般音源时, 建议使用 7.1- 声道扬声器布局。有关连接信息, 请参阅第 15 页。



我们建议, 对于 CINEMA DSP 声场程序的效果音响, 您也可以添加临场扬声器。有关详情请参阅第 17 页。

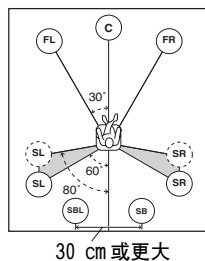
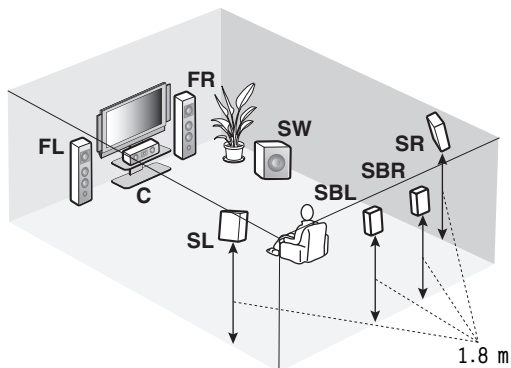

#### 扬声器代号

FL/FR: 前方 左 / 右

C: 中央

SL/SR: 环绕声 左 / 右

SBL/SBR: 后环绕声 左 / 右

SW: 超低音扬声器

#### 前左右扬声器

前扬声器用于主音源的声音加效果声音。将这些扬声器放置在和理想收听位置等距处。每个扬声器到视频监视器的每边的距离应该是相同的。

#### 中央扬声器

中央扬声器用于中央声道的声音 (对话, 语音等)。如果因为某些原因不能使用中央扬声器, 没有它也能用此系统。但是, 要获得最佳效果, 还是需要完整的系统。

#### 环绕声左右扬声器

环绕声扬声器用于效果和环绕声。

#### 后环绕声左右扬声器

后环绕声扬声器作为环绕声乐器的补充, 提供更具现场感的由前到后的声效转换。

#### 超低音扬声器

使用有内置放大器的超低音扬声器, 例如 Yamaha 主动伺服处理超低音扬声器系统, 不仅对加强来自任一或所有声道的低音频率有效, 而且对高保真再现包含在 Dolby Digital 和 DTS 音源内的 LFE (低频效果) 声道也很有效。超低音扬声器的位置不是很要紧, 因为低音并非高度方向性的。但最好将它放置在靠近前扬声器附近。将它略微朝向房间的中央, 以减少墙的反射。

### ■ 6.1- 声道扬声器布局

有关连接信息，请参阅第 15 页。



我们建议，对于 CINEMA DSP 声场程序的效果音响，您也可以添加临场扬声器。有关详情请参阅第 17 页。

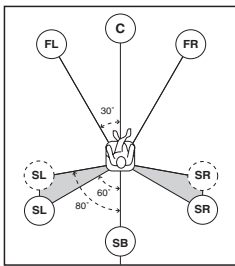
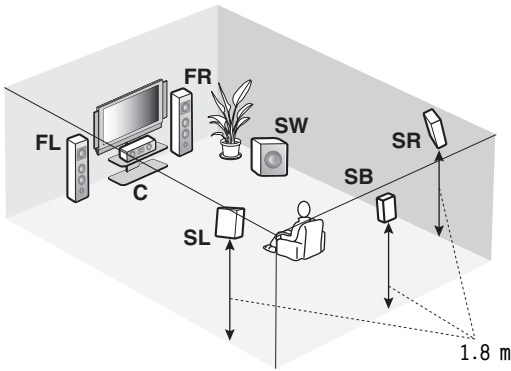

#### 扬声器代号

FL/FR: 前方 左/右  
 C: 中央  
 SL/SR: 环绕声 左/右  
 SB: 后环绕声 左/右  
 SW: 超低音扬声器

前左右扬声器  
 中央扬声器  
 环绕声左右扬声器  
 超低音扬声器

各个扬声器的功能和设置与 7.1- 声道扬声器布局时相同（请参阅第 13 页）。

#### 后环绕声扬声器

在 SURROUND BACK SINGLE 扬声器端子上连接单个的环绕声扬声器，将此单个的后环绕声扬声器放置到听音位置的背后。当您设置“Surround Back”到“Small x1”或“Large x1”（请参阅第 89 页）时，环绕声左后和右后声道的信号被向下混合，从单个的后环绕声扬声器输出。

#### 对于其他的扬声器组合

使用 7.1/6.1/5.1- 声道扬声器组合以外的扬声器组合，您也可以使用声场程序欣赏多声道音源。使用自动设置特性（请参阅第 37 页）或在“Manual Setup”（请参阅第 88 页）设置“Speaker Set”参数，以便在所连接的扬声器上输出环绕声音响。

### ■ 5.1- 声道扬声器布局

有关连接信息，请参阅第 15 页。



我们建议，对于 CINEMA DSP 声场程序的效果音响，您也可以添加临场扬声器。有关详情请参阅第 17 页。

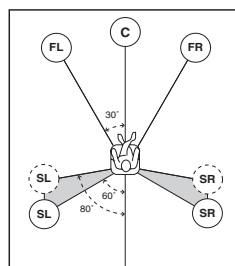
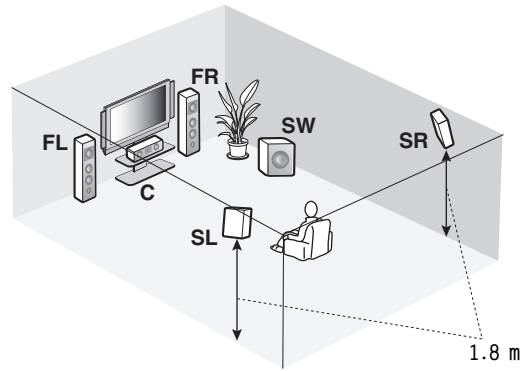

#### 扬声器代号

FL/FR: 前方 左/右  
 C: 中央  
 SL/SR: 环绕声 左/右  
 SW: 超低音扬声器

前左右扬声器  
 中央扬声器  
 超低音扬声器

各个扬声器的功能和设置与 7.1- 声道扬声器布局时相同（请参阅第 13 页）。

#### 环绕声左右扬声器

即使您将环绕声扬声器放置到听音位置的背后，也请在 SURROUND 扬声器端子上连接环绕声扬声器。为了在听音位置的背后得到平滑而不是断续的声场，左右环绕声扬声器的位置要比 7.1- 声道扬声器布局时更向后一些。当“Surround Back”被设置为“None”（请参阅第 89 页）时，后环绕声声道信号都被指引到环绕声左右扬声器。

## 连接扬声器

请确保正确连接左声道 (L)，右声道 (R)， “+” (红) 和 “-” (黑)。如果连接错误，本机将不能正确再现输入的音源。

### 警告

- 在连接扬声器之前，请确认本机电源关闭（请参阅第 33 页）。
- 请勿让裸露的扬声器导线互相接触或让它们接触到本机的任何金属部分。这可能损坏本机 and / 或扬声器。
- 使用金属屏蔽的扬声器。如果此类型的扬声器仍然会对监视器造成干扰，请将扬声器远离监视器。
- 如果您使用 6 欧姆扬声器，在使用本机之前，一定要设置 “SPEAKER IMP.” 到 “6Ω MIN”（请参阅第 33 页）。4 欧姆扬声器也可以用作前方扬声器（请参阅第 120 页）。

### 注

- 扬声器导线实际上是一对并列的绝缘的导线。导线的颜色或形状不同，例如有条纹，凹槽或隆起。将有条纹（凹槽等）的导线连接到本机和您的扬声器的 “+”（红色）端子。将普通的那条导线连接到 “-”（黑色）端子。
- 您可以使用 SP1 端子，连接 Zone 2 或 Zone 3 扬声器以及现场感扬声器（请参阅第 116 页）。

### ■ 对于 7.1- 声道扬声器设置

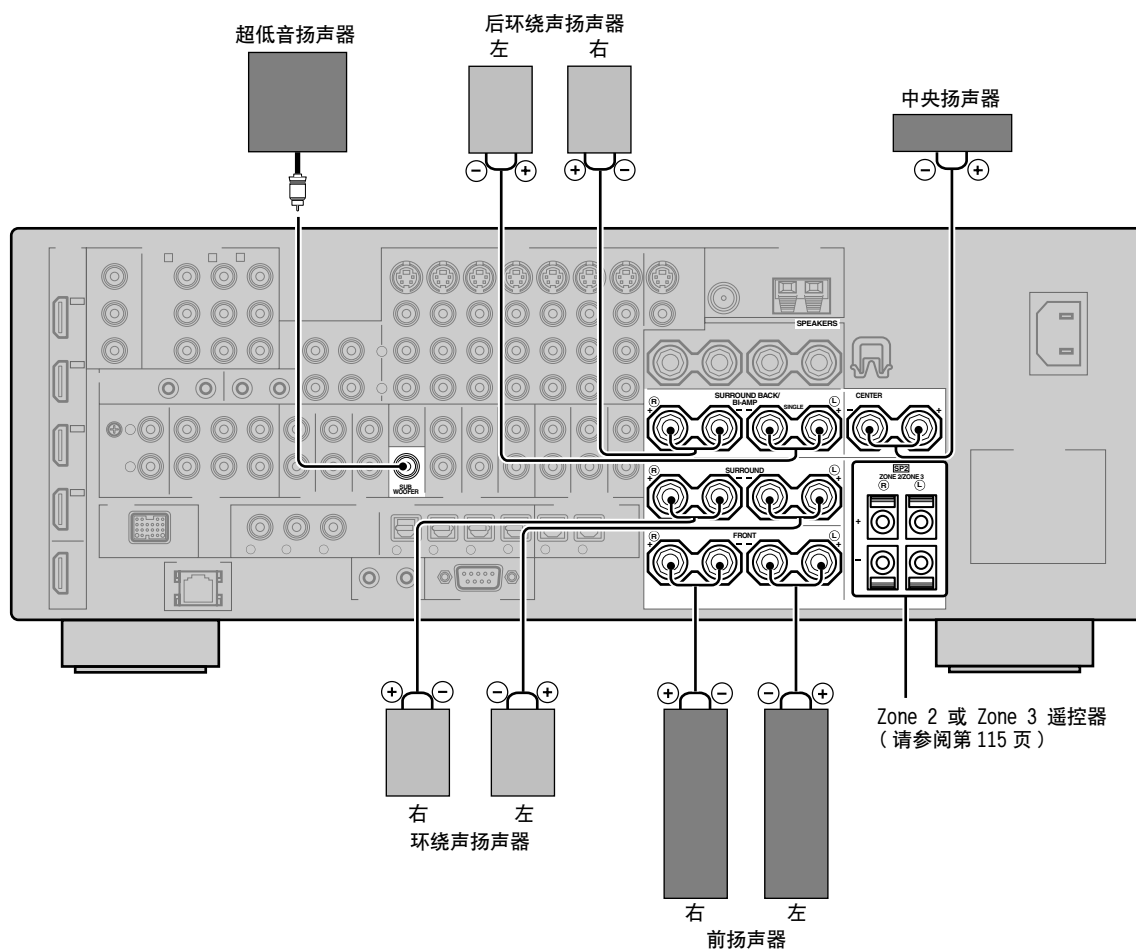



■ 对于 6.1- 声道扬声器设置

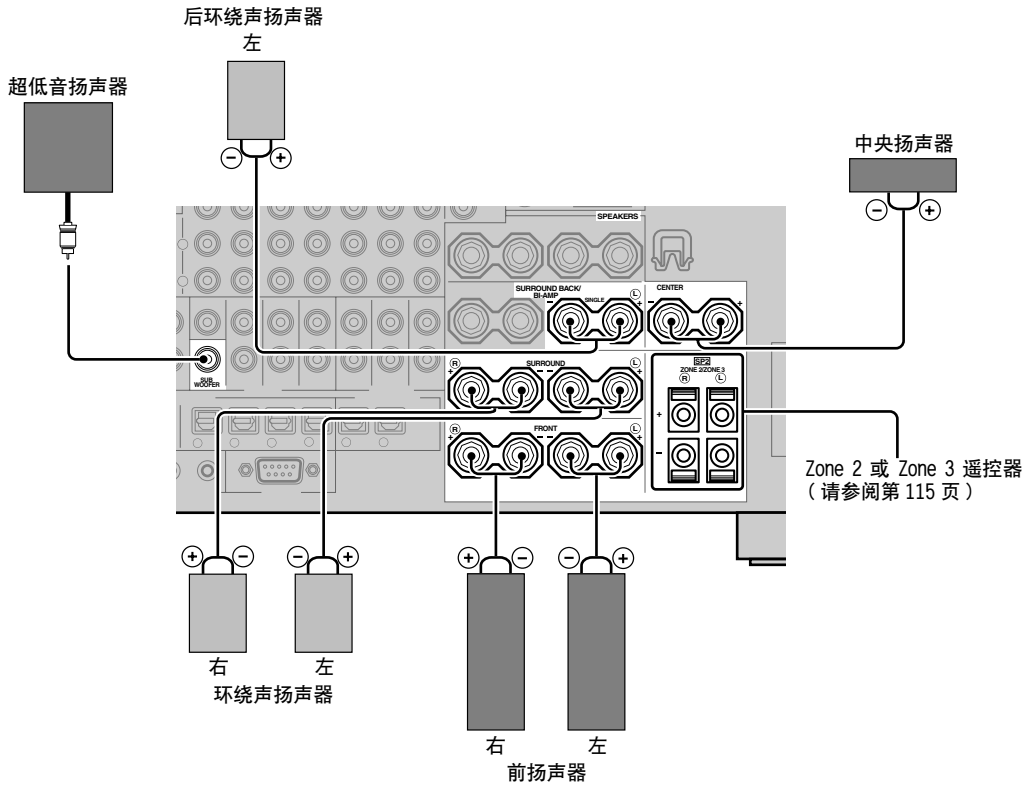

■ 对于 5.1- 声道扬声器设置

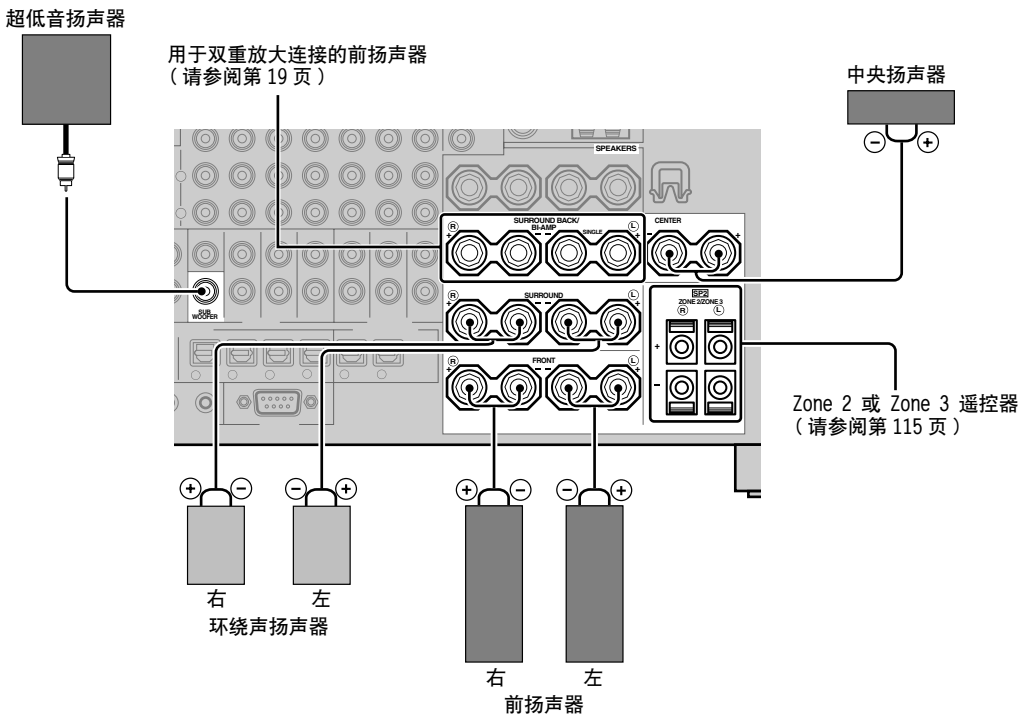

## 使用现场感扬声器

现场感扬声器利用声场程序产生的各种附加环境音效，扩充从前扬声器中发出的音响（请参阅第 45 页）。当 CINEMA DSP 3D 模式被激活时，现场感左右扬声器能更有效的发挥功能（请参阅第 50 页）。您可以使用临场扬声器来调整说话的垂直位置（请参阅第 72 页）。要使用现场感扬声器，连接扬声器到 SP1 扬声器端子，然后设置“Presence”到“Yes”（请参阅第 89 页）。

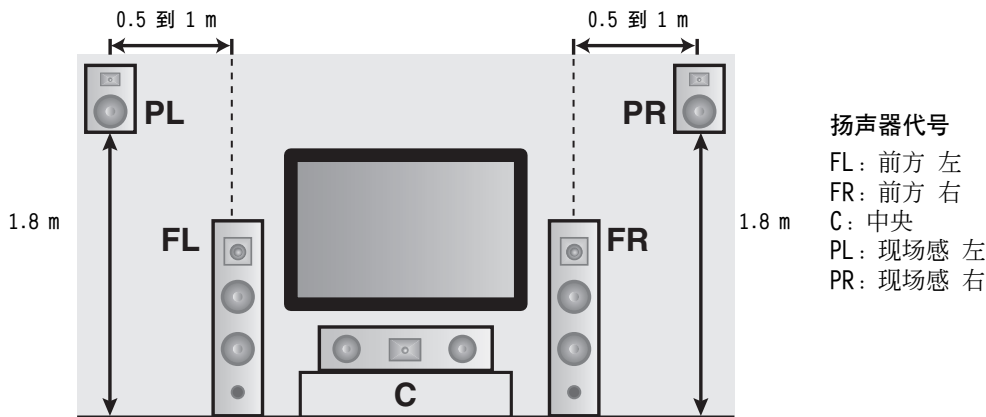

### 注

- 如果“Presence”被设置为“None”，本机不能启动 CINEMA DSP 3D 模式。
- 您能在本机上既连接后环绕扬声器又连接现场感扬声器，但它们不同时输出声音。本机可以根据输入源和所选择的声场程序，自动切换临场扬声器和环绕扬声器。在“Basic”，使用“PR/SB Priority”参数，您可以设定任一套扬声器的优先次序（请参阅第 90 页）。

### ■ 连接现场感左右扬声器

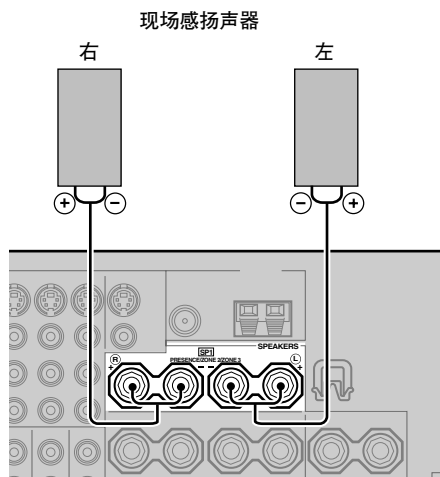

## ■ 连接扬声器缆线

- 1 从各个扬声器缆线端部剥去大约10 mm的绝缘皮，然后拧紧裸露的导线以防短路。

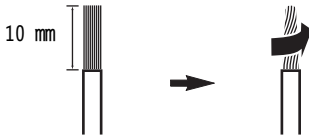

- 2 使用附带的扬声器端子旋钳松开旋钮。

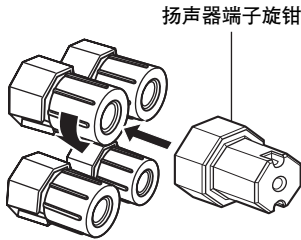

红色：正极 (+)  
黑色：负极 (-)

- 3 将一条裸露的电线插入每个端子旁的孔中。

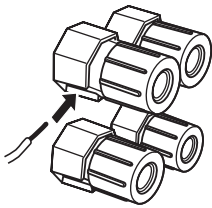

- 4 使用附带的扬声器端子旋钳旋紧旋钮，以紧固电线。

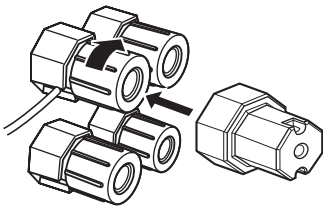

- 5 当不使用时，将扬声器端子旋钳吊挂到本机后面板上的 WRENCH HOLDER。

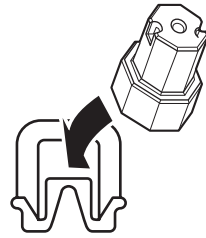

## ■ 连接到 SP2 扬声器端子

连接 Zone 2 或 Zone 3 扬声器系统到这些端子（请参阅第 115 页）。

- 1 打开舌片。

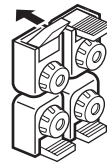

红色：正极 (+)  
黑色：负极 (-)

- 2 将裸露的电线插入该端子的孔中。

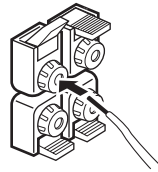

- 3 闭合舌片以固定电线。

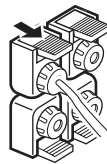

## ■ 连接香蕉型插头 (英国, 欧洲, 亚洲和韩国型号除外)

### 1 使用自带的扬声器端子旋钳拧紧旋钮。

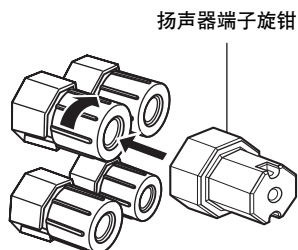

红色：正极 (+)  
黑色：负极 (-)

### 2 将香蕉形插头插入相应的端子的端部。

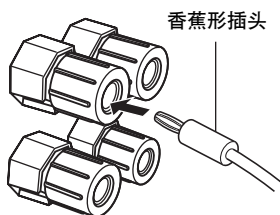

您也可以在 SP2 扬声器端子上使用香蕉插头。打开舌片，然后将香蕉插头插入该端子的孔中。连接香蕉插头后，不要闭合该舌片。

## ■ 使用双重放大连接

### 警告

去掉扬声器的短接棒或桥，分离 LPF（低音通过过滤器）和 HPF（高音通过过滤器）分频。

本机允许您对于一个扬声器系统进行双重放大连接。检查您的扬声器系统是否支持双重放大。要进行双重放大连接，如下所示，使用 FRONT 和 SURROUND BACK/BI-AMP 端子。要激活双重放大连接，在“高级设置”将“BI-AMP”设置到“ON”（请参阅第 122 页）。

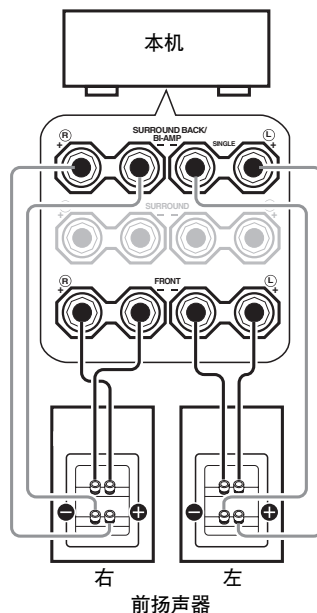

### 注

当您进行常规连接时，请确认短接棒妥当嵌入扬声器端子。有关详情请参阅扬声器的使用说明书。

## 插孔和缆线插头的有关信息

### 音频插孔和缆线插头

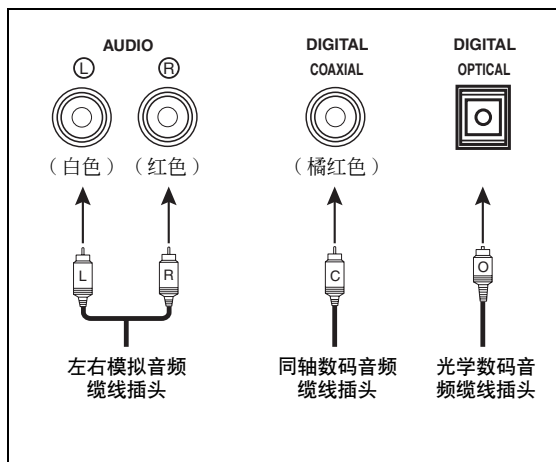

### 视频插孔和缆线插头

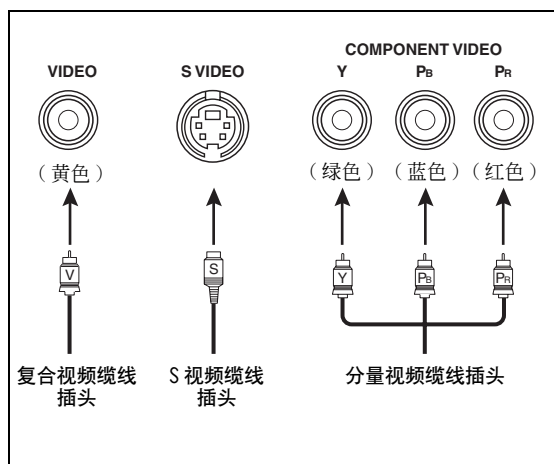

#### ■ 音频插孔

本机有三种类型的音频插孔。连接基于您的其他装置上可用的音频插孔。

##### AUDIO 插孔

用于普通的模拟音频信号的传输，使用左右模拟音频缆线。连接红色插头到右边的插孔，白色插头到左边的插孔。

##### DIGITAL COAXIAL 插孔

用于通过数码同轴缆线传送的数码音频信号。

##### DIGITAL OPTICAL 插孔

用于通过数码光学缆线传送的数码音频信号。

#### 注

您能使用数码插孔来输入 PCM, Dolby Digital 和 DTS 比特流。当您连接组件机到 COAXIAL 和 OPTICAL 插孔时，从 COAXIAL 插孔的输入信号拥有优先权。所有数码输入插孔都兼容 96-kHz 取样的数码信号。

#### ■ 视频插孔

本机有三种类型的视频插孔。连接本机视频输入插孔到输入源装置的视频输出插孔，以便同时切换音频和视频源。连接基于您的视频监视器上可用的输入插孔。

##### VIDEO 插孔

用于通过复合视频缆线传送普通的复合视频信号。

##### S VIDEO 插孔

用于 S 视频信号，其亮度 (Y) 和色度 (C) 视频信号被分离，通过独立的 S 视频缆线传送。

##### COMPONENT VIDEO 插孔

用于分量视频信号，其亮度 (Y) 和色度 ((P<sub>B</sub>, P<sub>R</sub>) 视频信号被分离，通过独立的分量视频缆线传送。



本机装备有视频转换功能。有关详情请参阅第 22 和 86 页。

## HDMI™

本机具有 4 个 HDMI 输入插孔和 1 个 HDMI 输出插孔，用于数码音频和视频信号的输入/输出。将本机的 HDMI IN1, HDMI IN2, HDMI IN3 或 HDMI IN4 插孔连接到其他的 HDMI 装置（例如 DVD 播放机）的 HDMI 输出插孔。连接本机的 HDMI OUT 插孔到其他的 HDMI 装置（比如电视机和投影仪）的 HDMI 输入插孔。通过选择的输入源的 HDMI IN 插孔输入的视频或音频信号通过本机的 HDMI OUT 插孔输出。



- 您可以检查有关 HDMI 连接的潜在问题（请参阅第 96 页）。
- 关于本机上使用 HDMI 连接时输入信号能力的信息，请参阅第 142 页。

### ■ HDMI 插孔和缆线插头

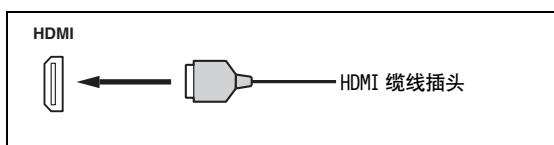

- 我们建议使用具有 HDMI 标记的，小于 5 m 的 HDMI 的缆线。
- 使用转换缆线 (HDMI 插孔 ↔ DVI-D 插孔) 连接本机到其他 DVI 装置。

### 注

- 当数据正在传输时，不要从本机拆掉或连接缆线，或者关闭连接在本机的 HDMI OUT 插孔的 HDMI 装置的电源。这样做可能中断播放或导致噪音。
- 即使当“Support Audio”被设置为“Other”（请参阅第 95 页）时，HDMI OUT 插孔也仅输出来自 HDMI 输入插孔的音频信号。
- 如果您关闭了通过 DVI 连接而连接到 HDMI OUT 插孔的视频监视器的电源，本机也许不能建立到该装置的连接。
- 通过组合视频，S 视频和分量视频插孔输入的模拟视频信号可以被数码内部转换，通过 HDMI OUT 插孔输出。在“Manual Setup”（请参阅第 86 页），设置“Conversion”到“On”，以激活该性能。

### ■ HDMI 输入插孔的默认输入分配

HDMI 输入插孔	分配的输入源
IN1	BD/HD DVD
IN2	DVD
IN3	DTV/CBL
IN4	DVR

## 音频和视频信号流向

### ■ 音频信号流向

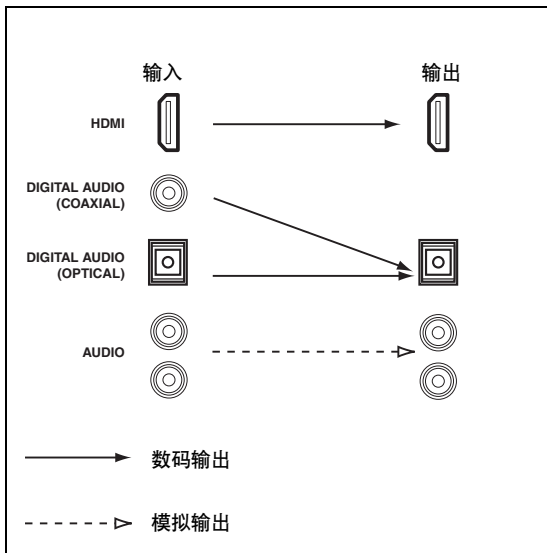

#### 注

- 当“Support Audio”设置到“Other”（请参阅第 95 页）时，通过 HDMI 插孔输入的 2-声道以及多声道 PCM, Dolby Digital 和 DTS 信号，只能通过 HDMI OUT 插孔输出。
- 以下类型的音频信号只能通过 HDMI 输入插孔输入：
  - DSD
  - Dolby TrueHD
  - Dolby Digital Plus
  - DTS-HD Master Audio
  - DTS-HD High Resolution Audio

### ■ 视频信号流向

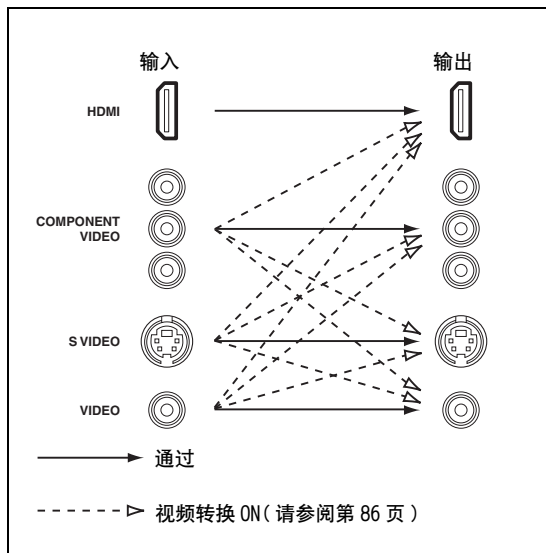

使用“Video”参数，您可以进行视频信号的非隔行化或转换其分辨率。有关详情请参阅第 86 页。

#### 注

- 当模拟视频信号通过 COMPONENT VIDEO, S VIDEO 和 VIDEO 插孔输入时，输入信号的优先顺序如下：
  1. COMPONENT VIDEO
  2. S VIDEO
  3. VIDEO
- 从 HDMI 输入插孔输入的数码视频信号不能输出到模拟视频插孔。
- 模拟分量视频信号（仅限于分辨率为 480i (NTSC)/576i (PAL)）可以被转换到 S 视频或复合视频信号，并通过 VIDEO 或 S VIDEO MONITOR OUT 插孔输出。
- 具有 1080p 分辨率的视频信号仅通过本机的 COMPONENT VIDEO MONITOR OUT 插孔输出。
- GUI 信号不通过 DVR OUT 和 VCR OUT 插孔输出及录制。

## 连接电视机或投影仪

将您的电视机（或投影仪）连接到本机的 HDMI OUT 插孔，COMPONENT VIDEO MONITOR OUT 插孔，S VIDEO MONITOR OUT 插孔或 VIDEO MONITOR OUT 插孔。



确认本机和其他装置没有连接到墙壁上的交流电源插座。



您可以选择在本机播放 HDMI 音频信号，还是在连接在本机的后面板的 HDMI OUT 插孔上的其他 HDMI 装置上播放。使用“Option”的“Support Audio”参数，选择该装置播放 HDMI 音频信号（请参阅第 95 页）。

### 注

- 通过 DVI 连接到本机的某些视频监视器，如果它们在待机模式，就不能辨认正在输入的 HDMI 音频 / 视频信号。在此情形下，HDMI 指示器不规则地闪烁。
- 设置“Video”的“Conversion”为“On”（请参阅第 86 页）以显示短信息。
- 根据输入视频信号格式和在“Wall Paper”参数的设置（请参阅第 88 页），GUI 屏幕显示以壁纸或灰色背景出现。
- 如果所连接的视频监视器兼容自动音频和视频同步特性（自动口形同步特性），本机可自动进行音频和视频的调速（请参阅第 84 页）。连接视频监视器到本机的 HDMI OUT 插孔以使用此特性。

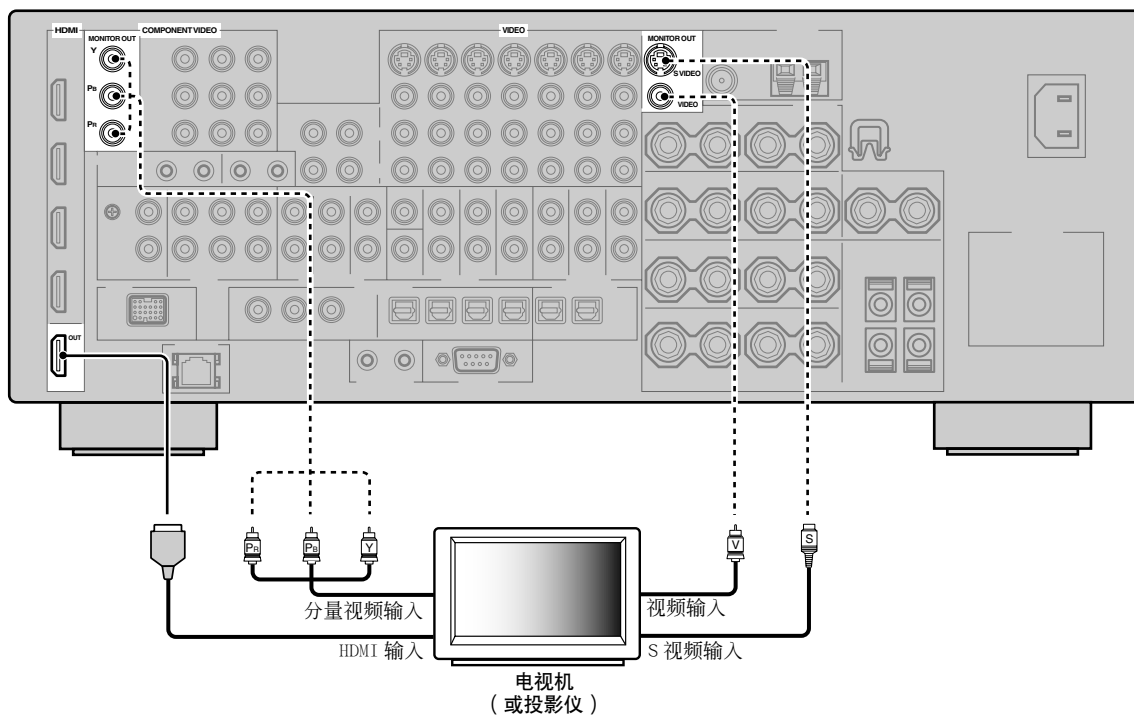

—— 指示推荐的连接

- - - - 指示可选的连接



## 连接其他组件机



确认本机和其他装置没有连接到墙壁上的交流电源插座。

### 注

- 当“Conversion”被设置为“Off”（请参阅第 86 页）时，使用的视频连接方式必须与电视机连接的方式相同（请参阅第 23 页）。例如，如果您将电视机连接到本机的 VIDEO MONITOR OUT 插孔，请将其他组件机连接到 VIDEO 插孔。

### ■ 连接蓝光碟片或 HD DVD 播放机

连接您的 Blu-ray Disc 或 HD DVD 播放机到本机的 HDMI IN1 插孔，以便完全利用 Blu-ray Disc 或 HD DVD 特性。

- 当“Conversion”被设置为“On”（请参阅第 86 页）时，转换的视频信号仅从 MONITOR OUT 插孔输出。录制视听源时，您必须在每个组件机之间进行同类的视频连接。
- 要对 DIGITAL INPUT 或 DIGITAL OUTPUT 插孔所分配的组件机以外其他组件机进行数码连接时，请在“I/O Assignment”为“Option”，“Optical Output”，或“Coaxial Input”选择相应的设置（请参阅第 79 页）。
- 当您连接 DVD 播放机到 DIGITAL INPUT (OPTICAL) 和 DIGITAL INPUT (COAXIAL) 插孔时，从 DIGITAL INPUT (COAXIAL) 插孔的输入信号拥有优先权。

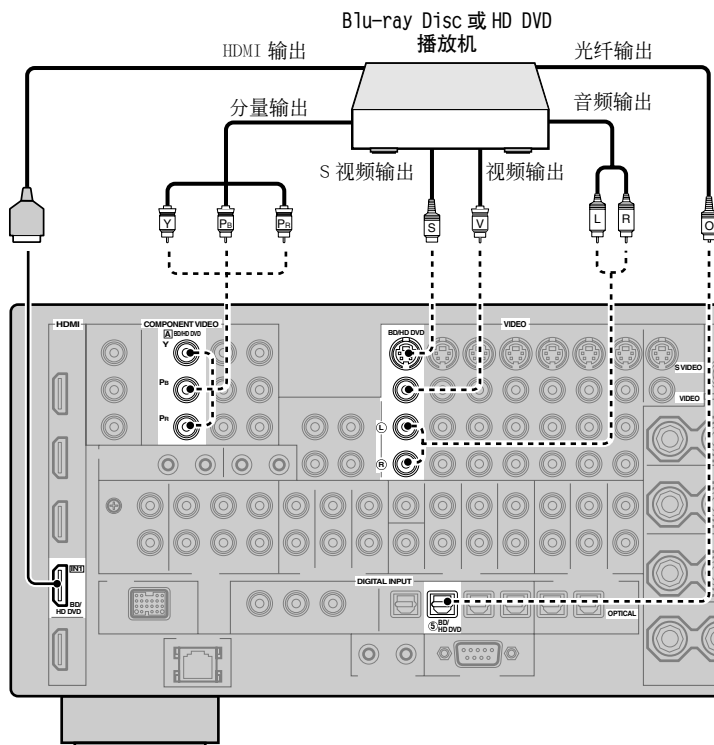

### ■ 连接 DVD 播放机

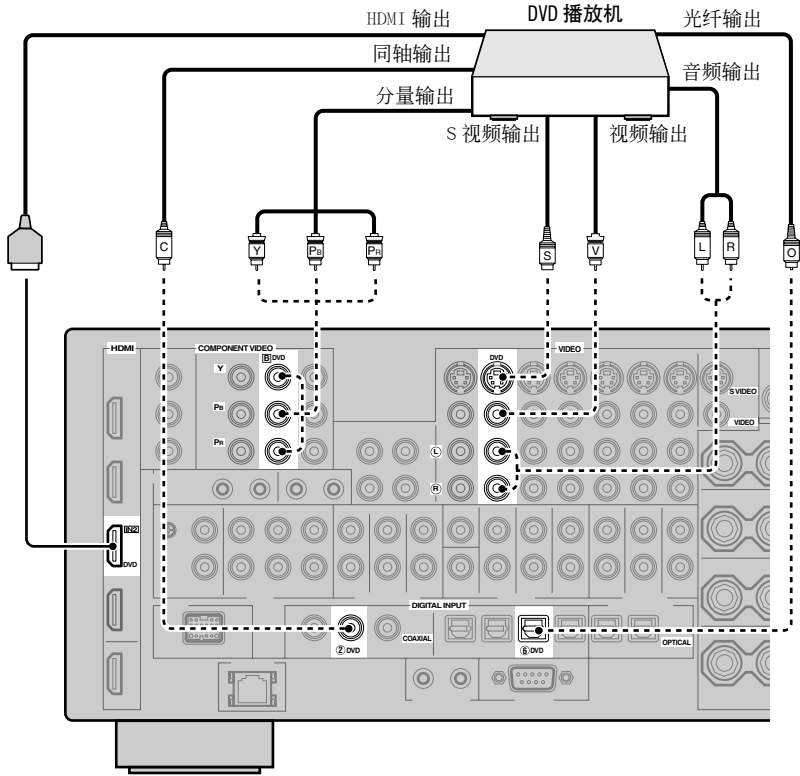

—— 指示推荐的连接  
 - - - - 指示可选的连接

准备

中文

■ 连接置顶盒

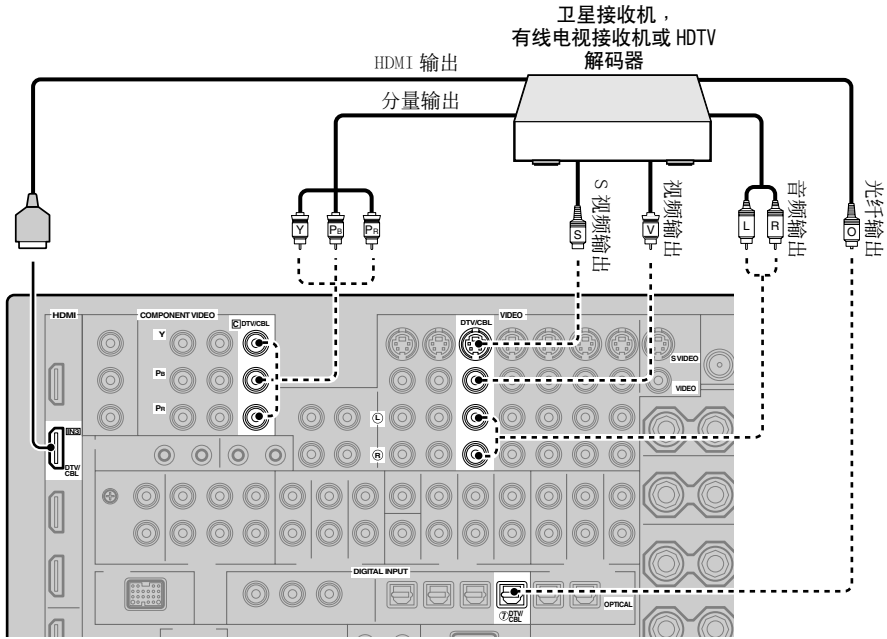

■ 连接 DVD 刻录机，PVR 或 VCR

注

\* 当您连接了另外的 VCR 到本机时，像连接 DVR 端子那样将它连接到 VCR 端子（S VIDEO IN，VIDEO IN，AUDIO IN，S VIDEO OUT，VIDEO OUT 和 AUDIO OUT 插孔），仅 DIGITAL INPUT（COAXIAL）插孔除外。

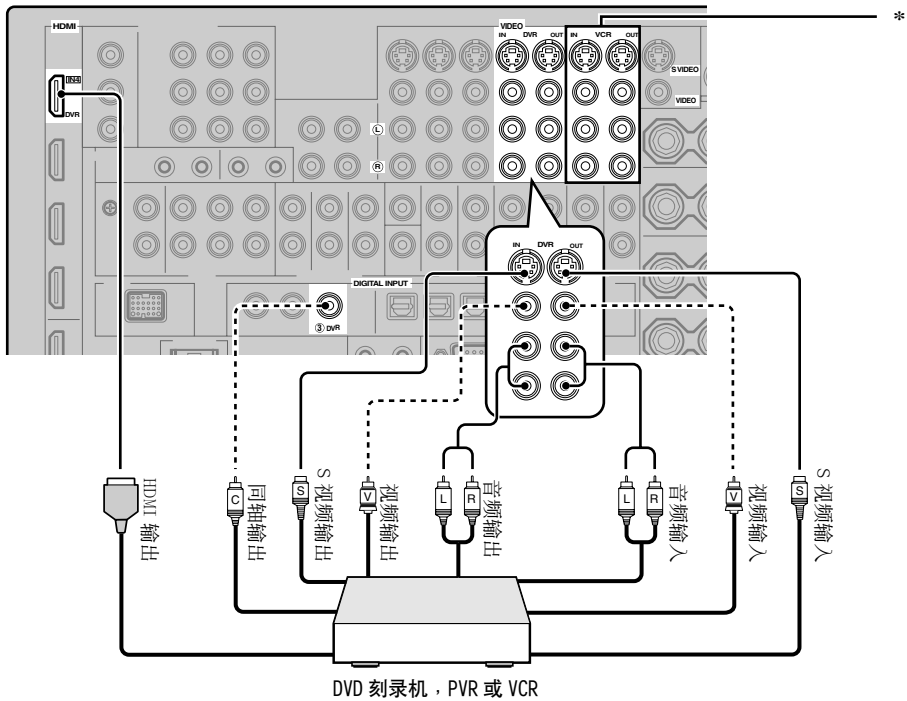

## ■ 连接音频组件机

### 注

- 连接您的电唱机到本机的 GND 端子以减少信号噪音。但是，某些电唱机如果不连接 GND 端子会有轻微的噪音。
- PHONO 插孔只兼容具有 MM 或高输出 MC 拾音头的电唱机。要将具有低输出 MC 拾音头的电唱机连接到 PHONO 插孔，请使用内嵌式推进变压器或 MC 拾音头放大器。
- 当您连接 DIGITAL INPUT (OPTICAL) 和 DIGITAL INPUT (COAXIAL) 插孔双方到音频组件机时，DIGITAL INPUT (COAXIAL) 插孔拥有优先权。

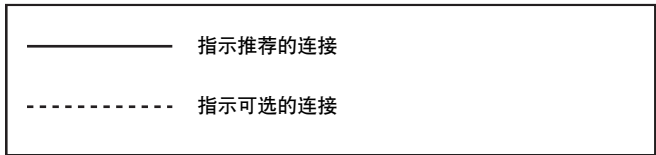
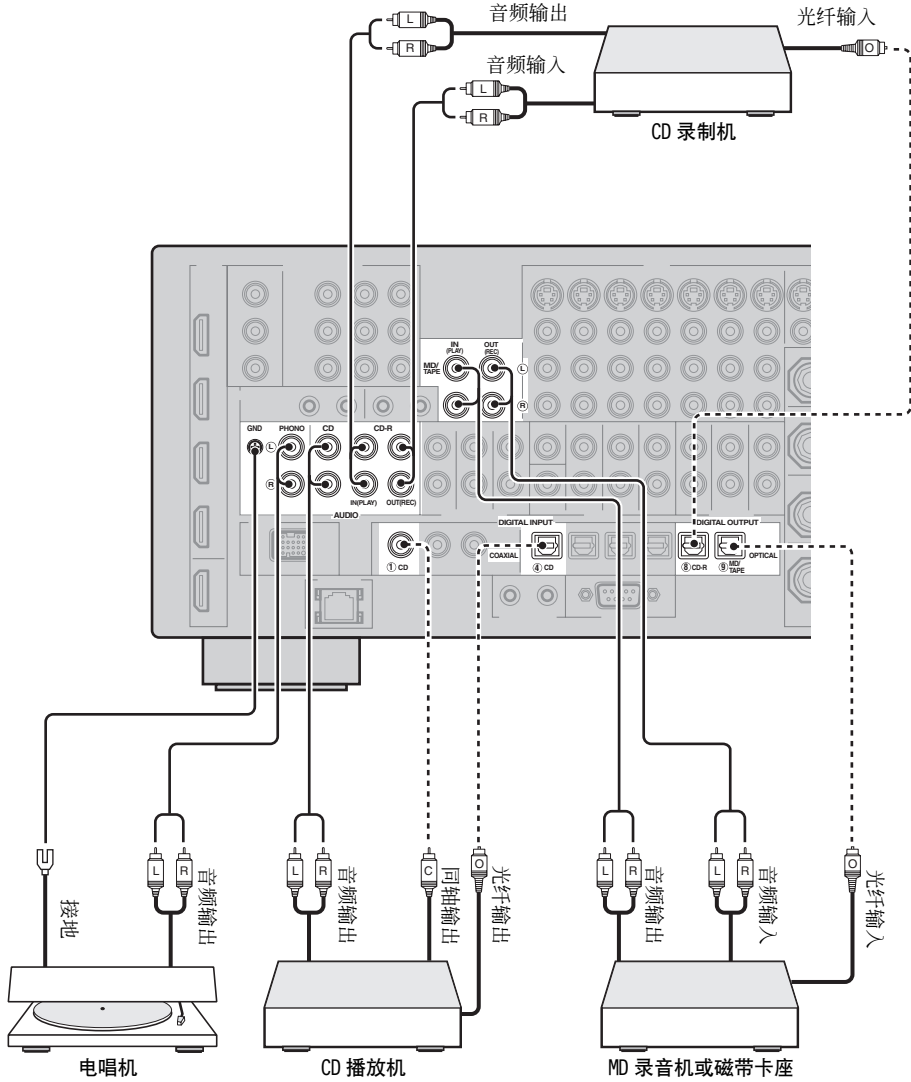

## ■ 连接外部放大器

本机在任何家用条件下都具有足够的功率。但是，如果您想要对扬声器输出添加更大的功率或者如果您想要使用另一个放大器，就连接一个外部放大器到 PRE OUT 插孔。

### 注

- 当您连接到 PRE OUT 插孔时，就不要连接到 SPEAKERS 端子。
- 各个 PRE OUT 插孔输出各个 SPEAKERS 端子对应的声道信号。
- 使用副低音扬声器本身的控制调节副低音扬声器的音量（请参阅第 52 页）。
- 根据“Speaker Set”（请参阅第 88 页）和“Bass Out”（请参阅第 89 页）的设置的不同，有些信号也许不能从 SUBWOOFER PRE OUT 插孔输出。
- 即使您使用外部放大器（请参阅第 37 页），您仍然可以使用自动设置特性。

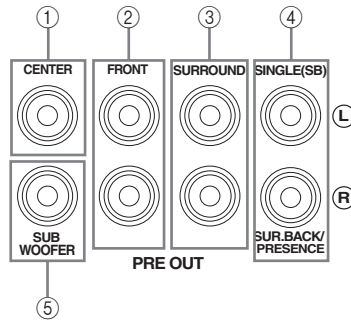

### ① CENTER PRE OUT 插孔

中央声道输出插孔。

### ② FRONT PRE OUT 插孔

前声道输出插孔。

### ③ SURROUND PRE OUT 插孔

环绕声声道输出插孔。

### ④ SURROUND BACK/PRESENCE PRE OUT 插孔

后环绕声或现场感声道输出插孔。如果您只连接一个外部放大器用于后环绕声通道，请将它连接到 SINGLE (SB) 插孔。



- 设置“Surround Back”到“Large x2”，“Large x1”，“Small x2”或“Small x1”，设置“Presence”到“None”（请参阅第 89 页），以通过 SURROUND BACK/PRESENCE PRE OUT 插孔输出后环绕声声道信号。
- 设置“Presence”到“Yes”，“Surround Back”到“None”（请参阅第 89 页），以通过 SURROUND BACK/PRESENCE PRE OUT 插孔输出现场感声道信号。
- 当“BI-AMP”被设置为“ON”（请参阅第 19 页）时，本机在“SUR.BACK/PRESENCE PRE OUT”插孔输出前声道音频信号。

### ⑤ SUBWOOFER PRE OUT 插孔

连接具有内藏放大器的超低音扬声器。

## ■ 连接多格式播放机或外部解码器

本机配备有 6 个额外的输入插孔（左和右 FRONT，CENTER，左和右 SURROUND 以及 SUBWOOFER），用于来自多格式播放机、外部解码器、声音处理器或前置放大器的分散的多声道输入。

在“MULTI CH”，如果您设置“Input Channels”到“8ch”（请参阅第 80 页），为了输入 8 声道信号，您可以一起使用在“Multi CH Assign”当作“Front Input”指定的输入插孔（请参阅第 80 页）和 MULTI CH INPUT 插孔。

连接您的多格式播放机或外部解码器上的输出插孔到 MULTI CH INPUT 插孔。请确保将左输出和右输出匹配前声道和环绕声声道的左和右输入插孔。

### 注

- 当您选择连接到 MULTI CH INPUT 的组件机作为输入音源时（请参阅第 42 页），本机自动关闭数码声场处理器，您不能选择声场程序。
- 本机不会将信号输入重新指向 MULTI CH INPUT 插孔来适应缺少的扬声器。我们建议您在使用此特性之前，连接至少 5.1 声道的扬声器系统。
- 当连接到本机 MULTI CH INPUT 插孔的组件机被选择为输入源时，仅有通过 MULTI CH INPUT FRONT 插孔输入的信号从连接的耳机输出。

用于 6 声道输入

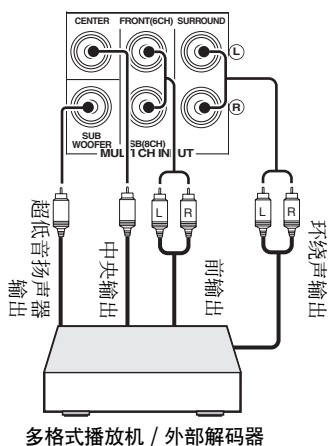

用于 8 声道输入

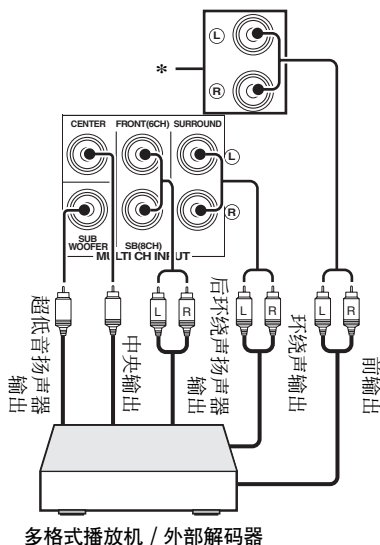

### 注

- \* 模拟音频输入插孔在“Multi CH Assign”（请参阅第 80 页）配置为“Front Input”。

### ■ 连接 Yamaha iPod 多用平台

本机在后部面板上装备有 DOCK 端子，这可以使得您连接 Yamaha iPod 多用平台（比如 YDS-10，另售），在此平台上您可以驳接 iPod 并使用附带的遥控器操作 iPod。使用专用缆线，连接 Yamaha iPod 多用平台（比如 YDS-10，另售）到本机后部面板上的 DOCK 端子。

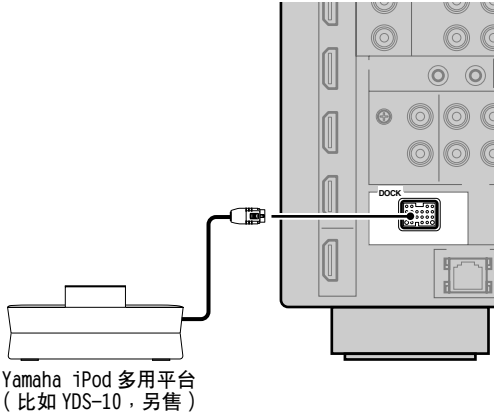

### ■ 使用 REMOTE IN/OUT 插孔

当装置是 Yamaha 产品，且具有遥控信号传输功能，使用下述的单声道模拟迷你缆线，连接 REMOTE IN 和 REMOTE OUT 插孔到遥控输入和输出插孔。有关此特性的详情，请参阅第 115 页。

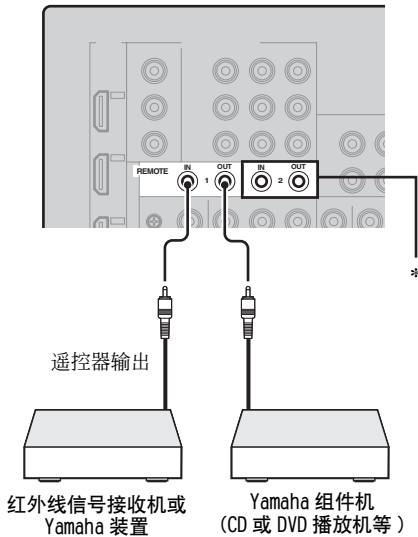

\* 你可以把另一套红外接收机和 Yamaha 装置连接在 REMOTE IN 2 和 OUT 2 插孔上，同样也可连接在 REMOTE IN 1 和 OUT 1 插孔上。

## 在前面板上使用 VIDEO AUX 插孔

使用前面板上的 VIDEO AUX 插孔，连接游戏机或摄像机到本机。

#### 警告

在进行连接之前，请务必减低本机和其他组件机的音量。

#### 注

从后部面板上的 DOCK 插孔输入的音频信号优先于从 VIDEO AUX 插孔输入的信号。

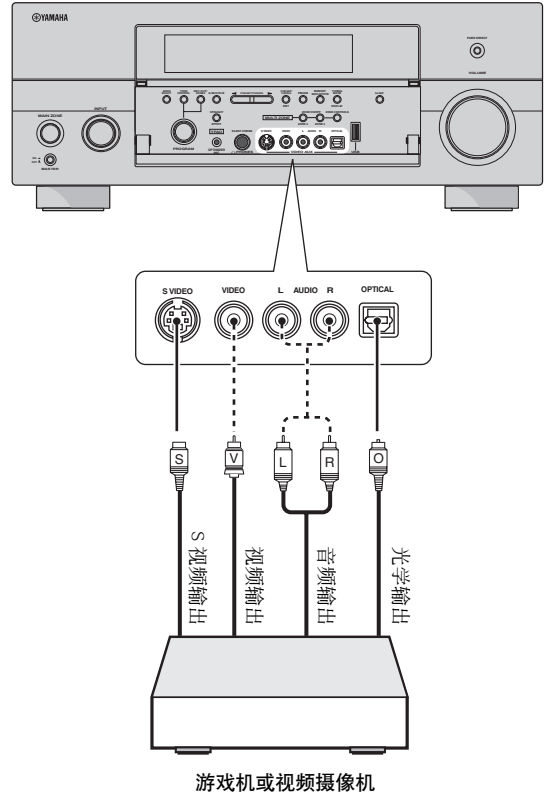

游戏机或视频摄像机

## 联网

将本机连接到网络时，将网线（CAT-5 或更高的直联网线）的一端插入本机的 NETWORK 接口，将另一端插入支持 DHCP (Dynamic Host Configuration Protocol) 服务器功能的路由器的 LAN 接口。下图所示的事例中，本机连接到一个具有 4 个接口的路由器的一个 LAN 接口。为了欣赏保存在电脑或 Yamaha MCX-2000 之中音乐文件，或连接互联网广播，各个装置都必须在网络上妥当连接。

### 注

- 您必须使用 STP（屏蔽双绞线）来连接网络集线器或路由器和本机。STD 缆线在 PC 零件零售店等处有售。
- 如果您的路由器不具备 DHCP 服务器功能，您必须手动进行网络配置（请参阅第 91 页）。
- Yamaha MCX-2000, MCX-A10 和 MCX-C15 也许不在同一地区出售。

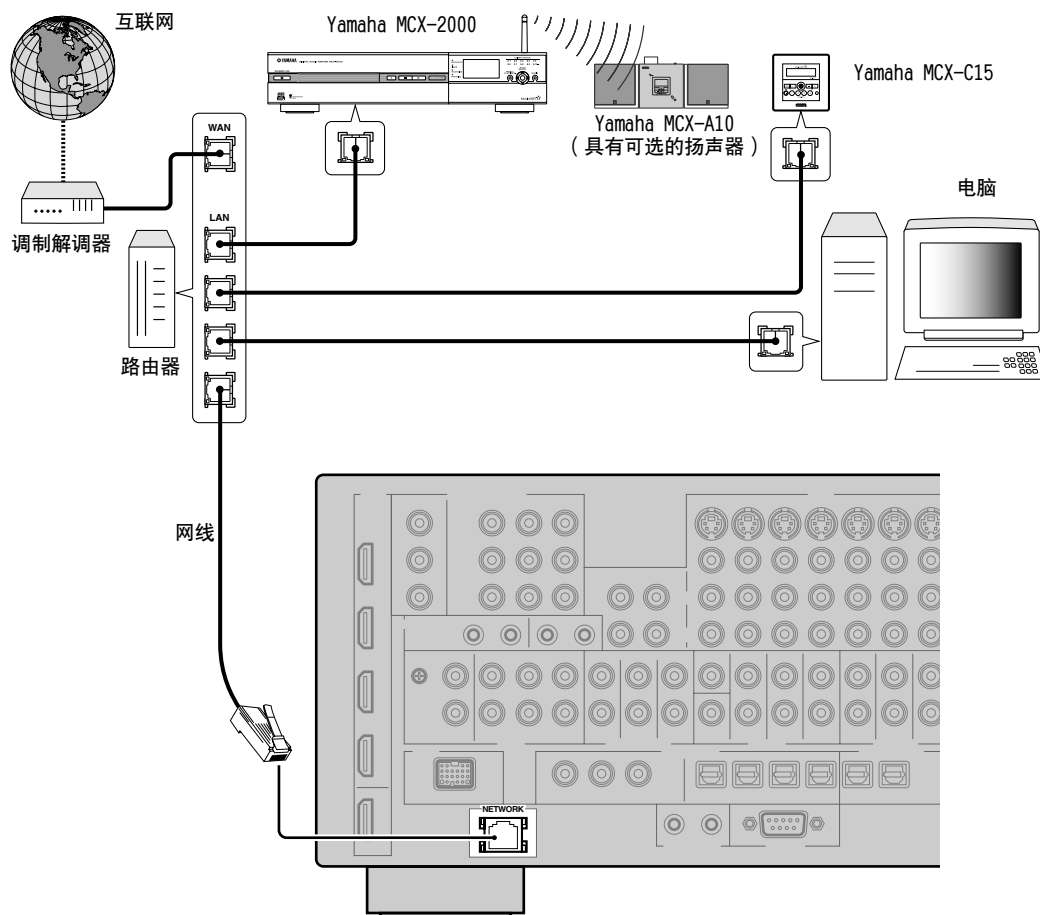



## 连接 FM 和 AM 天线

本机提供 FM 和 AM 室内天线。请正确连接天线到指定的端子。一般来说，这些天线应该能提供足够的信号强度。

### 注

- (仅限于亚洲和通用型号) 必须根据您所在地的频率空间切换频率步距选择 (请参阅第 122 页)。
- AM 环形天线应远离本机放置。
- AM 环形天线应始终连接，即使本机连接了一个室外 AM 天线。
- 正确安装的室外天线提供比室内天线更清晰的接收。如果接收效果差，您可以安装室外天线。有关室外天线情况，请咨询离您最近的 Yamaha 经销商或服务中心。

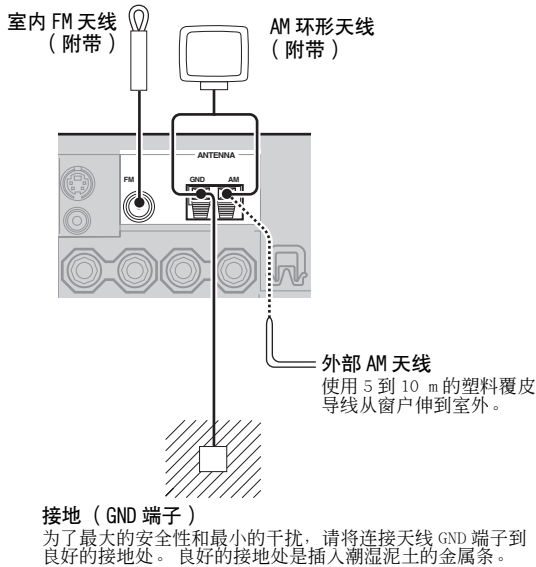

## 连接电源线

### ■ 连接交流电源线

在完成了所有的其他连接后，将附带的交流电源导线插入交流插口，然后将交流电源导线插入 AC 墙上插座。

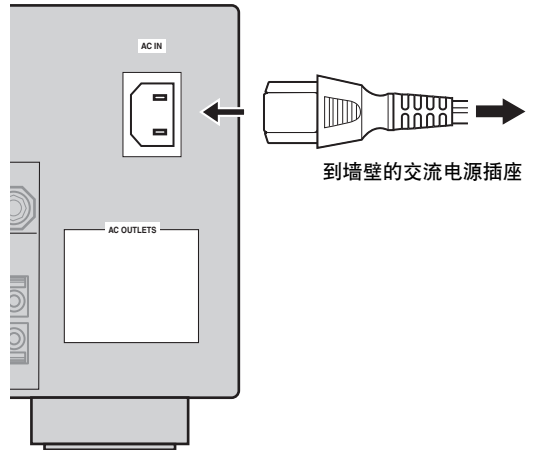

### 注

(仅限于亚洲型号) 在将本机连接到墙壁上的交流电源插座之前，请在附带的电源线缆中选择适合于您所在地区的交流电源插座类型的线缆。

### ■ AC OUTLET(S) (SWITCHED)

英国和澳大利亚型号 ..... 1 个插座  
 韩国型号 ..... 无  
 其它型号 ..... 2 个插座

使用这些插座，为所有连接的装置提供电源。将您的其他装置的电源线连接到这些插座。当本机打开时，这些插座提供电源。但是，当本机关闭时，提供给这些插座的电源被切断。关于可以被连接到这些插座的装置的最大功率或总功耗的有关信息，请参阅第 141 页上的“规格”。

### 存储器备份

存储器备份电路即使在本机处于待机模式时，也能防止储存的资料被丢失。但是，从墙上拔下电源线或电源被切断超过一个星期的情况下，储存的数据将丢失。

## 设置扬声器阻抗和 GUI 语言

### 警告

如果您使用 6 欧姆扬声器，在使用本机之前，一定要设置“SPEAKER IMP.”到“6Ω MIN”如下。

4 欧姆扬声器也可以用作前方扬声器。

使用本机之前，设置被连接的扬声器的阻抗和本机的 GUI（图形用户界面）屏幕中出现的菜单项目和讯息的语言。

### 1 确认本机被关闭。

### 2 按下并保持前面板上的 **ⓅSTRAIGHT** 按钮，然后向内按下 **ⒶMASTER ON/OFF** 到 ON 位置，打开本机。

本机打开，高级设置菜单（请参阅第 120 页）出现在前面板显示器上。

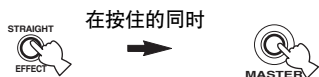

### 3 旋转 **ⓄPROGRAM** 选择器，选择“SPEAKER IMP.”。

### 4 反复按 **ⓅSTRAIGHT** 选择“6Ω MIN”。

### 5 旋转 **ⓄPROGRAM** 选择器，选择“GUI LANGUAGE”。

### 6 反复按下 **ⓅSTRAIGHT**，为视频监视器上的 GUI 屏幕选择合适的语言设置。

选择：ENGLISH（英语），JAPANESE（日语），FRENCH（法语），GERMAN（德语），SPANISH（西班牙语），RUSSIAN（俄语）

### 注

- 此设置并不影响出现在前面板显示器中的信息。
- 您还可以使用 GUI 屏幕来选择 GUI 语言。有关详情请参阅第 97 页。

### 7 按下 **ⒶMASTER ON/OFF**，向外释放到 OFF 位置，以保存新设置并关闭本机。

您的设置在下次打开本机时生效。

## 打开或关闭本机

### ■ 打开本机

向内按下前面板上的 **ⒶMASTER ON/OFF** 按钮到 ON 位置，打开本机。

当您按下 **ⒶMASTER ON/OFF** 打开本机时，主区域打开。



当您打开本机时，在本机能够再现声音之前将有几秒钟延迟。

### ■ 关闭本机

再次按下前面板上的 **ⒶMASTER ON/OFF** 按钮，向外释放到 OFF 位置，关闭本机。

### 注

- 只有当向内按下 **ⒶMASTER ON/OFF** 按钮到 ON 位置时，前面板上的 **ⓄMAIN ZONE ON/OFF** 以及遥控器上的 **ⓄPOWER** 和 **ⓄSTANDBY** 可以操作。
- 一般地，我们建议关闭本机时，使其处于待机状态。

### ■ 将主区域设置为待机模式

按下 **ⓄMAIN ZONE ON/OFF**（或 **ⓄSTANDBY**）将主区域设置为待机模式。

在待机模式，本机消耗少量电力，以接收来自遥控器的红外线信号。

### ■ 从待机模式打开主区域

按下 **ⓄMAIN ZONE ON/OFF**（或 **ⓄPOWER**），打开主区域。



- 当您打开本机时，在本机能够再现声音之前将有几秒钟延迟。
- 只有当向内按下 **ⒶMASTER ON/OFF** 按钮到 ON 位置时，这些按钮才能操作。

### 如果出现问题...

- 首先，关闭本机，然后再开启。
- 如果问题依然存在，初始化本机的参数。有关详情请参阅第 134 页。

## 使用遥控器

遥控器发射一道有方向性的红外线光束。在操作期间，请确保遥控器直接对准本机上的遥控器传感器。

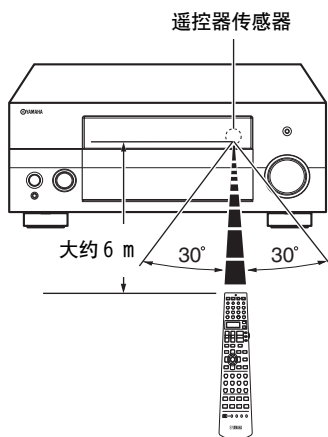

### ② LIGHT

点亮遥控器按钮和显示窗 (⑫)。

### 显示窗口 (⑫)

显示所选择的您可以控制的输入源名称。

### 红外线窗口 (⑳)

输出红外线控制信号。将此窗口对准您想要操作的组件机。

### 传送指示器 (㉑)

当遥控器在发送红外信号时闪烁。

### 操作模式选择器 (㉒)

某些按钮的功能取决于操作模式选择器的位置。

#### AMP

操作本机的放大器功能。

#### SOURCE

操作用输入选择按钮选择的组件机 (请参阅第 104 页)。

#### TV

操作分配到 DTV/CBL 或 PHONO 的电视机 (请参阅第 103 页)。

## 注

- 请勿水或其它液体洒在遥控器上。
- 请勿跌落遥控器。
- 请勿使遥控器处于或储存于下列情况中：
  - 高湿度的地方，例如浴室附近
  - 高温度的地方，例如加热器或炉子附近
  - 温度极低的地方
  - 肮脏的地方

## 打开和关闭前面板门

当您想要使用前面板门后的控制按钮时，请轻按面板的下部打开前部板门。在不使用这些控制按钮时，请保持面板门关闭。

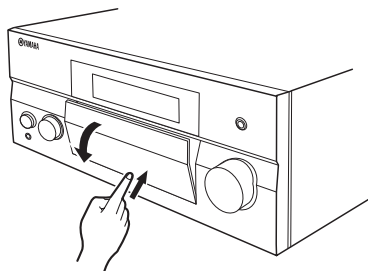

要打开，请轻按面板的下部。

## 前面板显示器

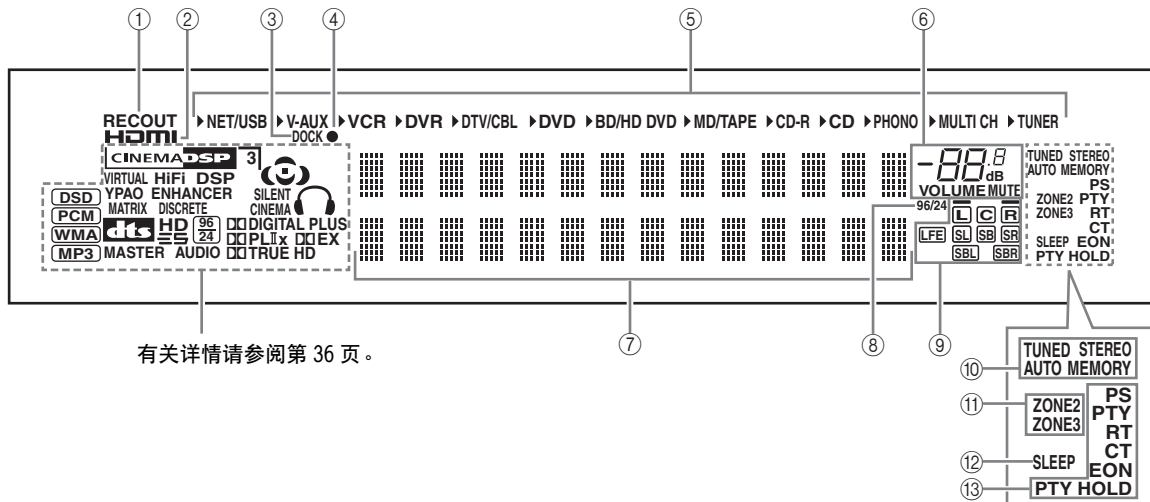

有关详情请参阅第 36 页。

## ① RECOUT 指示器

当本机在录制输入源选择模式时点亮（请参阅第 67 页）。

## ② HDMI 指示器

当选择的输入源信号在 HDMI 输入插孔之一输入时点亮（请参阅第 21 页）。

## ③ DOCK 指示器

当您在连接到本机的 iPod 端子的 Yamaha iPod 多用平台（比如 YDS-10，另售）上驳接 DOCK 时点亮（请参阅第 30 页）。

## ④ 电池充电指示器

当本机在待机模式为驳接在本机的 iPod 充电时点亮（请参阅第 59 页）。

## ⑤ 输入源指示器

当前选择的输入源对应的光标点亮。

## ⑥ MUTE 指示器和 VOLUME 水平指示器

- 指示当前的音量水平。
- 当 MUTE 功能开启时，MUTE 指示器闪烁（请参阅第 43 页）。

## ⑦ 多信息显示

当调节或改变设置时，显示当前声场程序名称和其它信息。

## ⑧ 96/24 指示器

当 DTS 96/24 信号被输入到本机时点亮。

## ⑨ 输入声道和扬声器指示器



## 输入声道指示器

- 指示当前输入数码信号的声音组件机。
- 当本机在自动设置过程中（请参阅第 37 页）或处于“Speaker Level”（请参阅第 91 页）的扬声器水平设置过程中，根据扬声器的设置点亮或闪烁。

## 现场感扬声器指示器

当本机在自动设置过程中（请参阅第 37 页）或处于“Speaker Level”（请参阅第 91 页）的扬声器水平设置过程中，根据“Speaker Set”的“Presence”的设置（请参阅第 89 页）点亮或闪烁。



您可以对现场感和后环绕扬声器用运行“Auto Setup”（请参阅第 37 页）的方式进行自动设置或对“Speaker Set”的“Presence”（请参阅第 89 页）和“Surround Back”（请参阅第 89 页）进行手动调节设置。

## ⑩ 调谐器指示器

当本机处于 FM 或 AM 调谐模式时点亮。

### TUNED 指示器

当本机调谐到一个电台时点亮（请参阅第 53 页）。

### STEREO 指示器

当 AUTO 指示器点亮时，本机正在接收一个 FM 立体声广播的强信号时，点亮（请参阅第 53 页）。

### AUTO 指示器

当本机处于自动调谐模式时点亮（请参阅第 53 页）。

### MEMORY 指示器

闪烁以显示能储存一个电台（请参阅第 55 页）。



当本机处于 NET/USB（请参阅第 65 页）的快捷存储预设模式时，MEMORY 指示器同样闪烁。

## ⑪ ZONE2/ZONE3 指示器

当 Zone 2 或 Zone 3 开启时点亮（请参阅第 115 页）。

## ⑫ SLEEP 指示器

当睡眠定时器开启时点亮（请参阅第 43 页）。

## ⑬ 无线电数据系统指示器

（仅限欧洲型号）

### PTY HOLD

在 PTY SEEK 模式搜索无线电数据系统电台时点亮。

### PS, PTY, RT 和 CT

根据选择的无线电数据系统显示模式点亮。

### EON

当接收到 EON 数据服务时点亮。



## ⑭ YPAO 指示器

当您运行“Auto Setup”时以及当在“Auto Setup”中设置的扬声器设置被使用且不进行任何更改时点亮（请参阅第 37 页）。

## ⑮ 输入信号信息指示器

当本机在播放 DSD(Direct Stream Digital), PCM(Pulse Code Modulation), WMA(Windows Media Audio) 或 MP3(MPEG-1 Audio Layer-3) 音频信号时相应的指示器点亮。

## ⑯ DSP 指示器

当任何一个声场程序被选择时，相应的指示灯点亮。

### CINEMA DSP 指示器

当您选择了一个 CINEMA DSP 声场程序时点亮（请参阅第 45 页）。

### HiFi DSP 指示器

当您选择了一个 HiFi DSP 声场程序时点亮（请参阅第 51 页）。

### VIRTUAL 指示器

当启用 Virtual CINEMA DSP 时点亮（请参阅第 50 页）。

### 3D 指示器

当 CINEMA DSP 3D 模式有效时点亮（请参阅第 50 页）。

## ⑰ 声场指示器

点亮以指示工作的声场（请参阅第 45 页）。

## ⑱ ENHANCER 指示器

当 Compressed Music Enhancer 模式开启时点亮（请参阅第 49 页）。

## ⑲ 耳机指示器

当连接了耳机时点亮（请参阅第 42 页）。

## ⑳ SILENT CINEMA 指示器

当连接了耳机和选择了一个声场程序时点亮（请参阅第 50 页）。

## ㉑ 解码器指示器

本机的任一解码器动作时相应的指示器点亮。

# 为您的听音室优化扬声器设置 (YPAO)

本机使用 YPAO (Yamaha Parametric Room Acoustic Optimizer) 技术, 它可以帮您避免繁琐的听音环境的扬声器设置, 并自动获得高准确度的音响调节。随机提供的优化器麦克风可以收集并分析您的实际听音环境中的扬声器产生的音响。

## 使用自动设置 (Auto Setup)

### 注

- 请注意, 在自动设置步骤中输出很响的测试音调是正常的。
- 要达到最佳效果, 在自动设置步骤进行时, 请务必保持房间尽量安静。如果有太多环境噪音, 结果可能不令人满意。

### 💡

- 如果在自动设置步骤出现错误, 出错或警告信息出现在 GUI 屏幕或前面板显示器上, 有关错误的完全列表和警告信息以及适当的措施, 请参阅“故障排除”的“Auto Setup”一章, 在第 132 页上的和 133 页。
- 每个参数的初始设置以粗体表示。
- 在进行操作之前, 设置遥控器的操作模式选择器到 **AMP**。

## ■ 自动设置的基本过程

### 1 开始自动设置操作之前, 请务必检查下列要点。

- 扬声器被适当地连接。
- 耳机已经从本机拔下。
- 本机以及视频监视器打开。
- 连接的超低音扬声器打开, 音量水平被设置为中间 (或略低)。

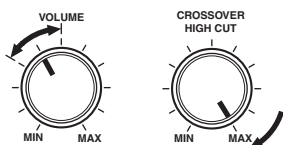

控制超低音扬声器 (例)

- 连接的超低音扬声器的分频频率被设置为最大。
- 如果您使用外部放大器 (请参阅第 28 页), 该放大器被打开且设置妥当。
- 房间十分安静。

### 2 连接随机提供的优化器麦克风到前面板上的 OPTIMIZER MIC 插孔。

“MIC ON” 和 “View OSD MENU” 出现在前面板显示器中。

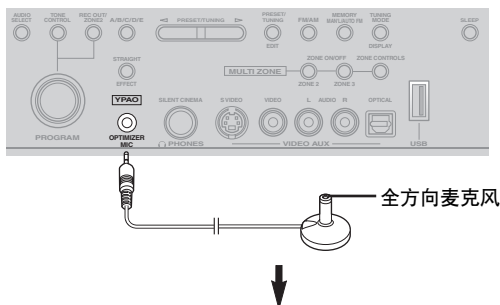

MIC ON  
VIEW OSD MENU

以下菜单屏幕出现在视频监视器上。

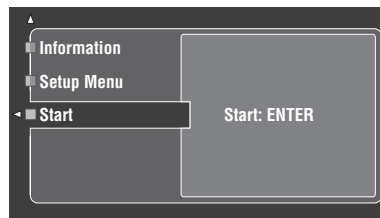

### 💡

稍后, 遵从出现在前部面板显示器中的讯息。您只能使用 GUI 菜单进行自动设置。

GUI  
RX-V3800

- 3 将优化器麦克风放置在您通常收听位置的平整的水平表面上，全方向麦克风头向上。

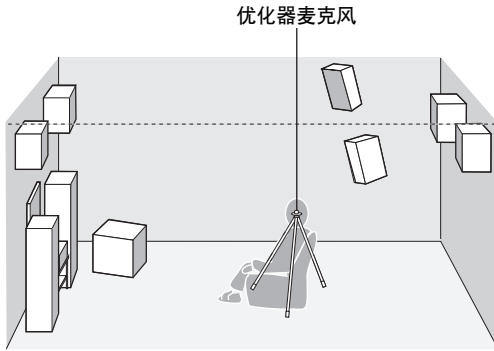

推荐您使用一个三脚架（等）以固定优化器麦克风，使得当您坐在收听位置时与您的耳朵所处高度相同。您可以使用三脚架（等）的固定螺钉将优化器麦克风固定到三脚架（等）上。

**在进行下一操作之前**

一旦您进行下一操作，本机立即开始自动设置程序。为了准确测量，当你进行下一个操作时，我们建议您走出房间或者到合适的位置以便不影响准确测量（例如，沿着附近没有安装扬声器的墙壁）。

- 4 按下 **ENTER** 开始设置过程。

本机立即开始自动设置过程。在自动设置过程，响亮地测试音调将从每个扬声器输出。在设置过程中，“Measuring...” 出现在 GUI 屏幕上。

**注**

- 在自动设置过程，在本机上不进行任何操作。
- 当本机进行自动设置时，建议您离开房间。当您离开房间时要保持肃静。根据听音室的环境和连接的扬声器的环境，自动设置过程所需要的时间不同（从 30 秒钟到 3 分钟）。



要停止自动设置程序并设置本机到暂停模式，按下光标按钮之一 (**UP** / **DOWN** / **LEFT** / **RIGHT**) 或 **ENTER**。在暂停模式，按下 **UP**，再次执行该过程；按下 **LEFT**，则取消 Auto Setup 过程。

- 5 一旦所有项目被成功设置，以下显示出现在 GUI 屏幕上。

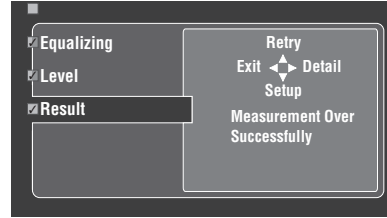

- 按下 **DOWN**，选择 “Setup”，设置测量值。
- 按下 **UP**，选择 “Retry” 再次执行自动安装程序。本机立即再次开始自动设置过程。
- 按下 **RIGHT**，选择 “Detail”，查看有关测量结果和警告讯息的信息。在信息显示时，按下 **UP** / **DOWN** 反复切换参数。有关警告讯息的更加详细的情况，请参阅第 132 页上的“故障排除”的“Auto Setup”一章。
- 按下 **LEFT**，选择 “Exit”，退出 Auto Setup 步骤。如果您选择 “Exit”，“Don't Setup?” 出现在屏幕上。要设置测量值和退出，选择 “Setup”。要取消测量值和退出，选择 “Cancel”。



如果您不满意该结果或想要手动调节每个参数，请设置 “Basic” 里的参数（请参阅第 88 页）。

**注**

- 如果您改变了扬声器，扬声器位置或您的收听环境的布局，请再次执行 “Auto Setup” 以重新校准您的系统。
- 基于您的超低音扬声器的特性，或者您所连接的外部放大器，在 “Distance” 结果中显示的距离可能比实际距离要长些。
- 在 “Equalizing” 结果中，对于相同的波段可能设置不同的数值以提供微调。

## 如果警告信息出现 ...

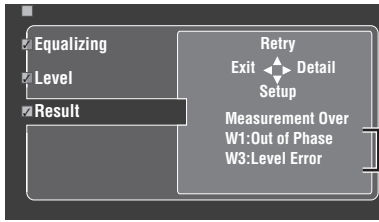

警告讯息

在自动设置过程中，当本机探测到潜在的问题时，在结果显示画面上出现警告信息。有关警告信息的完全列表以及适当的措施，请参阅第 132 页上的“故障排除”中的“Auto Setup”一章。

## 6 按下 **⑦** SET MENU，退出 GUI 屏幕。

### 注

- 在您已经完成自动设置过程之后，请确保断开优化器麦克风。
- 优化器麦克风对热很敏感。将其远离直射阳光并且不要放置在本机的顶部。

### ■ 定制度量

您可以选择参数均衡器类型，开启或不开启各检查项目。

**1** 连接随机提供的优化器麦克风，并妥当放置它。  
参考 41 页，“Basic procedure”的步骤 1-3。

**2** 按下 **④**△，选择“Setup Menu”然后 **④**▷。  
“Setup Menu”被当作当前选择的菜单项目选择。

**3** 反复按下 **④**△ / ▽，选择“Wiring”，“Distance”，“Size”，“Equalizing”，或“Level”，然后按下 **④**▷ 设置选择的参数。

**4** 反复按下 **④**△ / ▽ 选择期望的参数，然后按下 **④** ENTER，确定该选择。

**5** 重复步骤 3 和 4，直到您设置好所有期望的参数。  
本机进行下列检查：

### Wiring（扬声器配线）

检查连接的扬声器和每个扬声器的极性。

### Distance（扬声器距离）

检查从收听位置到每个扬声器的距离和调节每个声道的同步。

### Size（扬声器尺寸）

检查每个扬声器的频率响应以及为每个声道设置适当的低频转折。

选择：Check, Skip

- 要自动检查和调节该项目，选择“Check”。
- 要跳过该项目且不执行调节，选择“Skip”。

### Equalizing（参数均衡器水平）

参数均衡器调节指定频带的水平。本机为听音室自动选择至关重要的频带，并调节所选择的频带，以便在听音室制造凝聚性声场。您可以在以下选项中选择参数均衡器调节的类型。

选择：Check:Natural, Check:Flat, Check:Front, Skip

- 要平均输出所有较高频率被轻微加重的扬声器的反应频率，选择“Check:Natural”。建议在“Check:Flat”设置听起来有些刺耳时使用。
- 要平均化所有扬声器的频率响应，选择“Check:Flat”。如果您的所有扬声器质量类似，建议如此。
- 要根据您的前扬声器的声音调节每个扬声器的频率响应，选择“Check:Front”。如果您的前扬声器比您的其它扬声器质量高得多，建议如此。
- 要跳过选择的项目且不执行调节，选择“Skip”。

### Level（音量水平）

检查并调节每个扬声器的音量水平。

选择：Check, Skip

- 要自动检查和调节该项目，选择“Check”。
- 要跳过该项目且不执行调节，选择“Skip”。

### ☼

在您设置“Skip”以外的其他参数左边出现复选标记。



6 一旦您选择了每个参数期望的设置，按下 **④**◀ 返回到前面的菜单水平，然后按下 **④**∇ 选择“Start”。

7 度量设置完成后，开始自动设置过程。  
详情可参考第 37 页上的“自动设置的基本过程”的步骤 4-6。

### System Memory 功能

您可以使用 System Memory 功能来保存自动设置的多个结果。有关详情请参阅第 98 页。

### ■ 检查自动设置结果

使用此功能以检查自动设置结果。

1 设置操作模式选择器到 **⑭**AMP 然后按下 **⑰**SET MENU 以打开 GUI 屏幕。

2 反复按下 **④**△ / ∇，然后按 **④**▷，选择“Auto Setup”。

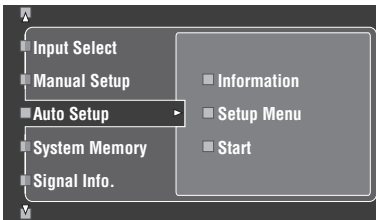

3 按 **④**△ 选择“Information”。

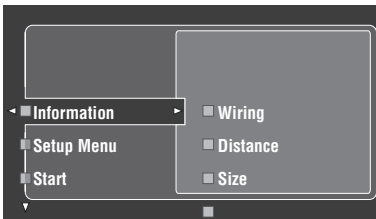

4 按下 **④**▷，然后反复按下 **④**∇，选择期望的检查项目。

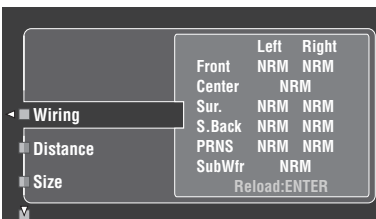

### Wiring (扬声器配线)

显示每个连接的扬声器的极性。

- 当连接的扬声器的极性为正常时，“NRM”出现。
- 当连接的扬声器的极性为相反时，“REV”出现。

#### 注

当没有扬声器连接到相应的扬声器声道时，“---”出现。

### Distance (扬声器距离)

显示从收听位置到扬声器的距离。按下 **④**◀ / ▷ 在本机切换显示每个扬声器距离的值。

#### 注

当没有扬声器连接到相应的扬声器声道时，“---”出现。

### Size (扬声器尺寸)

显示连接的扬声器的尺寸。低音转折频率 (“Cross”) 出现在菜单区域的底部。

- 当连接的扬声器具有有效地再现低频信号的能力时，“LRG”出现。
- 当连接的扬声器不具有有效地再现低频信号的能力时，“SML”出现。

#### 注

当没有扬声器连接到相应的扬声器声道时，“---”出现。

### Equalizing (扬声器均衡器)

显示每个连接的扬声器的频率响应调节的结果。

#### 注

当没有扬声器连接到相应的扬声器声道时，“---”出现。

### Level (扬声器水平)

显示连接的扬声器的输出水平。

#### 注

当没有扬声器连接到相应的扬声器声道时，“---”出现。

# 播放

## 警告

当您播放以 DTS 编码的 CD 时，务必遵循严重警告。如果您在不兼容 DTS 的 CD 播放机上播放以 DTS 编码的 CD，您将只能听到一些您不想听的噪音，并且可能会损坏您的扬声器。请检查您的 CD 播放机是否支持以 DTS 编码的 CD。还有，在您播放以 DTS 编码的 CD 之前，也请检查您的 CD 播放机的声音输出水平。



要使用数码音频连接播放 DTS 编码的 CD 时，在播放之前请设置“Input Select”的“Decoder Mode”到“DTS”（请参阅第 79 页）。

在进行下列操作之前，设置遥控器的操作模式选择器到 **⑭AMP**。

## 基本过程

### 1 打开连接到本机的视频监视器。



- 使用图形用户界面（GUI）屏幕您可以操作本机。详情请参阅第 44 页。
- 您可以打开或关闭视频监视器上的短信息显示。详情请参阅第 87 页。

### 2 旋转 **ⒸINPUT** 选择器（或设置操作模式选择器到 **⑭AMP**，然后按下输入选择按钮（①）之一），选择期望的输入源。

被选择的当前输入源名称在前面板显示器以及短信息显示上显示几秒钟。

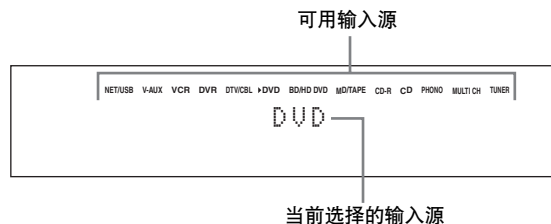

### 3 在选择的声源组件机上开始播放或选择一个广播电台。

- 请参阅声源组件机的使用说明书。
- 关于 FM/AM 调谐说明的详情，请参阅第 53 页。
- 有关在本机上操作 iPod 的详情，请参阅第 59 页。
- 有关播放互联网广播节目，以及播放 PC 上或 USB 记忆装置上的音乐内容的详情，请参阅第 61 页。

### 4 旋转 **ⒺVOLUME**（或按下 **ⒻVOLUME +/-**），调节音量到期望的输出水平。

控制范围：Mute, -80.0 dB（最小）到 +16.5 dB（最大）



请参阅第 52 页调节每个扬声器的水平。

### 5 旋转前面板的 **ⒸPROGRAM** 选择器（或反复按下遥控器上的声场程序选择器按钮（⑤）之一），选择期望的声场程序。

被选择的声场程序名称在前面板显示器以及短信息显示上显示。有关声场程序的详情请参阅第 45 页。

当前选择的声场程序种类

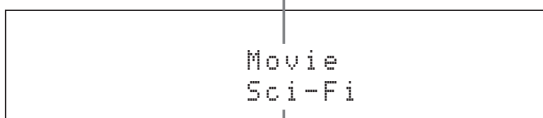

当前选择的声场程序

## 注

当连接到 MULTI CH INPUT 插孔的组件机被选择为输入源（请参阅第 42 页）时，音场程序不能被选择。



- 请根据您的收听喜好来选择一个声场程序，而不仅仅是根据程序的名称选择声场程序。
- 当您选择了一个输入源时，本机自动选择相应的输入源最后使用过的声场程序。

## 选择视频输入插孔 (AUDIO SELECT)

本机带有一系列输入插孔。当多个插孔被指定给一个输入源时，使用该性能（音频输入插孔选择）切换指定给一个输入源的输入插孔。



- 我们建议，在大多数情况下设置音频输入插孔选择到“**AUTO**”。
- 您可以使用“Option”的“Audio Select”参数（请参阅第 95 页）调节本机的默认音频输入插孔选择。
- 您也可以在“Audio Select”在“Input Select”设置中设置音频输入插孔选择设置（请参阅第 79 页）。

**1** 旋转 **◎INPUT** 选择器（或按下遥控器上的输入选择器开关 **①** 之一），选择期望的输入源。

**2** 反复按下 **◎AUDIO SELECT**（或 **⑩AUDIO SEL**）选择想要的音频输入插孔选择设置。



<b>AUTO</b>	按如下顺序自动选择输入信号： (1) HDMI (2) 数码信号 (3) 模拟信号
<b>HDMI</b>	仅选择 HDMI 信号。如果没有 HDMI 信号输入时，不输出声音。
<b>COAXIAL/OPT</b>	按如下顺序自动选择输入信号： (1) 通过 COAXIAL 插孔输入的数码信号。 (2) 通过 OPTICAL 插孔输入的数码信号。 如果没有信号输入，不输出声音。
<b>ANALOG</b>	仅选择模拟信号。如果没有输入模拟信号，不输出声音。

### 注

当没有指定数码输入插孔（OPTICAL, COAXIAL 和 HDMI）时，该功能无效。在“Input Select”使用“**I/O Assignment**”，再指定各自的输入插孔（请参阅第 79 页）。

## 选择 MULTI CH INPUT 组件机

使用此功能选择连接在 MULTI CH INPUT 插孔上的组件机作为输入源（请参阅第 29 页）。

旋转前面板上的 **◎INPUT** 选择器以选择 MULTI CH（或按下 **①MULTI CH IN**）。



使用“Input Select”的“MULTI CH”菜单，为 MULTI CH 设置参数（请参阅第 80 页）。

### 注

当连接到 MULTI CH INPUT 插孔的组件机被选择为输入源时，声场程序和 Compressed Music Enhancer 模式不能被选择（请参阅第 45 页）。

## 使用您的耳机

将具有立体声模拟音频缆线插头的耳机连接到前面板上的 PHONES 插孔。

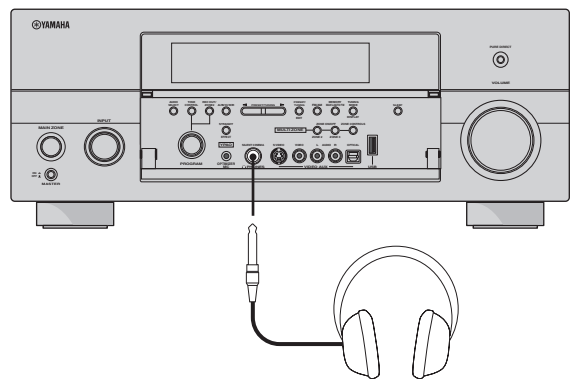

当您选择了一个声场程序，SILENT CINEMA 模式自动激活（请参阅第 50 页）。

### 注

- 当您连接耳机时，在该扬声器端子没有信号输出。
- 当连接到本机 MULTI CH INPUT 插孔的组件机被选择为输入源时，仅有通过 MULTI CH INPUT FRONT 插孔输入的信号从连接的耳机输出。
- 所有数码多声道音频信号（DSD 信号除外）被向下混合到耳机的左和右声道。

## 默音音频输出

按下遥控器的 **⑮ MUTE** 以默音音频输出。再次按下 **⑮ MUTE**，恢复音频输出。



- 您也可以旋转前面板上的 **⑱ VOLUME** 或按下遥控器的 **⑱ VOLUME +/-** 以恢复音频输出。
- 您可以使用“Volume”的“Muting Type”参数（请参阅第 81 页）调节默音水平。
- 当音频输出被默音时，前面板显示器上的 MUTE 指示器闪烁，当音频输出恢复时熄灭。

## 在音源背景中播放视频源

您能将视频源中的视频图像和音频源中的声音进行合并。例如，您能在视频监视器中观赏来自视频源的美丽风景的同时，欣赏古典音乐。

按下输入选择按钮 **①** 以选择一个视频源，然后选择一个音频源。



设置“MULTI CH”菜单的“BGV”参数到期望的设置以选择 MULTI CH INPUT 源的缺省背景视频输入源（请参阅第 80 页）。

## 使用睡眠定时器

使用此特性以自动设置主区域在一定时间之后进入待机模式。当本机正在播放或录制信号源而您打算要睡觉时，睡眠定时器很有用的。睡眠定时器也自动关闭连接到 AC OUTLET(S) 的任何外部组件机（请参阅第 32 页）。

**1** 旋转 **② INPUT** 选择器（或按下遥控器上的输入选择器开关 **①** 之一），选择期望的输入源。

**2** 在选择的声源组件机上开始播放或选择一个广播电台。

请参阅声源组件机的操作说明书。

关于调谐说明的详情，请参阅第 53 页。

**3** 反复按下 **Ⓜ SLEEP**（或 **Ⓜ SLEEP**），选择时间量。

每次您按 **Ⓜ SLEEP**（或 **Ⓜ SLEEP**），前面板显示器如下改变。

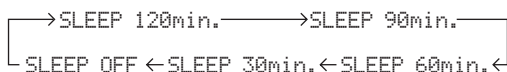

当您切换睡眠定时器的时间量时，SLEEP 指示器闪烁。当睡眠定时器被设置后，SLEEP 指示器在前面板显示器中点亮，显示器返回到选择的声场程序。

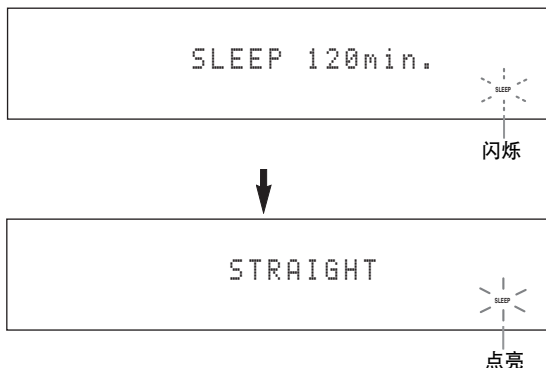

### 取消睡眠定时器

反复按下 **Ⓜ SLEEP**（或 **Ⓜ SLEEP**）直到“SLEEP OFF”出现在前面板显示器上。

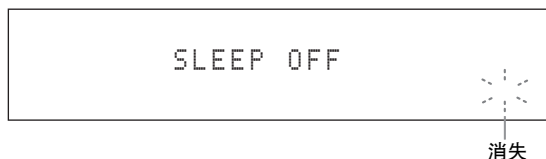

SLEEP 指示器熄灭，数秒钟后，“SLEEP OFF”在前面板显示器上消失。



取消睡眠定时器设置也能通过按 **Ⓜ MAIN ZONE ON/OFF**（或 **Ⓜ STANDBY**）将主区域设为待机模式。

## 使用图形用户界面（GUI）屏幕操作本机的放大器功能

本机具有尖端的图形用户界面（GUI）屏幕功能，它能帮助您操作本机的放大器功能。借助 GUI 屏幕，您可以浏览信号输入和本机状态的信息。您还可以使用 GUI 屏幕来设置本机（请参阅第 70 页）。

### ■ GUI 屏幕中的项目



- 当您使用 GUI 屏幕操作本机时，设置操作模式选择开关到 **⑭ AMP**。
- 有关菜单区域里的内容的详情，请参阅第 70 页。
- 本机保存先前选择的 GUI 屏幕。

### ■ GUI 屏幕中的基本操作

按钮	功能
④ 光标 $\Delta$ / $\nabla$	按下以选择当前菜单水平中的项目。
④ 光标 $\triangleright$	按下以选择当前选择的菜单项目和移动到下一个菜单水平。
④ 光标 $\triangleleft$	按下以返回前一菜单水平。
④ ENTER	按下以选择当前选择的菜单项目和移动到下一个菜单水平。
⑰ SET MENU	按下以显示或关闭 GUI 屏幕。

# 声场程序

本机配备有一系列的精确数码解码器，使您能欣赏来自几乎任何立体声或多声道声源的多声道播放。本机也配备有 Yamaha 数码声场处理 (DSP) 芯片，芯片中包含几个声场程序，使您能用来增强您的播放感受。



- Yamaha CINEMA DSP 声场程序兼容所有 Dolby Digital, DTS, Dolby Surround, Dolby TrueHD 以及 DTS-HD Master Audio 音源。
- Yamaha HiFi DSP 声场程序再现实世界的声音环境，该声音环境是真实的音乐厅，音乐场馆，电影院等地方的准确再现。因而，您可能注意到来自前后左右声音的各种反射强度。

## 选择声场程序

旋转 **PROGRAM** 选择器 (或设置操作模式选择器到 **AMP**，然后反复按下声场选择按钮 **(8)**)。所选的声场程序名称出现在前面板显示器和短信息显示器上。

### 注

- 当您选择了一个输入源时，本机自动选择相应的输入源最后使用过的声场程序。
- 当连接到 MULTI CH INPUT 插孔的组件机被选择为输入源 (请参阅第 42 页) 时，或当本机处于 Pure Direct 模式 (请参阅第 51 页) 时，音场程序不能被选择。
- 当您使用任何声场程序播放 DTS 96/24 音源时，本机应用选择的程序而不激活 DTS 96/24 解码器。
- 取样频率高于 48 kHz 将被向下取样为 48 kHz 或更低，然后应用声场程序。



使用 GUI 屏幕您可以选择期望的声场程序和设置参数。详情请参阅第 71 页。

## 声场程序说明



请根据您的收听喜好来选择一个声场程序，而不仅仅是根据程序的名称等选择声场程序。

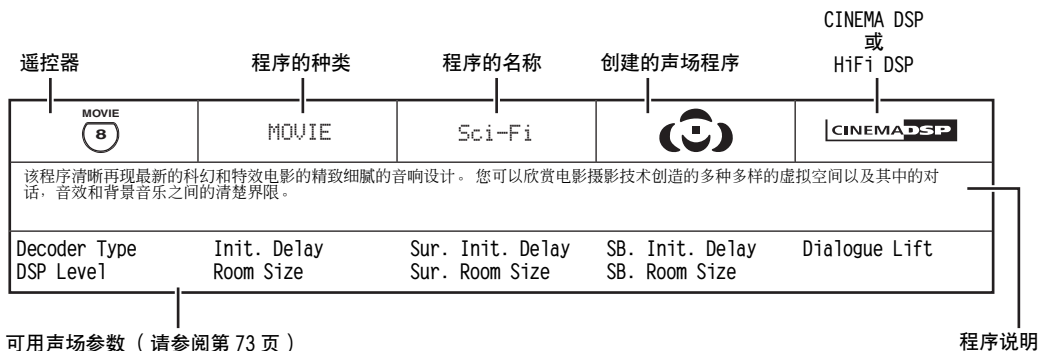

### 声场指示器









## ■ 对于音乐音源



对于音乐音源，我们也推荐使用 Pure Direct 模式（请参阅第 51 页），“STRAIGHT”模式（请参阅第 50 页）或环绕声解码器模式（请参阅第 68 页）。

CLASSICAL 5	CLASSICAL	Hall in Munich		HiFi DSP
该声场程序模拟坐落在慕尼黑的大约有 2500 个座位的音乐大厅，它使用流行的木质内装，这也是欧洲音乐大厅的常规标准。精细华美的回响传播充足，构成一种祥和的气氛。收听者的虚拟座位在舞台的中部偏左。				
DSP Level Init. Delay	Room Size Liveness	Dialogue Lift		
CLASSICAL 5	CLASSICAL	Hall in Vienna		HiFi DSP
这是一个 1700 座的中等大小的音乐厅，具有维也纳传统的鞋盒形状。立柱和装饰雕刻图案产生极为复合的反射，在听众的四周能产生非常完整，饱满的声音。				
DSP Level Init. Delay	Room Size Liveness	Dialogue Lift		
CLASSICAL 5	CLASSICAL	Hall in Amsterdam		HiFi DSP
该程序再现一个巨大的可容纳大约 2200 个座位的鞋盒型的音乐厅。声音传播自由，反射丰富且愉悦。				
DSP Level Init. Delay	Room Size Liveness	Dialogue Lift		
CLASSICAL 5	CLASSICAL	Church in Freiburg		HiFi DSP
位于南德国，巨大的石材建筑的教堂，尖顶塔有 120 m 高。其长而窄的形状以及高的天花板使得回响时间延长，而初始反射时间有限。所以，丰富的回响而不是声音自身再现了教堂的氛围。				
DSP Level Init. Delay	Liveness Rev. Time	Rev. Delay Rev. Level	Dialogue Lift	
CLASSICAL 5	CLASSICAL	Chamber		HiFi DSP
该程序再现像大礼堂那样的具有高天花板的相对宽广的空间。它提供适合于宫廷音乐和室内音乐的悦耳的回响。				
DSP Level Init. Delay	Liveness Rev. Time	Rev. Delay Rev. Level	Dialogue Lift	
LIVE/CLUB 6	LIVE/CLUB	Village Vanguard		HiFi DSP
位于纽约第 7 大街的爵士俱乐部。这个小俱乐部有低矮的天花板，使得强烈的反射会聚到位于屋角的舞台。				
DSP Level Init. Delay	Room Size Liveness	Dialogue Lift		
LIVE/CLUB 6	LIVE/CLUB	Warehouse Loft		HiFi DSP
货仓模仿位于梭霍的某个阁楼。来自水泥墙壁的声音反射清晰且有力。				
DSP Level Init. Delay	Room Size Liveness	Rev. Time Rev. Delay	Rev. Level Dialogue Lift	

	LIVE/CLUB	Cellar Club		HiFi DSP
该程序模拟具有低天花板和家庭氛围的生动的房间。真实的，生动的声场性能强有力的音响就像是听众处于小舞台的前排。				
DSP Level Init. Delay	Room Size Liveness	Dialogue Lift		
	LIVE/CLUB	The Roxys Theatre		HiFi DSP
这是一个坐落在洛杉矶的摇滚音乐厅的声场，大约有 460 个座位。收听者的虚拟座位在大厅的中部偏左。				
DSP Level Init. Delay	Room Size Liveness	Rev. Time Rev. Delay	Rev. Level Dialogue Lift	
	LIVE/CLUB	The Bottom Line		HiFi DSP
这是处于一家纽约著名的爵士俱乐部 The Bottom Line 的舞台前部的声场。场所能容纳 300 个人在声场的左右两边，提供真实和热情的声音。				
DSP Level Init. Delay	Room Size Liveness	Dialogue Lift		

## ■ 对于各种声源

### 注

根据本机的输入源和设置，可用的声场参数和创建的声场不同。

	ENTERTAINMENT	Sports		CINEMA DSP
该程序可以让收听者欣赏立体声体育广播和浓缩的真实感觉的各种演播节目。在体育广播里，营造一种运动场气氛膨胀到恰如其分的程度，评论员和解说员的声音清晰地处于中央位置。给收听者提供在运动场现场的感觉。				
DSP Level Init. Delay	Room Size Sur. Init. Delay	Sur. Room Size SB. Init. Delay	SB. Room Size Dialogue Lift	
	ENTERTAINMENT	Action Game		CINEMA DSP
该声场适合于动作片游戏例如赛车和 FPS 游戏等。它使用反射数据，限制各个声道的音效范围以提供强烈的游戏环境，通过增强各种效果音调，保持清晰的方向性，使人有身临其境之感。				
DSP Level Init. Delay	Room Size Sur. Init. Delay	Sur. Room Size SB. Init. Delay	SB. Room Size Dialogue Lift	
	ENTERTAINMENT	Roleplaying Game		CINEMA DSP
该声场适于角色扮演和冒险游戏。它结合电影的声场效果以及用于“Action Game”的声场设计，展现了游戏场景的深度和 3D 感觉，配合游戏中的电影场景，提供类似电影环绕声的音效。				
DSP Level Init. Delay	Room Size Sur. Init. Delay	Sur. Room Size SB. Init. Delay	SB. Room Size Dialogue Lift	



## ■ 对于音乐的视觉源

### 注

根据本机的输入源和设置，可用的声场参数和创建的声场不同。

	ENTERTAINMENT	Music Video		
对于通俗、摇滚和爵士乐的实况表演，该声场提供音乐厅的形象。借助于着重声部，独奏以及韵律乐器的逼真的临场声场，还有产生大型的生动的礼堂空间的环绕声声场，使人宛若置身于热烈的生动空间。				
DSP Level Init. Delay	Room Size Sur. Init. Delay	Sur. Room Size SB. Init. Delay	SB. Room Size Dialogue Lift	
	ENTERTAINMENT	Recital/Opera		
该程序在最佳水平控制反射量，强调人类声音的深度和透明度。“Opera”产生管弦乐队的乐池的回响，位于听众的前方，同时产生舞台的音响位置和感觉的现场感。环绕声声场相对适度，但是音乐大厅效果的数据备用用来表现音乐的内在美。即使在长时间的歌剧表演中，听众也不会觉得疲倦。				
DSP Level Init. Delay	Room Size Sur. Init. Delay	Sur. Room Size SB. Init. Delay	SB. Room Size Dialogue Lift	









## ■ 对于电影音源





您可以选择使用以下声场程序的期望的解码器（“Mono Movie”除外）。有关详情请参阅第 68 页。

### 注

根据本机的输入源和设置，可用的声场参数和创建的声场不同。



	MOVIE	Standard		
该程序再现这样一个声场。该声场强调环绕声感觉而不扰乱多声道音频例如 Dolby Digital 和 DTS 的原始声音位置。设计具有“完美电影院”的观念，观众被来自左，右和后的优美反射环绕其中。				
Decoder Type DSP Level	Sur. Init. Delay Sur. Room Size	Sur. Liveness SB. Init. Delay	SB. Room Size SB Liveness	Dialogue Lift
	MOVIE	Spectacle		
该声场程序再现大场景电影的壮观感觉。它产生宽广的影院声场，与宽银幕电影相结合，使得从很小到很大的音响都能具备极好的动态范围。				
Decoder Type DSP Level	Init. Delay Room Size	Sur. Init. Delay Sur. Room Size	SB. Init. Delay SB. Room Size	Dialogue Lift
	MOVIE	Sci-Fi		
该程序清晰再现最新的科幻和特效电影的精致细腻的音响设计。您可以欣赏电影摄影技术创造的多种多样的虚拟空间以及其中的对话，音效和背景音乐之间的清楚界限。				
Decoder Type DSP Level	Init. Delay Room Size	Sur. Init. Delay Sur. Room Size	SB. Init. Delay SB. Room Size	Dialogue Lift

	MOVIE	Adventure		
此程序适用于精确再现动作和冒险电影的声音设计。该声场抑制了回响，但是加强了从左到右的大宽度的有力的空间伸展的再现。为了保证音频频道的区分和声音的清晰，再现的深度也有所抑制。				
Decoder Type	Init. Delay	Sur. Init. Delay	SB. Init. Delay	Dialogue Lift
DSP Level	Room Size	Sur. Room Size	SB. Room Size	

	MOVIE	Drama		
该声场的特点是稳定的反射，这种反射适合从严肃的戏剧艺术到音乐喜剧和喜剧的电影类型的宽广范围。这种适度的反射表现出最佳的 3D 感觉，在清晰的台词周围，柔和且立体地再现效果音质和背景音乐，其位居中央的特点使得观众在长时间观看后也不觉得困倦。				
Decoder Type	Init. Delay	Sur. Init. Delay	SB. Init. Delay	Dialogue Lift
DSP Level	Room Size	Sur. Room Size	SB. Room Size	

	MOVIE	Mono Movie		
此程序用于再现单声道的视频源，例如老而好的电影院气氛中的经典电影。该程序对原来的音频进行最佳的扩展和回响，产生舒适的空间并具有一定深度。				
DSP Level	Room Size	Rev. Time	Rev. Delay	
Init. Delay	Liveness	Rev. Level	Dialogue Lift	

## ■ 立体声播放

	STEREO	2ch STEREO		
使用该程序以向下混合多声道音源到 2 声道。有关详情请参阅第 52 页。				
Direct				

	STEREO	7ch STEREO		
使用该程序输出来自所有扬声器的声音。当您播放多声道音源时，本机向下混合音源到 2 声道，然后输出来自所有扬声器的声音。该程序创建一个大型声场，适用于聚会等的背景音乐。				
Center Level	Surround R Level	Presence L Level		
Surround L Level	Sur. Back Level	Presence R Level		

## ■ Compressed Music Enhancer

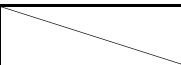
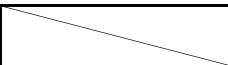
	MUSIC ENHANCER	Straight Enhancer		
使用该程序可以改善音响增强器到距离 2 声道或多声道压缩缺陷的原始深度和广度最近的程度。				
Level				

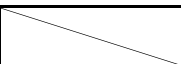
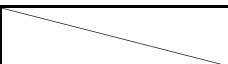
	MUSIC ENHANCER	7ch Enhancer		
使用该程序以 7 声道立体声播放压缩缺陷。				
Level				

## ■ 没有环绕声扬声器时使用的声场程序 (Virtual CINEMA DSP)

Virtual CINEMA DSP 使得您能在没有环绕声扬声器的情况下欣赏 CINEMA DSP 或 HiFi DSP 声场程序。它创建了虚拟扬声器以再现自然的声场。

当您设置“Surround”为“None”（请参阅第 89 页），当选择一个 CINEMA DSP 或 HiFi DSP 音场程序时，Virtual CINEMA DSP 会自动开启（请参阅第 45 页）。

### 注

在以下情况中，即使“Surround”设为“None”（请参阅第 89 页），Virtual CINEMA DSP 也不会开启：

- 当连接在 MULTI CH INPUT 插孔上的组件机作为输入源（请参阅第 42 页）时。
- 当耳机连接到 PHONES 插孔时。
- 当本机处于“7ch stereo”模式时。

## ■ 用耳机欣赏多声道音源和声场程序 (SILENT CINEMA)

SILENT CINEMA 使得您能使用普通耳机欣赏多声道音乐或电影音乐。如果您在收听 CINEMA DSP 或 HiFi DSP 声场程序（请参阅第 45 页），当您在 PHONES 插孔上连接耳机时，SILENT CINEMA 会自动开启。被激活时，前面板显示器上的 SILENT CINEMA 指示器点亮。

### 注

- 当连接到 MULTI CH INPUT 插孔的组件机被选择为输入源（请参阅第 42 页）时，SILENT CINEMA 声场程序不能启动。
- 当选择 Pure Direct（请参阅第 51 页）或“2ch Stereo”模式（请参阅第 52 页），或本机处于“STRAIGHT”模式时，SILENT CINEMA 不起作用。

在进行下列操作之前，设置遥控器的操作模式选择器到 **AMP**。

## 使用 CINEMA DSP 3D 模式

CINEMA DSP 3D 模式可以在听音室创建集中而且准确的具有立体感的声场。您可以开启或关闭 CINEMA DSP 3D 模式。

反复按下 **3D DSP**，打开或关闭 CINEMA DSP 3D 模式。

- 当本机处于 CINEMA DSP 3D 时，前面板显示器上出现“3D:ON”且 3D 指示器点亮（请参阅第 36 页）。CINEMA DSP 3D 模式可以在听音室创建集中而且具有立体感的声场。
- 当 CINEMA DSP 3D 模式关闭时，前面板显示器上出现“3D:OFF”且 3D 指示器熄灭。CINEMA DSP 模式可以在听音室创建大而宽的声场。

### 注

- 当 CINEMA DSP 3D 模式没有使用时，显示“3D:--”。
- 如果“Presence”被设置为“None”，本机不能启动 CINEMA DSP 3D 模式。
- 只有当您选择 CINEMA DSP 或 HiFi DSP 声场程序之一时，本机才启动 CINEMA DSP 3D 模式。
- 当您在本机插入耳机时，本机不能启动 CINEMA DSP 3D 模式。

## 欣赏未处理的输入源

当本机在“STRAIGHT”模式时，2 声道立体声音源只从前左右扬声器输出。多声道声源被直接解码到适当的声道，而不经过程序的效果处理。

### 注

使用 GUI 屏幕您也可以选择“STRAIGHT”模式。详情请参阅第 71 页。

按 **STRAIGHT** (或 **STRAIGHT**)，选择“STRAIGHT”。

STRAIGHT

### 注

输入源的音频信号格式的名称以及现行的解码器出现在前面板显示器上。

## ■ 解除“STRAIGHT”模式

按下 **STRAIGHT** (或 **STRAIGHT**)，则“STRAIGHT”从前面板显示器上消失。音响效果被重新开启。

### 注

您也可以反复旋转 **PROGRAM** 选择器（或按下期望的声场程序按钮 **PROGRAM**）。

# 使用音频功能

在进行下列操作之前，设置遥控器的操作模式选择器到 **AMP**。

## 欣赏纯正高保真音响

使用 Pure Direct 模式，欣赏选择音源的纯正保真度音响。当 Pure Direct 模式被激活，本机以最短线路播放选择的音源。

按下 **PURE DIRECT**（或 **PURE DIRECT**），打开或关闭 Pure Direct 模式。

前面板上的 **PURE DIRECT** 按钮点亮，当本机位于 Pure Direct 模式时，前面板显示器自动熄灭。

### 注

- 当本机位于 Pure Direct 模式时，本机不会通过 MONITOR OUT 插孔和 HDMI OUT 插孔输出任何视频信号。
- 当您 将音频输入插孔选择设置到“**AUTO**”，“**HDMI**”或“**COAX/OPT**”（请参阅第 42 页）时以及播放比特流或多声道 PCM 音源时，本机激活相应的解码器。
- 当本机处于 Pure Direct 模式时，以下操作无法进行：
  - 切换声场程序
  - 显示 GUI 屏幕
  - 操作视频功能（视频转换等）
- 只要本机关闭，Pure Direct 模式被自动取消。



当进行操作时，前面板显示即刻点亮。

## 调节音调质量

使用该性能调节前左 / 右和中央扬声器声道和超低音扬声器的低音和高音的平衡。

**1** 反复按下前面板上的 **TONE CONTROL**，选择高频响应 (TREBLE) 或低频响应 (BASS)。

**2** 旋转 **PROGRAM** 选择器，调节高频响应 (TREBLE) 或低频响应 (BASS)。

控制范围：-6.0 dB 到 +6.0 dB

### 注

- 如果您增加或减少高频或低频声音到一个极端的水平，环绕声扬声器的音调质量可能不匹配前左 / 右扬声器，中央扬声器和超低音扬声器的音调。
- 在以下情形 TONE CONTROL 不起作用：当 PURE DIRECT 被选择时，或当 MULTI CH 被当作输入源选择时。



使用 GUI 屏幕用“Sound”菜单的“Tone Control”参数来调节您的扬声器或耳机的低音和高音输出的平衡。详情请参阅第 83 页。

在进行下列操作之前，设置遥控器的操作模式选择器到 **⑭AMP**。

## 调节扬声器水平

当收听音乐声源时，您能调节每个扬声器的输出水平。当播放在 MULTI CH INPUT 插孔输入的声源时也可以这样做。

### 注

此操作将覆盖在“Auto Setup”（请参阅第 37 页）和“Speaker Level”（请参阅第 91 页）中进行的水平调节。

### 1 反复按下前面板上的 **③LEVEL** 按钮，选择您期望调节的扬声器。

显示	被调节的扬声器
FRONT L	左前扬声器
CENTER	中央扬声器
FRONT R	右前扬声器
SUR. R	右环绕声扬声器
SB R	后环绕声右扬声器
SB L	后环绕声左扬声器
SUR. L	左环绕声扬声器
SWFR	副低音扬声器
PRNS L	现场感左扬声器
PRNS R	现场感右扬声器

### 注

- 一旦您按下遥控器的 **③LEVEL**，您也能通过按下 **④Δ / ▽** 选择扬声器。
- 作为“SB R”和“SB L”的替代，如果“Surround Back”被设置到“Small x1”或“Large x1”（请参阅第 89 页）其中之一，“SB”被显示。

### 2 按下 **④◀ / ▶** 调节扬声器输出水平。

- 按 **④▶** 以增加数值。
- 按 **④◀** 以减少数值。

控制范围：-10.0 dB 到 +10.0 dB

## 以 2 声道立体声欣赏多声道音源

您可以向下混合多声道音源到 2 声道并以 2 声道立体声欣赏之。

反复按下遥控器的 **⑥STEREO** 选择“2ch Stereo”。

### 注

- 当“Bass Out”被设置到“SWFR”或“Both”（请参阅第 89 页）时，您可以在此程序中使用超低音扬声器。
- 通过旋转前面板上的 **⑥PROGRAM** 选择旋钮，您也可以选择“2ch Stereo”模式。
- 使用 GUI 屏幕您也可以选择“2ch Stereo”模式和调节参数。详情请参阅第 71 页。
- 有关“2ch Stereo”模式参数的详情请参阅第 76 页。

# FM/AM 调谐

有 2 种调谐方法：自动和手动。自动调谐在电台信号较强且无干扰时有效。如果您想要选择的电台信号较弱，请手动调谐该电台。您也能自动或手动储存多达 40 个电台（A1 到 E8：5 个组各有 8 个电台）。此外，您还可以呼出任意的预设电台并且交换两个预设电台的分配。

## 注

调节所连接的 FM 和 AM 天线的方向以获得最佳的接收。

## 自动调谐

自动调谐在电台信号较强且无干扰时有效。

1 旋转前面板上的 **ⓈINPUT** 选择器以选择“TUNER”作为输入源。

2 按 **ⓈFM/AM** 以选择接收波段。“FM”或“AM”出现在前面板显示器中。

3 按 **ⓈTUNING MODE** 使得前面板显示器上的 AUTO 指示器点亮。



如果冒号 (:) 出现在前面板显示器上，无法进行调谐。按 **ⓈPRESET/TUNING** 关闭冒号 (:)。

4 按 **ⓈPRESET/TUNING** **◀ / ▶** 一次以开始自动调谐。

当本机被调谐到一个电台时，TUNED 指示器点亮，接收到的电台的频率显示在前面板显示器中。

- 按下 **Ⓢ▶**，调谐到更高频率。
- 按下 **Ⓢ◀**，调谐到更低频率。

## 手动调谐

如果您想要选择的电台接收的信号较弱，请手动调谐该电台。

## 注

手动调谐到一个 FM 电台会将调谐自动切换为单声道以增强信号质量。

1 旋转前面板上的 **ⓈINPUT** 选择器以选择“TUNER”作为输入源。

2 按 **ⓈFM/AM** 以选择接收波段。“FM”或“AM”出现在前面板显示器中。

3 按 **ⓈTUNING MODE** 使得前面板显示器上的 AUTO 指示器消失。

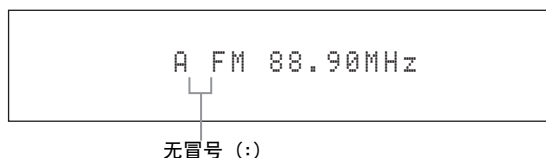

如果冒号 (:) 出现在前面板显示器上，无法进行调谐。按 **ⓈPRESET/TUNING** 关闭冒号 (:)。

4 按 **ⓈPRESET/TUNING** **◀ / ▶** 手动调谐到想要的电台。  
按住该按钮继续搜索。

## 自动预设调谐

您可以使用自动预设调谐功能按次序储存最多 40 个信号较强的 FM 电台（A1 到 E8：5 个预设电台组，每组 8 个预设电台）。您以后只要选择预设电台的号码，就能轻易地唤出任意预设电台。

- 1 旋转前面板上的 **INPUT** 选择器以选择“TUNER”作为输入源。
- 2 按 **FM/AM** 以选择“FM”作为接收波段。“FM”出现在前面板显示器中。
- 3 按住 **MEMORY** 3 秒钟以上。预设电台号码以及 AUTO 和 MEMORY 指示器闪烁。在大约 10 秒钟之后，自动调谐预设从当前频率开始，前进到更高的频率。



当自动预设调谐完成后，前面板显示器显示最后一个预设电台的频率。

### 注

- 您可以指定预设号码，本机将从这个号码开始储存 FM 电台。在您进行了步骤 3 之后，按下 **A/B/C/D/E**，然后反复按下 **PRESET/TUNING**  $\leftarrow$  /  $\rightarrow$ ，以选择即将保存第一个电台的预设电台号码。
- 您可以开始向低频率调谐以自动储存 FM 电台。按住 **MEMORY** 超过 3 秒钟以后，按下 **PRESET/TUNING** 使得冒号 (:) 从前面板显示器中消失，然后按下 **PRESET/TUNING**  $\leftarrow$ 。

### 注

- 当您在相同预设号码下储存新电台时，在该预设号码下已存在的任何储存电台数据都将被清除。
- 如果接收到的电台的数量没有达到 40 (E8)，自动预设调谐在搜索了所有存在的电台后自动停止。
- 自动预设调谐仅自动储存那些信号强度足够的 FM 电台。如果您想要储存的电台的信号较弱，请手动调谐它，然后遵照“手动预设调谐”的描述储存它。
- (仅限英国和欧洲型号) 自动预设调谐仅自动储存那些无线电数据系统的广播电台。

## 手动预设调谐

您也能手动储存多达 40 个电台（A1 到 E8：5 个组各有 8 个电台）。

- 1 自动或手动调谐到一个电台。有关调谐说明请参阅第 53 页。
- 2 按 **MEMORY**。  
MEMORY 指示器在前面板显示器中闪烁大约 10 秒钟。



- 3 当 MEMORY 指示器闪烁时，反复按 **A/B/C/D/E** 选择一个预设电台群组（A 到 E）。选择的预设电台组字母出现。检查冒号 (:) 是否出现在前面板显示器上。



- 4 当 MEMORY 指示器闪烁时，按 **PRESET/TUNING**  $\leftarrow$  /  $\rightarrow$  以选择一个预设电台号码（1 到 8）。
  - 按 **PRESET/TUNING**  $\rightarrow$  以选择一个更高的预设电台号码。
  - 按 **PRESET/TUNING**  $\leftarrow$  以选择一个更低的预设电台号码。



- 5 当 **MEMORY** 指示器闪烁时，按下 **MEMORY**。电台波段和频率以及您所选择的预设电台组和号码出现在前面板显示器中。**MEMORY** 指示器从前面板显示器中消失。

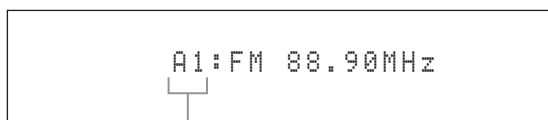

显示的电台已被储存为 A1。

#### 注

- 当您在相同预设号码下储存新电台时，在该预设号码下已存在的任何储存电台数据都将被清除。
- 接收模式（立体声或单声道）与电台频率一起储存。

## 选择预设电台

您只需选择储存的预设电台组和号码，就能调谐到任何一个想要的电台。

设置操作模式选择开关到 **SOURCE** 然后按下 **TUNER**，选择“TUNER”作为输入源。

- 按下 **A/B/C/D/E**（或 **A/B/C/D/E**  $\triangleleft$  /  $\triangleright$ ），选择期望的预设电台组（A 到 E）。预设电台组字母出现在前面板显示器中，并在每次您按此按钮时发生改变。
- 按下 **PRESET/TUNING**  $\triangleleft$  /  $\triangleright$ （或 **PRESET/CH**  $\triangle$  /  $\nabla$ ），选择期望的预设电台号码（1 到 8）。预设电台组和号码以及电台波段，频率出现在前面板显示器中。

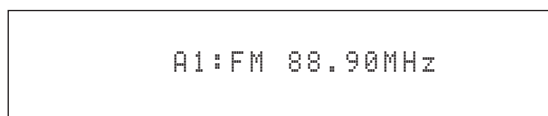

## 交换预设电台

您能将两个预设电台的分配位置互相交换。下面的例子说明了预设电台“E1”和“A5”互相交换的步骤。

- 通过使用前面板的 **A/B/C/D/E** 和 **PRESET/TUNING**  $\triangleleft$  /  $\triangleright$  选择预设电台“E1”。参照左栏的“选择预设电台”。
- 按住 **EDIT** 大约 3 秒钟以上。“E1”和 **MEMORY** 在前面板显示器中闪烁。



- 通过使用 **A/B/C/D/E** 和 **PRESET/TUNING**  $\triangleleft$  /  $\triangleright$  选择预设电台“A5”。“A5”和 **MEMORY** 在前面板显示器中闪烁。参照左栏的“选择预设电台”。



- 再次按 **EDIT**。“EDIT E1-A5”出现在前面板显示器上，两个预设电台的分配位置被交换。





## 无线电数据系统调谐（仅限英国和欧洲型号）

无线电数据系统是一种在许多国家使用的 FM 电台的数据传送系统。本机可以在接收无线电数据系统电台广播的同时，接收各种无线电数据系统数据，比如 PS（节目服务），PTY（节目类型），RT（无线文字），CT（时钟时间）以及 EON（加强其他网络）等。

### 显示无线电数据系统信息

使用此功能显示 4 种类型的无线电数据系统信息：PS（节目服务），PTY（节目类型），RT（无线文字）和 CT（时钟时间）。前面板显示器上相应的指示器点亮。

#### 注

- 仅当相应的无线电数据系统指示器在前面板显示器点亮时，您可以选择无线电数据系统显示模式之一。本机从电台接收到无线电数据系统数据需要一些时间。
- 您仅可以选择该电台提供的无线电数据系统显示模式。
- 如果接收到的信号不够强，本机也许不能使用无线电数据系统数据。特别地，即使在别的无线电数据系统显示模式可用的情况下，因为“RT”模式需要大量数据，该模式也许不能使用。
- 在接收不佳的情形下，按下前面板上的 **TUNING MODE**，使得 AUTO 指示器从前面板显示器消失。
- 当本机接收无线电数据系统数据时，如果信号强度因为外界干扰而减弱，接收会被意外中断，前面板显示器上出现“...WAIT”。
- 当“RT”模式被选择时，本机可以最多显示 64 个字符的节目信息，包括变音符号。不存在的字符以“\_”（下划线）显示。
- 如果在“CT”模式下接收中断，“CT WAIT”出现在前面板显示器上。

### 1 调谐到期望的无线电数据系统广播电台。

- 我们推荐使用自动预设调谐来调谐到无线电数据系统广播电台（请参阅第 54 页）。
- 您也可以使用 PTY SEEK 模式从预设的电台来调谐到期望的无线电数据系统广播电台。

### 2 反复按下遥控器的 **FREQ/TEXT** 选择期望的无线电数据系统模式。

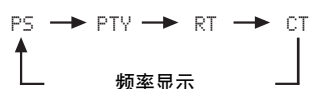

- 选择“PS”以显示当前接收到的无线电数据系统节目的名称。
- 选择“PTY”以显示当前接收到的无线电数据系统节目的类型。
- 选择“RT”以显示当前接收到的无线电数据系统节目的有关信息。
- 选择“CT”以显示当前时间。

## 选择无线电数据系统节目类型 (PTY SEEK 模式)

使用此功能从所有预设无线电数据系统广播电台的节目类型选择期望的无线电程序。



使用自动预设调谐功能来预设无线电数据系统广播电台 (请参阅第 54 页)。

- 1 设置操作模式选择开关到 **⑭ SOURCE** 然后按下遥控器的 **① TUNER**，选择“TUNER”作为输入源。
- 2 反复按下 **③ BAND** 以选择“FM”作为接收波段。
- 3 按下遥控器的 **⑦ PTY SEEK MODE**，设置本机到 PTY SEEK 模式。  
节目类型名称或“NEWS”在前面板显示器上闪烁。



要取消 PTY SEEK，再次按下遥控器的 **⑦ PTY SEEK MODE**。

- 4 按下遥控器的 **④ PRESET/CH**  $\Delta$  /  $\nabla$  以选择期望的节目类型。

所选的节目类型名称出现在前面板显示器中。

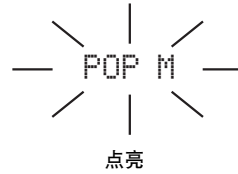

节目类型	说明
NEWS	新闻
AFFAIRS	时事
INFO	一般信息
SPORT	体育
EDUCATE	教育
DRAMA	戏剧
CULTURE	文化
SCIENCE	科学
VARIED	轻型娱乐
POP M	流行音乐
ROCK M	摇滚乐
M.O.R. M	大众音乐 (易听)
LIGHT M	轻松古典
CLASSICS	严肃古典
OTHER M	其他音乐

- 5 按下遥控器的 **⑦ PTY SEEK START** 开始搜索所有可能的无线电数据系统预设电台。当本机在搜索电台时，前面板上节目类型名称闪烁，PTY HOLD 指示器点亮。

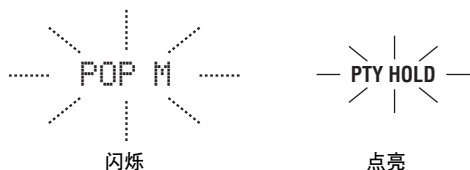

要停止搜索电台时，再次按下遥控器的 **⑦ PTY SEEK START**。

**注**

- 当发现一个播放所选择的节目类型的电台后，本机停止电台的搜索。
- 如果找到的电台不是您所期望的，再次按下 **⑦ PTY SEEK START**，以重新开始搜索另一个播放同类节目的电台。

## 使用加强的其他网络 (EON) 数据服务

使用此功能以接收无线电数据系统电台网络的 EON (加强其他网络) 数据服务。当您选择 4 种无线电数据系统节目类型 (NEWS, AFFAIRS, INFO, 或 SPORT) 之一，本机自动搜索在一定时间段的所有预定播放所选择节目类型的 EON 数据服务的预设电台。当预定的 EON 数据服务开始，本机自动切换到当地的播放 EON 数据服务的电台，当 EON 数据服务结束时自动切换回国家电台。

**注**

- 只有当 EON 数据服务存在时您才可以使用此功能。
- 只有当从无线电数据系统台中接收到 EON 数据服务时，前面板上的 EON 指示器点亮。

- 1 调谐到期望的无线电数据系统广播电台。

- 2 确认前面板显示器上的 EON 指示器点亮。如果前面板显示器上的 EON 指示器没有点亮，请选择另一个无线电数据系统节目以使得 EON 指示器点亮。



- 3 反复按下遥控器的 **⑦ EON**，选择 4 种无线电数据系统节目类型 (NEWS, AFFAIRS, INFO, 或 SPORT) 之一。所选的节目类型名称出现在前面板显示器中。



要取消 EON 功能，请反复按下遥控器的 **⑦ EON** 直到前面板上的节目类型名称消失以及“EON OFF”出现。

# 使用 iPod™

当驳接您的 iPod 到连接在本机 DOCK 端子的 Yamaha iPod 多用平台（比如 YDS-10，另售）时（请参阅第 30 页），您可以使用附带的遥控器欣赏 iPod 的播放。您还可以使用本机的 Compressed Music Enhancer 模式来减轻保存在 iPod 的音乐中的压缩缺陷（比如 MP3 格式），改善音响质量（请参阅第 49 页）。

## 注

- 仅支持具有 iPod (Click and Wheel)，iPod nano，iPod mini 的 iPod。
- 根据您的 iPod 的型号和软件版本的不同，有些功能也许不兼容。



- 关于前面板显示器和视频监视器的状态讯息的完整列表，请参阅第 132 页上的“故障排除”中的“iPod”一节。
- 一旦您的 iPod 驳接到连接在本机的 DOCK 端子的 Yamaha iPod 多用平台（比如 YDS-10，另售），本机就开始与 iPod 进行信号传送。
- 当您的 iPod 与本机的连接完成后，前面板显示器上出现“iPod connected”且 DOCK 指示器点亮。
- 当您的 iPod 驳接到连接在本机的 DOCK 端子的 Yamaha iPod 多用平台（比如 YDS-10，另售），只要本机电源打开，iPod 的电池会被自动充电。您也可以选择无论本机驳接的 iPod 的电池是否充电，当本机处于待机模式时选择“iPod”的“Standby Charge”参数（请参阅第 93 页）。
- 在本机的待机模式，当驳接的 iPod 正在充电时，前面板显示器上的电池充电指示器出现（请参阅第 35 页）。一旦充电完成（或从开始充电后 4 小时），该指示器消失。

## 控制 iPod™

当“V-AUX”被选择为输入源时，您可以控制您的 iPod。iPod 的操作可以借助于本机的 GUI 屏幕（菜单浏览模式），也可以不使用它（简单遥控模式）。

### ■ 遥控器操作

在进行下列操作之前，设置遥控器的操作模式选择器到 **⑭ SOURCE**，然后按下 **① V-AUX/DOCK**。

按钮	功能
④ ENTER	并发菜单
△	菜单上
▽	菜单下
◁	以前菜单
▷	并发菜单
⑦ ◀◀	向后搜索（按住）
▶▶	向前搜索（按住）
▶◁	向前跳跃
◁▶	向后跳跃
□	停止
⏸	暂停（菜单浏览模式） 播放 / 暂停（简易遥控模式）
▶	播放（菜单浏览模式） 播放 / 暂停（简易遥控模式）
⑰ MENU	以前菜单
⑱ DISPLAY	显示

### ■ 在简单遥控模式控制 iPod

您可以使用附带的遥控器而不借助于本机的 GUI 屏幕，对 iPod 进行基本操作（播放，停止，跳越等）。



- 您可以观看保存在您的 iPod 中的照片或视频片断。
- 也可以使用您的 iPod 上的控制按钮来操作。

### ■ 在菜单浏览模式控制 iPod

您可以使用附带的遥控器，并借助于本机的 GUI 屏幕，对 iPod 进行高级操作。根据“Front Panel Disp.”中的“Scroll”参数（请参阅第 93 页），播放的歌曲的名称在前面板显示器出现。您也可以 GUI 屏幕上浏览保存在 iPod 的歌曲。此外，您还可以为 iPod 改变或调节设置，使其满足你的喜好。

## 注

- 不能使用您的 iPod 上的控制按钮来操作。
- Yamaha 徽标显示在您的 iPod 的窗口上。
- 有些字符不能在前面板显示器或本机的 GUI 屏幕上显示。这些字符被下划线“\_”取代。
- 在 GUI 屏幕上您不能浏览存储在 iPod 上的照片或视频文件。使用简单遥控模式，您可以观看保存在您的 iPod 中的照片或视频片断。
- 使用“Manual Setup”中的“On Screen”参数（请参阅第 87 页），您可以选择在视频监视器上显示 iPod 的 GUI 屏幕的时间。

在进行下列操作之前，设置遥控器的操作模式选择器到 **⑭SOURCE**，然后按下 **①V-AUX/DOCK**。

## 1 按遥控器的 **②DISPLAY**。

以下显示出现在视频监视器上。

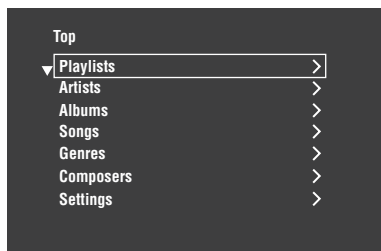

## 2 按下 **④Δ / ▽ / ◀ / ▶** 来引导 iPod 菜单，然后按下 **④ENTER** 开始播放选择的歌曲。

选择：Playlists（播放列表），  
Artists（艺术家），Albums（唱片集），  
Songs（歌曲），Genres（流派），  
Composers（作曲家），Settings（设置）

- Playlists > Songs
- Artists > Albums > Songs
- Albums > Songs
- Songs
- Genres > Artists > Albums > Songs
- Composers > Albums > Songs
- Settings > Shuffle, Repeat

## Shuffle（随机）

使用此功能以设置本机以随机次序播放歌曲或唱片集。

选择：Off, Songs, Albums

- 选择“Off”使该功能无效。
- 选择“Songs”设置本机以随机次序播放歌曲。
- 选择“Albums”设置本机以随机次序播放唱片集。

### 注

- 当“Shuffle”的设置不是“Off”时，当歌曲或唱片集被随机播放时，“”出现在右上角。
- 反复按下 **④ENTER**，在“Shuffle”的设置之间切换。



## Repeat（反复）

使用该功能设置本机重复一首歌曲或一系列歌曲。

选择：Off, One, All

- 选择“Off”使该功能无效。
- 选择“One”设置本机重复一首歌曲。
- 选择“All”设置本机重复一系列歌曲。

### 注

- 当“Repeat”的设置不是“Off”时，当重复一首歌曲或一系列歌曲时，“”或“”出现在右上角。
- 反复按下 **④ENTER**，在“Repeat”的设置之间切换。

## ■ 显示播放信息的功能

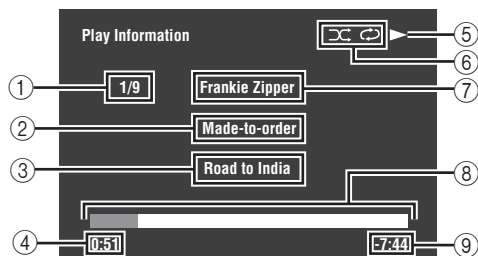

① 曲目号码 / 曲目总数

② 唱片集的名称

③ 歌曲的名称

④ 经过时间

⑤ （播放），（暂停），（向前搜索）或（向后搜索）

⑥ 随机和重复图标

⑦ 艺术家的名称

⑧ 进度条

⑨ 剩余时间

# 使用网络 /USB 功能

本机装备有网络和 USB 功能，这可以使得您欣赏保存在电脑，Yamaha MCX-2000，USB 存储器，USB 便携式播放机和互联网广播中的 WAV (仅 PCM 格式)，MP3 和 WMA 文件。

## 注

- Yamaha MCX-2000 在某些地区不销售。
- 关于网络的详情，请参考您的网络设备的操作手册。如果需要，也可以参考有关技术书籍。
- 有些 WAV，MP3 和 WMA 文件也许不能播放或者在播放时出现噪声。

## ☀

- 关于控制网络和 USB 功能的遥控器功能的完全列表，请参阅第 62 页上的“遥控器操作”。
- 关于前面板显示器和视频监视器的状态訊息的完整列表，请参阅第 129 页上的“故障排除”中的“网络和 USB”一节。

## 引导网络和 USB 菜单

下图显示的是网络和 USB 菜单的结构。

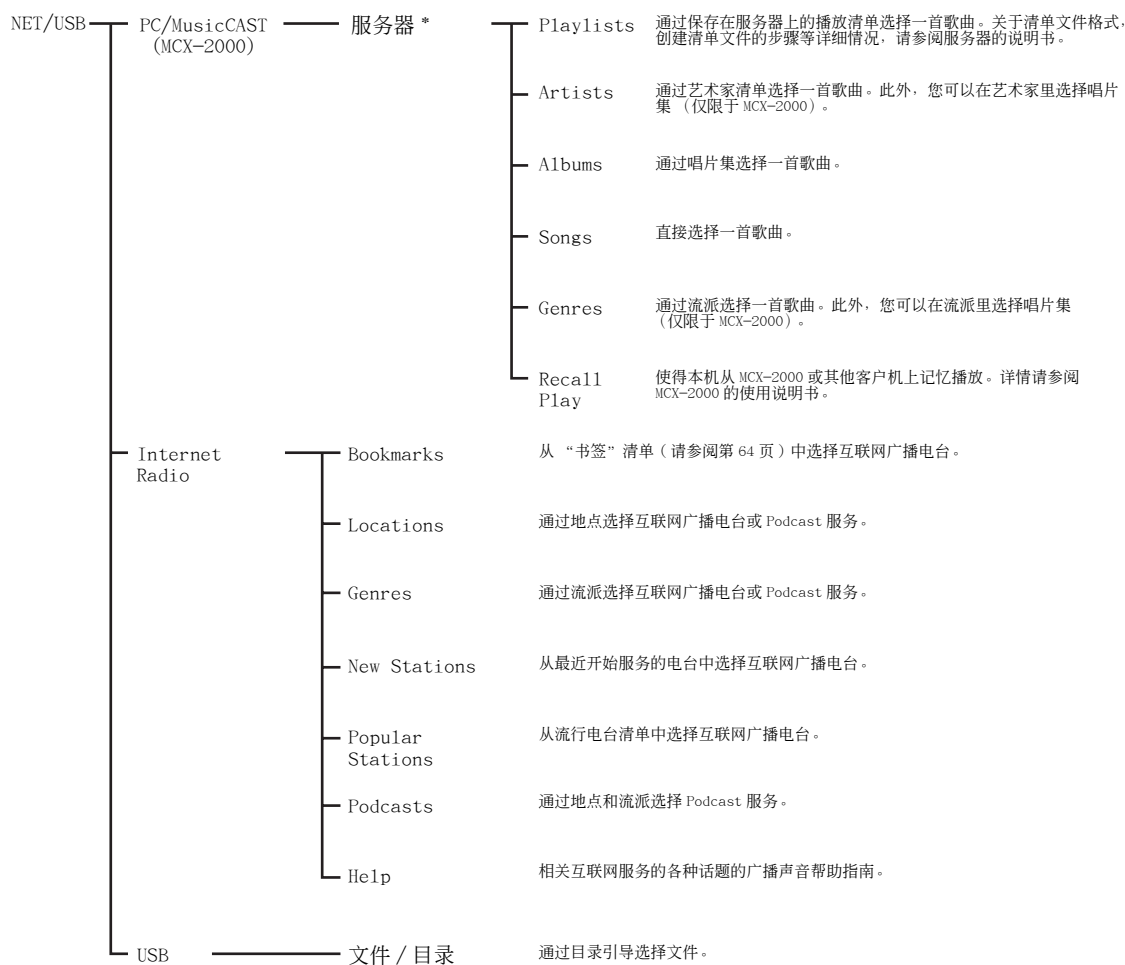

## 注

\* 只有存在的 PC 服务器和 MCX-2000 被显示。

以下显示网络和 USB 菜单引导的基本步骤。关于各子输入源的详情，请参阅第 63 和 65 页。

**注**

当通信需要时间是，总是显示 “Please wait”。这不是系统错误。请稍等片刻。

在进行下列操作之前，设置遥控器的操作模式选择器到 **⑭SOURCE**。

**1 按下遥控器的 ①NET/USB 来选择 “NET/USB” 作为输入源。**

前面板上位于 NET/USB 指示器左方的光标点亮，对应的 NET/USB 子输入源以前播放过的内容被自动播放。

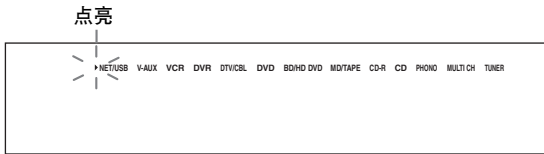

**2 按下 ②DISPLAY 以显示顶级 NET/USB 菜单。**

以下显示出现在视频监视器上。如果任何其他屏幕出现在视频监视器上，反复按下遥控器的 ⑰MENU，直到顶级 NET/USB 菜单出现。

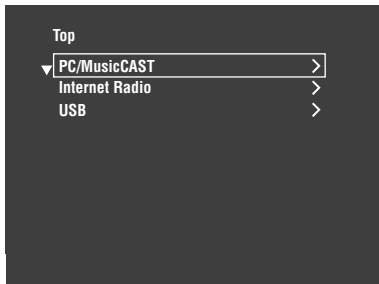

**3 按下 ④Δ / ▽ 选择期望的子输入源，然后按下 ④▷ 或 ④ENTER。**

当 “NET/USB” 被选择为输入源时，您也可以通过按下 ⑦NET RADIO、⑦USB 或 ⑦PC/MCX，来选择期望的子输入源。当您按下 ⑦NET RADIO、⑦USB 或 ⑦PC/MCX 时，本机自动开始播放最后选择的音乐文件，互联网电台或播客。

**4 按下 ④Δ / ▽ / ◀ / ▶ 选择期望的歌曲或互联网广播电台。**

- 按下 ④Δ / ▽ 选择想要的菜单。
- 按下 ④▷ 进入选择的菜单。
- 按下 ④◀，返回前一菜单水平。



- 位于菜单各行右端的 “>” 表示在下一菜单水平还有子菜单。
- 您可以按下 ④ENTER 或 ⑰MENU 进入选择的菜单或返回前一菜单水平。

**5 按下 ④ENTER 播放选择的歌曲或收听选择的电台。**



- 有关播放信息显示的功能的详情请参阅第 60 页。
- 根据选择的子输入源有些项目在播放信息显示上不出现。
- 使用 “Manual Setup” 中的 “On Screen” 参数（请参阅第 87 页），您可以选择在视频监视器上显示网络 /USB 的 GUI 屏幕的时间。

**遥控器操作**

在进行下列操作之前，设置遥控器的操作模式选择器到 **⑭SOURCE**，然后按下 **①NET/USB**。

按钮	功能
③ TITLE	书签 *1
④ Δ	向前
▽	向后
◀	以前菜单
▶	并发菜单
⑤ MEMORY	存储器
⑥ 1 - 8	数字按钮 (1 到 8) *2
⑦ NET RADIO	选择 “NET RADIO”
USB	选择 “USB”
◀◀	向后跳越 (仅限于 “PC/MCX” 和 “USB”)
▶▶	向前跳越 (仅限于 “PC/MCX” 和 “USB”)
PC/MCX	选择 “PC/MCX”
□	停止
▷	播放
⑰ MENU	以前菜单
② DISPLAY	显示

\*1 按下并保持以保存您喜欢的互联网广播电台到书签中 (请参阅第 64 页)。

\*2 按下以分配或呼出预设项目 (请参阅第 65 页)。

## 使用 PC 服务器或 Yamaha MCX-2000

使用此功能可以欣赏保存在 PC 或 Yamaha MCX-2000 里的音乐文件。MCX-2000 是一个音乐服务器，它使用了 Yamaha 独特的 MusicCAST 手法，可在个人网络上发布数码音乐。

### 1 在您的PC上安装Windows Media Player 11,或在 Yamaha MCX-2000 上为本机注册。

- 请参阅“在 PC 上安装 Windows Media Player 11”和第 64 页上的“在 Yamaha MCX-2000 上注册本机”。
- 该过程只在初次使用时需要。
- (仅限于PC)您可能需要进行某些 Windows Media Player 11 的设置以便共享内容。详情请参阅 Windows Media Player 11 的有关文献。

### 2 打开 PC 或 MCX-2000。





PC 服务器或 MCX-2000 被添加到 PC/MusicCAST 的子菜单的服务器清单中。

### 3 选择期望的服务器或 MusicCAST 开始播放。

#### 注

- Yamaha MCX-2000 在某些地区不销售。
- 您可以将本机与最多 4 台 PC 服务器和 1 台 MCX-2000 相连接，而且各服务器必须与本机位于相同的子网。
- 您的 PC 上的有些 WAV，MP3 和 WMA 文件也许不能播放或者在播放时出现噪声。
- (仅限于 MCX-2000) 标有星号(\*)的文件没有被转换为 MP3 格式。如果您不在 MCX-2000 上将“Receive PCM Stream”设置为“ON”，您就不能立即播放这样的文件。详情请参阅 MCX-2000 的使用说明书。

#### 注

- 当播放歌曲时，经过时间在播放信息屏幕的底部显示。
- 您可以独立于视频监视器的菜单，使用  /  来向后 / 前跳越，或使用  /  来开始 / 停止播放。
- 您可以使用“NET/USB”中的“Play Style”参数（请参阅第 92 页）设置反复和随机模式。
- 您可以使用“Front Panel Disp.”中的“Scroll”参数（请参阅第 93 页）设置前面板显示模式。

### ■ 在 PC 上安装 Windows Media Player 11

使用 Windows Media Player 11 您可以在您的 PC 上播放音频文件。详情请参阅 Windows Media Player 11 的有关文献。

#### 注

使用安装的 Windows Media Connect 2.0，您可以在您的 PC 上播放音频文件。

### 1 在 PC 上安装 Windows Media Player 11。

您可以从 Microsoft 的网站下载 Windows Media Player 11 的安装程序，或使用 Microsoft Windows Media Player 的升级功能。

### 2 打开 PC 然后共享一个 PC 上的文件夹。

共享的文件加被添加到 PC/MusicCAST 的子菜单的服务器清单中。

#### 注

- 如果您的 PC 的操作系统 (OS) 是 Windows Vista, Windows Media Player 11 就已经预装 (某些产品除外)。
- 安装在 PC 上的某些保安软件 (杀毒软件, 防火墙软件等) 可能阻止本机对 PC 的访问。在此情形下, 请妥当配置保安软件。
- 如果您使用的是 Windows XP Professional 的 PC, 而且该 PC 又登录到一个域, 您也许不能连接到 PC 服务器。在此情形下, 请登录到本地机器而非域。



## ■ 在 Yamaha MCX-2000 上注册本机

您必须在 Yamaha MCX-2000 上注册本机，这样本机才能被 Yamaha MCX-2000 认可。详情请参考 Yamaha MCX-2000 附带的操作说明书。

### 1 关闭本机。

### 2 设置 Yamaha MCX-2000 到 “Auto Config” 模式。

### 3 打开本机。

- MCX-2000 被添加到 PC/MCX 子菜单的服务器清单中。
- 本机的客户机 ID 出现在 Yamaha MCX-2000 的 OSD 上 (表示为 CL-XXXXX)，这表示自动配置过程完毕。

#### 注

- 客户机 ID 的字母部分与本机的 MAC 地址最后 5 位相同。关于 MAC 地址的详情，请参阅第 92 页。
- 要清除已经注册的客户机 ID 时，使用 Yamaha MCX-2000 的 “Manual Config” 模式 (请参阅 MCX-2000 的使用说明书)，然后在本机的高级设置菜单下，设置 “INITIALIZE” 到 “NETWORK” (请参阅第 120 页)。
- 对于本机可以使用的 MusicCAST 客户机控制功能只有 “View Play Info”，“Receive PCM Stream” 和 “Edit Client title”。避免使用这些功能，因为会导致本机的播放停止。



## 使用 Internet Radio

使用此功能可以收听互联网广播电台。本机使用 vTuner 互联网广播电台数据库服务，并为本机进行了特别的定做，可提供 2000 个以上的互联网广播电台数据。此外，您还可以将您喜欢的电台保存为书签。

#### 注

- 该服务可能随时终止，恕不另行通告。
- 即使在 NET RADIO 菜单中可以选择，某些互联网电台也许不能播放。
- 要收听互联网广播时，请连接本机到您的网络 (请参阅第 31 页)。
- 窄带互联网连接 (比如 56K 的调制解调器，ISDN) 将不能提供满意的效果，所以，强烈建议您使用宽带网 (比如有线调制解调器，xDSL 调制解调器等)。关于详情，请咨询您的提供商。

#### 注

- 您可以独立于视频监视器菜单，使用  /  来开始/停止播放。
- “Podcast” 是一种互联网广播服务，在互联网上有好几种 Podcast 服务。Podcast 不是一种连续的服务。也就是说，当 Podcast 的一段情节完毕后，本机停止播放。
- 有些保安装置 (比如防火墙) 可能阻碍本机访问互联网广播电台。在此情形下，请妥当配置保安装置。

## ■ 将您喜欢的互联网广播电台保存为书签

使用此功能可以快速找到您喜欢的互联网广播电台。

当选择的互联网广播电台在播放时，按住遥控器的

### TITLE。

该互联网广播电台已经被添加到 “Bookmarks” 清单里 (请参阅第 61 页)。

#### 注

- 要从清单中删除保存的电台时，在 “Bookmarks” 清单的最初水平中选择该项目，然后按住遥控器的  TITLE。
- 您也可以在本机上记录您所喜爱的互联网广播电台，这需要您的 PC 上的浏览器来访问以下网站。要使用此功能，您需要本机的 MAC 地址作为 ID，而且需要您的电子邮件地址来创建个人帐户。使用 “NET/USB” 的 “Information” 菜单，显示本机的 MAC 地址 (请参阅第 92 页)。有关详情，请参阅网站的帮助信息。  
URL: <http://yradio.vtuner.com/>

## 使用 USB 存储卡或 USB 便携式音频播放机

使用此功能可以欣赏保存在 USB 存储卡或 USB 便携式音频播放机的 WAV (仅限于 PCM 格式), MP3 和 WMA 文件, 可通过本机前面板的 USB 接口连接这些装置。

### 注

- 本机支持使用 FAT 16 或 FAT 32 的 USB 大容量级别的记忆装置 (不包括 USB 硬盘驱动器)。
- 只有第一个分区在 GUI 屏幕上显示。您不能选择其他分区的文件。
- 最多 8 个目录层, 每个目录下 500 个音乐文件能被认可。
- 有些装置虽然符合要求, 但不一定正常工作。
- 有些 WAV, MP3 和 WMA 文件也许不能播放或者在播放时出现噪声。
- 当您连接 USB 存储卡或 USB 便携式音频播放机时, 可能有 10 秒钟的滞后。

### ☀

- 当播放歌曲时, 经过时间在播放信息屏幕的底部显示。
- 您可以独立于 OSD 的菜单, 使用  $\text{⑦} \lll / \ggg$  来向后 / 前跳越, 或使用  $\text{⑦} \triangleright / \square$  来开始 / 停止播放。
- 您可以使用 “NET/USB” 中的 “Play Style” 参数 (请参阅第 92 页) 设置反复和随机模式。
- 您可以使用 “Front Panel Disp.” 中的 “Scroll” 参数 (请参阅第 93 页) 设置前面板显示模式。

### ■ 连接 USB 存储卡或 USB 便携式音频播放机

连接 USB 存储器的 USB 插头或 USB 便携式音频播放机到本机的前面板的 USB 接口。

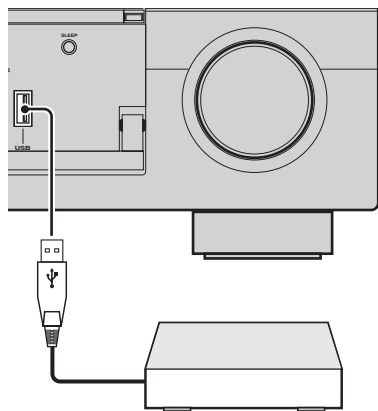

USB 存储器或 USB 便携式音频播放机

## 使用快捷键

使用此功能直接访问期望的音源 (连接的电脑上的 WAV, MP3 和 WMA 文件, MCX-2000 或 USB 存储器和互联网广播电台)。对于每个子输入源, 您可以预设 8 个项目。

### ■ 分配这些项目到数字按钮 (1 到 8)

在进行下列操作之前, 设置遥控器的操作模式选择器到  $\text{⑭ SOURCE}$ 。

- 1 按下  $\text{① NET/USB}$  来选择 “NET/USB” 作为输入源。
- 2 选择您想要分配到数字按钮 (1 到 8) ( $\text{⑥}$ ) 的期望的音源, 然后播放该音源。  
有关详情请参阅第 62 页。

### 3 按 $\text{⑤ MEMORY}$ 。

本机处于存储预设模式时, MEMORY 指示器闪烁, 下列讯息出现在视频监视器和前面板显示器上。



预设号码

闪烁

### ☀

如果在 10 秒钟内, 您没有完成下列各步骤, 存储预设模式将被自动消除。在此情况下, 从步骤 3 重新开始。

**4 按下期望的数字按钮（1 到 8）(ⓐ)。**

选择的数字按钮的数字出现在视频监视器或前面板显示器上。

**5 按下 ④ENTER 或 ⑤MEMORY 确定预设。****■ 使用数字按钮（1 到 8）(ⓐ) 选择一个项目**

在进行下列操作之前，设置遥控器的操作模式选择器到 ⑭SOURCE。

**1 按下 ①NET/USB 来选择“NET/USB”作为输入源。****2 选择期望的子输入源。****3 按下期望项目被分配的数字按钮（1 到 8）(ⓐ) 之一，选择该项目当作输入源。**

选择的预设号码出现在前面板上，本机开始播放被分配到选择的数字按钮的音源。

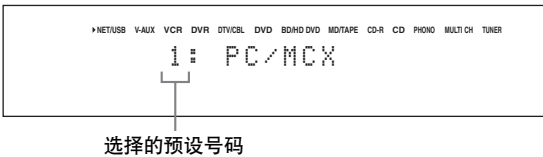
**注**

- 当您按下没有被分配项目的数字按钮（1 到 8）(ⓐ) 时，“Empty Memory!” 出现在前面板和短讯息显示器上。
- 在以下场合，本机不呼出分配到选择的数字按钮（1 到 8）(ⓐ) 上的正确的项目：
  - 连接的 USB 存储器不正确。
  - 存储选择的项目的电脑或 MCX-2000 关闭或没有连接到网络。
  - 选择的互联网广播电台临时无法利用或不再提供服务。
  - 选择的项目的目录被改变。



本机在目录或播放清单上存储预设项目的相对位置，如果您增加音乐文件到相同的目录或播放清单，或从其上删除音乐文件当作预设项目，使用数字按钮（1 到 8）(ⓐ)，就不能重新呼出正确的项目。在此情形下，请再次预设期望的项目到数字按钮（1 到 8）(ⓐ)。我们推荐下列方法：

**PC 服务器 /MCX-2000**

创建包含期望的项目的 8 个播放清单，然后预设每一个播放清单的最顶端项目到数字按钮（1 到 8）(ⓐ)。当您改变预设到数字按钮（1 到 8）(ⓐ) 的项目时，用期望的项目替换播放清单上注册的项目，而不必删除播放清单。

**USB 记忆装置**

创建包含期望的项目的 8 个播放清单，然后预设每一个播放清单的最顶端项目到数字按钮（1 到 8）(ⓐ)。当您改变预设到数字按钮（1 到 8）(ⓐ) 的项目时，用期望的项目替换目录上注册的项目，而不必删除目录。

# 录制

录制调节和其它操作是由录制组件机进行的。请参阅那些组件机的使用说明书。

## 警告

DTS 信号是数码比特流。尝试数码录制 DTS 比特流将导致噪音也被录制。因此，如果您想要使用本机录制以 DTS 编码的信号源，需要进行以下考虑和调节。要在您的 DTS 兼容播放机上播放 DTS 编码的 DVD 和 CD（当使用数码音频连接时）时，请参考其操作手册进行设置已使得播放机可以输出模拟信号。

## 注

- 当本机设为待机模式时，您不能在连接到本机的其它组件机之间进行录制。
- TONE CONTROL（请参阅第 51 页）和音量设置，扬声器水平（请参阅第 91 页）和声场程序（请参阅第 45 页）的设置不影响录制的材料。
- 连接到本机的 MULTI CH INPUT 插孔的信号源不能被录制。
- 在 DIGITAL INPUT 插孔输入的数码信号不会输出到模拟音频 OUT (REC) 插孔去用于录制。类似地，AUDIO IN 插孔的模拟信号输入也不会输出到 DIGITAL OUTPUT 插孔。因此，如果您连接的信号源组件机仅提供数码或模拟信号，您仅能录制数码或模拟信号。
- 给出的输入源不是相同的 OUT (REC) 声道上的输出。
- S 视频和组合视频信号独立地通过本机的视频电路。因此，当录制或复制来自仅提供 S 视频或复合视频信号的视频源组件机的视频信号时，您仅能录制 S 视频或复合视频信号到您的 VCR。
- 在 DOCK 端子输入的模拟音频和视频信号可以在模拟音频 OUT (REC) 插孔以及 DVR 或 VCR OUT 插孔输出以供录制。
- 要从 CD，广播等进行录制时，请查阅您的国家的版权法。录制有版权的材料可能违反版权法。

## 🔊

在您实际开始录制之前，请进行一次测试录制。

如果您播放一个使用混杂信号或编码信号来防止复制的视频源，图像本身可能由于那些信号而受干扰。

**1** 打开所有连接的组件机。

**2** 按 **ⓄREC OUT/ZONE2** 直到前面板显示器上的 RECOUT 指示器点亮。

本机处于录制源选择模式。



**3** 旋转前面板上的 **ⓄPROGRAM**，选择您想要从中录制的源装置。

当 RECOUT 指示器点亮时进行操作。

## 🔊

选择“SOURCE”以录制当前选择的输入源。

**4** 在选择的声源组件机上开始播放或选择一个广播电台。

**5** 开始在录制组件机上的录制。

# 高级音响配置

## 选择解码器

### ■ 为 2 声道音源选择解码器 (环绕声解码器模式)

使用该功能通过选择的解码器播放音源。您可以在多声道播放 2 声道音源。

设置操作模式选择开关到 **⑭ AMP**，然后反复按下遥控器的 **② SUR. DECODE**，选择环绕声解码器模式。

根据您正在播放的音源的类型和您的个人喜好，您能选择期望的环绕声解码器模式。



使用 GUI 屏幕您可以选择期望的解码器和调节解码器参数设置。详情请参阅第 71 页。

### ■ 解码器说明

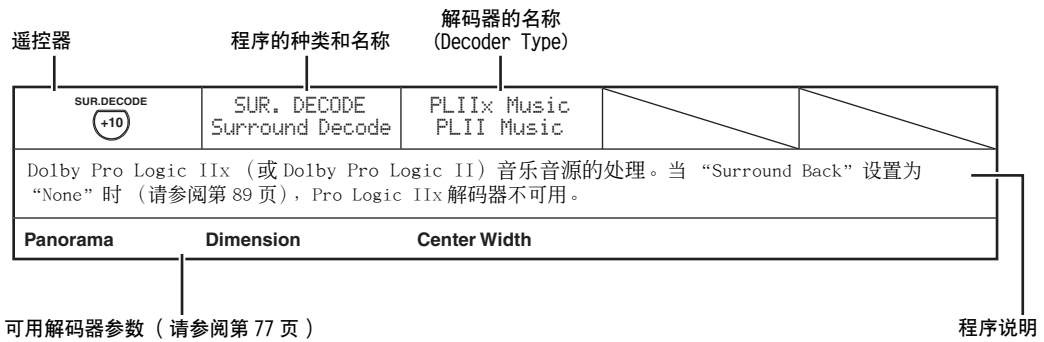

SUR.DECODE +10	SUR. DECODE Surround Decoder	PRO LOGIC		
任意音源 Dolby Pro Logic 处理。				
SUR.DECODE +10	SUR. DECODE Surround Decoder	PLIIx Movie PLII Movie		
Dolby Pro Logic IIx (或 Dolby Pro Logic II) 电影音源的处理。当“Surround Back”设置为“None”时 (请参阅第 89 页), Pro Logic IIx 解码器不可用。				
SUR.DECODE +10	SUR. DECODE Surround Decoder	PLIIx Music PLII Music		
Dolby Pro Logic IIx (或 Dolby Pro Logic II) 音乐音源的处理。当“Surround Back”设置为“None”时 (请参阅第 89 页), Pro Logic IIx 解码器不可用。				
Panorama	Dimension	Center Width		
SUR.DECODE +10	SUR. DECODE Surround Decoder	PLIIx Game PLII Game		
Dolby Pro Logic IIx (或 Dolby Pro Logic II) 游戏音源的处理。当“Surround Back”设置为“None”时 (请参阅第 89 页), Pro Logic IIx 解码器不可用。				

SUR.DECODE +10	SUR. DECODE Surround Decoder	Neo:6 Cinema	/	/
电影音源的 DTS 处理。				
SUR.DECODE +10	SUR. DECODE Surround Decoder	Neo:6 Music	/	/
音乐音源的 DTS 处理。				
Center Image				



当您为多声道数码音源选择环绕声解码器模式时，本机自动为各音源选择对应的解码器。

### ■ 选择使用声场程序的解码器

使用该性能选择使用 MOVIE 声场程序所期望的解码器（“Mono Movie”除外）。使用“Stereo/Surround”的“Decoder Type”参数，设置期望的解码器（请参阅第 73 页）。



有关 MOVIE 声场程序的详细情况请参阅第 48 页。

#### 可用解码器 (Decoder Type)

解码器	功能
PLIIx Movie PLII Movie	Dolby Pro Logic IIx (或 Dolby Pro Logic II) 电影音源的处理。当“Surround Back”设置为“None”时（请参阅第 89 页），Pro Logic IIx 解码器不可用。
Neo:6 Cinema	电影音源的 DTS 处理

# 图形用户界面（GUI）屏幕

本机具有尖端的图形用户界面（GUI）屏幕功，它能帮助您操作本机的放大器功能。借助 GUI 屏幕，您可以浏览信号输入和本机状态的信息。

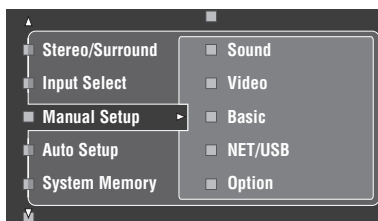

## ■ Stereo/Surround（立体声 / 环绕声菜单）

使用此功能来选择声场程序和定制程序参数设置（请参阅第 71 页）。

## ■ Input Select（输入选择菜单）

使用此功能来选择输入源和定制每个输入源的参数（请参阅第 78 页）。

## ■ Manual Setup（手动设置菜单）

使用此功能可以手动调节扬声器和系统参数。

### Volume（音量菜单）

有关详情请参阅第 81 页。

### Sound（音响菜单）

有关详情请参阅第 82 页。

### Video（视频菜单）

有关详情请参阅第 86 页。

### Basic（基本菜单）

有关详情请参阅第 88 页。

### NET/USB（网络和 USB 菜单）

有关详情请参阅第 91 页。

### Option（任选菜单）

有关详情请参阅第 93 页。

## ■ Auto Setup（自动设置菜单）

使用此功能进行自动设置和指定要调节的扬声器参数（请参阅第 37 页）。

## ■ System Memory（系统记忆菜单）

使用此功能存储和呼出本机的各种设置（请参阅第 98 页）。

## ■ Signal Info.（信号信息）

使用此功能可以检查音频信号信息（请参阅第 96 页）。

## ■ Language（GUI 语言菜单）

使用此功能选择本机在 GUI 屏幕中出现的语言（请参阅第 97 页）。



- 您也可以使用前面板上的“高级设置”中的“GUI LANGUAGE”参数来选择 GUI 语言（请参阅第 123 页）。
- 有关 GUI 屏幕操作的详情，请参阅第 44 页。

## Stereo/Surround (立体声 / 环绕声菜单)

使用此功能来选择声场程序 (请参阅第 45 页), 环绕声解码器模式或 “STRAIGHT” 模式 (请参阅第 50 页), 以及调节每个程序的参数。

### ■ 使用 GUI 屏幕选择声场程序和设置参数

- 1 设置操作模式选择开关到 **⑭AMP**, 然后按下 **⑰SET MENU**。
- 2 反复按下 **④Δ / ▽ / ◀ / ▶**, 选择 “Stereo/Surround”, 然后按下 **④▶**。
- 3 反复按下 **④Δ / ▽**, 选择期望的程序种类, 然后按下 **④▶**。
- 4 反复按下 **④Δ / ▽** 选择想要的程序。
- 5 按下遥控器上的 **④▶**, 然后按下 **④Δ / ▽**, 选择期望的参数。
 

 您可以选择 “Initialize” 以设置选择的声场程序的所有参数到缺省值。详情请参阅第 77 页。
- 6 按下 **④▶**, 然后按下 **④◀ / ▶**, 调节选择的参数。
- 7 按下 **④ENTER** 或 **④Δ / ▽**, 确定选择的参数的设置。

### ■ 声场程序的基本配置

各个声场程序都有某些定义该程序特性的参数。要定制所选择的声场程序, 首先调节 “DSP Level” 和 / 或 “Dialogue Lift”, 然后尝试其他参数。

#### 调节声场程序的效果音响水平 (DSP Level)

声场程序给原始的音响源添加效果音响 (DSP 效果音响), 从而在听音室产生声场效果。使用 “DSP Level” 参数调节效果音响的水平。

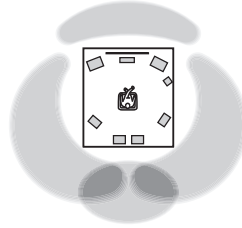

DSP 效果音响水平低。

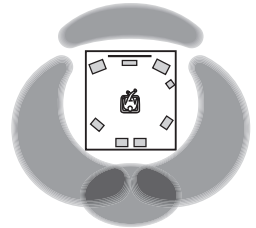

DSP 效果音响水平高。

调节 “DSP Level” 如下:

增加 “DSP Level” 的数值, 当

- 所选择的声场程序的效果音响太弱。
- 您不能意识到声场程序之间的不同。

减少 “DSP Level” 的数值, 当

- 声音不清楚。
- 您觉得附加的音效太强。

控制范围: -6 dB 到 +3 dB



### 调节垂直对话位置 (Dialogue Lift)

使用该功能以调节电影中对话的垂直位置。对话的理想位置在视频监视器屏幕的中央。

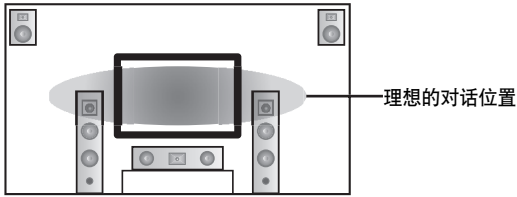

如果对话听起来位于视频监视器屏幕的底部，增加“Dialogue Lift”的数值。

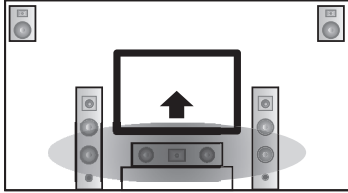

向上移动理想对话位置。

选择：0, 1, 2, 3, 4, 5

“0”（初始设置）是最低位置；“5”是最高位置。

#### 注

- 仅当“Presence”设置为“Yes”（请参阅第 89 页）“Dialogue Lift”可用。
- 您不能从对话的初始位置再向下移动对话位置。

## ■ 声场参数说明

您能调节特定的数码声场参数的值，使声场能在您收听的时间里被精确再现。不是在每个程序中都能找到下列参数。

声场参数	特性
Decoder Type	解码器类型。选择使用 SUR、DECODE 或 MOVIE 程序的解码器。详情请参阅第 68 和 69 页。
Init. Delay Sur. Init. Delay SB. Init. Delay	<p>初始延时。现场感，环绕声，和后环绕声声场初始滞后。通过调节直接声音和听众听到的第一次反射的延时，改变声场的外观距离。此数值越小，声源距离听众的距离就显得越近。</p> <p>⚠ 当您调节初始滞后参数时，我们建议您同时调节空间尺寸等类似参数。该调节对 CINEMA DSP 程序特别有效。</p> <p>控制范围：1 到 99 毫秒 (Init. Delay) 1 到 49 毫秒 (Sur. Init. Delay 和 SB Init. Delay)</p>
Room Size Sur. Room Size SB. Room Size	<p>空间尺寸。现场感，环绕声，和环绕声后空间尺寸。调节声场的外观尺寸。数值越大，环绕声声场越大。当声音在房间中反复反射时，房间越大，原先反射的声音和其后反射之间的时间越长。通过控制反射声音之间的时间，您能改变虚拟场所的外观尺寸。从一到二改变此参数，使房间的外观长度加倍。</p> <p>⚠ 当您调节空间尺寸参数时，我们建议您同时调节初始滞后等类似参数。该调节对 CINEMA DSP 程序特别有效。</p> <p>控制范围：0.1 到 2.0</p>

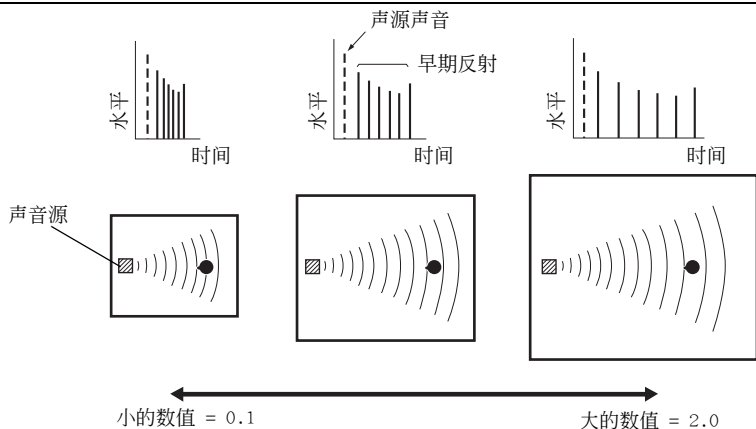
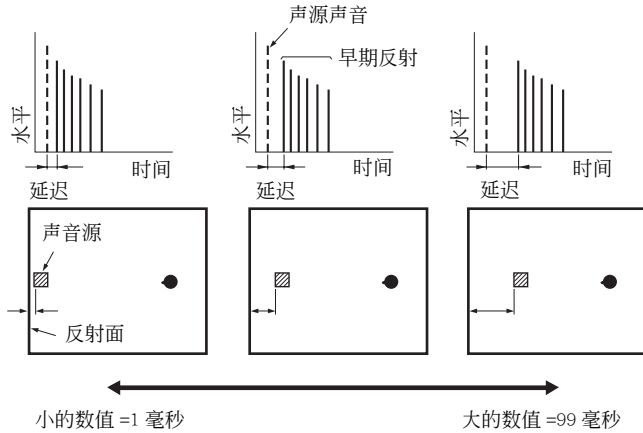

声场参数

特性

Liveness  
 Sur. Liveness  
 SB. Liveness

活性。环绕声和后环绕声混响度。通过改变早期反射的衰减率来调节房间的虚拟墙面的反射性。声音源的早期反射在能吸收声音的墙面的房间里的衰减，要比在高度反射性的表面的房间里要快得多。有声音吸收表面的房间被称为“惰性”，而有高度反射性表面的房间被称为“活性”。该参数使您调节早期反射的衰减率，以及房间的“活性”。

控制范围：0 到 10

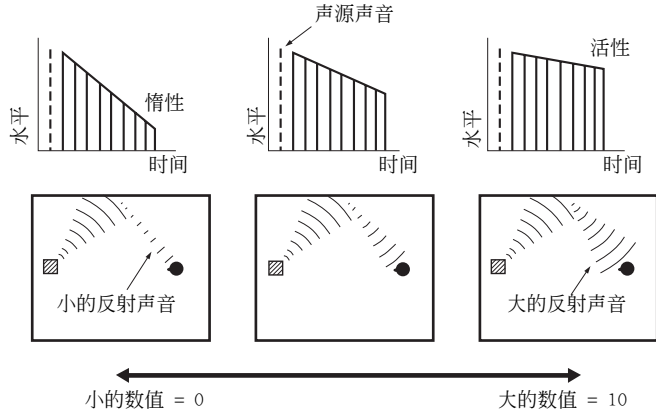

Rev. Time

回响时间。调节密集的并发回响衰减到 60 dB（在 1 kHz）时要花费的时间。这在很宽广的范围内改变声音环境的外观尺寸。设置较长的回响时间可以保持更多的回响，设置较短的时间可以得到清晰的音响。

控制范围：1.0 到 5.0 秒钟

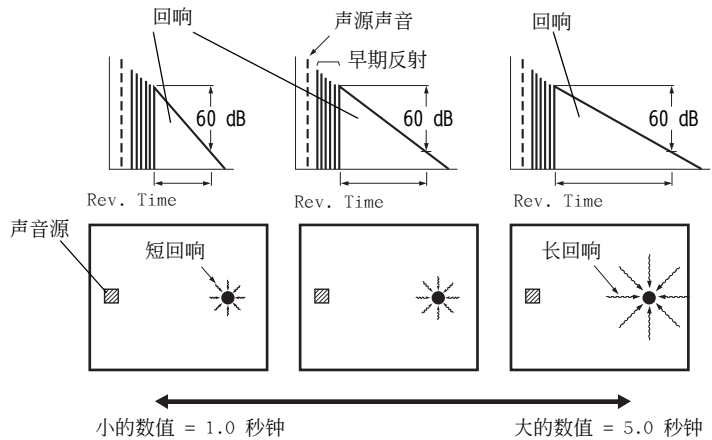

## 声场参数

## 特性

## Rev. Delay

回响延时。调节直接声音开始和回响声音开始的时间差异。数值越大，回响声音开始的时间越迟。一个更迟的回响将使你感觉您身处一个更大的声音环境。

控制范围：0 到 250 毫秒

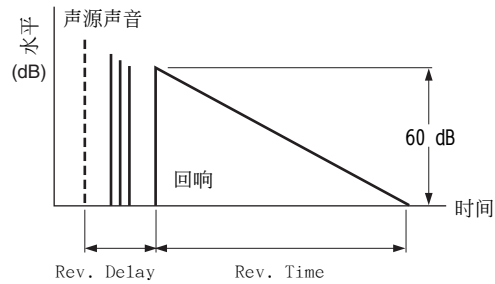

## Rev. Level

回响水平。调节回响声音的音量。数值越大，回响声音越强。

控制范围：0 到 100%

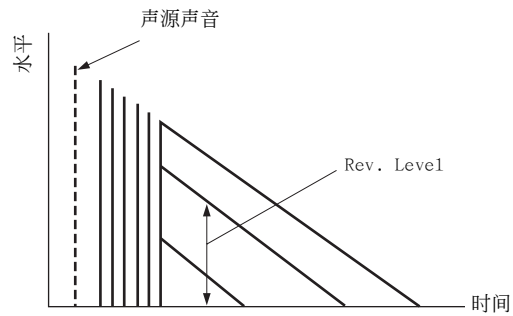

## ■ 立体声程序参数说明

声场参数	特性
Direct (仅限于“2ch Stereo”)	<p>2 声道直接立体声。当播放 2 声道模拟音源时，为得到纯真高保真立体声，旁路本机的解码器和 DSP 处理器。</p> <hr/> <p>选择: Auto, Off</p> <hr/> <p>☼</p> <ul style="list-style-type: none"> <li>• 仅当“BASS”和“TREBLE”设置到 0 dB 时 (请参阅第 51 页)，选择“Auto”以旁路解码器，DSP 处理器和音调控制线路。</li> <li>• 当“BASS”和“TREBLE”设置到 0 dB 时，选择“Off”则不旁路解码器，DSP 处理器和音调控制线路。</li> <li>• 当多声道信号被输入时，它们向下混合成 2 声道从前左右扬声器输出。</li> <li>• 在以下情况，前左和右声道的低频信号改向到超低音扬声器： <ul style="list-style-type: none"> <li>- “Bass Out”被设置为“Both” (请参阅第 89 页)。</li> <li>- “Front”设置为“Small” (请参阅第 89 页) 和“Bass Out”设置为“SWFR” (请参阅第 89 页)。</li> </ul> </li> </ul>
Center Level Surround L Level Surround R Level Sur. Back Level Presence L Level Presence R Level (仅限于“7ch Stereo”)	<p>7 声道立体声中央，环绕声左，环绕声右和后环绕声，现场感左和现场感右水平。在 7 声道立体声模式调节每个声道的音量水平。有效的参数根据扬声器的设置有所不同。</p> <hr/> <p>控制范围: 0 到 100%</p>

## ■ Compressed Music Enhancer 模式参数说明

Compressed Music Enhancer 模式	特性
Level (仅限于“Straight Enhancer”和“7ch Enhancer”)	<p>直接增强器或 7 声道增强效果水平。选择“High”或“Low”调节高频效果。</p> <hr/> <p>选择: High, Low</p>

## ■ 解码器参数说明

解码器参数	特性
<b>Panorama</b> (仅限于“PLIIx Music”和“PLII Music”)	Pro Logic IIX Music 和 Pro Logic II Music 全景。将立体声信号输送到环绕声扬声器以及前扬声器以得到环回效果。 选择: Off, On
<b>Center Width</b> (仅限于“PLIIx Music”和“PLII Music”)	Pro Logic IIX Music 和 Pro Logic II Music 中央宽度。朝向中央扬声器或朝向前左和右扬声器方向完全移动中央声道输出。值越大, 越朝向前左和右扬声器偏移中央声道输出。 控制范围: 0 (中央声道声音仅从中央扬声器输出) 到 7 (中央声道声音仅从前左和前右扬声器输出) 初始设置: 3
<b>Dimension</b> (仅限于“PLIIx Music”和“PLII Music”)	Pro Logic IIX Music 和 Pro Logic II Music 方位。调节声场向前或向后。 控制范围: -3 (向后) 到 +3 (向前) 初始设置: STD (标准)
<b>Center Image</b> (仅限于“Neo:6 Music”)	DTS Neo:6 Music 中央声像。相对于中央声道调节前左和右声道输出, 以使得中央声道按照需要占有优势的多少。 控制范围: 0.0 (中央声道声音仅从前左和前右扬声器输出) 到 1.0 (中央声道声音仅从中央扬声器输出) 初始设置: 0.3

## ■ Initialize (程序参数初始化)

使用此功能来初始化选择的声场程序的参数。

选择: No, Yes

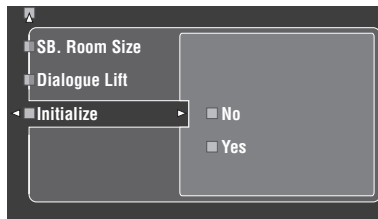

- 选择“**Yes**”, 然后按下 **④ENTER** 以设置程序参数到工厂缺省设置。
- 选择“**No**” (或按下 **④◀**), 取消程序参数初始化。



使用“高级设置”中“INITIALIZE”的“DSP PARAM”功能, 初始化声场程序组里每一声场程序的参数 (请参阅第 123 页)。

## Input Select

使用此功能再指定数码输入 / 输出，选择输入信号，重新命名输入，或调节每个输入源的信号输入的水平。

输入源	参数
TUNER	Volume Trim Rename
MULTI CH	Volume Trim Rename Multi CH Assign BGV
PHONO	I/O Assignment
CD	Audio Select
CD-R	Decoder Mode
MD/TAPE	Volume Trim
BD/HD DVD	Rename
DVD	
DTV/CBL	
DVR	
VCR	
V-AUX 或 DOCK	I/O Assignment* Audio Select* Decoder Mode* Volume Trim Rename
PC/MCX, NET RADIO 或 USB	Volume Trim

### 注

- 上面介绍的一些参数未必对所有输入源有用，某些参数只能用于特定的输入源。
- 当 iPod 被驳接到连接在本机 DOCK 端子的 Yamaha iPod 多用平台（比如 YDS-10，另售）上时，在“Input Select”菜单上出现“DOCK”而不是“V-AUX”。在这种情况下，上表中具有星号（\*）符号的参数在输入源参数菜单不出现。
- 当您选择“NET/USB”当作输入源时，选择的子输入源（PC/MCX, NET RADIO 或 USB）出现在 Input Select 菜单。您可以对各个子输入源单独设置“Volume Trim”。

- 1 设置操作模式选择开关到 **⑭AMP**，然后按下 **⑰SET MENU**。  
顶级显示出现。

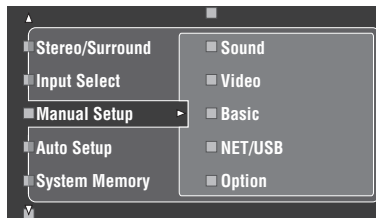

- 2 按下 **④Δ / ▽**，选择“Input Select”然后按下 **④▷**。

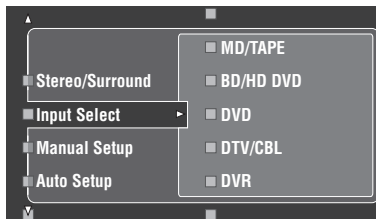

- 3 选择期望的输入源（CD，DVD 等），然后按下 **④▷** 或 **④ENTER** 以访问和调节。

## ■ I/O Assignment (输入 / 输出分配)

如果本机的初始设置不能适应您的需要, 使用该性能根据所使用的组件机分配输入 / 输出插孔。改变下列的参数以重新分配相应的插孔并有效地连接更多的组件机。

一旦重新分配输入 / 输出插孔, 您就能通过

ⓐINPUT 选择器 (或输入选择器按钮 (①)) 来选择对应的组件机。

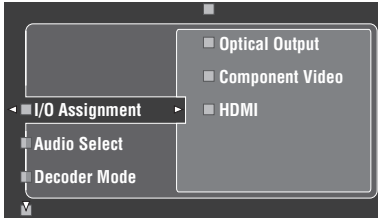

例 1: 分配 CD DIGITAL INPUT COAXIAL 插孔到 DVD 输入。

- 1 在 GUI 屏幕选择 “Input Select”, 然后选择 “DVD”。
- 2 选择 “I/O Assignment” 然后选择 “Coaxial Input”。
- 3 选择 “①CD”。

例 2: 清除插孔分配。

- 1 选择 “Input Select”, 然后选择期望的输入源 (“DVD”, 等)。
- 2 选择 “I/O Assignment”, 然后选择期望的插孔分配 (“Coaxial Input”, “Optical Input”, “Optical Output”, “Component Video”, 或 “HDMI”)。
- 3 选择 “None”, 然后按下 ⓐENTER, 清除分配。

### 注

- 当任何输入源没有分配到输入 / 输出插孔时, “None” 出现在 GUI 上。
- 对于相同类型的插孔, 您不能选择一个特定的项目一次以上。
- 当您连接装置到 COAXIAL 和 OPTICAL 两插孔时, 通过 COAXIAL 插孔的输入信号拥有优先权。

## ■ Audio Select (音频输入插孔选择)

使用此功能可以选择您所期望的输入插孔的类型。

选择	功能
Auto	按如下顺序自动选择输入信号: (1) HDMI (2) 数码信号 (3) 模拟信号
HDMI	仅选择 HDMI 信号。如果没有 HDMI 信号输入时, 不输出声音。
Coax/Opt	按如下顺序自动选择输入信号: (1) 通过 COAXIAL 插孔输入的数码信号。 (2) 通过 OPTICAL 插孔输入的数码信号。 如果没有信号输入, 不输出声音。
Analog	仅选择模拟信号。如果没有输入模拟信号, 不输出声音。



- 按下前面板上的 ⓐAUDIO SELECT (或遥控器上的 ⓐAUDIO SEL), 您也可以选择音频输入插孔。详情请参阅第 42 页。
- 您可以使用 “Option” 的 “Audio Select” (请参阅第 95 页) 设置本机的缺省音频输入插孔选择。

### 注

当没有指定数码输入插孔 (OPTICAL, COAXIAL 和 HDMI) 时, 该功能无效。另外, 当 HDMI 输入插孔没有被使用时, “HDMI” 不能作为音频输入插孔选择设置。在 “Input Select” 使用 “I/O Assignment”, 再指定各自的输入插孔。

## ■ Decoder Mode (解码器模式)

本功能用于切换解码器模式。您可以为 DTS 信号指定再分配的数码输入插孔 (请参阅第 79 页)。

选择	功能
Auto	自动检测数码音频信号类型并选择妥当的解码器。
DTS	当数码音频信号输入时启动 DTS 解码器。

## ■ Volume Trim (音量微调)

使用此功能调节通过每个输入源输入的信号的 水平。该功能有助于平衡各个输入源信号, 从而避免在改变输入源时发生的音量突变。

控制范围: -6.0 dB 到 +6.0 dB

初始设置: 0.0 dB



该参数也影响通过 ZONE OUT 插孔输出的信号。

### 注

使用此设置调节, 您只能调节当前输入源的音量。



## ■ Rename (重新命名)

使用此功能以改变 GUI 屏幕或前面板显示器上菜单的输入名称。(下例中 DVD 当作源装置使用。)

- 1 按下 **④**◀ / ▶, 将 \_ (下划线) 置于您想要编辑的空格或字符之下。

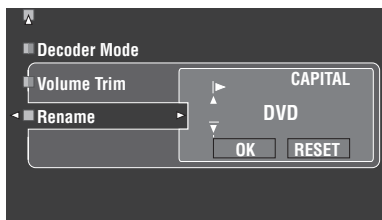

- 2 反复按下 **④**ENTER, 选择字符类型 (CAPITAL/SMALL/FIGURE/MARK)。

- 3 按下 **④**△ / ▽, 选择您想要使用的字符, 按下 **④**◀ / ▶, 移动到下一个位置。

- 对于每个输入, 您能使用多达 9 个字符。
- 按 **④**▽ 以按照下列的顺序改变下列的字符, 或按 **④**△ 按照相反顺序改变:
  - 大写 A 到 Z, 空格
  - 小写 a 到 z, 空格
  - 数字 0 到 9, 空格
  - 符号 !, #, %, &, 等
- 按下 **④**ENTER 在字符类型之间切换。
- 重复步骤 1 到 3, 重新命名每个输入。

### 注

即使您选择了“Language”的“Français”, “Deutsch”, “Español”或“Русский”(请参阅第 97 页), 对于每个输入名称您也不能使用重音符号或西里尔字母的字母表。

- 4 反复按下 **④**◀ / ▶, 选择“OK”, 当完成后按下 **④**ENTER。



您也可以改变出现在显示窗上的输入源的名称 (Ⓜ)。请参考第 108 页上的“在显示窗上改变源名称”。

### 注

使用该设置, 您只能改变当前输入源 (多声道输入源除外) 的名称。

## ■ Multi CH Assign (多声道分配)

当将源装置连接到 MULTI CH INPUT 插孔时, 用于设置中央声道, 超低音声道和环绕声声道信号输入的方向。

### Input Channels (输入声道)

该设定用于选择从外部解码器输入声道数 (请参阅第 29 页)。

选择	说明
6ch	选择“6ch”, 所连接的装置输出分离的 6-声道音频信号。
8ch	选择“8ch”, 所连接的装置输出分离的 8-声道音频信号。也设置“Front Input”(参见下文)到模拟音频插孔, 在此插孔上来自外部解码器的前方左右声道信号输入。

### 注

如果“Zone2 Amplifier”(第 94 页)被设置到“INT:[SP1]”, “INT:[SP2]”或“INT:Both”, 即使您选择“8ch”, 也没有声音从后环绕扬声器输出。在这种情况下, 选择“6ch”, 将外部装置的输出设置为 6 声道。

### Front Input (前方左右声道输入插孔)

如果您在“Input Channels”选择“8ch”, 您可以选择模拟插孔作为来自外部解码器的前方左右声道信号的输入插孔。

选择: CD, CD-R, MD/TAPE, BD/HD DVD, DVD, DTV/CBL, DVR, VCR, V-AUX

## ■ BGV (背景视频)

使用此功能选择在 MULTI CH INPUT 插孔输入的音源的背景里播放的视频源。

选择	功能
Last	自动选择最后选择的视频源当作背景视频源。
BD/HD DVD, DTV/CBL, DVD, DVR, VCR, V-AUX	选择对应的输入源当作背景视频源。
Off	不在背景中播放视频源。

## Manual Setup (Volume)

使用此菜单可以手动调节任何音量设置。

- 1 设置操作模式选择器到 **⑭AMP** 然后按下遥控器的 **⑰SET MENU**。
- 2 按下遥控器上的 **④△ / ▽**，选择 “Manual Setup”，然后按下 **④▷**。
- 3 按下遥控器上的 **④△ / ▽ / ◀ / ▶**，选择 “Volume”，然后按下 **④▷**。

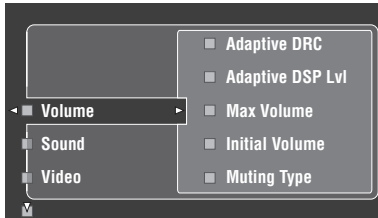

- 4 选择期望的参数，然后按下 **④▷**，访问和调节。

### Adaptive DRC (自适应动态范围控制)

使用此功能选择本机是否根据音量水平调节动态范围。此功能在小音量收听或深夜时极为有用。当 “Adaptive DRC” 被设置为 “Auto” 时，本机控制动态范围的行为如下：

- 如果 VOLUME 设置为低：  
动态范围窄
- 如果 VOLUME 设置为高：  
动态范围宽

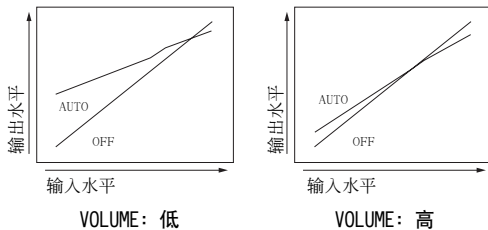

选择	功能
Auto	自动调节动态范围。
Off	不自动调节动态范围。



- 您也可以使用 “Sound” 的 “Dynamic Range” (请参阅第 82 页) 来调节比特流信号源的动态范围。
- 此功能在使用耳机听音时也很有用。

### 注

当本机在 Pure Direct 模式 (请参阅第 51 页) 时，自适应动态范围调节不起作用。

### Adaptive DSP Lvl (自适应 DSP 效果水平)

使用此功能，根据音量水平自动调节 DSP 效果水平 (请参阅第 71 页)。

选择	功能
Auto	根据音量水平调节 DSP 效果水平。
Off	不自动调节 DSP 效果水平。

### 注

即使您设置 “Adaptive DSP Lvl” 到 “Auto”，本机并不改变而是微调 “DSP Level” 的指定值 (请参阅第 71 页)。

### Max Volume (最大音量)

使用此功能设置主区域的最大音量水平。此功能被用于避免由于过失产生的过大声音。例如，初始音量范围是  $-80.0$  dB 到  $+16.5$  dB。但是，如果 “Max Volume” 被设置为  $-5.0$  dB，音量范围变为  $-80.0$  dB 到  $-5.0$  dB。控制范围： $-30.0$  dB 到  $+15.0$  dB， $+16.5$  dB  
控制步距： $5.0$  dB

### Initial Volume (初始音量)

使用此功能设置当本机的电源开关打开时主区域的音量水平。

选择：Off, Mute,  $-80.0$  dB 到  $+16.5$  dB  
控制步距： $0.5$  dB

### 注

- 当本机在自动设置过程时，音量水平被自动设置为  $0$  dB，而不管 “Max Volume” 的设置如何。
- “Max Volume” 设置优先于初始音量设置。例如，如果 “Initial Volume” 被设置为  $-20.0$  dB，而且 “Max Volume” 被设置为  $-30.0$  dB，当您下次打开本机电源时，音量水平被自动设置为  $-30.0$  dB。

### Muting Type (默音类型)

使用该性能调节静音功能要减弱输出音量的程度 (请参阅第 43 页)。

选择	功能
Full	默音所有音频输出。
$-20$ dB	降低当前音量 $20$ dB。

## Manual Setup (Sound)

用该菜单调节音响参数。

- 1 设置操作模式选择器到 **⑭AMP** 然后按下遥控器的 **⑰SET MENU**。
- 2 按下遥控器上的 **④△ / ▽**，选择“Manual Setup”，然后按下 **④▷**。
- 3 按下遥控器上的 **④△ / ▽ / ◀ / ▶**，选择“Sound”，然后按下 **④▷**。
- 4 选择期望的参数，然后按下 **④▷**，访问和调节。

### ■ LFE Level (低频效果水平)

使用该性能，根据您的超低音扬声器或耳机的能力，调节 LFE（低频效果）声道的输出水平。LFE 声道带有限添加到特定场景的低频特殊效果。此设置仅在本机解码比特流信号时有效。

控制范围：-20.0 到 0.0 dB

控制步距：1.0 dB

### Speakers (扬声器低频效果水平)

选择以调节扬声器 LFE 水平。

### Headphones (耳机低频效果水平)

选择以调节耳机 LFE 水平。

#### 注

根据“Bass Out”的设置（请参阅第 89 页），有些信号可能无法从 SUBWOOFER PRE OUT 插孔输出。

### ■ Dynamic Range (动态范围)

使用该性能选择要用于您的扬声器或耳机的动态范围压缩量。此设置仅当本机在解码比特流信号时有效。

### Speakers (扬声器动态范围)

调节扬声器的动态范围压缩。

### Headphones (耳机动态范围)

调节耳机的动态范围压缩。

选择	功能
MAX	保持最大的动态范围。
STD	调节动态范围到中。当本机解码 Dolby TrueHD 信号时，不管输入源信号的指示如何，动态范围控制总是激活状态。
MIN/AUTO	<ul style="list-style-type: none"> <li>• MIN: 在本机解码比特流信号时 (Dolby TrueHD 除外)，调节动态范围到窄。</li> <li>• AUTO: 本机解码 Dolby TrueHD 信号时，根据输入源信号的指示调节动态范围。</li> </ul>

### ■ Parametric EQ (参数均衡器)

使用此功能调节每个扬声器的参数均衡器。

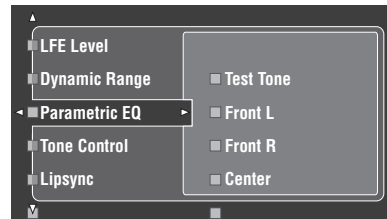

- 1 按下 **④△ / ▽ / ◀ / ▶**，选择 Test Tone 调或您想要调节的扬声器。

选择	被调节的扬声器
Front L	左前扬声器
Front R	右前扬声器
Center	中央扬声器
Surround L	左环绕声扬声器
Surround R	右环绕声扬声器
Surround Back L	后环绕声左扬声器
Surround Back R	后环绕声右扬声器
Presence L	现场感左扬声器
Presence R	现场感右扬声器
Subwoofer	副低音扬声器

## Test Tone

当正在调节每个扬声器的音调质量时，使用此功能以选择打开或关闭测试音调输出。

选择	功能
On	输出测试音调。
Off	不输出测试音调。

## 2 按下 $\odot$ ▷，访问设置窗口。

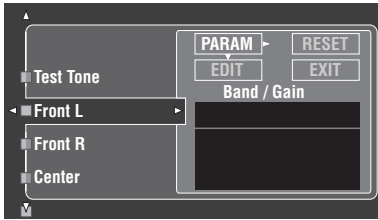

## 3 按下 $\odot$ △ / ▽ / ◀ / ▶，选择“PARAM”，然后按下 $\odot$ ENTER，从“Band”（波段），“Freq.”（频率）或“Q”（Q 系数）选择参数。



您可以调节任何参数的“Gain”（增益）。

## 4 按下 $\odot$ ▽，选择“EDIT”，按下 $\odot$ ENTER，访问编辑窗口。

有关参数均衡器以及各个参数的更多的信息，请参阅第 139 页。

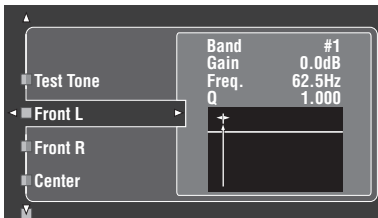

在“PARAM”被选的参数高亮显示。

- 按下  $\odot$ ◀ / ▶，调节参数。
- 按下  $\odot$ △ / ▽，调节“Gain”。
- 按下  $\odot$ ENTER，退出编辑窗口。



- 当您在步骤 3 选择“Band”，您可以使用该菜单当作可视均衡器。
- 选择“Band #1”和“Band #2”可以调节 198.4 Hz 以下频率。
- 当您在步骤 1 选择“Subwoofer”和步骤 3 选择“Band”时，您仅可以调节“Band #1”和“Band #2”。

## 5 重复步骤 3 和 4，直到得到您满意的结果。



如果您期望重新设置选择的扬声器的所有“Parametric EQ”参数设置，选择“RESET”，按下  $\odot$ ENTER。

## 6 选择“EXIT”，按下 $\odot$ ENTER，退出设置窗口。

### ■ Tone Control（音调控制）

使用此功能调节输出到您的扬声器或耳机的低音和高音的平衡。

#### 注

Tone Control 无效，当：

- PURE DIRECT（请参阅第 51 页）被选择。
- 当 MULTI CH INPUT 被选作输入源时。

### Control（音调控制）

选择	功能
Speaker	调节扬声器的低音 / 高音平衡。
Headphone	调节耳机的低音 / 高音平衡。



“Speaker”和“Headphone”调节被分别保存。“Speaker”的调节影响前左右，中央，现场感左 / 右扬声器声道和超低音声道。

### Bass（低音控制）

使用此功能调节您的扬声器或耳机的低频输出。

选择：125Hz，350Hz，500Hz

控制范围：-6.0 dB 到 +6.0 dB

初始设置：0.0 dB

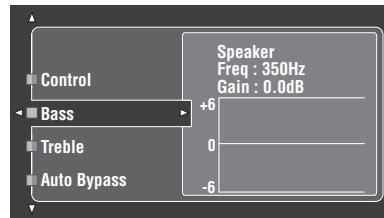

**Treble (高音控制)**

使用此功能调节您的扬声器或耳机的高频输出。

选择: 2.5kHz, **3.5kHz**, 8.0kHz

控制范围: -6.0 dB 到 +6.0 dB

初始设置: 0.0 dB

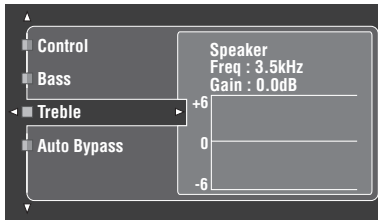
**Auto Bypass (自动旁路)**

使用该性能选择当“Treble”和“Bass”被设定为 0 dB 时 (请参阅第 51 页), 音频输出是否旁路音调控制电路。

选择	功能
Auto	当“TREBLE”和“BASS”被设定为 0 dB 时, 自动旁路音调控制电路。
Off	不旁路音调控制电路。

**■ Lipsync (音频和视频同步)**

用此功能调节音频和视频同步。

**HDMI Auto (HDMI 自动口形同步模式)**

如果所连接的视频监视器连接在本机的 HDMI OUT 插孔, 且兼容自动音频和视频同步特性 (自动口形同步特性), 本机可自动调节音频和视频的同步。使用此性能启动或解除自动口形同步。

选择	说明
Off	如果连接的视频监视器兼容自动口形同步, 选择此设置。使用“Auto”微调音频和视频的同步。
On	如果连接的视频监视器不兼容自动口形同步, 或者您不愿意使用自动口形同步, 选择此设置。使用“Manual”调节音频和视频同步。

**Auto (自动音频延时调节)**

当您设置“HDMI Auto”到“ON”时, 使用此功能来微调音频和视频的同步。

控制范围: 0 到 240 毫秒

控制步距: 1 毫秒



“offset”表示本机自动设置的音频滞后数值和您在“Auto”设置的音频滞后数值之差。本机保存“offset”数值, 并将其应用到其他兼容口形同步的视频监视器。

**Manual (手动音频延时调节)**

当您设置“HDMI Auto”到“Off”时, 使用此功能手动调节声音输出的滞后以同步音频和视频图形。

控制范围: 0 到 240 毫秒

控制步距: 1 毫秒

## ■ EXT D Surround (扩展环绕声)

通过所连接的后环绕声扬声器，使用此特性享受应用 Dolby Pro Logic IIx, Dolby Digital EX 或 DTS-ES 解码器的多声道音源的 6.1/7.1 声道播放。

选择	功能
Auto	当识别到信号标志输入时，本机启动最佳解码器以播放 6.1/7.1 声道信号。
PLIIx Movie	使用 Pro Logic IIx 电影解码器，以 7.1 声道播放多声道音源。
PLIIx Music	使用 Pro Logic IIx 音乐解码器，以 6.1/7.1 声道播放多声道音源。
EX/ES	使用 Dolby Digital EX 或 DTS-ES 解码器，以 6.1/7.1 声道播放多声道音源。
EX	使用 Dolby Digital EX 解码器，以 6.1/7.1 声道播放多声道音源。
Off	不使用解码器产生 6.1/7.1 声道。



当本机不能正确地检测到编码的标志信号时，使用此功能手动启动期望的解码器。

### 注

- 有效的解码器根据扬声器的设置和输入源的不同会有所不同。
- 在以下情况中，6.1/7.1 声道播放不能进行：
  - 当“Surround”（请参阅第 89 页）或“Surround Back”（请参阅第 89 页）被设置为“None”。
  - 当正在播放连接到 MULTI CH INPUT 插孔的组件机时。
  - 当正在播放的声源不包含左和右环绕声声道信号时。
  - 当正在播放 Dolby Digital KARAOKE 声源时。
  - 当本机在立体声播放，Compressed Music Enhancer（请参阅第 76 页）或 Pure Direct（请参阅第 51 页）模式时。
  - 当“BI-AMP”被设置到“On”（请参阅第 122 页）。
- 当本机关闭时，该设置将被复位到“Auto”。

## ■ Channel Mute (声道静音)

使用此功能静音指定的扬声器声道。

### Mode (模式)

使用此功能激活或解除每个扬声器的“Channel Mute”设置。

选择	功能
Disable	解除“Channel Mute”功能。
Enable	开启“Channel Mute”功能。

### 每个扬声器设置

当您设置“Mode”到“Enable”时，选择本机是否静音各个扬声器声道。

Channel Mute	扬声器声道
Front L	前方 左
Front R	前方 右
Center	中央
Surround L	环绕声 左
Surround R	环绕声 右
Surround Back L	后环绕声左
Surround Back R	后环绕声右
Presence L	现场感 左
Presence R	现场感 右
Subwoofer	超低音扬声器

选择	功能
Mute On	静音选择的扬声器声道。
Mute Off	不静音选择的扬声器声道。

## Manual Setup (Video)

用该菜单调节视频参数。

**1** 设置操作模式选择器到 **⑭AMP** 然后按下遥控器的 **⑰SET MENU**。

**2** 按下遥控器上的 **④△ / ▽ / ◀ / ▶**，选择“Manual Setup”，然后按下 **④▷**。

**3** 按下遥控器的 **④△ / ▽ / ◀ / ▶** 来选择“Video”然后按下 **④▷**。

**4** 选择期望的参数，然后按下 **④▷**，访问和调节。

### 注

使用“Initialize”的“Video”，在“Manual Setup (Video)”设置该参数（“Short Message”和“On Screen”除外）到工厂预设（请参阅第 123 页）。

### ■ Conversion（视频转换）

使用此功能启动或解除视频缩放以及通过复合 VIDEO、S VIDEO 和 COMPONENT VIDEO 插孔输入的模拟视频信号的 HDMI 内部转换。

选择	功能
On	转换复合视频、S 视频信号和分量视频信号以及向上转换复合视频、S 视频和分量视频信号到 HDMI 视频信号。
Off	不转换任何信号。

### 注

- 本机不能交替转换 480 线视频信号和 576 线视频信号。
- 具有分辨率为 480i (NTSC)/576i (PAL) 的模拟分量视频信号可以被转换到 S 视频或复合视频信号，并通过 S VIDEO MONITOR OUT 和 VIDEO MONITOR OUT 插孔输出。
- 转换后的视频信号仅输出到 MONITOR OUT 插孔。录制视频源时，您必须在每个组件机之间进行同类的视频连接。
- 当转换来自录像机的复合视频或 S 视频信号到分量视频信号时，根据您的录像机的情况，图像质量可能会受影响。
- 即使当“Conversion”设置到“On”时，HDMI 数码信号也不能转换到模拟视频信号。
- 如果“Conversion”被设置到“Off”，则“Component I/P”，“HDMI Resolution”，“HDMI Aspect”和“Short Message”功能被解除。
- 设置“Conversion”到“On”以显示短信息。
- 从复合视频或 S 视频插孔输入的非常规信号不能转换或者出现输出异常。在此情形下，设置“Conversion”到“Off”。
- 当非标准视频信号（例如来自游戏机的视频信号）被输入，即使您设置“Conversion”到“On”，本机也不在视频监视器上显示短信息。
- 当分辨率为 480p 的模拟分量视频信号通过 COMPONENT VIDEO 端子输入，并且视频监视器被连接到本机的 VIDEO MONITOR OUT 或 S VIDEO MONITOR OUT 端子时，在视频监视器上不显示 GUI 屏幕。
- 本机不提升 720p 或 1080i 分辨率的模拟分量视频信号。

### ■ Component I/P

#### （分量隔行扫描 / 逐行扫描转换）

使用该性能激活或解除通过组合视频、S 视频和分量视频插孔输入的模拟视频信号的模拟隔行扫描 / 逐行扫描转换，从 480i (NTSC) / 576i (PAL) 到 480p / 576p 得到的非隔行模拟视频信号通过 COMPONENT MONITOR OUT 插孔输出。

选择	功能
On	启动模拟视频信号的模拟隔行扫描 / 逐行扫描内部转换。
Off	取消模拟视频信号的模拟隔行扫描 / 逐行扫描内部转换。

### 注

- 如果“Conversion”设置到“Off”，该菜单项目不存在，因此在 GUI 菜单看不见。
- 当“Component I/P”设置到“On”时，如果您的视频监视器不支持分辨率为 480p/576p 的模拟视频信号，在您的视频监视器上也许不能显示 GUI 屏幕。在此情形下，设置“高级设置”中“INITIALIZE”的“VIDEO”参数为“Off”（请参阅第 123 页）。

## ■ HDMI Resolution (HDMI 视频信号分辨率)

使用此功能激活或解除通过组合视频, S 视频和分量视频插孔输入的模拟视频信号的 HDMI 向上提升, 提升了的模拟视频信号通过 HDMI OUT 插孔输出。本机提升模拟视频信号如下所示:

- 480i (NTSC)/576i (PAL) → 480p/576p, 1080i, 720p 或 1080p
- 480p/576p → 1080i, 720p 或 1080p

选择	功能
Through	不对模拟视频信号进行提升。
480p (或 576p), 1080i, 720p, 1080p	提升模拟视频信号到 480p 或 576p, 1080i, 720p, 或 1080p 的分辨率。

### 注

- 如果 “Conversion” 设置到 “Off” (请参阅第 86 页), 该菜单项目不起作用, 因此在 GUI 屏幕看不见。
- 本机不向上提升来自 HDMI 输入插孔的数字视频信号。

## ■ HDMI Aspect (HDMI 宽高比)

使用此功能选择调节 HDMI OUT 插孔上输出的模拟视频信号的宽高比。

选择	功能
Through	对于 HDMI 视频信号源的宽高比不进行任何调节。
16:9 Normal	在您的宽高比为 16:9 的视频监视器上显示宽高比为 4:3 的视频图像。结果是黑色条出现在左右两边。
Smart Zoom	在您的宽高比为 16:9 的视频监视器上显示宽高比为 4:3 的视频图像。

### 注

- 当 “HDMI Resolution” 被设置为 “Through” 时, 您不能对 “HDMI Aspect” 进行任何调节。
- 如果输入的视频源的宽高比不是 4:3, 本机会自动忽略 “HDMI Aspect” 的设置。
- 当 “HDMI Aspect” 被设置为 “Smart Zoom” 时, 视频监视器的边缘的视频图像有点被拉伸。
- 当视频信号通过 HDMI IN 插孔输入时或信号以 720p, 1080i 或 1080p 的分辨率输入时, “HDMI Aspect” 的设置不影响通过 HDMI OUT 插孔输出的视频信号。

## ■ Short Message (短信息显示)

使用该性能激活或解除短信息显示功能。

选择	功能
On	启动短信息显示功能。您每次操作本机时, 在屏幕的底部显示前面板显示器上的内容。
Off	取消短信息显示功能。

### 注

在下列情况下短信息显示不出现:

- 当具有 720p, 1080i 或 1080p 分辨率的分量视频信号被输入时
- 当 HDMI 视频信号被输入时

## ■ On Screen (在屏显示时间)

使用此功能来设置当您进行了某些操作之后, 在视频监视器上显示 iPod 或 NET/USB 菜单的时间。

选择	功能
Always	在操作时 OSD 的显示不间断。
10sec	当您的某个操作完毕后 OSD 关闭 10 秒钟。
30sec	当您的某个操作完毕后 OSD 关闭 30 秒钟。

## ■ Position (GUI 屏幕位置)

使用此功能调节 GUI 屏幕的垂直和水平位置。控制范围: -5 (向下/左) 到 +5 (向上/右)

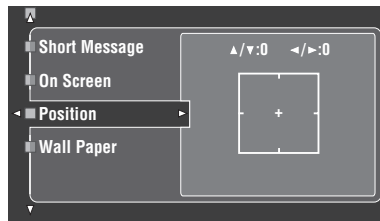

按钮	GUI 显示的移动方向
④ ▲	向前
④ ▼	向后
④ ▶	右
④ ◀	左



## ■ Wall Paper (壁纸)

使用此功能在没有视频信号输入时让您的视频监视器显示墙纸色或灰色背景。

选择	功能
None	在视频监视器上不显示任何背景。
Yes	当没有视频信号输入时，在您的视频监视器显示背景图像（一幅钢琴的图像）。
Gray	在没有视频信号输入时，在视频监视器上显示灰色背景。

### 注

当“Conversion”设置到“Off”时，即使“Wall Paper”设置到“Yes”，也没有背景显示。

## Manual Setup (Basic)

使用此菜单以手动调节任何扬声器设置。

**1** 设置操作模式选择器到 **④AMP** 然后按下遥控器的 **⑰SET MENU**。

**2** 按下 **④Δ / ▽**，选择“Manual Setup”然后按下 **④▷**。

**3** 按下 **④Δ / ▽ / ◀ / ▶**，选择“Basic”然后按下 **④▷**。

**4** 选择期望的参数，然后按下 **④▷**，访问和调节。



- 当您执行“Auto Setup”时，多数在基本菜单里介绍的参数被自动设置。您可以使用基本菜单进行进一步调节，但是我们推荐首先执行“Auto Setup”。
- 通过执行 Auto Setup 程序，您可以重新设置这些参数（请参阅第 37 页）。
- 如果您的超低音扬声器可以调节音量水平和转折频率，请将音量水平设置到大约一半（或微少）并将转折频率设置到最大。

## ■ Test Tone (测试音调)

对于“Speaker Set”，“Speaker Distance”和“Speaker Level”设置，打开或关闭测试音调输出。

选择	功能
Off	对于“Speaker Set”，“Speaker Level”和“Speaker Distance”设置，本机不输出测试音调。
On	对于“Speaker Set”，“Speaker Level”和“Speaker Distance”设置，本机输出测试音调。



如果您使用一个手持式声压水平仪表，拿在一臂长的位置，朝上使此仪器位于收听位置。将此仪器设为 70 dB 刻度和 C SLOW，校准每个扬声器到 75 dB。

### 注

- 当选择“On”时，响亮的测试音调将被输出。这时，请确认没有小孩子在听音室。
- 如果您退出“Basic”，该功能自动关闭。

## ■ Speaker Set (扬声器设定)

用以手动调节任何扬声器设置。



如果您对扬声器的低音不满意，您可以根据您的喜好改变这些设置。

**扬声器尺寸的度量**

扬声器的超低音扬声器部分是

- 16 cm 或更大：大
- 小于 16 cm：小

**Front (前扬声器)**

选择	说明
Large	当前扬声器为大时，选择此设置。
Small	当前扬声器为小时，选择此设置。

**注**

- 当“Bass Out”设置到“Front”时，在比特流音源中发现的 LFE 信号，前左和右声道的低频信号，以及其他设置到“Small”的其他扬声器的低频信号被全部指引到前方左右扬声器而不管“Front”设置如何。
- 当“Bass Out”设置为“Front”时，您仅可以选择“Front”为“Large”。在此之前，如果“Front”的值被设置到不同于“Large”的值，本机自动将值改变到“Large”。

**Center (中央扬声器)**

选择	说明
Large	当中央扬声器为大时，选择此设置。
Small	当中央扬声器为小时，选择此设置。
None	当您不使用中央扬声器时，选择此设置。中央声道信号都被指引到左右扬声器。

**Surround (左 / 右环绕扬声器)**

选择	说明
Large	当环绕扬声器为大时，选择此设置。
Small	当环绕扬声器为小时，选择此设置。
None	当您不使用环绕扬声器时，选择此设置。本机被设置为 Virtual CINEMA DSP 模式 (请参阅第 50 页)，且“Surround Back”被自动设置为“None”。



有关环绕扬声器的连接信息，请参阅第 15 页。

**Surround Back  
(左 / 右后环绕扬声器)**

选择	说明
Large x1	当单个后环绕扬声器为大时，选择此设置。
Large x2	当左右后环绕扬声器大时，选择此设置。
Small x1	当单个后环绕扬声器为小时，选择此设置。
Small x2	当左右后环绕扬声器小时，选择此设置。
None	当您不使用后环绕扬声器时，选择此设置。后环绕声声道信号都被指引到环绕声左右扬声器。



有关环绕扬声器的连接信息，请参阅第 15 页。

**Presence (现场感扬声器)**

如果您想要使用连接到本机的现场感扬声器，请使用该性能。

选择	说明
Yes	当使用现场感扬声器时，选择“Yes”。
None	当您不使用现场感扬声器时，选择“None”。

**注**

- 如果您设置“Presence”为“No”，则不能启动 CINEMA DSP 3D 模式 (请参阅第 50 页)。
- 仅当“Presence”设置为“Yes” (请参阅第 72 页) “Dialogue Lift”可用。

**Bass Out (低音输出)**

使用该功能选择输出 LFE (低频效果) 和低频信号扬声器。

**LFE 信号输出**

选择	超低音扬声器和其他扬声器		
	超低音扬声器	前扬声器	其他扬声器
Both	输出	输出	无输出
SWFR	输出	无输出	无输出
Front	无输出	输出	无输出

低频信号输出

选择	超低音扬声器和其他扬声器		
	超低音扬声器	前扬声器	其他扬声器
Both	*1	*2	*3
SWFR	*4	*3	*3
Front	无输出	*1	*3

- \*1 输出前方左右声道以及设置为“Small”或“None”的其他扬声器的低频信号。
- \*2 总输出前扬声器的低频信号。
- \*3 如果扬声器设置为“Large”，输出低频信号。
- \*4 输出设置为“Small”或“None”的扬声器的低频信号。

Bass Cross Over (低音转折)

使用此功能为在“Speaker Set”设置到“Small”或者“None”的所有扬声器选择转折频率(请参阅第 88 和 89 页)。低于所选频率的所有频率将被送到超低音扬声器或在“Speaker Set”设置扬声器到“Large”(请参阅第 88 和 89 页)。

选择: 40Hz, 60Hz, **80Hz**, 90Hz, 100Hz, 110Hz, 120Hz, 160Hz, 200Hz



如果您的超低音扬声器可以调节音量水平和转折频率, 请将音量水平设置到大约一半(或微少)并将转折频率设置到最大。

SWFR Phase (超低音扬声器相位)

如果低音缺少或不清晰, 请使用此特性调节您的超低音扬声器相位。

选择	功能
NORMAL (正常)	不要反转超低音扬声器的相位。
Reverse (反转)	设置超低音扬声器的相位到反转。

PR/SB Priority

(现场感 / 后环绕声扬声器优先权)

当使用声场程序播放 2- 声道音源信号源时, 使用该性能可以选择是现场感扬声器优先还是后环绕声扬声器优先。

选择	功能
Presence	使用现场感扬声器。
Surround Back	使用后环绕声扬声器。

注

当 CINEMA DSP 3D 模式被启动时(请参阅第 50 页), 本机总使得现场感扬声器优先。

Speaker Distance (扬声器距离)

使用此特性以手动调节每个扬声器的距离, 以及施加到相应声道的延时。理想的情况是, 每个扬声器应该和主要收听位置的距离是相同的。但是, 这在大多数的家庭情况下是不可能的。因此, 必须给每个扬声器施加一定数量的延时, 使得所有声音到达收听位置时的时间相同。



扬声器距离

控制范围: 0.30 到 24.00 m

初始设置:

Front L/Front R/Subwoofer/Presence L/

Presence R/Subwoofer: 3.00 m

CENTER: 2.60 m

Surround L/Surround R/Surround Back L/

Surround Back R: 2.40 m

控制步距: 0.1 m

Speaker Distance	被调节的扬声器
Front L	左前扬声器
Front R	右前扬声器
Center	中央扬声器
Surround L	左环绕声扬声器
Surround R	右环绕声扬声器
Surround Back L	后环绕声左扬声器
Surround Back R	后环绕声右扬声器
Presence L	现场感左扬声器
Presence R	现场感右扬声器
Subwoofer	副低音扬声器



如果您的超低音扬声器可以调节音量水平和转折频率, 请将音量水平设置到大约一半(或微少)并将转折频率设置到最大。

注

- 有效的扬声器声道根据扬声器的设置有所不同。
- 如果您只使用一个后环绕声扬声器, 将它连接到 SURROUND BACK SINGLE 插孔, 在“Surround Back L”调节距离。

## Unit (单位)

选择显示 “Speaker Distance” 参数值的单位。

初始设置: Feet (美国和加拿大型号)

Meter (其它型号)

选择	功能
Meter (m)	以米为单位扬声器距离调节。
Feet (ft)	以英尺为单位扬声器距离调节。

## ■ Speaker Level (扬声器水平)

使用该性能置以在前左扬声器或环绕声左扬声器和在 “Speaker Set” (请参阅第 88 页) 中所选的每个扬声器之间, 手动平衡扬声器的水平。

控制范围: -10.0 dB 到 +10.0 dB

初始设置:

Front L/Front R/Presence L/Presence R/

Subwoofer: 0.0 dB

Center/Surround L/Surround R/Surround Back L/

Surround Back R: -1.0 dB

控制步距: 0.5 dB

Speaker Level	被调节的扬声器
Front L	左前扬声器
Front R	右前扬声器
Center	中央扬声器
Surround L	左环绕声扬声器
Surround R	右环绕声扬声器
Surround Back L	后环绕声左扬声器
Surround Back R	后环绕声右扬声器
Presence L	现场感左扬声器
Presence R	现场感右扬声器
Subwoofer	副低音扬声器



如果您的超低音扬声器可以调节音量水平和转折频率, 请将音量水平设置到大约一半 (或微少) 并将转折频率设置到最大。

## 注

- 有效的扬声器声道根据扬声器的设置有所不同。
- 如果您只使用一个后环绕声扬声器, 将它连接到 SURROUND BACK SINGLE 插孔, 在 “Surround Back L” 调节平衡。

## Manual Setup (NET/USB)

使用此菜单以调节网络和 USB 的系统参数。

### ■ Network (网络设置)

使用此功能来查看网络参数 (IP 地址等) 或手动改变它们。

#### DHCP (DHCP 设置)

使用此功能选择本机是否可以从所连接的网络的 DHCP 服务器获取网络参数 (IP 地址, 子网掩码, 默认网关, 主 DNS 服务器, 副 DNS 服务器)。

选择	说明
On	当本机可以从所连接的网络的 DHCP 服务器获取网络参数时选择此设置。
Off	当您手动设置网络参数时, 选择此设置。

#### IP Address (IP 地址)

使用此参数为本机指定 IP 地址。该数值不能与目标网络的已有装置使用的地址重复。

#### Subnet Mask (子网掩码)

使用此参数为本机指定子网掩码。



在大多数情况下, 子网掩码的数值可设置为 “255.255.255.0”。

#### Default Gateway (缺省网关)

使用此参数来指定 IP 地址的缺省网关。

#### DNS Server (P) (主 DNS 服务器)

#### DNS Server (S) (副 DNS 服务器)

使用此参数指定主, 副 DNS (Domain Name System) 服务器的 IP 地址。

## 注

如果您只有一个 DNS 地址, 将此 DNS 地址键入到 “DNS Server (P)”。如果您有两个或更多 DNS 地址, 将一个地址键入到 “DNS Server (P)”, 另一个到 “DNS Server (S)”。

#### Setup (设置)

选择 “Setup”, 确定 “Network” 参数的设置。

## 网络配置步骤

- 1 在 GUI 顶级菜单, 反复按下遥控器的  $\text{④}\Delta / \nabla$ , 然后  $\text{④}\triangleright$  选择 “Network”。
- 2 反复按下  $\text{④}\Delta / \nabla$ , 然后按  $\text{④}\triangleright$ , 选择 “DHCP”。
- 3 按下  $\text{④}\Delta / \nabla$  选择 “On” 或 “Off”, 然后按下  $\text{④}\text{ENTER}$  确认。
  - 如果您选择 “On”, 则没有必要设置其他网络参数。参考步骤 5, 完成配置。
  - 如果您选择 “Off”, 则必须设置其他网络参数。参考步骤 4-6 来设置参数。
- 4 按下  $\text{④}\Delta / \nabla$ , 选择期望的参数, 然后  $\text{④}\triangleright$ 。
- 5 反复按下  $\text{④}\triangleleft / \triangleright$  选择要改变的数字, 然后反复按下  $\text{④}\Delta / \nabla$ , 改变号码。
- 6 按下  $\text{④}\text{ENTER}$ , 确定参数的设置。
- 7 反复进行步骤 4 到 6, 确定各网络参数。
- 8 反复按下  $\text{④}\nabla$ , 选择 “Setup”, 然后按下  $\text{④}\text{ENTER}$  完成配置。

**注**

如果您改变了网络配置, 您也许要重新配置网络设置。





您可以使用高级设置菜单 (请参阅第 123 页) 中 “INITIALIZE” 的 “NETWORK” 来复位网络设置到初始的出厂设置。

### ■ Play Style (播放风格)

使用此功能, 根据您的喜好调节播放风格。您可以随机播放歌曲或反复播放一首歌曲或一系列歌曲。

### Repeat (反复)

使用该功能设置本机重复一首歌曲或一系列歌曲。

选择	功能
Off	解除反复功能。
Single	反复一首歌曲。“  ” 出现在播放状态屏幕的右上角。
All	反复一组歌曲。“  ” 出现在播放状态屏幕的右上角。

**注**

如果 “Repeat” 被设置为 “Single”, 当本机关闭时, 该设置被复位到 “Off”。

### Shuffle (随机)

使用此功能以设置本机以随机次序播放歌曲或唱片集。

选择	功能
Off	解除随机功能。
On	以随机顺序播放歌曲或歌曲集。“  ” 出现在播放状态屏幕的右上角。

### ■ Information (网络信息)

使用此功能来显示网络系统信息。

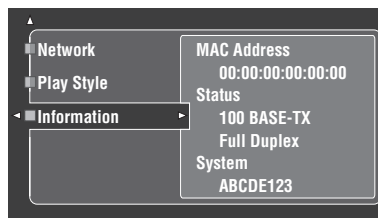
**注**

以上的显示是一个事例。

#### MAC Address

(MAC (Media Access Control) 地址)  
该信息显示的是赋予本机的 MAC 地址。

#### Status (网络状态)

该信息显示的是网络的当前连接状态。  
显示状态: 10BASE-T, 100BASE-TX,

Full Duplex, Half Duplex, No Link

**注**

当网络连接没有成立时 “No Link” 出现。

#### System (系统 ID)

该信息显示的是赋予本机的系统 ID。

## Manual Setup (Option)

该菜单调节可选系统设置。

- 1 设置操作模式选择器到 **⑭AMP** 然后按下遥控器的 **⑰SET MENU**。
- 2 按下 **④△ / ▽**，选择“Manual Setup”然后按下 **④▷**。
- 3 按下 **④△ / ▽ / ◀ / ▶**，选择“Option”然后按下 **④▷**。

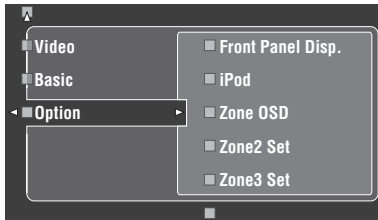

- 4 选择期望的参数，然后按下 **④▷**，访问和调节。

### ■ Front Panel Disp. (前面板显示器设置)

#### Dimmer (调光器)

使用此功能调节前面板显示器的亮度。  
控制范围：-4 到 0

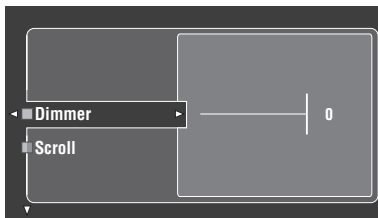

### Scroll (前面板显示器滚动显示)

使用此功能来设置，当“DOCK”或“NET/USB”被选择为输入源时，是否在前面板显示器上以连续的方式，即首先显示 14 个字符，其余字符依次滚动出现，显示信息（比如歌曲标题或通道名称）。

选择	功能
Continue	连续模式。 选择此项，在前面板显示器上连续显示操作状态。
Once	翻卷一次模式。 选择此项，在前面板显示器上滚动显示操作状态完毕后，显示最初的 14 个字符。

### ■ iPod (iPod 设置)

#### Standby Charge

##### (待机模式下 iPod 充电)

当本机处于待机模式时，使用该性能选择本机驳接的 iPod 的电池充电与否（请参阅第 59 页）。

选择	功能
Auto	当本机打开并处于待机模式时，为本机驳接的 iPod 的电池充电。
Off	仅当本机打开时，为本机驳接的 iPod 的电池充电。

### ■ Zone OSD (在屏显示)

使用此功能，在连接到本机后面板上的 ZONE VIDEO 插孔的 Zone 2 视频监视器上，显示 Zone 2 以及 Zone 3 的操作状况。Zone 2 和 Zone 3 信息被显示在下面的列表中：

- 输入源组
- 音量水平
- 音频静音状况
- 音调质量状况

选择	功能
Off	在视频监视器上不显示任何 Zone 2 和 Zone 3 的操作状况。
Zone2	仅显示 Zone 2 的操作状况。
Zone2&Zone3	显示 Zone 2 和 Zone 3 的操作状况。

**注**

- 您可以在本机的 ZONE VIDEO 插孔上连接最多两台视频监视器作为 Zone 2 的视频监视器。如果您在本机的 ZONE VIDEO 插孔上连接两台视频监视器，这些视频监视器都显示 Zone 2 的输入源的相同视频图像。
- 如果您设置 “Zone OSD” 到 “Zone2&Zone3”，即使 Zone 2 关闭，Zone 3 的操作状况仍将被显示在 Zone 2 视频监视器上。

### ■ Zone2 Set/Zone3 Set (Zone 2/Zone 3 设置)

#### Zone2 Amplifier/Zone3 Amplifier (Zone 2/Zone 3 放大器)

用来选择 Zone 2 或 Zone 3 扬声器如何放大。

选择	说明
EXT	当 Zone 2 或 Zone 3 的扬声器被连接到外部放大器，且外部放大器连接到本机的 ZONE OUT (ZONE 2 或 ZONE 3) 插孔，选择此设置。有关详情请参阅第 115 页上的 “使用外部放大器”。
INT: [SP1]	当 Zone 2 或 Zone 3 的扬声器被直接连接到本机的 SP1 扬声器端子时，选择此设置。有关详情请参阅第 116 页上的 “使用本机的内部放大器”。
INT: [SP2]	当 Zone 2 或 Zone 3 的扬声器被直接连接到本机的 SP2 扬声器端子时，选择此设置。有关详情请参阅第 116 页上的 “使用本机的内部放大器”。
INT:Both	当 Zone 2 或 Zone 3 的扬声器被同时连接到 SP1 和 SP2 扬声器端子（比如，扬声器通过双重放大器连接，或者房间内有 4 个扬声器），或者如果您想在 Zone 2 和 Zone 3 同时播放相同的音源，选择此设置。有关详情请参阅第 116 页上的 “使用本机的内部放大器”。

**注**

- 当在 “高级设置” 中的 “BI-AMP” 设置为 “ON”（请参阅第 122 页）时，您只能设置 “Zone2 Amplifier” 或 “Zone3 Amplifier” 到 “EXT”。
- 当您设置 “Zone2 Amplifier” 或 “Zone3 Amplifier” 到 “INT: [SP1]” 并且打开相应的区域，没有声音从后环绕声扬声器输出。
- 当您在 “ZONE 2” 或 “ZONE 3” 中设置 “Zone2 Amplifier” 或 “Zone3 Amplifier” 到 “INT: [SP2]”，并且打开相应的区域，没有声音从环绕声扬声器输出。

- 当您设置 “Zone2 Amplifier” 或 “Zone3 Amplifier” 到 “INT:Both” 时，您只能在其他区域设置中设置 “AMP” 到 “EXT”。
- 当您设置 “Zone2 Amplifier” 或 “Zone3 Amplifier” 到 “INT:Both” 并且打开相应的区域，没有声音从环绕声和后环绕声扬声器双方输出。

#### Zone2 Volume/Zone3 Volume (Zone 2/Zone 3 音量)

使用此功能来选择，当您设置 “Zone2 Amplifier” 或 “Zone3 Amplifier” 到 “EXT” 时，本机是否控制在 ZONE OUT (ZONE2 或 ZONE3) 插孔输出的音频信号的音量水平。

选择	说明
Fixed	当您期望在外部放大器上控制选择的区域的音量水平时，选择此设置。本机固定 ZONE OUT (ZONE 2 或 ZONE 3) 的音量水平到一个标准线水平。
Variable	当您期望在本机上控制选择的区域的音量水平时，选择此设置。使用遥控器上的 <b>Ⓢ VOLUME +/-</b> ，您可以同时调节 ZONE OUT (ZONE 2 或 ZONE 3) 的音量。

#### Zone2 Max Vol./Zone3 Max Vol. (Zone 2/Zone 3 最大音量)

使用此功能设置 Zone 2 或 Zone 3 的最大音量水平。  
控制范围：-30.0 dB 到 +15.0 dB，+16.5 dB  
控制步距：5.0 dB

**注**

“Zone2 Max Vol.” 或 “Zone3 Max Vol.” 设置优先于 “Zone2 Initial Vol.” 或 “Zone3 Initial Vol.” 设置。例如，“Zone2 Initial Vol.” 被设置为 -20.0 dB，而且 “Zone2 Max Vol.” 被设置为 -30.0 dB，当您下次打开本机电源时，音量水平被自动设置为 -30.0 dB。

#### Zone2 Initial Vol./Zone3 Initial Vol. (Zone 2/Zone 3 初始音量)

使用此功能设置当本机的电源开关打开时 Zone 2 或 Zone 3 的音量水平。  
选择：Off, Mute, -80.0 dB 到 +16.5 dB  
控制步距：0.5 dB

**注**

“Zone2 Max Vol.” 或 “Zone3 Max Vol.” 设置优先于 “Zone2 Initial Vol.” 或 “Zone3 Initial Vol.” 设置。

## ■ Audio Select (缺省音频输入插孔选择)

使用此功能指定打开本机电源时，连接在 DIGITAL INPUT 插孔上的输入源的缺省音频输入插孔选择的设置 (请参阅第 78 页)。

选择	功能
Auto	自动检测音频输入信号类型并选择妥当的音频输入插孔选择设置。
Last	自动选择用于连接输入源的最后的音频输入插孔选择设置。

## ■ Decoder Mode (缺省解码器模式)

使用该性能指定打开本机电源时使用的缺省解码器模式 (请参阅第 79 页)。

选择	功能
Auto	自动检测输入信号类型并选择妥当的解码器模式设置。
Last	自动选择用于所连接输入源的最后解码器模式设置。

## ■ EXT D Surround (默认扩展环绕声设置)

使用该性能指定打开本机电源时连接到 DIGITAL INPUT 插孔的输入源的扩展解码器模式 (请参阅第 85 页)。



选择	功能
Auto	自动检测数码音频输入信号类型并启动妥当的解码器。
Last	自动选择在为“Sound”的“EXT D Surround”上的最后选择作为最后解码器模式。

## ■ Memory Guard (存储器保护)

使用此特性以防止意外地改变声场程序参数数值和其它系统设置。

选择	功能
Off	关闭“Memory Guard”功能。
On	保护下列参数 <ul style="list-style-type: none"> <li>- 声场程序参数</li> <li>- 所有 GUI 菜单参数</li> <li>- 所有扬声器水平</li> </ul>

### 注

当您选择被保护的参数，“”出现在 GUI 屏幕的左下部。当您选择一个参数而 GUI 屏幕的左下方没有出现“”，即使“Memory Guard”设置到“On”，您仍可以调节该参数。

## ■ HDMI Set (HDMI 设置)

使用此功能调节 HDMI 支持音频。

### Support Audio (支持音频)

使用此功能选择是在本机播放 HDMI 音频信号，还是在连接在本机的后面板的 HDMI OUT 插孔上的其他 HDMI 装置上播放。

选择	功能
RX-V3800	在本机播放 HDMI 音频信号。通过本机的 HDMI 插孔输入的 HDMI 音频信号，不输出到连接在本机的后面板上的 HDMI OUT 插孔的 HDMI 装置。
Other	在另外的连接到 HDMI OUT 插孔的 HDMI 装置播放 HDMI 音频信号。

### 注

- 即使当“Support Audio”被设置为“Other”时，本机仅将来自 HDMI 输入插孔的音频和视频信号传送到 HDMI OUT 插孔。
- 可用的音频/视频信号取决于所连接的视频监视器的规格。请参阅所连接的各装置的使用说明书。



## Signal Info. (输入信号信息)

您可以显示当前输入源的格式，取样频率，声道，比特率以及标志数据等。

**1** 设置操作模式选择器到 **⑭AMP** 然后按下遥控器的 **⑰SET MENU**。

**2** 反复按 **④△ / ▽** 选择“Signal Info.”。当前输入源的音频信息出现在 GUI 屏幕上。

**3** 反复按 **④◀ / ▶** 选择“Audio Info.”或“Video Info.”。



信息出现在前面板显示器上。反复按下 **④◀ / ▶**，切换显示的信息。

## Audio Info. (音频信息)

Format	信号格式。当本机不能探测一个数码信号时，它自动切换到模拟输入。
Sampling	从连续信号中为了制作离散信号每秒钟的取样数量。
Channel	输入信号的源声道数目（前 / 环绕声 / LFE）。例如，一个多声道的声轨，有 3 个前声道，2 个环绕声道和 LFE，显示为“3/2/0.1”。
Bitrate	每秒钟通过给定点的比特数量。
Dialogue	HDMI 视频监视器对话标准化水平预设到当前输入的比特流信号（请参阅第 135 页）。
Flag1/Flag2	在比特流信号或 PCM 信号中编码的标志数据可提示本机自动切换解码器（“Surround EX”等）。

### 注

- 当本机不能显示相应的信息时，“---”出现。
- 有些高分辨率音频比特流内容可能不包括独立的后环绕声左右声道，但是以 192 kHz 比特率编码。
- 即使您设置成直接输出比特流，有些播放机可能将 Dolby TrueHD 或 Dolby Digital Plus 比特流转换成 Dolby Digital 比特流；将 DTS-HD Master Audio 或 DTS-HD High Resolution Audio 比特流转换成 DTS 比特流。

## Video Info. (视频信息)

HDMI Signal	视频源信号和通过本机的 HDMI OUT 插孔输出的视频信号的类型。
HDMI Resolution	输入信号（模拟或 HDMI）以及输出信号（HDMI）的分辨率。
Analog Resolution	视频源信号和通过本机的 COMPONENT MONITOR OUT 插孔输出的模拟视频信号的分辨率。
HDMI Error (HDMI Message)	有关 HDMI 音源或连接的 HDMI 装置的出错信息。详情请参阅第 129 页。

## Language

使用此功能选择本机的 GUI（图形用户界面）屏幕中出现的菜单项目和讯息的语言。

选择：English（英语），日本語（日语），  
 Français（法语），Deutsch（德语），  
 Español（西班牙语），Русский（俄语）



您也可以使用前面板上“高级设置”中的“GUI LANGUAGE”参数来选择 GUI 语言（请参阅第 123 页）。

**1** 设置操作模式选择器到 **⑭AMP** 然后按下遥控器的 **⑰SET MENU**。  
 顶级显示出现。

**2** 反复按下 **④▽**，选择“Language”，然后按下 **④▷**。



**3** 反复按下 **④△ / ▽**，选择您期望的语言。

**4** 按 **④ENTER** 确认选择。

# 保存和调出本机的系统设置 (System Memory)

使用此功能允许您存储六个您喜欢的，当需要时可以简单呼出的设置。您可以保存以下系统设置参数：

被保存参数	页
“Stereo/Surround” 参数	71
“Volume” 参数 (除 “Initial Volume”)	81
“Sound” 参数 * (除 “EXTD Surround” 和 “Channel Mute”)	82
“Video” 参数 (除 “Short Message”)	86
“Basic” 参数	88
“Front Panel Disp.” 参数	93
“Support Audio”	95
当前选择的声场程序 (或 Pure Direct 模式)	45, 51
音调质量控制设置 *	51

\* “Dynamic Range”, “LFE Level” 和 “Tone Control” 的设置以及耳机的音调质量控制不被保存。

## 保存当前系统设置

在进行下列操作之前，设置遥控器的操作模式选择器到 **⑭AMP**。

### ■ 通过 **⑳SYSTEM MEMORY** 按钮保存

按下 **⑳SYSTEM MEMORY** 按钮，您可以保存系统设置到 “Memory1” - “Memory4”。

按住遥控器上的 **⑳SYSTEM MEMORY** 按钮之一，保持 4 秒钟。

“MEMORY 1 SAVE Done” (例) 出现在前面板显示器中，然后，本机保存当前的系统设置到相应的记忆号码中。

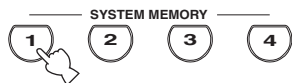

### 注

如果选择的记忆号码中已经保存有系统设置，本机将覆盖旧的系统设置。

### ■ 通过 SET MENU 操作保存

通过 “SET MENU” 的 “System Memory” 菜单，您可以保存系统设置从 “Memory1” 到 “Memory6”。

#### 1 按遥控器的 **⑰SET MENU**。

顶级菜单出现在 GUI 上。

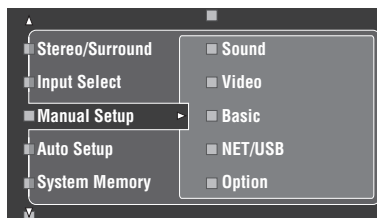

#### 2 反复按下 **④Δ / ▽**，选择 “System Memory”，然后按下 **④▷**。

“System Memory” 菜单出现在 GUI 上。

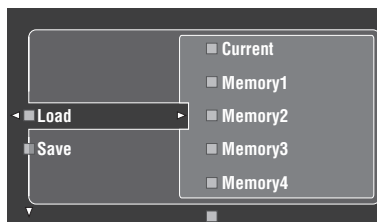

#### 3 按下 **④Δ / ▽**，选择 “Save” 然后按下 **④▷**。

以下菜单出现在 GUI 上。

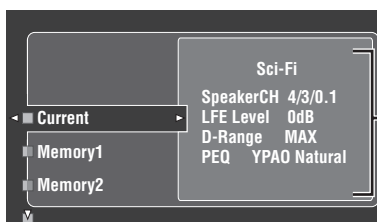

当前系统参数

- 4 反复按下  $\Delta$  /  $\nabla$  选择期望的记忆号码 (“Memory1” – “Memory6”), 然后按下  $\triangleright$ 。 “Save: ENTER” 出现在 GUI。

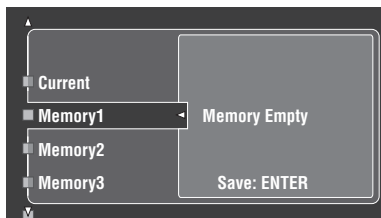

- 如果系统设置保存在选择的记忆号码中, 则保存的系统参数设置出现在菜单屏幕。
- 如果选择的记忆号码中已经保存有系统设置, 本机将覆盖旧的系统设置。
- 如果您保存系统设置到 “Memory1” – “Memory4”, 通过按下对应的 **SYSTEM MEMORY** 按钮, 您可以装载保存的设置 (请参阅第 99 页)。

- 5 按下  $\triangleright$  **ENTER** 保存当前系统设置到选择的记忆号码。

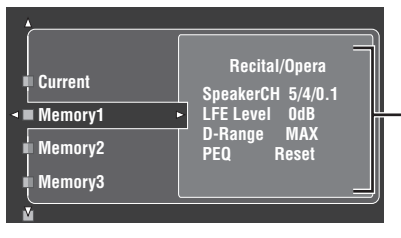

在选择的记忆号码中保存系统参数



您可以按下  $\triangleleft$  来取消保存。

- 6 再次按下  $\text{SET MENU}$ , 退出 GUI 屏幕。

## 装载保存的系统设置

- 在进行下列操作之前, 设置遥控器的操作模式选择器到 **AMP**。
- 本机使用保存的设置覆盖掉本机的当前设置。如果您不希望删除当前设置, 首先将当前设置保存到任一个 System Memory 号码。

### ■ 通过 **SYSTEM MEMORY** 按钮装载

按下 **SYSTEM MEMORY** 按钮, 您可以呼出保存在 “Memory1” – “Memory4” 的系统设置。

- 1 按下遥控器的 **SYSTEM MEMORY** 按钮之一, 选择期望的记忆号码。

“MEMORY 1 LOAD” (例) 出现在前面板显示器中。

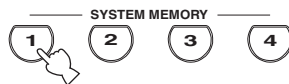

如果没有系统设置保存在选择的记忆号码中, 则 “EMPTY” 出现在前面板显示器。

- 2 再次按下 **SYSTEM MEMORY** 按钮, 确认选择。

本机装载选择的记忆号码中保存系统参数。

## ■ 通过 SET MENU 操作装载

### 1 按遥控器的 **⑰** SET MENU。

顶级菜单出现在 GUI 上。

### 2 反复按下 **④**△ / ▽，选择“System Memory”，然后按下 **④**▷。

“System Memory” 菜单出现在 GUI 上。

### 3 按下 **④**△ / ▽，选择“Load”然后按下 **④**▷。

以下菜单出现在 GUI 上。

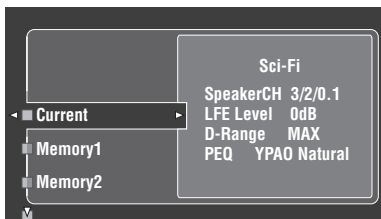

### 4 反复按下 **④**△ / ▽，选择期望的，保存有系统设置的记忆号码，然后按下 **④**▷。

当“Load: ENTER”出现在 GUI 时，按下 **④**ENTER 以确认装载。



您可以按下 **④**◀ 来取消装载。

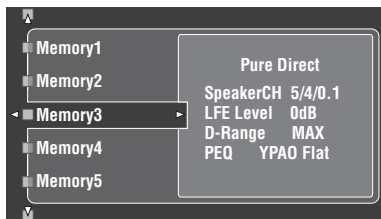

### 5 按下 **⑰** SET MENU，退出 GUI 屏幕。

## 用例

### ■ 例 1：比较自动设置和手动设置的结果

本机具备三种类型的参数均衡器设置（请参阅第 40 页），此外，使用“Manual Setup”参数（请参阅第 82 页），您还可以在本机进行音响设置的定做配置。要比较自动设置和手动设置的结果，使用

**⑳** SYSTEM MEMORY 按钮。

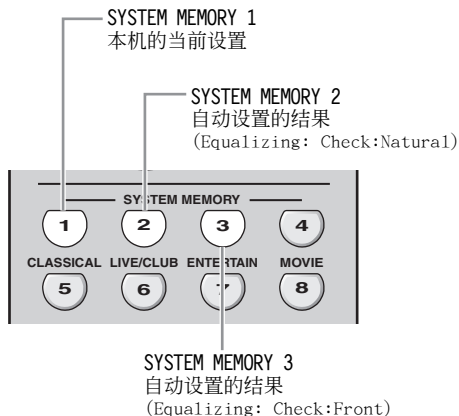

### 保存各设置

#### 注

当所有参数设置为默认值时，进行以下操作。

### 1 按住 **⑳** SYSTEM MEMORY 1 大约 4 秒钟。

本机保存当前设置到“Memory1”。

### 2 进行自动设置。

设置“Equalizing”为“Check:Natural”。有关详情请参阅第 40 页。

### 3 按住 **⑳** SYSTEM MEMORY 2 大约 4 秒钟。

本机保存步骤 2 进行的自动设置的结果到“Memory2”。

### 4 再次进行自动设置。

此次，设置“Equalizing”为“Check:Front”。

### 5 按住 **⑳** SYSTEM MEMORY 3 大约 4 秒钟。

本机保存步骤 4 进行的自动设置的结果到“Memory3”。

## ■ 例 2：为不同的室内环境切换设置

室内的音调特性会因为室内环境（例如，窗帘的开闭等）而变，所以，本机的设置也必须根据室内的状况进行。使用 **SYSTEM MEMORY** 按钮，您可以方便地在本机的各种设置间切换。

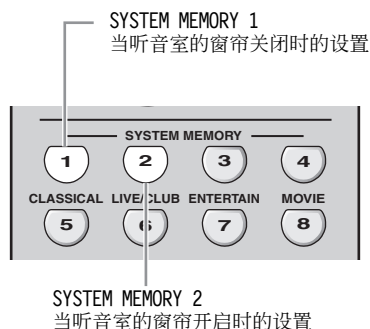

## ■ 例 3：保存用于特别输入源的音响配置

对于不同的输入源，期望的音响配置也不同。例如，如果您对生动的爵士乐表演使用“Village Vanguard”声场程序，参数的设置当然与输入源来自塑料唱片或 SACD 时不同。您可以为不同的输入源保存各自的音响配置。

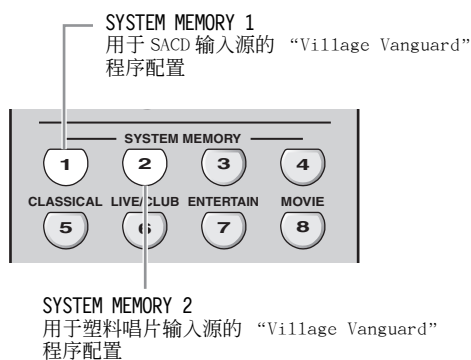

### 保存各设置

- 1 关闭听音室窗帘然后进行自动设置。  
自动设置的详情，请参阅第 37 页。
- 2 按住 **SYSTEM MEMORY 1** 大约 4 秒钟。  
本机保存为当前室内环境（即，窗帘关闭时）进行的设置到“Memory1”。
- 3 开启听音室窗帘然后进行自动设置。
- 4 按住 **SYSTEM MEMORY 2** 大约 4 秒钟。  
本机保存为当前室内环境（即，窗帘开启时）进行的设置到“Memory2”。

### 保存各设置



有关声场程序参数设置，请参阅第 73 页。

- 1 开始播放录制在 SACD 上的期望的爵士乐表演。
- 2 设置声场程序到“Village Vanguard”，然后为当前播放音源调节参数。
- 3 按住 **SYSTEM MEMORY 1** 大约 4 秒钟。  
本机保存当前的声场程序设置到“Memory1”。
- 4 改变输入源到“PHONO”，然后开始播放录制在塑料唱片上的爵士乐表演。
- 5 为当前播放的音源调节声场程序参数。
- 6 按住 **SYSTEM MEMORY 2** 大约 4 秒钟。  
本机保存当前的声场程序设置到“Memory2”。

#### ■ 例 4：切换多个音频和视频同步设置

如果您使用两种不同的视频监视器或投影仪，而这些装置不兼容自动音频和视频同步功能，您必须在“Lipsync”为各装置设置“Manual”。使用

**④SYSTEM MEMORY** 按钮，您可以在“Lipsync”的各种“Manual”设置间切换。

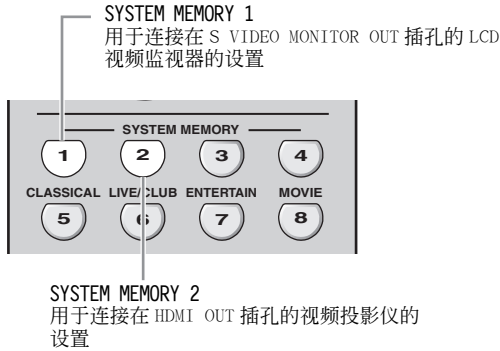

#### 保存各设置

##### 注

下例中，LCD 视频监视器和另一个输入装置（比如 VCR）连接在 S VIDEO 输入插孔和 S VIDEO MONITOR OUT 插孔，而视频投影仪和另一个输入装置（比如 DVD 播放机）分别连接在 HDMI IN 插孔和 HDMI OUT 插孔。

- 1 在所连接的 LCD 视频监视器上开始播放期望的视频源，然后调节“Lipsync”的“Manual”（请参阅第 84 页）。
- 2 按住 **④SYSTEM MEMORY 1** 大约 4 秒钟。  
本机保存用于 LCD 视频监视器的音频和视频同步设置到“Memory1”。
- 3 改变输入源到连接在 HDMI IN 插孔之一上的装置并开始播放。
- 4 妥当调节“Lipsync”的“Manual”设置。
- 5 按住 **④SYSTEM MEMORY 2** 大约 4 秒钟。  
本机保存用于视频投影仪的音频和视频同步设置到“Memory2”。

# 遥控器功能

除了控制本机之外，此遥控器还能操作其它的由 Yamaha 和其它厂商制造的视听组件机。要操作您的电视机或其他组件机时，您必须为各个输入源设置妥当的遥控器代码（请参阅第 105 页）。

## 操作本机，电视机，或其他组件机

### ■ 控制本机

设置操作模式选择开关到 **⑭AMP** 以操作本机。

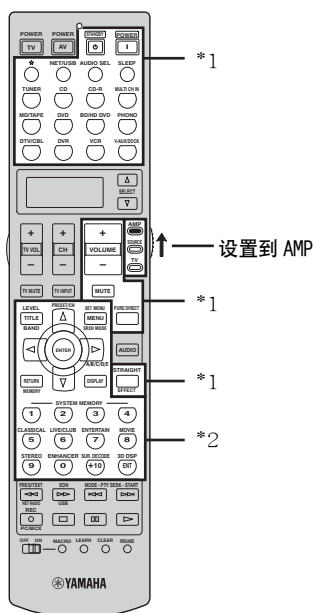

### ■ 操作电视机

设置操作模式选择开关到 **⑭TV** 以操作您的电视机。要操作您的电视机，您必须为 DIV 或 PHONO 设置妥当的遥控器代码（请参阅第 105 页）。当您为 DIV 和 PHONO 双方设置遥控代码时，为 DIV 设置的优先。

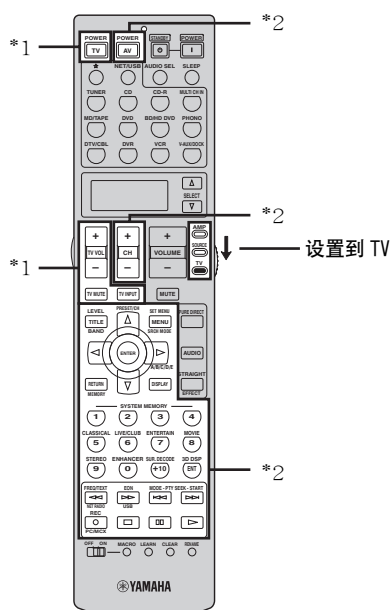

### 注

- \*1 不管操作模式选择开关的位置如何，这些按钮总是操作本机。
- \*2 只有当该装置操作模式选择开关设置为 **⑭AMP** 时，这些按钮才能操作本机。

### 注

- \*1 不管操作模式选择开关的位置如何，这些按钮总是操作您的电视机。

遥控器	数码电视 / 有线电视
TV POWER	打开或关闭电源。
TV VOL +/-	增加或减少音量水平。
TV MUTE	默音音频输出。
TV INPUT	改变输入源。

- \*2 只有当操作模式选择开关设置为 **⑭TV** 时，这些按钮才能操作您的电视机。有关详情，请参阅第 104 页上的“TV”栏。



### ■ 控制其它组件机

设置操作模式选择开关到 **14SOURCE**，以操作使用输入选择按钮 **(1)** 选择的其他装置。在高级配置，您必须为各个输入源设置妥当的遥控器代码（请参阅第 105 页）。下表显示各个控制按钮的功能，这些控制按钮用来操作分配到各输入选择按钮 **(1)** 的其他组件机。请注意有些按钮可能不能正确操作选中的组件机。



遥控器具有 14 个模式（输入区域）以操作这些装置，所以遥控器可以操作最多 14 个不同的装置。

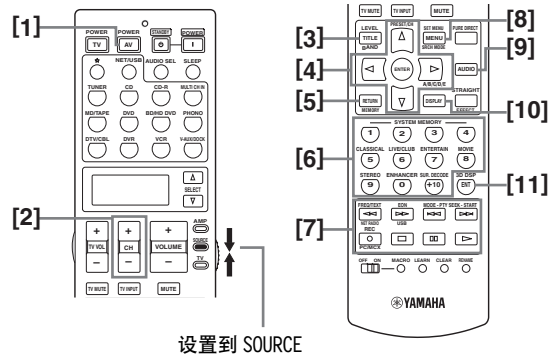

	蓝光碟片 / HD DVD 播放器 / 电唱机	DVD 播放器 / DVD 刻录机	VCR	有线电视 / 卫星调谐器	电视机	LD 播放器	CD 播放器	MD 录制机 / CD 录制机	磁带盒	调谐器
[1] AV POWER	电源 *1	电源 *1	电源 *1	电源 *1	DVR 电源 *2	电源 *1	电源 *1	电源 *1	电源 *1	电源 *1
[2] CH +	电视频道向上 *3	电视频道向上 *3	频道向上	频道向上	频道向上	电视频道向上 *3	电视频道向上 *3	电视频道向上 *3	电视频道向上 *3	电视频道向上 *3
CH -	电视频道向下 *3	电视频道向下 *3	频道向下	频道向下	频道向下	电视频道向下 *3	电视频道向下 *3	电视频道向下 *3	电视频道向下 *3	电视频道向下 *3
[3] TITLE	标题	标题	标题	标题	标题					波段
[4] ENTER	菜单输入	菜单输入		菜单选择	菜单选择					
PRESET/CH Δ	菜单上	菜单上		菜单上	菜单上					预设向上 (1 到 8)
PRESET/CH ∇	菜单下	菜单下		菜单下	菜单下					预设向下 (1 到 8)
A/B/C/D/E ▷	菜单左	菜单左		菜单左	菜单左					预设向下 (A 到 E)
A/B/C/D/E ◁	菜单右	菜单右		菜单右	菜单右				方向 A/B	预设向上 (A 到 E)
[5] RETURN, MEMORY	返回	返回	返回	返回	返回					
[6] 1-9, 0, +10	数字按钮	数字按钮	数字按钮	数字按钮	数字按钮	数字按钮	数字按钮	数字按钮		
[7] ◀◀	向后搜索	向后搜索	向后搜索	DVR 向后搜索 *2	DVR 向后搜索 *2	向后搜索	向后搜索	向后搜索	向后搜索	
▶▶	向前搜索	向前搜索	向前搜索	DVR 向前搜索 *2	DVR 向前搜索 *2	向前搜索	向前搜索	向前搜索	向前搜索	
⏮	向后跳跃	向后跳跃				章节 / 向后跳跃	向后跳跃	向后跳跃	后方向	
⏭	向前跳跃	向前跳跃				章节 / 向前跳跃	向前跳跃	向前跳跃	前方向	
REC	录制 (录制机)	光盘跳跃 (播放器) 录制 (录制机)	录制	DVR 录制 *2	DVR 录制 *2	跳过光盘	录制	录制		
⏹	停止	停止	停止	DVR 停止 *2	DVR 停止 *2	停止	停止	停止	停止	
⏸	暂停	暂停	暂停	DVR 暂停 *2	DVR 暂停 *2	暂停	暂停	暂停	暂停	
▶	播放	播放	播放	DVR 播放 *2	DVR 播放 *2	播放	播放	播放	播放	
[8] MENU	菜单	菜单		菜单	菜单					
[9] AUDIO	音频	音频				音频				
[10] DISPLAY	显示	显示		显示	显示	显示	显示	显示		
[11] ENT			输入	输入 / 恢复	输入					

### 注

\*1 该按钮仅在该装置原来自带的遥控器上有 POWER 按钮时才可操作。

\*2 仅当您为 DVR 设置妥当的遥控器代码（请参阅第 105 页）时，这些按钮才能操作您的录像机（DVD 刻录机）。

\*3 不管操作模式选择开关的位置如何，这些按钮总是操作您的电视机。

## ■ 选择要操作的装置

您可以独立地选择要操作的装置，这个选择与使用输入选择按钮选择的输入源无关。

反复按下 **SELECT**  $\Delta/\nabla$  选择想要的装置。要操作的装置的名称出现在遥控器的显示窗 (12)。



## ■ 操作可选装置（可选模式）

“OPTN”是可选装置控制区域，能独立地从任何输入源用遥控器功能编程。该区域对即将作为宏功能的一部分使用的编程命令，对没有可用的遥控代码的组件机很有用。

要选择可选模式时，反复按下 **SELECT**  $\nabla$ ，直到“OPTN”在遥控器显示窗 (12) 上出现。



### 注

您不能为该可选区域设置遥控器代码。有关在此装置控制区域操作的编程按钮的情况，请参阅第 107 页。

## 设置遥控器代码

通过设置适当的遥控器代码，您能控制其它组件机。能对各个控制区域设置代码。关于可用的遥控代码的完全列表，请参阅本说明书末尾的“遥控器代码列表”。

下表显示缺省的组件机（资料库：组件机类别）和每个输入区域的遥控器代码。

### 遥控代码缺省设置

输入区域	资料库 (组件机类别)	厂商	缺省代码
☆	TAPE	—	2604
NET/USB	TUNER	Yamaha	2607
TUNER	TUNER	Yamaha	2602
CD	CD	Yamaha	2300
CD-R	CD-R	Yamaha	2400
MULTI CH IN	DVD	Yamaha	2100
MD/TAPE	MD	Yamaha	2500
DVD	DVD	Yamaha	2100
BD/HD DVD	DVD	Yamaha	2100
PHONO	TV	—	—
DTV/CBL	TV	—	—
DVR	DVR	Yamaha	2807
VCR	VCR	—	—
V-AUX/DOCK	TUNER	Yamaha	2606

### 注

即使预设了上面所列的 Yamaha 遥控器代码，您仍然可能无法操作您的 Yamaha 组件机。在这种情况下，请尝试设置另外的 Yamaha 遥控器代码。

- 1 设置操作模式选择开关到 **⑭SOURCE** 然后按下输入选择按钮 **①**，选择您期望设置的输入区域。



- 2 使用圆珠笔或类似物体，按住 **ⓧLEARN** 大约3秒钟。

资料库名称（例如，L:DVD）和选择的输入区域名称（例如，DVD）在遥控器的显示窗 **⑫** 上交替出现。

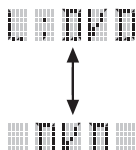

- 您可以设置装置的不同类型的遥控器代码到输入区域。反复按下 **④</>** / **>** 改变该库（装置种类）。  
资料库选项：L:DVD, L:DVR, L:LD, L:CD, L:CDR, L:MD, L:TAP（磁带），L:TUN（调谐器），L:AMP, L:TV, L:CAB（有线），L:SAT（卫星），L:VCR
- 如果您希望设置另外的输入区域，请按下输入选择按钮，或反复按下 **⑫SELECT Δ/∇** 选择输入区域。



- 一定要按住并保持 **ⓧLEARN** 3 秒以上，否则学习功能会被启动。
- 如果在 30 秒钟内，您没有完成下列各步骤，设定模式将被自动消除。在此情况下，从步骤 2 重新开始。

- 3 按 **④ENTER**。

显示窗上 **⑫** 显示为所选择组件机设定的 4 位数字代码。



如果没有设定代码，显示窗 **⑫** 上显示“0000”。

- 4 按下数字按钮 **⑥**，输入要使用组件机的 4 位数字遥控器代码。

关于可用的遥控代码的完全列表，请参阅本说明书末尾的“遥控器代码列表”。

- 5 按下 **④ENTER**，设定该数字。

如果设定成功，“OK”出现在遥控器的显示窗 **⑫**。

如果设定不成功，“NG”出现在遥控器的显示窗 **⑫**。在此情况下，从步骤 3 重新开始。



如果您希望连续设置另外的装置的代码，请按下输入选择按钮，或反复按下 **⑫SELECT Δ/∇** 选择装置，然后重复步骤 2 到 5。

- 6 再次按下 **ⓧLEARN** 以退出设置模式。



- 7 按下 **④▷** 或 **AV POWER**，确认使用遥控器是否能操作您的装置。



如果操作不起作用而您的装置的厂商有一个以上的代码，请逐一尝试直到您找到了正确的那个。



- 如果您按下了相应步骤中未指示的按钮，或当您同时按下多个按钮时，“ERROR”出现在遥控器的显示窗 **⑫**。
- 随机提供的遥控器不包含针对市售的视频和音频组件机的所有可能的代码（包括 Yamaha 组件机）。如果对于任何一个遥控器代码不能操作，请使用学习功能编程新的遥控器功能（请参见第 107 页上的“编程其他遥控器的代码”），或使用装置附带的遥控器。
- 使用学习功能编程的功能优先于遥控器代码功能。

## 编程其他遥控器的代码

您可以从其他遥控器上编程遥控器控制。如果您希望编程遥控器代码所涵盖的基本功能所未包含的功能，或对应的遥控器代码无效时，使用该学习功能。在下图高亮区的那些按钮上，您可以编程其他遥控器的功能。这些按钮能针对每个输入区域被单独编程。

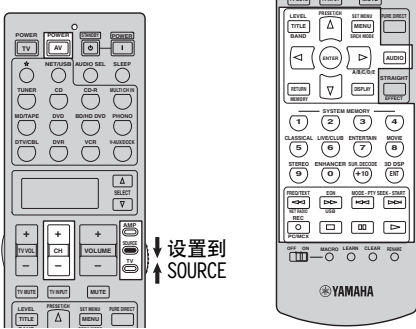

### 注

此遥控器发射红外线。如果其它一个遥控器也使用红外线，此遥控器能学习它的大多数功能。但是，您可能无法对有些特殊信号或过长的传输进行编程。请参阅其他遥控器的使用说明书进行操作。

- 1 设置操作模式选择开关到 **⑭SOURCE** 然后按下输入选择按钮 (①)，选择一个输入区域。

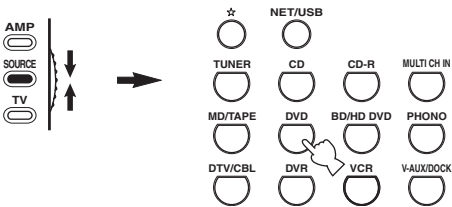

### 注

务必将输入模式选择开关设为 **⑭SOURCE**。当您将输入模式选择开关设置为 **⑭AMP** 和从其他遥控器编程一个遥控器代码时，被编程的键不能操作本机的放大器功能。

- 2 将此遥控器放在距离另外一个遥控器大约 5 到 10 cm 的平整表面上，使得两个遥控器的红外线发射器互相对准。

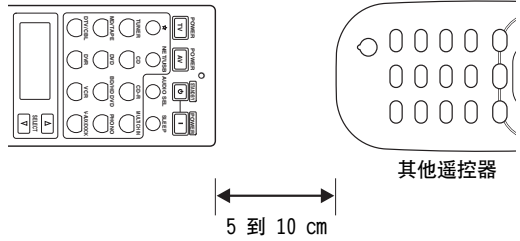

- 3 使用圆珠笔或类似物体按 **ⓧLEARN**。“LEARN”和选择的输入区域名称（例如“DVD”）在遥控器的显示窗 (⑫) 上交替出现。

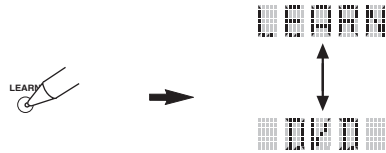

### 注

- 请勿按住 **ⓧLEARN** 不放。如果您按住它 3 秒钟以上，遥控进入遥控器代码设置模式。
- 如果在 30 秒钟内，您没有完成下列各步骤，学习模式将被自动消除。在此情况下，从步骤 3 重新开始。

- 4 按下您想要编程新功能的按钮。“LEARN”出现在遥控器的显示窗 (⑫)。



- 5** 在另外一个遥控器上按住您想要编程的按钮，直到“OK”出现在该遥控器的显示窗(12)。  
如果学习不成功，“NG”出现在遥控器的显示窗(12)。在此情况下，从步骤4重新开始。

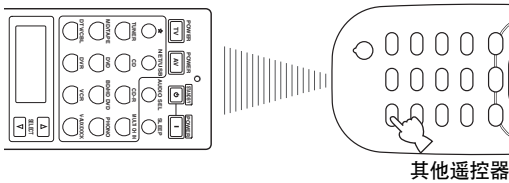

其他遥控器



- 如果您还希望编程其他功能，请重复步骤4和5。
- 如果您希望连续编程另外的装置的其他功能，请按(12)SELECT  $\Delta/\nabla$  选择该装置，然后重复步骤4和5。

- 6** 再次按(12)LEARN，以退出学习模式。



**注**

- 如果您按下了相应步骤中未指示的按钮，或当您同时按下多个按钮时，“ERROR”出现在遥控器的显示窗(12)。
- 该遥控器能学习大约200种功能。但是，根据所学习到的信号的具体情况，在您编程到200个功能之前，“FULL”可能出现在显示中。在此情况下，清除不需要的编程功能，为新的学习创造空间。
- 在以下情况中，可能无法进行学习：
  - 当本机或其它装置的遥控器中的电池电力微弱时。
  - 当两个遥控器之间的距离太远或太近时。
  - 当遥控器红外线窗口没有互相以适当的角度相对时。
  - 当遥控器暴露于直射阳光下时。
  - 当要编程的功能是连续的或不寻常时。

## 在显示窗上改变源名称

如果您想要使用和工厂预设不同的名称，您能改变出现在遥控器显示窗口(12)中的输入源名称。当您设置了输入区域用于控制一个不同的装置时，该性能是很有用的。

- 1** 设置操作模式选择开关到(14)AMP或(14)SOURCE，然后按下输入选择按钮(1)，选择您期望重新命名的输入区域。所选的输入区域名称出现在显示窗(12)。

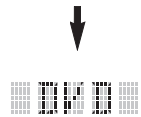
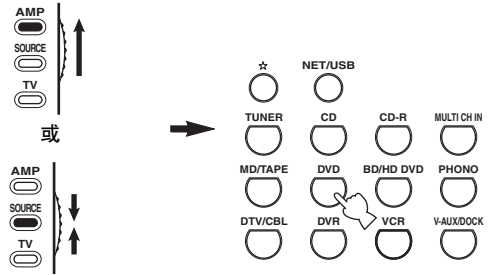

- 2** 使用圆珠笔或类似物体按(12)RENAME。



**注**

如果在30秒钟内，您没有完成下列各步骤，重新命名模式将被自动消除。在此情况下，从步骤2重新开始。

### 3 按下 ④△ / ▽，以选择和输入一个字符。

按下 ④▽，如下改变字符：

A 到 Z, 1 到 9, 0, + (加), - (连字号),

; (分号), / (斜线), 和空格。

按下 ④△，以相反顺序改变字符。

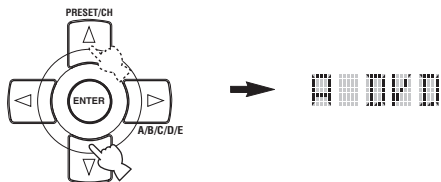

### 4 按下 ④▷，以移动光标到下一个位置。



按下 ④◁，以移动光标到前一个位置。

### 5 按下 ④ENTER，设定新名称。

如果重新命名成功，“OK”出现在遥控器的显示窗 (⑫)。

如果重新命名不成功，“NG”出现在遥控器的显示窗 (⑫)。在此情况下，从步骤 3 重新开始。



如果您希望继续重新命名另外的输入区域，请按下输入选择按钮，或反复按下 ⑫SELECT △/▽ 选择装置，然后重复步骤 3 到 5。

### 6 再次按下 ⑫RENAME，以退出重新命名模式。



#### 注

如果您按下了相应步骤中未指示的按钮，或当您同时按下多个按钮时，“ERROR”出现在遥控器的显示窗 (⑫)。

## 宏指令编程功能

宏指令编程功能能够通过只按一个按钮就执行一系列的操作。例如，当您想要播放 CD 时，通常您要打开组件机，选择 CD 输入，按下播放按钮以开始播放。宏指令编程功能让您能简单地通过按下 CD 宏指令按钮，就能执行所有这些操作。下面列出的宏指令按钮是工厂设置了宏指令程序的按钮。您也能编程自己的宏指令 (请参阅第 111 页)。

### ■ MACRO 操作

宏指令按钮

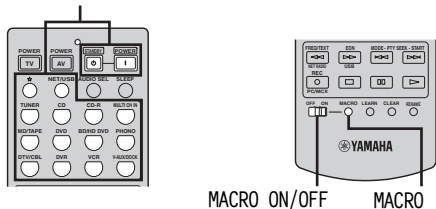

### 1 设置 ⑫MACRO ON/OFF 开关到 ON。

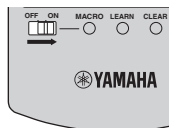

### 2 按下期望的宏指令按钮。

### 3 当您完成了使用宏指令编程操作，设置 ⑫MACRO ON/OFF 开关到 OFF。

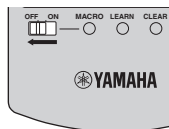

#### 注

- 当遥控器执行宏指令程序时，它将不接受任何其它操作，直到宏指令操作完成 (传送指示器停止闪烁)。
- 继续将遥控器对准宏指令正在进行的组件机，直到宏指令操作已完成。

■ 缺省宏指令功能

按下宏指令按钮	要自动按顺序传输这些信号		
	首先	其次	其三
		—	—
	(*1)	(*2)	—
		—	—
			—
	(*1)	(*3)	—
			(CD 区域) (*4)
			(CD-R 区域) (*4)
			—
			(MD/TAPE 区域) (*4)
			(DVD 区域) (*4)
			(BD/HD DVD 区域) (*4)
			—
			—
			(DVR 区域) (*4)
			(VCR 区域) (*4)
			—

\*1 通过将组件机连接到本机后部面板上的 AC OUTLET(S)，您能打开某些连接到本机的组件机（包含 Yamaha 组件机）。根据装置的情况，电源控制可能不与本机同步。有关详情，请参阅连接的装置的使用说明书。

\*2 如果为电视机设置遥控器代码为 DTV/CBL 或 PHONO（请参阅第 105 页），您只要打开电视机电源即可，而不必选择输入源。为 DTV 设置的遥控器代码优先于 PHONO。

\*3 当 TUNER 被选作输入源时，在本机设为待机模式之前将播放最后一个接收到的电台。

\*4 任何兼容 Yamaha 遥控器的 MD 录制机，CD 播放机，CD 录制机，DVD 播放机，Blu-ray Disc 播放机，HD DVD 播放机或 DVD 刻录机都能开始播放。当使用宏指令以操作其它装置时，您需要事先编程那个装置输入区域上的播放按钮（请参阅第 107 页）或设置一个遥控器代码（请参阅第 105 页）。

## ■ 编程宏指令操作

您能编程您自己的宏指令，并使用宏指令编程特性通过按下一个按钮，依次传输几个遥控器命令。在编程宏指令之前，请确保设置遥控器代码或执行学习操作。

### 注

- 对于一个按钮编程一个新的宏指令时，不清除默认的宏指令。当编程的宏指令被清除后，默认宏指令能再次使用。
- 不能将一个信号（宏指令步骤）加到默认的宏指令上。编程一个宏指令会改变所有宏指令内容。
- 我们不建议在宏指令中编程诸如音量控制等的连续操作。

## 1 设置操作模式开关到 **AMP** 或 **SOURCE**，然后使用圆珠笔或类似物体，按下 **MACRO**。

“MCR ?” 出现在遥控器的显示窗 (12)。

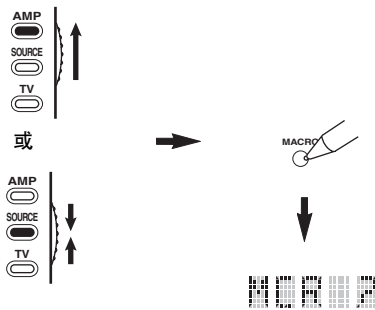

### 注

如果在 30 秒钟内，您没有完成下列各步骤，宏指令编程模式将被自动消除。在此情况下，从步骤 1 重新开始。

## 2 按下您想要用来操作宏指令的宏指令按钮。

宏指令按钮名称（例如“M: DVD”）和选择的装置名称（例如“DVD”）在遥控器的显示窗 (12) 上交替出现。

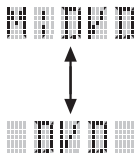

### 注

如果您按了宏指令按钮之外的按钮时，“AGAIN” 出现在显示窗 (12)。

## 3 依次按下您想要包含在宏指令操作中的功能的按钮。

您能设置多达 10 个步骤（10 个功能）。在您设置了 10 个步骤后，“FULL” 出现，遥控器自动从宏指令模式中退出。

### 例

设置输入源到 DVD → 启动 DVD 播放机 → 设置睡眠定时器

步骤 1 (“MCR 1”)：按 DVD。

步骤 2 (“MCR 2”)：按 AV POWER。

步骤 3 (“MCR 3”)：按 SLEEP。

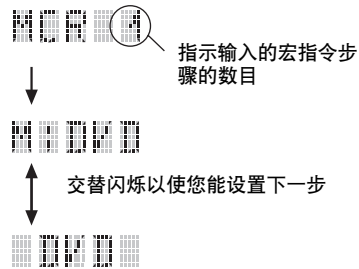
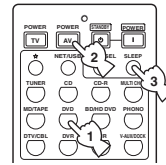

### 注

要改变所选择的输入区域，按下 **SELECT**  $\Delta/\nabla$ 。按下输入选择器按钮将编程一个新的宏指令步骤，而 **SELECT**  $\Delta/\nabla$  仅改变所选的输入区域。

## 4 当您想要编程的操作顺序完成时，使用圆珠笔或类似物体再次按下 **MACRO**。

### 注

如果您同时按下超过一个按钮时，“ERROR” 出现在显示窗 (12)。



## 清除配置

您能清除每个功能设置中所有的变化，例如学习到的功能，宏指令功能，重新命名的输入区域名称和设置遥控器 ID。

### ■ 清除功能设置

#### 1 使用圆珠笔或类似物体，设置操作模式开关到 ⑭AMP 或 ⑭SOURCE，然后按下 ⑳CLEAR。

“CLEAR” 出现在显示窗 (12)。

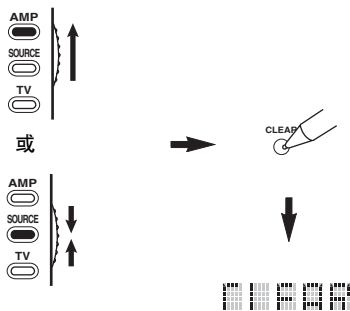

#### 注

如果在 30 秒钟内，您没有完成下列各步骤，清除模式将被自动消除。在此情况下，从步骤 1 重新开始。

#### 2 按下 ④Δ / ▽ 以选择清除模式。

- L;CD(等) (左;输入区域的名称)  
清除相应输入区域的所有学习到的功能。  
组件机名称在分号(:)后显示。按一个输入选择器按钮以选择输入区域。
- L;AMP  
清除本机的控制放大器功能的所有学习到的功能。
- L;ALL  
清除所有学习到的功能。
- M;ALL  
清除所有编程的宏指令。
- RNAME  
清除所有重新命名的信号源名称。
- FCTRY  
清除所有遥控器功能并将遥控器恢复到工厂设置。

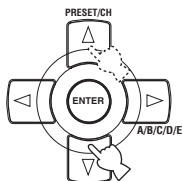

#### 3 再次按住 ⑳CLEAR 大约 3 秒钟。

“WAIT” 出现在显示窗 (12)。如果清除成功，“C;OK” 出现在遥控器的显示窗 (12)。



#### 注

一旦您清除了一个按钮的一个学习功能，该按钮恢复到工厂设定（或厂商设定，如果您已经设定了遥控器代码）。

#### 注

- “L;ALL” 和 “FCTRY” 可能需要大约 30 秒钟才能完成。
- 如果清除不成功，“C;NG” 出现在显示窗 (12)。在此情况下，从步骤 2 重新开始。
- 如果您按下了各自步骤中未指示的按钮，或在您同时按下了多个按钮时，“ERROR” 出现在显示窗 (12)。

#### 4 再次按 ⑳CLEAR 退出。

## ■ 清除一个学习到的功能

您能清除各个控制区域内一个特定的按钮学习到的功能。

**1 设置操作模式选择开关到 ⑭AMP 或 ⑭SOURCE，然后按下输入选择按钮 (①)，选择包含您期望清除功能的输入区域。**

所选的装置的名称出现在显示窗 (⑫) 中。

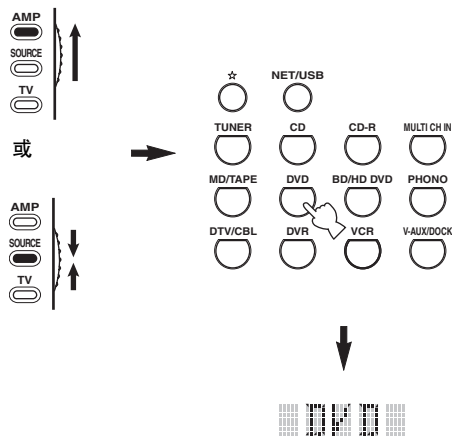

**2 使用圆珠笔或类似物体按 ⑫LEARN。**

“LEARN” 和选择的装置名称 (例如 “DVD”) 交替出现在显示窗 (⑫) 中。

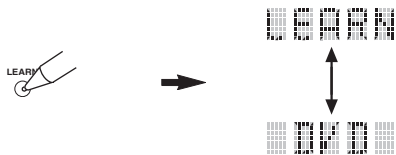

### 注

- 请勿按住 ⑫LEARN 不放。如果您按住它 3 秒钟以上，遥控器进入遥控器代码设置模式。
- 如果在 30 秒钟内，您没有完成下列各步骤，学习模式将被自动消除。在此情况下，从步骤 2 重新开始。

**3 使用圆珠笔或类似物体按住 ⑫CLEAR，然后按您想要清除的按钮 3 秒钟以上。**

如果清除成功，“C;OK” 出现在显示窗 (⑫)。一旦 “C;OK” 出现在遥控器的显示窗 (⑫)，释放用来按下 ⑫CLEAR 的圆珠笔或类似物体，退出清除模式。遥控器返回到学习模式。

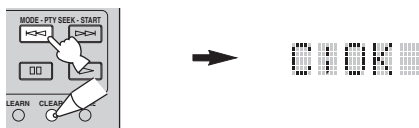

### 注

- 如果您希望连续清除另外的功能，请重复步骤 3。
- 如果您希望连续清除另外的装置的其他功能，请按 ⑫SELECT Δ/∇，选择输入区域，然后重复步骤 3。
- 一旦您清除了一个学习到的功能时，此按钮恢复到工厂设置 (或如果您设置了遥控器代码，则恢复到厂商设置)。

**4 再次按 ⑫LEARN 退出。**

### 注

- 如果清除不成功，“C;NG” 出现在遥控器的显示窗 (⑫)。在此情况下，从步骤 2 重新开始。
- 如果您同时按下超过一个按钮时，“ERROR” 出现在显示窗 (⑫)。

## ■ 清除一个宏指令功能

您可以清除特定的宏指令按钮的已经编程的功能。

- 1 设置操作模式开关到 **⑭AMP** 或 **⑭SOURCE**，然后使用圆珠笔或类似物体，按下 **⑳MACRO**。“MCR ?” 出现在遥控器的显示屏（**⑫**）。

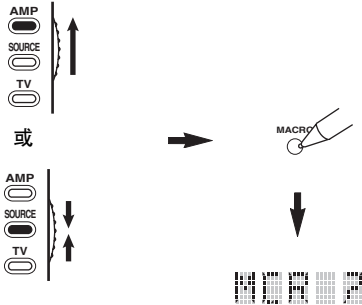

### 注

如果在 30 秒钟内，您没有完成下列各步骤，宏指令编程模式将被自动消除。在此情况下，从步骤 1 重新开始。

- 2 使用圆珠笔或类似物体按住 **㉑CLEAR**，然后按您想要清除的宏指令按钮大约 3 秒钟。

如果清除成功，“C:OK” 出现在遥控器的显示屏（**⑫**）。

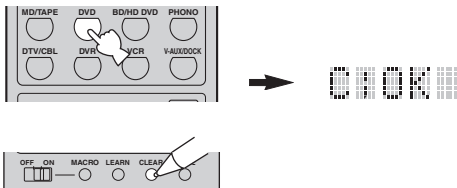

### ☀

- 如果您希望连续清除另外的功能，请重复步骤 2。
- 一旦您清除了一个已经编程的功能时，此按钮恢复到工厂设置（或如果您设置了遥控器代码，则恢复到厂商设置）。

- 3 再次按 **㉒MACRO**，以退出宏指令编程模式。

### 注

- 如果清除不成功，“C:NG” 出现在遥控器的显示屏（**⑫**）。在此情况下，从步骤 2 重新开始。
- 如果您同时按下多个按钮时，“ERROR” 出现在遥控器的显示屏（**⑫**）。

# 使用多区域配置

本机允许您配置一个多区域的音频 / 视频系统。多区域配置特性使您在主区域，第二个区域（Zone 2）和第三个区域（Zone 3）可以设定本机再现独立的输入源。您可以使用随机提供的遥控器从第二个或第三个区域控制本机。

连接源装置到本机的模拟音频输入插孔，以便在 Zone 2 或 Zone 3 播放该输入源。本机不能将来自 DIGITAL INPUT 和 HDMI 插孔输入的音频信号输出到 ZONE OUT 插孔。

## 连接 Zone 2 和 Zone 3 视频装置

您需要下列额外的设备，以使用本机的多房间功能：

- Zone 2 和 / 或 Zone 3 的红外接收机。
- 主房间内的红外线发射机。该发射机将红外线信号从 Zone 2 和 / 或 Zone 3 的遥控器传送到主房间（例如，传送到 CD 播放机或 DVD 播放机）。
- Zone 2 和 / 或 Zone 3 的放大器和扬声器。
- 第二个房间的视频监视器。



- 如果您期望使用本机的内置放大器，就没有必要在 Zone 2 和 / 或 Zone 3 布置其他放大器和扬声器。
- 由于在多个区域安装的情况下连接和使用本机可能有多种方法，如何使 Zone 2 和 Zone 3 连接才能最好的满足您的要求的情况，我们建议您咨询最近的 Yamaha 授权经销商或服务中心。

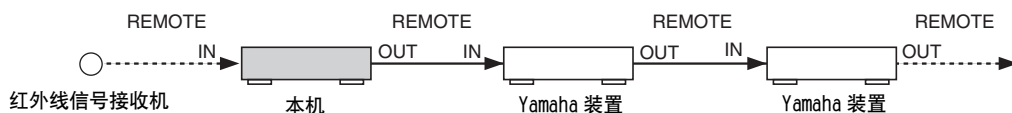

## ■ 使用外部放大器

要在 Zone 2 或 Zone 3 使用外部放大器，连接外部放大器到 ZONE OUT 端子并在“Zone2 Amplifier”选择“EXT”或“Zone3 Amplifier”（请参阅第 94 页）。

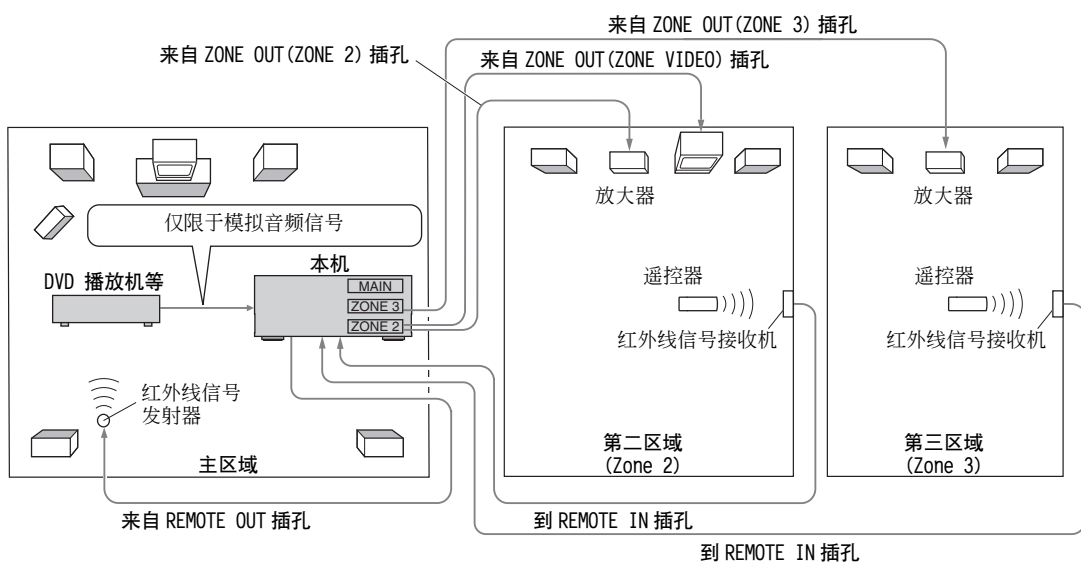

### 注

- 要避免意料之外的噪音，对于 DTS 编码的 CD，请勿使用 Zone 2/Zone 3 特性。
- 当“Zone2 Volume”或“Zone3 Volume”设置为“Fixed”时（请参阅第 94 页），通过使用第二个 / 第三个房间内的放大器以调节 Zone 2/Zone 3 音量。

## ■ 使用本机的内部放大器

### 重要安全注意事项

本接收机的 SP1 或 SP2 扬声器端子不应该连接到被动扬声器选择盒或在每个声道使用多个扬声器。连接到被动扬声器选择盒或每个声道多于一个扬声器可能引起超低阻抗负荷从而导致放大器损坏。有关正确用法请参阅本用户说明书。

对于所有声道，必须在任何时候都保持最小扬声器阻抗数值。该数值刻写在您的接收机的后面板上。

如果您想使用本机的内部放大器之一（SP1 或 SP2）

直接连接 Zone 2 或 Zone 3 扬声器到 SP1 或 SP2 扬声器端子，然后选择“INT:[SP1]”或“INT:[SP2]”的一方用于“Zone2 Amplifier”或“Zone3 Amplifier”（请参阅第 94 页）。

如果您想使用本机的两个内部放大器（SP1 和 SP2）

直接连接 Zone 2 和 Zone 3 扬声器到 SP1 和 SP2 扬声器端子，然后选择“Both”用于“Zone2 Amplifier”或“Zone3 Amplifier”（请参阅第 94 页）。

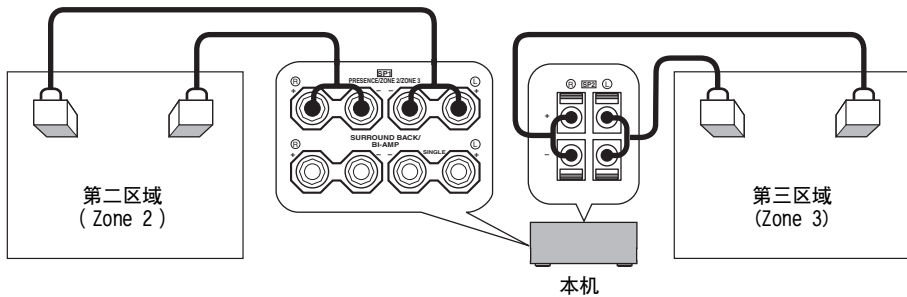

## 控制 Zone 2 或 Zone 3

您可以使用前面板的控制按钮或遥控器选择期望控制的区域。

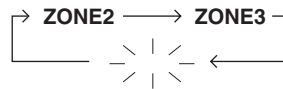

当主区域被选择时，没有指示器闪烁。

## ■ 选择 Zone 2 或 Zone 3

前面板操作

1 按下前面板的 **ⓄZONE 2 ON/OFF** 或 **ⓄZONE 3 ON/OFF**，分别打开或关闭 Zone 2 或 Zone 3。

2 反复按下前面板上的 **ⓄZONE CONTROLS** 按钮，选择您期望控制的区域。

每按下 **ⓄZONE CONTROLS** 一次，前面板显示器按以下改变，当前选择的区域对应的指示器闪烁 10 秒钟。但是，当主区域被选择时，没有指示器闪烁。

### ZONE2

操作 Zone 2 放大器或调谐器功能。

### ZONE3

操作 Zone 3 放大器或调谐器功能。



- 当作选择的区域在前面板显示器上闪烁时，您必须在 10 秒钟内完成此步骤。否则，当前选择的区域模式自动取消。在此情况下，请再次按下 **ⓄZONE CONTROLS**。

- 当 Zone 2 和 Zone 3 两者都打开时，初始设置为 ZONE2。

- 3 请参阅“选择 Zone 2 或 Zone 3 的输入源”，“调节 Zone 2 或 Zone 3 的音量水平”，“在 Zone 2 或 Zone 3 调节扬声器水平的平衡”或第 118 页上的“调节 Zone 2 或 Zone 3 的音质”以便进一步操作。

### 遥控器操作

- 1 设置操作模式选择开关到 **⑭AMP**，然后反复按下 **⑫SELECT**  $\Delta$ ，选择您期望控制的区域。“ZONE 2”或“ZONE 3”在遥控器的显示窗(⑫)显示。

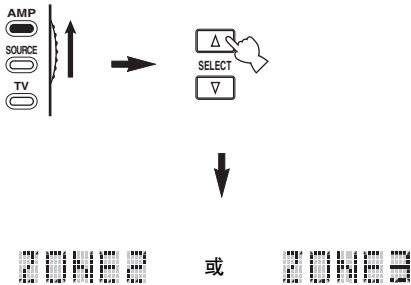

控制模式	显示窗口 (⑫)	POWER 和 STANDBY
主区域模式	选择的输入区域名称	仅打开主区域或将其设置为待机模式。
Zone 2 模式	“ZONE 2”或“2；所选择的输入区域的名称”	打开 Zone 2 或将其设置为待机模式。
Zone 3 模式	“ZONE 3”或“3；所选择的输入区域的名称”	打开 Zone 3 或将其设置为待机模式。
所有模式	“ALL”	<b>⑨POWER</b> : 打开主区域, Zone 2 和 Zone 3。 <b>⑧STANDBY</b> : 设置主区域, Zone 2 和 Zone 3 进入待机模式。

### 注

- 当遥控器处于主区域模式时，当按下 **⑨POWER** 或 **⑧STANDBY** 时，“MAIN”出现几秒钟。
- 仅当按下 **⑫SELECT**  $\nabla$  时，“ALL”出现在遥控器的显示窗(⑫)。

### ■ 选择 Zone 2 或 Zone 3 的输入源

旋转前面板上的 **⑥INPUT** 选择开关（或设置操作模式选择开关到 **⑭AMP** 然后按下输入选择器按钮之一(①)），选择被选择区域的输入源。

如果使用遥控器来选择输入源，当 Zone 2 或 Zone 3 被分别选择时，“2；已选择的输入区域名称”或“3：已选择的输入区域名称”被显示在遥控器的显示窗(⑫)。

### 注

- 选择的输入源在所有区域之间共享。
- 如果您设置的录制源不是“SOURCE”（请参阅第 67 页），Zone 2 的输入源就固定在您所指定的录制源。
- 本机不在连接到 ZONE VIDEO 插孔之一的视频监视器上显示 iPod 或网络 /USB 菜单。

### 注

- 当选择的区域在前面板显示器上闪烁时，您必须在 10 秒钟内完成此步骤。否则，当前选择的区域模式自动取消。在此情形下，请再次按下前面板的 **⑥ZONE CONTROLS**。
- 当视频监视器被连接到 ZONE VIDEO 插孔之一，在视频监视器上您可以显示 Zone 2 或 Zone 3 的操作信息。设置“Zone OSD”为“Zone2&Zone3”或“Zone2”（请参阅第 93 页）。

- 2 请参阅“选择 Zone 2 或 Zone 3 的输入源”，“调节 Zone 2 或 Zone 3 的音量水平”，“在 Zone 2 或 Zone 3 调节扬声器水平的平衡”或第 118 页上的“调节 Zone 2 或 Zone 3 的音质”以便进一步操作。

- 3 按下 **⑫SELECT**  $\Delta/\nabla$ ，退出 Zone 2/Zone 3 模式。

■ 使用遥控器打开或关闭 Zone 2 和 / 或 Zone 3 根据出现在显示窗口(⑫)上所选区域的情况，遥控器上的 **⑨POWER** 和 **⑧STANDBY** 具有不同的作用。

- 当选择主区域, Zone 2 或 Zone 3 模式时（请参阅第 117 页），您能打开主区域, Zone 2 或 Zone 3 或使其分别进入待机模式。
- 当选择所有模式时，按下 **⑨POWER** 同时打开主区域, Zone 2 和 Zone 3，然后按下 **⑧STANDBY** 使得它们同时进入待机模式。

启动 Zone 2 或 Zone 3 操作模式之后，进行以下操作。

## ■ 调节 Zone 2 或 Zone 3 的音量水平

旋转前面板的 **Ⓡ VOLUME**（或按下 **Ⓜ VOLUME +/-**），调节所选择区域的音量水平。



按下遥控器上的 **Ⓜ MUTE** 以静音来自选择的区域的声音输出。

### 注

当您在 Zone 2 或 Zone 3 使用外部放大器时，仅当“Zone2 Volume”或“Zone3 Volume”在“Zone2 Set”或“Zone3 Set”被设置到“Variable”时（请参阅第 94 页），

**Ⓜ VOLUME +/-** 可以被使用。

## ■ 在 Zone 2 或 Zone 3 调节扬声器水平的平衡

反复按下 **Ⓢ TONE CONTROL**，选择“BALANCE”，然后旋转 **Ⓣ PROGRAM**，调节选择的区域的前左和右扬声器水平的平衡。

## ■ 调节 Zone 2 或 Zone 3 的音质

设置操作模式选择开关到 **Ⓛ AMP**，然后按下遥控器的 **Ⓜ CH +/-**，分别调节高频反应 (TREBLE) 或 **Ⓜ TV VOL +/-** 调节低频反应 (BASS)。

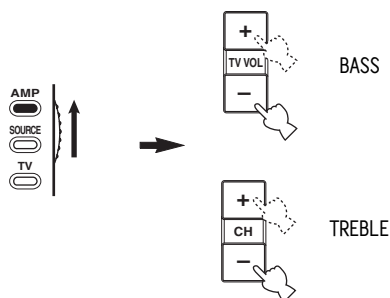

您也可以使用前面板的 **Ⓢ TONE CONTROL** 调节 Zone 2 或 Zone 3 的音调质量。有关详情，请参阅第 51 页上的“调节音调质量”。

### 注

在调节相应区域的音调质量之前，请检查遥控器的显示窗 **Ⓛ** 上显示有“ZONE 2”或“ZONE 3”（请参阅第 117 页）。

## ■ 使用 Zone 2/Zone 3 遥控器

您可以使用附带的 Zone 2/Zone 3 遥控器，操作 Zone 2 或 Zone 3 的各种功能。首先，妥当设置 ID1/ID2 开关和 ZONE 2/ZONE 3 开关。

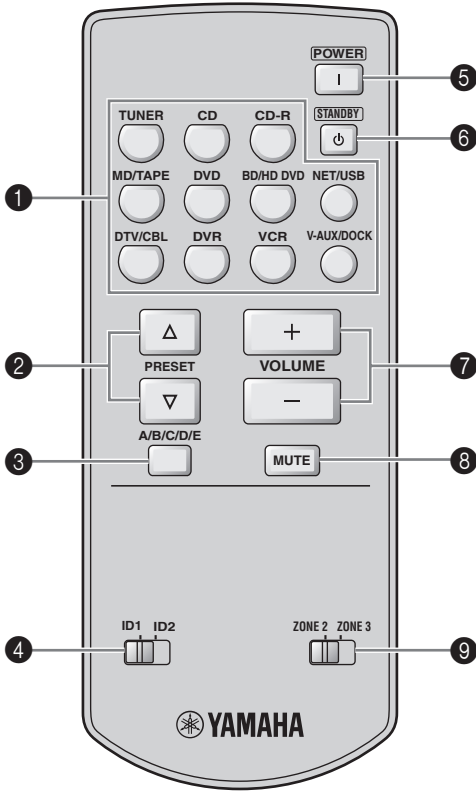

### 操作放大器功能

#### ① 输入选择器按钮

为控制区域选择期望的输入源。

#### ④ ID1/ID2 开关

在 ID1 和 ID2 之间切换遥控器 ID( 请参阅第 121 页)。

#### ⑤ POWER

打开 Zone 2 或 Zone 3。

#### 注

只有当向内按下前面板上的 **ⓐ**MASTER ON/OFF 按钮到 ON 位置时，该按钮才能操作。

#### ⑥ STANDBY

设置 Zone 2 或 Zone 3 到待机模式。

#### 注

只有当向内按下前面板上的 **ⓐ**MASTER ON/OFF 按钮到 ON 位置时，该按钮才能操作。

#### ⑦ VOLUME +/-

增加或减少 Zone 2 或 Zone 3 的音量水平。

#### ⑧ MUTE

静音 Zone 2 或 Zone 3 的声音。再次按此以恢复音频输出到以前的音量水平。

#### ⑨ ZONE 2/ZONE 3 开关

在 Zone 2 的操作模式和 Zone 3 的操作模式之间切换。

操作调谐器功能 ( 请参阅第 53 页 )

选择 “TUNER” 作为控制区域的输入源，以便使用以下功能。

#### ② PRESET $\Delta$ / $\nabla$

当前面板显示器上冒号 (:) 显示时，选择 8 个预设电台号码 (1 到 8) 之一 ( 请参阅第 55 页)。

#### ③ A/B/C/D/E

选择预先设定的电台组 (A 到 E) 之一 ( 请参阅第 55 页)。



# 高级设置

本机具有附加的菜单，可以在前面板显示器上显示。高级设置菜单提供附加的操作以便对本机的操作进行调节和用户定制。改变初始设置（在每个参数下以粗体指示）以反映您的收听环境的需要。

## 注

- 您进行的设置在下次您向内按下 **MASTER ON/OFF** 到 ON 位置打开本机时生效（请参阅第 33 页）。
- 当您在使用高级设置菜单时，只有 **MASTER ON/OFF**、**STRAIGHT** 和 **PROGRAM** 选择开关有效。
- 当您在使用高级设置菜单时，所有其他操作都不可能。
- 高级设置菜单仅在前面板显示器上可用。

## 使用高级设置菜单

- 1 按下前面板上的 **MASTER ON/OFF** 按钮，向外释放到 OFF 位置，关闭本机。
- 2 按下并保持前面板上的 **STRAIGHT** 按钮，然后向内按下 **MASTER ON/OFF** 到 ON 位置，打开本机。  
本机打开，高级设置菜单出现在前面板显示器上。
- 3 旋转前部面板上的 **PROGRAM** 选择器，选择您想要调节的参数。  
所选择的参数名称在前面板显示器上出现。
- 4 反复按下前部面板上的 **STRAIGHT**，改变参数设置。
- 5 按下前部面板上的 **MASTER ON/OFF** 按钮，向外释放到 OFF 位置，以保存新设置并关闭本机。



您进行的设置在下次打开本机时生效。

## 扬声器阻抗 SPEAKER IMP.

使用该功能设定本机的阻抗以使其与扬声器相匹配。  
选择：**8ΩMIN**，6ΩMIN

- 选择 “8Ω MIN”，以设定扬声器阻抗为 8 Ω。
- 选择 “6ΩMIN”，以设定扬声器阻抗为 6 Ω。

SPEAKER IMP.	扬声器	阻抗水平
8Ω MIN	前扬声器	每个扬声器的阻抗必须为 8 Ω 或更高。
	中央扬声器	
	环绕声扬声器	每个扬声器的阻抗必须为 8 Ω 或更高。
	后环绕声扬声器	
6ΩMIN	前扬声器	每个扬声器的阻抗必须为 4 Ω 或更高。
	中央扬声器	
	环绕声扬声器	每个扬声器的阻抗必须为 6 Ω 或更高。
	后环绕声扬声器	

## 遥控传感器 REMOTE SENSOR

使用该性能激活或解除本机前面板上的遥控传感器的信号接收性能。

选择：ON，OFF

- 如果您想要激活遥控传感器的信号接收性能，请选择 “ON”。
- 如果您想要解除遥控传感器的信号接收性能，请选择 “OFF”。

## 注

大多数情况，我们推荐设置该参数到 “ON”。

## ■ 唤醒 RS-232C 存取

RS-232C STANDBY

使用该性能设置本机在待机模式时通过 RS-232C 界面传送数据。

选择：YES, NO

初始设置：

[ 美国和加拿大型号 ]：YES

[ 其它型号 ]：NO

- 选择“YES”以设置本机通过 RS-232C 界面传送数据。
- 选择“NO”以设置本机不通过 RS-232C 界面传送数据。

## ■ 遥控器 AMP ID

RC AMP ID

使用该功能设置本机的 AMP ID 以便于遥控器识别。

选择：ID1, ID2

- 当遥控器 AMP ID 库代码被设置为“2001”时，请选择“ID1”。
- 当遥控器 AMP ID 库代码被设置为“2002”时，请选择“ID2”。

设置遥控器 AMP ID 代码

1 设置操作模式选择开关到 **⑬AMP** 或 **⑬SOURCE**。

2 使用圆珠笔或类似物体按住 **⑭LEARN** 大约 3 秒钟，然后反复按下 **⑮◀ / ▶**，直到“L:AMP”出现在遥控器的显示窗 **⑯**。

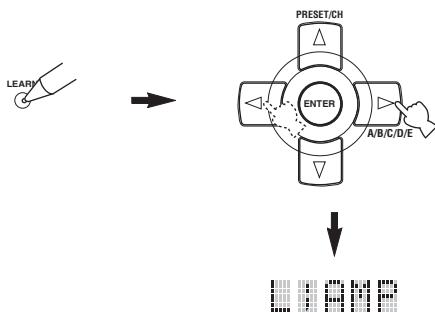

### 注

- 一定要按住并保持 **⑭LEARN** 3 秒以上，否则学习功能会被启动。
- 如果在 30 秒钟内，您没有完成下列各步骤，设定模式将被自动消除。在此情况下，从步骤 2 重新开始。

3 按 **⑮ENTER**。

在遥控器显示窗 **⑯** 上出现为所选择输入区域设置的 4 位数字代码。

4 按下数字按钮 **⑯**，输入您想要使用的输入区域的 4 位 AMP ID 数字遥控器代码。

遥控器 AMP ID 代码 *1	功能	RC AMP ID*2
2001 (初始设置)	使用缺省代码操作本机。	ID1 (初始设置)
2002	使用替换代码操作本机。	ID2

\*1 遥控器设置。

\*2 本机的设置。

5 按下 **⑮ENTER**，设定数字。

如果设置成功，“OK”出现在显示窗 **⑯**。

如果设置不成功，“NG”出现在显示窗 **⑯**。在此情况下，从步骤 2 重新开始。

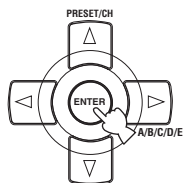

6 再次按下 **⑭LEARN** 以退出设置模式。



## ■ 遥控器 TUNER ID

RC TUNER ID

使用该功能设置本机的 TUNER ID 以便于遥控器识别。

选择：ID1, ID2

- 当遥控器 TUNER ID 库代码被设置为“2602”时，请选择“ID1”。
- 当遥控器 TUNER ID 库代码被设置为“2603”时，请选择“ID2”。

设置遥控器 TUNER ID

1 设置操作模式选择开关到 **⑬AMP** 或 **⑬SOURCE**，然后按下遥控器的 **⑰TUNER**，选择调谐器改变遥控器 ID。

- 2 使用圆珠笔或类似物体按住 **LEARN** 大约 3 秒钟，直到 “L:TUN” 和 “TUNER” 交替出现在遥控器的显示窗 (12)。

**注**

- 一定要按住并保持 **LEARN** 3 秒以上，否则学习功能会被启动。
- 如果在 30 秒钟内，您没有完成下列各步骤，设定模式将被自动消除。在此情况下，从步骤 2 重新开始。

- 3 按 **ENTER**。

在遥控器显示窗 (12) 上出现为所选择输入区域设置的 4 位数字代码。

- 4 按下数字按钮 (6)，输入您想要使用的输入区域的 4 位数字遥控器代码。

遥控器 TUNERID 代码 *1	功能	RC TUNER ID*2
2602 (初始设置)	使用缺省代码操作本机。	ID1 (初始设置)
2603	使用替换代码操作本机。	ID2

\*1 遥控器设置。

\*2 本机的设置。

- 5 按下 **ENTER**，设定数字。

如果设置成功，“OK” 出现在显示窗 (12)。

如果设置不成功，“NG” 出现在显示窗 (12)。在此情况下，从步骤 2 重新开始。

- 6 再次按下 **LEARN** 以退出设置模式。



关于高级设置的操作请参阅第 120 页。

### ■ 调谐器频率步长 TUNER FRQ STEP (仅限亚洲和通用型号)

使用该功能，根据你所在地区的频率空间，设置调谐器频率步长。

选择：AM10/FM100，AM9/FM50

- 对于北美洲，中美洲和南美洲，选择 “AM10/FM100”。
- 对于其他所有地区，选择 “AM9/FM50”。

### ■ 双重放大 BI-AMP

使用该性能启动或解除双重放大器功能。

选择：ON，OFF

- 如果您想要启动双重放大器功能，选择 “ON”。
- 如果您想要关闭双重放大器功能，选择 “OFF”。

**注**

当 “BI-AMP” 设置到 “ON” 时，SURROUND BACK 端子不能用于连接后环绕扬声器，因为 SURROUND BACK 端子已经被用于双重放大器连接（请参阅第 19 页）。

## ■ 参数初始化 INITIALIZE

使用该功能复位本机的参数到工厂初始设置。您可以选择要初始化的类别。

选择：DSP PARAM, VIDEO, NETWORK, ALL, CANCEL

- 选择“DSP PARAM”，初始化所有声场程序参数的设置（请参阅第 71 页）。
- 选择“VIDEO”，但不包括“Short Message”和“On Screen”（请参阅第 87 页）。
- 选择“NETWORK”来初始化网络和 USB 参数（请参阅第 91 页）。
- 选择“ALL”，对本机的所有参数初始化。
- 选择“CANCEL”，取消初始化操作。

### 注

- 在声场程序菜单中使用“Initialize”可以初始化期望的程序参数（请参阅第 77 页）。
- 当网络设置复位后，“NET/USB”的“DHCP”被自动设置为“On”（请参阅第 91 页），在 Yamaha MCX-2000 上为本机注册的客户 ID 被清除（请参阅第 64 页）。

## ■ 电视制式 TV FORMAT

使用此功能设置您的电视机的色彩编码制式。

选择：NTSC, PAL

初始设置：

[ 美国, 加拿大, 通用和韩国型号 ]：NTSC

[ 其它型号 ]：PAL

### 注

该参数设置仅影响连接到 MONITOR OUT 插孔的视频监视器而不影响连接到 ZONE 2 VIDEO 插孔的 Zone 2 视频监视器。

## ■ HDMI 监视器检查

MONITOR CHECK

使用此功能激活或解除本机的监视器检查功能。当“MONITOR CHECK”设置为“YES”时，本机接收通过 HDMI 连接到视频监视器的视频信号分辨率的信息，您只能选择“HDMI Resolution”的视频监视器支持的分辨率（请参阅第 87 页）。当“MONITOR CHECK”设置为“SKIP”时，您仅可以选择“HDMI Resolution”支持的任何分辨率。

选择：YES, SKIP

## ■ GUI 语言 GUI LANGUAGE

使用此功能选择本机的 GUI（图形用户界面）菜单中出现的您选择的语言。

选择：ENGLISH（英语），JAPANESE（日语），  
FRENCH（法语），GERMAN（德语），  
SPANISH（西班牙语），RUSSIAN（俄语）

# 故障排除

当本机工作不正常时，请参阅下面的表。如果您遇到的问题没有列在下面，或如果下面给出的指导不起作用，请将本关闭，断开电源导线，并联络距离您最近的 Yamaha 经销商或服务中心。

## ■ 一般

问题	原因	措施	参考页码
电源打开后本机不能启动且立即进入待机模式。	电源导线没有连接或插头没有完全插入。	请稳固连接电源导线。	—
	扬声器阻抗设置不正确。	设置匹配您的扬声器的扬声器阻抗。	33
	保护电路被启用。	请确保在本机上的以及所有扬声器上的所有扬声器线路连接是稳固的，且每根连接的电线不接触到其相关连接之外的任何物体。	15
	本机曾被暴露在强烈的外部电击（例如闪电或强烈的静电）。	将本机设为待机模式，断开电源导线，过 30 秒钟后再次插回，然后正常使用。	—
无声音。	输入或输出电缆连接不正确。	请正确连接导线。如果问题仍然存在，导线可能有故障。	23–30
	音频输入插孔选择设置在“HDMI”，“COAX/OPT”或“ANALOG”。	设置音频输入插孔选择到“AUTO”。	42
	当输入源装置输出数码音频信号时，音频输入插孔选择设置在“ANALOG”。	设置音频输入插孔选择到“AUTO”或“COAX/OPT”。	42
	没有选择适当的输入源。	使用前面板上的 <b>Ⓒ</b> INPUT 选择开关（或遥控器的输入选择按钮 <b>①</b> ），选择妥当的输入源。	41, 42
	扬声器连接不稳固。	稳固连接。	15
	音量被调低。	调高音量。	—
	声音被静音。	按下遥控器的 <b>Ⓔ</b> MUTE 或 <b>Ⓕ</b> VOLUME +/-，恢复音频输出然后调节音量。	43
	从源装置输入的信号在本机无法播放，比如 CD-ROM。	播放本机可以进行播放的音源。	—
	连接在本机的 HDMI 装置不支持 HDCP 拷贝保护标准。	请连接支持 HDCP 拷贝保护标准的 HDMI 装置。	21
	当“Support Audio”被设置为“Other”时，在本机“HDMI”音频信号没有被播放。	在“Option”设置“Support Audio”为“RX-V3800”。	95
无图像。	图像的输出和输入被连接到不同类型的视频插孔。	设置“Conversion”到“On”或用您连接您的视频监视器到本机一样的方法连接您的源装置。	86
	在连接到 HDMI OUT 插孔的视频监视器上，本机输出视频信号不被支持。	设置“INITIALIZE”到“VIDEO”，重新设置视频参数。	123
		设置“MONITOR CHECK”为“YES”。	123
	Pure Direct 模式被激活。	关闭 Pure Direct 模式。	51
非标准视频信号被输入时。			

问题	原因	措施	参考页码
在视频监视器上短信息显示不出现。	“Short Message” 被设置为 “Off”。	设置 “Short Message” 为 “On”。	87
	“Conversion” 被设置为 “Off”。	设置 “Conversion” 为 “On”。	86
	通过 HDMI 输入插孔输入的信号正在通过 HDMI OUT 插孔输出。 HDTV 视频信号正在输入。		
声音突然关闭。	由于短路等原因，保护电路被启用。	请检查扬声器阻抗设置是否正确。	33, 120
		检查扬声器导线没有互相接触，然后再重新打开本机。	—
	睡眠定时器关闭了本机。	打开本机，并再次播放信号源。	—
	声音被静音。	按下遥控器的 <b>MUTE</b> 或 <b>VOLUME +/-</b> 以恢复音频输出。	43
只有一侧的扬声器中能听到音响。	导线连接不正确。	请正确连接导线。如果问题仍然存在，导线可能有故障。	15
	“Speaker Level” 的设置不正确。	调节 “Speaker Level” 设置。	91
仅中央扬声器输出了足够的声音。	当使用 CINEMA DSP 程序播放单声道声源时，信号源信号被指引到中央扬声器，前扬声器和环绕扬声器输出效果声音。		
中央扬声器不发出声音。	“Speaker Set” 的 “Center” 被设置为 “None”。	设置 “Center” 为 “Small” 或 “Large”。	89
	选择了 HiFi DSP 程序（“7ch Stereo” 除外）之一，模拟 2- 声道源正在输入	如果您想要从中央扬声器输出声音，请尝试另一种声场程序。	45
现场感扬声器不发出声音。	声场程序被关闭。	选择 <b>STRAIGHT</b> 以打开它们。	50
	您正在使用一个所有声道不会输出声音的音源或程序组合。	尝试另一个声场程序。	41
环绕声扬声器不发出声音。	“Speaker Set” 的 “Surround” 被设置为 “None”。	设置 “Surround” 为 “Small” 或 “Large”。	89
	本机在 “STRAIGHT” 模式，且在播放单声道音源。	按下前面板上的 <b>STRAIGHT</b> ，“STRAIGHT” 从前面板显示器上消失。	50
超低音扬声器不发出声音。	当 Dolby Digital 或 DTS 信号被播放时，“Speaker Set” 的 “Bass Out” 被设置为 “Front”。	设置 “Bass Out” 为 “SWFR” 或 “Both”。	89
	当 2 声道信号被播放时，“Speaker Set” 的 “Bass Out” 被设置为 “SWFR” 或 “Front”。	设置 “Bass Out” 为 “Both”。	89
	信号源不包含低频信号。		
后环绕声扬声器不发出声音。	“Speaker Set” 的 “Surround” 被设置为 “None”，且 “Surround Back” 被自动设置为 “None”。	设置 “Surround” 和 “Surround Back” 为 “None” 以外的设置。	89
	“Speaker Set” 的 “Surround Back” 被设置为 “None”。	设置 “Surround Back” 为 “None” 以外的设置。	89
	CINEMA DSP 3D 模式被激活。	设置 CINEMA DSP 3D 模式为 “OFF”。	50

问题	原因	措施	参考页码
无法以期望的数码音频信号格式播放音频输入源。(在前面板显示器上期望的输入源指示灯或解码器指示灯都不点亮。)	连接的组件机不设为输出 Dolby Digital 或 DTS 数码信号。	遵照使用说明书, 为您的组件机进行适当的设置。	—
	音频输入插孔选择设置在 “ANALOG”。	设置音频输入插孔选择到 “AUTO”。	42
能听到蜂鸣声。	导线连接不正确。	请稳固连接音频导线。如果问题仍然存在, 导线可能有故障。	—
	电唱机没有连接到 GND 端子。	连接电唱机的接地线到本机的 GND 端子。	27
当正在播放录制的节目时音量低。	播放唱片的电唱机具有 MC 拾音头。	通过 MC 拾音头放大器连接电唱机到本机。	27
不能增加音量, 或声音失真。	连接到本机的 AUDIO OUT (REC) 插孔的组件机被关闭。	打开组件机的电源。	—
不能录制声音效果。	不能用一个录制组件机来录制声音效果。		
一个信号源不能使用连接到此 DIGITAL OUTPUT 插孔的数码录制组件机来录制。	信号源装置没有连接到本机的 DIGITAL INPUT 插孔。	将信号源连接到 DIGITAL INPUT 插孔上。	24, 27
	一些装置不能录制 Dolby Digital 或 DTS 信号源。		
一个信号源不能使用连接到此 AUDIO OUT (REC) 插孔的模拟组件机来录制。	信号源装置没有连接到模拟 AUDIO IN 插孔。	将信号源组件机连接到模拟 AUDIO IN 插孔上。	27
本机的声场参数和一些其它设置不能改变。	“Option” 的 “Memory Guard” 被设置为 “On”。	设置 “Memory Guard” 为 “Off”。	95
本机操作不正常。	内部麦克风被外部电击 (例如闪电或过量静电) 或低电压的电源供应所冻结。	从 AC 电源插座断开电源导线, 在大约 30 秒钟后再次插入。	—
“CHECK SP WIRES” 出现在前面板显示器中。	扬声器导线短路。	确保所有扬声器导线连接正确。	15
存在来自数码或无线电频率设备的噪音干扰。	本机太靠近数码或高频设备。	将本机移离此类设备。	—
图像失真。	视频源使用扰频或编码信号防止复制。		
本机突然进入待机模式。	内部温度变得过高, 过热保护电路被启用。	请等待 1 小时冷却本机, 然后重新打开它。	—

## ■ 调谐器

	问题	原因	措施	参考页码
FM	FM 立体声接收很嘈杂。	当发射器太远或天线输入不佳时，FM 立体声广播的特性可能导致了这个问题。	检查天线连接。	32
			尝试使用高质量的方向性 FM 天线。	—
			使用单声道调谐方式。	53
	存在失真，而且即便使用好的 FM 天线也不能获得清晰的接收。	存在多路干扰。	调节天线位置以消除多路干扰。	—
	使用自动调谐模式不能调谐到想要的电台。	信号太微弱。	使用高质量的方向性 FM 天线。	—
			使用单声道调谐方式。	53
	先前预设的电台不能再被调谐到。	本机断电时间较长。	再次预设电台。	54
AM	使用自动调谐模式不能调谐到想要的电台。	信号微弱或天线连接较松。	紧固 AM 环形天线连接并定向以获得最佳接收。	—
			使用单声道调谐方式。	53
	存在连续的噼啪声或嘶嘶的噪音。	附带的 AM 环形天线没有连接。 由闪电，荧光灯，发动机，调温器和其它电气设备引起的噪音。	即使您使用室外天线，也要正确连接 AM 环形天线。	32
使用室外天线和接地线。这将有所帮助，但很难消除所有噪音。			—	
	存在嗡嗡和呜呜的噪音。	正在附近使用电视机。	将本机移离电视机。	—



## ■ 遥控器

问题	原因	措施	参考页码
遥控器不能工作或不能正常起作用。	距离或角度错误。	遥控器在最大为 6 m 的范围内起作用，且不能偏离前面板轴心超过 30 度。	34
	直射阳光或光照（来自逆变器型荧光灯）影响了本机的遥控器传感器。	重新放置本机。	—
	电池微弱。	更换所有电池。	5
	电池快要用完。	极力推荐使用碱性电池。	—
	操作模式选择开关设置不正确。	正确设置操作模式选择开关。 在操作本机时，设为 <b>④AMP</b> 位置。当操作作用输入选择器按钮选择的组件机时，设为 <b>④SOURCE</b> 位置。当操作位于 DTV 或 PHONO 区域的电视机时，设为 <b>④TV</b> 位置。	—
	没有正确设置遥控代码。	请参阅本说明书末尾的“遥控器代码列表”正确设置遥控代码。	105
		使用本说明书最后的“遥控器代码列表”设置相同厂家的另一个遥控代码。	105
遥控器的库代码和本机的遥控代码不匹配。	匹配本机的遥控代码到相应的遥控器库代码。	105	
遥控器不能工作或不能正常起作用。	即使遥控代码是正确的，有些型号也不回应遥控器。	使用学习功能，为可编程按钮独立编制需要的功能。	107
遥控器不学习新功能。	本遥控器和 / 或其它遥控器的电池过弱。	更换电池。	5
	两个遥控器之间的距离过大或过小。	将遥控器放置在妥当的距离。	107
	另一个遥控器的信号编码或调制方式与本遥控器不兼容。	无法学习。	—
	记忆能力达到极限。	删除一些不用的功能为新功能腾出空间。	112

## ■ HDMI

出错讯息	原因	措施	参考页码
Device Over	连接的 HDMI 装置的数量超过限制。	请减少连接的 HDMI 组件机的数量。	—
HDCP Error	HDCP 认证失败。	检查所连接的 HDMI 装置是否支持 HDCP 拷贝保护标准。	—

HDMI Message	原因	措施	参考页码
Out of Resolution	所连接的监视器与输入视频信号的分辨率不兼容，或输入的视频信号是分辨率为 1080P 的模拟分量视频信号。	设置适当的输入源装置的视频输出信号的分辨率。	—

## ■ 网络和 USB

问题	原因	措施	参考页码
PC 服务器 /MCX-2000/ 互联网广播不正常工作。	IP 地址没有被正确设置。	设置路由器的 DHCP 服务器功能到 ON。或者，根据当前操作环境完成手动配置。	91
	网线没有连接。	正确连接网线。	31
PC 服务器中的音乐不能播放。	在 PC 中没有安装 Windows Media Player 11 或 Windows Media Connect 2.0。	在 PC 中安装 Windows Media Player 11 或 Windows Media Connect 2.0。	—
	音乐以本机不能播放的格式录制。本机不能播放 WMA, MP3 和 WAV (PCM 格式) 以外的音乐格式。也请注意，即使以 WMA, MP3 或 WAV 格式录制，有些音乐文件也不能播放。	请播放以本机兼容的格式录制的音乐。	—
	该音乐受版权保护。	本机不能播放受版权保护音乐。	—
不能连接 Windows Media Player 11 或 Windows Media Connect 2.0。	Windows XP PC 正在登录到一个域。	登录到本地机器而非域。	—
MusicCAST 服务器不能连接。	您正在尝试连接到 MCX-1000。本机可以连接的 MusicCAST 服务器是 MCX-2000。	使用 MCX-2000 或 PC 服务器。	—
	不进行自动配置。	进行“Auto Configure”。	63
即使有 USB 装置连接时“Disconnected”(未连接)显示。	本机认为 USB 装置为非法装置。	关闭本机，然后再开启。	65
互联网广播不能播放。	网络装置的防火墙被激活。只有当互联网广播通过每一个广播电台指定的端口，才能播放互联网广播。根据广播电台不同，端口号码是可变的。	检查网络装置的防火墙设置。	—
	互联网的连接被断开。	检查网络装置的配置，然后与网络连接提供商联系。	—

问题	原因	措施	参考页码
USB 装置中的音乐文件和目录不能观看。	音乐文件和目录被放置在 FAT 区域以外的地方。	将音乐文件和目录放置在 FAT 区域。	—
	您正在尝试浏览 8 级以上层次的目录或具有超过 500 个文件的目录。	更改您的 USB 装置上的数据构造。	—
USB 装置不被认可。	连接的 USB 装置属于 USB 存储器或 USB 便携式音频播放机这样的 USB 大容量存储类型以外的类型。	本机只认可 USB 存储器或 USB 便携式音频播放机这样的 USB 大容量存储类型。也请注意，即使当它们是以上所介绍的装置时，某些 USB 装置也许不能被认可。	65
		有些装置在本机打开之前被插入时，可以很容易地得到认可。	65
本机使用数字按钮 (1 到 8) 无法呼出正确的项目。	连接的 USB 存储器不正确。	连接存储预设项目的 USB 存储器。	65
	存储选择项目的目录被改变。	再次预设期望的项目到数字按钮 (1 到 8)。	65
本机使用数字按钮 (1 到 8) 无法呼出选择的项目。	USB 存储器没有正确地连接。	适当地连接正确的 USB 存储器。	65
	存储选择项目的电脑或 MCX-2000 被关闭。	打开电脑或 MCX-2000。	63
	选择的互联网广播电台临时无法利用或不再提供服务。	当选择的互联网广播电台提供服务时再次尝试。	64
		预设另一互联网广播电台。	65
状态讯息	原因	措施	参考页码
Please wait	本机正在确认与网络之间的连接。	这不是系统错误。请稍等片刻。	—
	本机正在确认与 USB 存储器或 USB 便携式音频播放机之间的连接。	这不是系统错误。请稍等片刻。	—
Please wait (Starting Server)	本机正在激活设置到待机模式的 MCX-2000。	等待大约 20 秒钟。	—
Connect error	从网络到本机的信号路径有问题。	检查路由器或集线器的 LAN 接口与本机之间的连接。	31
		请确保路由器被正确连接和打开。另外，当您试图要收听互联网广播时，请确保调制解调器被正确连接和打开。	31
Disconnected	您的 USB 存储器或 USB 便携式音频播放机已经从本机的 USB 接口断开。	检查本机和您的 USB 存储器或 USB 便携式音频播放机之间的连接。	—
	先前连接到本机的 PC 服务器或 MCX-2000 不再存在。	将本机连接到可用的 PC 服务器或 MCX-2000。	63
	从您的 USB 存储器或 USB 便携式音频播放机到本机的信号通道出现问题。	关闭本机并重新连接您的 USB 存储器或 USB 便携式音频播放机到本机的 USB 接口。	33
		尝试重新设置您的 USB 存储器或 USB 便携式音频播放机。	—

状态讯息	原因	措施	参考页码
Access error	本机不能访问您的 USB 存储器或 USB 便携式音频播放机。	尝试另外的 USB 存储器或 USB 便携式音频播放机。	—
	从您的 USB 存储器或 USB 便携式音频播放机到本机的信号通道出现问题。	关闭本机并重新连接您的 USB 存储器或 USB 便携式音频播放机到本机的 USB 接口。	33
		尝试重新设置您的 USB 存储器或 USB 便携式音频播放机。	—
Unable to play	本机不能播放当前保存在 PC 中的歌曲。	确保您的 PC 中安装有 Windows Media Connect 2.0。	—
		检查当前存储在 PC 中的歌曲可否播放 (MP3, WMA, 和 WAV)。	—
		在 PC 中存储一些其他可播放音乐文件 (MP3, WMA, 和 WAV)。	—
	网络也许在超载运行, 所以播放被中断。	尝试准备一个专用网络, 使本机与普通的网络流通分离。	—
List updated	存储在您的 PC 服务器或 MCX-2000 中的内容清单已经被更新。		
Bookmark ON	期望的互联网广播电台已经被添加到“Bookmarks”清单里。		
Bookmark OFF	存储的互联网广播电台已经从“Bookmarks”清单中消除。		
Empty Memory!	没有项目被分配到选择的数字按钮。	分配期望的项目到数字按钮。	65
Not found!	对于选择的数字按钮, 本机不能找到分配的项目。	连接存储预设项目的 USB 存储器。	65
		打开电脑或 MCX-2000。	63
		当选择的互联网广播电台提供服务时再次尝试。	64
		再次预设期望的项目到数字按钮 (1 到 8)。	65

## ■ iPod

### 注

传送错误的情况下，没有状态讯息出现在前面板和视频监视器上，请检查您的 iPod 的连接（请参阅第 30 页）。

状态讯息	原因	措施	参考页码
Loading...	本机正在确认与 iPod 之间的连接。 本机正在向 iPod 询问歌曲列表。		
Connect error	从 iPod 到本机的信号路径有问题。	关闭本机，重新连接 Yamaha iPod 多用途平台到本机的 DOCK 端子。 试试重新设置您的 iPod。	30 —
Unknown iPod	本机不支持正在使用的 iPod。	仅支持具有 iPod (Click and Wheel), iPod nano, iPod mini 的 iPod。	—
iPod connected	您的 iPod 正常地驳接到连接在本机 DOCK 端子的 Yamaha iPod 多用途平台（比如 YDS-10, 另售）上，本机与 iPod 之间的连接完成。		
Disconnected	您的 iPod 从连接在本机 DOCK 端子的 Yamaha iPod 多用途平台（比如 YDS-10, 另售）上去掉。	将您的 iPod 驳接到连接在本机 DOCK 端子的 Yamaha iPod 多用途平台（比如 YDS-10, 另售）上。	30
Unable to play	本机不能播放当前保存在 iPod 中的歌曲。	请检查当前保存在 iPod 中的歌曲是否可以播放。 请在 iPod 中保存一些其他可播放歌曲。	— —

## ■ Auto Setup

### Auto Setup 前

出错讯息	原因	措施	参考页码
Connect MIC!	优化器麦克风未连接。	连接随机提供的优化器麦克风到前面板上的 OPTIMIZER MIC 插孔。	37
Unplug Phones!	耳机被连接。	拔去耳机。	—
No Setup Menu!	所有设置菜单被设置到 “Skip”。	设置期望的菜单项目到 “Check”。	39
Memory Guard!	“Memory Guard” 被设置为 “On”。	设置 “Memory Guard” 为 “Off”。	95

## Auto Setup 中

出错讯息	原因	措施	参考页码
E01:No Front SP	前左 / 右声道信号未探测到。	检查前左右扬声器连接。	15
E02:No Sur. SP	没有探测到环绕声声道信号。	检查环绕声扬声器连接。	15
E03:No PRNS SP	没有探测到现场感声道信号。	检查现场感扬声器连接。	15
E04:SBR → SBL	仅探测到右后环绕声声道信号。	如果您仅有一个后环绕声扬声器，请连接后环绕声扬声器到 SURROUND BACK SINGLE 端子。	15
E05:Noisy	背景噪音太响。	在安静的环境尝试运行 “Auto Setup”。	—
		关闭噪音电气设备，例如空调或将其从优化器麦克风旁移走。	—
E06:Check Sur.	后环绕声扬声器被连接，但是环绕声左右扬声器没有连接。	当您使用后环绕声扬声器时，请连接环绕声扬声器。	15
E07:No MIC	优化器麦克风在 “Auto Setup” 步骤期间被拔去了。	连接随机提供的优化器麦克风到前面板上的 OPTIMIZER MIC 插孔。	37
E08:No Signal	优化器麦克风不探测测试音。	检查麦克风设置。	37
		检查扬声器连接和放置。	15
E09:User Cancel	由于用户操作而取消 “Auto Setup” 步骤。	再次运行 “Auto Setup”。	37
E10:Internal Err.	内部错误出现。	再次运行 “Auto Setup”。	37

## 后 Auto Setup

警告讯息	原因	措施	参考页码
W1:Out of Phase	扬声器极性不正确。根据扬声器的情况，即使扬声器正确连接，讯息也可能出现。	检查扬声器极性 (+/-) 连接是否正确。	15
W2:Over Distance	扬声器和收听位置之间的距离超过 24 m。	将扬声器放得更靠近收听位置。	—
W3:Level Error	各个扬声器之间的音量电平差异过大。	重新调节扬声器安装，以便所有扬声器放置的位置情况相似。	—
		检查扬声器连接。	15
		使用类似质量的扬声器。	—
		调节该超低音扬声器的输出音量。	37
W4:SP Mismatch	“Auto Setup” 布线检查的结果与 “Manual Setup” 的 “Speaker Set” 不同。	使用 “Manual Setup” 的 “Speaker Set” 手动调节扬声器设置。	88

## 注

- 如果 “ERROR” 或 “WARNING” 屏幕出现，请检查问题的原因，然后再次运行 “Auto Setup”。
- 如果出现 “W2” 或 “W3”，调节依然进行，但是，调节不一定最佳。
- 根据扬声器的情况，即使扬声器正确连接，警告 “W1” 也可能出现。
- 如果反复出现 “E10” 错误，请联系授权的 Yamaha 服务中心。

# 系统复位

使用该功能复位本机的所有参数到工厂初始设置。

## 注

- 该过程完全复位本机的所有参数，包括“SET MENU”参数。但是，高级设置菜单参数不能被初始化。
- 工厂初始设置将在下一次打开本机后生效。

## ☀

在任何时候，要取消初始化操作而不进行任何改变时，只要按前面板上的 **Ⓐ MASTER ON/OFF** 到向外的 OFF 位置。

**1** 按下前面板上的 **Ⓐ MASTER ON/OFF** 按钮，向外释放到 OFF 位置，关闭本机。

**2** 按下并保持 **Ⓟ STRAIGHT**，然后向内按下 **Ⓐ MASTER ON/OFF** 到 ON 位置，打开本机。本机打开，“ADVANCED SETUP”出现在前面板显示器上。

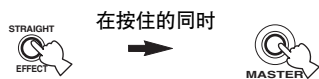

**3** 旋转 **Ⓞ PROGRAM** 选择器，选择“INITIALIZE”。

```
INITIALIZE
CANCEL
```

**4** 反复按 **Ⓟ STRAIGHT** 选择“ALL”。

```
INITIALIZE
ALL
```

## ☀

- 选择“CANCEL”以取消初始化操作，不做任何变动。
- 您可以分别初始化视频参数或声场程序参数。有关详情请参阅第 123 页。

**5** 按下 **Ⓐ MASTER ON/OFF**，向外释放到 OFF 位置，以确认您的选择并关闭本机。

## ■ 音频和视频同步（口形同步）

Lip sync, 口形同步的缩写, 是一个涉及到在后期制作和传输过程中, 保持音频和视频信号同步的问题和可能性的术语。解决音频和视频的时间差问题需要终端用户进行复杂的调节。HDMI V1.3 引进了自动音频和视频同步的技术, 使得机器可以自动且准确地进行同步而不须用户干涉。

## ■ 双重放大连接

双重放大连接对于一个扬声器使用两组放大器。一组放大器连接到扬声器的低音部分, 另一组则连接到混合的中音和高音部分。通过这样的排列, 每个放大器只操作有限的频率范围。这个有限范围使得每个放大器的工作更简单, 每个放大器就可能在某种程度上减少其对声音的影响。扬声器的内部分频包括 LPF (低音通过过滤器) 和 HPF (高音通过过滤器)。像它的名称所意味的一样, LPF 使频率低于切断频率的通过, 使频率高于切断频率的不通过。同样, HPF 使频率高于其切断频率的通过。

## ■ 分量视频信号

使用分量视频信号时, 视频信号被分隔成亮度的 Y 信号以及色度的 P<sub>B</sub> 信号和 P<sub>R</sub> 信号。由于每个这些信号都是独立的, 使用此系统能更真实地再现色彩。由于从色彩信号中减去了亮度信号, 分量信号也被称为“色差信号”。需要一个有分量输入插孔的监视器, 以输出分量信号。

## ■ 复合视频信号

使用复合视频信号系统时, 视频信号包含三种基本视频图像元素: 色彩, 亮度和同步数据。视频组件机上的复合视频插孔传输这三个合并的元素。

## ■ Deep Color

Deep Color (深度彩色) 表示在显示器上使用不同的彩色深度, 根据以前的 HDMI 版本的不同, 可以比 24-比特更高。这些多余的比特深度使得 HDTV 和其他显示器从数百万种颜色走向数十亿种颜色, 这可以消除屏幕上的色带问题, 得到更加光滑的色相过渡以及精细的颜色渐变。增加的反差比可以在黑白之间表现出更多倍的灰色阴影。此外, 深度彩色也在 RGB 或 YCbCr 彩色空间的区间内提供了更多的颜色数目。

## ■ 对话标准化

对话标准化是 Dolby Digital 或 DTS 的特性, 被用于将节目保持在相同的平均收听水平, 因此, 用户就不必在 Dolby Digital 或 DTS 节目之间改变音量控制。

## ■ Dolby Digital

Dolby Digital 是一种数码环绕声系统, 能给您完全独立的多声道音频。Dolby Digital 有 3 个前声道 (前方左/右, 中) 和 2 个环绕声立体声声道, 能提供 5 个完全范围的音频声道。它有一个专用于称为 LFE (低频效果) 低频效果的额外声道, 此系统一共有 5.1 声道 (LFE 被算成 0.1 声道)。通过对于环绕声扬声器使用 2 声道立体声, 它比 Dolby Surround 能提供更精确的移动声音效果和环绕声环境。由 5 个完全范围的声道再现的宽广动态范围 (从最大到最小音量) 以及使用数码声音处理所产生的精确声音定位, 能给听者提供前所未有的激动感和现场感。使用本机能自由选择从单声道到 5.1 声道配置的任何声音环境, 以供您欣赏。

## ■ Dolby Digital EX

Dolby Digital EX 创建来自 5.1 声道信号源的 6 个完整波段输出声道。使用能从原始录音的 2 个环绕声中导出 3 个环绕声声道的一个矩阵解码器, 能做到这点。要获得最佳结果, 对于用 Dolby Digital Surround EX 录制的电影声轨, 应该使用 Dolby Digital EX。有了这个额外的声道, 您能感受更动感更身临其境的运动声音, 特别是对于那些有“头顶飞过”和“环绕飞行”效果的场景。



### ■ Dolby Digital Plus

Dolby Digital Plus 是一种高级音频技术，用于高清晰度节目和媒体，包括 HD 广播，HD DVD 以及蓝光碟片。作为 HD DVD 的强制性音频标准以及蓝光碟片的可选音频标准，该技术可以独立的声道输出传送多声道音响。Dolby Digital Plus 支持的比特率最高可达 6.0 Mbps，可以同时携带 7.1 个独立的音频声道。

Dolby Digital Plus 支持 HDMI V1.3，是未来的光碟播放机以及 AV 接收机 / 放大机的既定技术，同时又完全兼容现有的包括 Dolby Digital 的多声道音频系统。

### ■ Dolby Pro Logic II

Dolby Pro Logic II 是用于解码大量现存 Dolby Surround 音源的改进的技术。这一新技术使用 5 个独立的声道播放，包括 2 个前方左右声道，1 个中央声道和 2 个环绕声左右声道，而传统的 Pro Logic 技术只有 1 个环绕声声道。有 3 种模式：用于音乐音源的“Music 模式”；用于电影音源的“Movie 模式”和用于游戏音源的“Game 模式”。

### ■ Dolby Pro Logic IIX

Dolby Pro Logic IIX 是一项新技术，它能从 2 声道或多声道声源进行分散的多声道播放。有 3 种模式：用于音乐音源的“Music 模式”；用于电影音源（仅限于 2 声道）的“Movie 模式”和用于游戏音源的“Game 模式”。

### ■ Dolby Surround

Dolby Surround 使用 4 声道模拟录制系统，以再现富有现场感的动态声音效果：2 个前左和右声道（立体声），一个中央声道用于对话（单声道），一个环绕声声道用于特殊声音效果（单声道）。环绕声声道再现一个狭窄频率范围内的声音。Dolby Surround 被几乎所有视频磁带，光盘以及许多电视机和有线广播所广泛使用。本机内置的 Dolby Pro Logic 解码器采用一种数码信号处理系统，能自动稳定每个声道的音量，以增强移动的声音效果和方向性。

### ■ Dolby TrueHD

Dolby TrueHD 是一种高级的无损音频技术，用于高清晰度碟片为基础的媒体，包括 HD DVD 以及蓝光碟片。作为 HD DVD 的强制性音频标准以及蓝光碟片的可选音频标准，该技术可以将演播室的原版逐字节地真实传送给音响，造成一种高清晰度的家庭影院环境。Dolby TrueHD 支持的比特率最高可达 18.0

Mbps，可以同时携带 8 个独立的 24-bit/96 kHz 音频声道。Dolby TrueHD 支持 HDMI V1.3，是未来的光碟播放机以及 AV 接收机 / 放大机的既定技术，同时又完全兼容现有的多声道音频系统，维持 Dolby Digital 的元数据功能，并支持对话标准化和动态范围控制。

### ■ DSD

直接数据流数码（DSD）技术在数码存储媒体上存储音频信号，例如 SACD。使用 DSD，在 2.8224 MHz 的高频取样率以单一的比特值存储信号，使用噪声成形和超取样减少失真，具有音频信号的极高量子化的特点。由于该高取样率，可以获得比用于普通音频 CD 的 PCM 格式更高的音频质量。

### ■ DTS 96/24

DTS 96/24 提供了史无前例的用于 DVD 视频多声道声音的音频质量，并且向后兼容所有的 DTS 解码器。

“96”指的是 96 kHz 取样比率，相对于 48 kHz 的取样频率而言。“24”是指 24 位单词长度。

DTS 96/24 提供对初始的 96/24 主机，用于音乐程序具有完整质量和完整动感的视频的 96/24 5.1 声道声音以及 DVD 视频上的动感图像声轨透明的声音质量。

### ■ DTS Digital Surround

DTS 数码环绕声使用 6.1 声道数码声轨来替换电影的模拟声轨，现在正迅速在全球影院中受到欢迎。DTS, Inc. 开发了一个家庭影院系统，使您能在自己家中就欣赏到 DTS 数码环绕声的声音厚度和自然空间再现。此系统产生了几乎无失真的 6 声道声音（从技术上说，前左右声道，中央声道，环绕声左右声道，和一个 LFE 0.1（超低音扬声器）声道，总共是 5.1 个声道）。本机包含 DTS-ES 解码器，能通过现有的 5.1 声道格式上增加后环绕声声道，再现 6.1 声道。

## ■ DTS Express

DTS Express 是一种高级音频技术，是蓝光碟片或 HD DVD 的可选技术，可为网络数据流和互联网应用提供高质量，低比特率的音频优化。DTS Express 可作为蓝光碟片的次级音频特性或 HD DVD 副音频特性。这些特性可以根据需要，通过互联网等传输音频解说（例如，电影中解说员的台词等）。DTS Express 信号在播放机上被混合到主音频流，然后通过数字同轴，数字光纤或模拟连接，再将混合的音频流传送到 AV 接收机 / 放大器。

## ■ DTS-HD Master Audio

DTS-HD Master Audio 是一种高级的无损失音频技术，用于高清晰度碟片为基础的媒体，包括 HD DVD 以及蓝光碟片。作为 HD DVD 以及蓝光碟片的强制性音频标准，该技术可以将演播室的原版逐字节地真实传送成音响，造成一种高清晰度的家庭影院环境。DTS-HD Master Audio 支持的比特率最高可达 18.0 Mbps，用于 HD DVD，或 24.5 Mbps，用于蓝光碟片；可以同时携带最多 7.1 个独立的 24-bit/96 kHz 音频声道。DTS-HD Master Audio 支持 HDMI V1.3，是未来的光碟播放机以及 AV 接收机 / 放大机的既定技术，同时又完全兼容现有的包括 DTS Digital Surround 的多声道音频系统。

## ■ DTS-HD High Resolution Audio

DTS-HD High Resolution Audio 是一种高清晰度音频技术，用于高清晰度碟片为基础的媒体，包括 HD DVD 以及蓝光碟片。作为 HD DVD 以及蓝光碟片的可选音频标准，该技术可以传送与音源实质上不可区分的音响，造成一种高清晰度的家庭影院环境。DTS-HD High Resolution Audio 支持的比特率最高可达 3.0 Mbps，用于 HD DVD，或 6.0 Mbps，用于蓝光碟片；可以同时携带最多 7.1 个独立的 24-bit/96 kHz 音频声道。DTS-HD High Resolution Audio 支持 HDMI V1.3，是未来的光碟播放机以及 AV 接收机 / 放大机的既定技术，同时又完全兼容现有的包括 DTS Digital Surround 的多声道音频系统。

## ■ HDMI

HDMI (High-Definition Multimedia Interface, 高分辨率多媒体界面) 是第一个业界支持的，非压缩，全数码音频 / 视频界面。可提供任意源（比如顶置盒或 AV 接收机）和音频 / 视频监视器（比如数码电视）之间的界面，HDMI 支持标准的，加强的或高分辨率的视频以及多声道数码音频，仅使用一根缆线。HDMI 传输所有 ATSC HDTV 标准，支持 8 声道数码音频，其带宽还可以满足未来的增强或其他要求。当与 HDCP (High-bandwidth Digital Content Protection, 高带宽数码内容保护) 共用时，HDMI 提供安全的音频 / 视频界面，可以满足提供商以及系统操作要求的内容安全保护。关于 HDMI 的进一步信息，请参考 HDMI 的网站，“<http://www.hdmi.org/>”。

## ■ LFE 0.1 声道

该声道再现低频信号。此声道的频率范围是 20 Hz 到 120 Hz。此声道被算作 0.1 声道，因为在 Dolby Digital 或 DTS 5.1/6.1 声道系统中，相比其它 5/6 声道再现的完整范围，它仅增强低频范围。

## ■ MP3

是使用 MPEG 进行音频压缩的方法之一。它使用不可逆的压缩方法，过滤掉人类的耳朵几乎听不到部分的数据，从而获得高压缩比率。WMA 具有这样的压缩能力，它保留了接近于音乐 CD 的音频质量而其数据量的大小却只有 CD 的大约 1/11 (128 kbps)。

## ■ Neo:6

Neo:6 通过特定的解码器将传统的 2 声道声源解码为 6 声道播放。它使您以具有更高的分隔度的完整范围的声音进行播放，就好象数码分离信号播放。有两种模式：用于音乐音源的“Music 模式”；用于电影音源的“Cinema 模式”。

### ■ PCM (线性 PCM)

线性 PCM 是一种信号格式，在此格式下能在不使用任何压缩的情况下，对模拟音频信号进行数码化，录制和传输。这作为录制 CD 和 DVD 音频的一种方式而使用。PCM 系统使用一种技术，用来在很小的时间单位中对模拟信号的尺寸进行取样。代表“脉冲代码调制”，模拟信号被作为脉冲而编码，然后被调制以供录制。

### ■ 取样频率和量化比特的数量

当数码化一个模拟音频信号时，每秒钟取样信号的次数被称为取样频率，而当将声音水平转化为数字值时的精确度被称为量化比特数量。能播放的数率的范围基于取样频率而决定，而代表声音水平差异的动态范围由量化比特数量而决定。原则上说，取样频率越高，能被播放的频率范围越宽，而量化比特的数量越高，能再现的声音水平的质量越高。

### ■ S 视频信号

使用 S 视频信号系统时，使用针口导线，通常将视频信号通过 S 视频导线分隔和传输，Y 信号用于亮度，C 信号用于色度。使用 S VIDEO 插孔消除视频信号传输中的损耗，能录制和播放更美丽的图像。

### ■ WAV

是 Windows 标准音频文件格式，它定义了通过转换音频信号获得的数码数据的录制方法。它不指定压缩（编码）方法，因而可以使用期望的压缩方法。缺省情况下，它兼容 PCM 方法（非压缩）和一些包括 ADPCM 方法的压缩方法。

### ■ WMA

是微软公司发展的音频压缩方法。它使用不可逆的压缩方法，过滤掉人类的耳朵几乎听不到部分的数据，从而获得高压缩比率。WMA 具有这样的压缩能力，它保留了接近于音乐 CD 的音频质量而其数据量的大小却只有 CD 的大约 1/22 (64 kbps)。

# 声场程序信息

## ■ 声场的要素

真正创建生动、丰富而完整音调的是来自房间的墙面的多次反射。除了使声音生动，这些反射也使我们能够辨别播放机所处的位置以及我们坐着的房间的尺寸和形状。

除了来自播放机设备直接进入我们耳朵的声音外，还有两类有明显特性的声音反射组成了声场。

### 早期反射

反射的声音在仅经过一次表面反射后（例如从墙面或天花板）就极快地进入我们的耳朵（直接声音后 50 毫秒到 100 毫秒）。早期反射实际上增加了直接声音的清晰度。

### 回响

这是经过一个以上表面的反射（例如从墙面，和天花板）而产生的，由于反射次数多，它们被混合在一起，组成连续的声音的余辉。它们是无方向性的，而且减弱了直接声音的清晰度。

直接的声音，早期反射和其后的回响组合在一起，帮助我们决定主观感觉到的房间尺寸和形状，正是由数码声场处理器再现的此信息帮助创建了声场。

如果您能在收听的房间中创建适当的早期反射和其后的回响，您就能创建您自己的收听环境。您的房间的声音特性可以被改变成交响乐厅，舞厅或虚拟中的任何尺寸的房间的声音特性。此随意创建声场的能力正是 Yamaha 采用数码声场处理器所达到的。

## ■ CINEMA DSP

由于 Dolby Surround 和 DTS 系统原先是设计用于电影院的，在拥有许多扬声器和为声音效果而设计的剧院中能感受到最佳效果。由于家庭的条件，例如房间尺寸，墙面材料，扬声器数量等可能有很大的不同，听到的声音也不可避免地有所不同。根据实际测量到的大量数据，Yamaha CINEMA DSP 使用 Yamaha 原始声场技术，结合各种数字音频系统，在您自己家中的收听室中，提供影院般的视觉和听觉享受。

## ■ CINEMA DSP 3D

精确测量的声场程序数据包含声像高度信息。CINEMA DSP 3D 功能可达到精确的声像高度再现，所以可以在听音室内创建精确集中的立体感声场。

## ■ SILENT CINEMA

Yamaha 开发了一种针对耳机的自然的现场感的声音效果 DSP 算法。为每个声场设置了针对耳机的参数，以在耳机中欣赏所有声场程序的精确再现。

## ■ Virtual CINEMA DSP

Yamaha 开发了 Virtual CINEMA DSP 算法，使您能使用虚拟环绕声扬声器，在没有任何环绕声扬声器的情况下，欣赏 DSP 声场的环绕声效果。也可在不包含中央扬声器而最少只有两个扬声器的系统中，欣赏 Virtual CINEMA DSP。

## ■ Compressed Music Enhancer

本机的 Compressed Music Enhancer 功能可以通过弥补压缩缺陷带来的和声不足，增强您的听觉氛围。结果，因为高频保真丧失以及低频丧失的低频缺乏造成的单调综合症得到补偿，从而改善了整个音响系统的性能。

## ■ 来自各个扬声器的声音输出

依照正在输入的音频信号的类型从各个扬声器输出声音。参考下表中的图表来理解每个声场程序的扬声器布局。有关在声场程序来自各个扬声器的声音输出的详情，请参阅本说明书末尾的“附录”中的“各声场程序的声音输出”。

### 注

根据正在播放的输入音源的类型，请注意，某些扬声器中也许没有声音或声音不足。而且，也许有些声道被调节到电影的特定方面时，例如专门的声音效果等等，这些声道就只有一部分可以使用。



除“2ch Stereo”，“7ch Stereo”，和“STRAIGHT”以外，您可以选择一个解码器以便从后环绕声扬声器输出声音（请参阅第 45 页）。

# 参数均衡器信息

本机使用 Yamaha Parametric Room Acoustic Optimizer (YPAO) 技术, 配合 Parametric EQ 设置 (请参阅第 82 页), 可以优化其参数均衡器的频率特性来匹配您的收听环境。YPAO 使用以下三个参数 (频率, 增益和 Q 因子) 的组合以提供高度精确的频率特性调节。

## ■ 频率

该参数能够以 1/3 八度音阶递增, 在 32 Hz 和 16 kHz 之间调节。

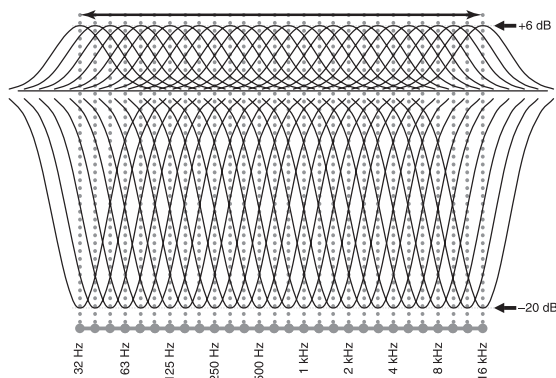

## ■ 增益

该参数能够以 0.5 dB 递增, 在 -20 到 +6 dB 之间调节。

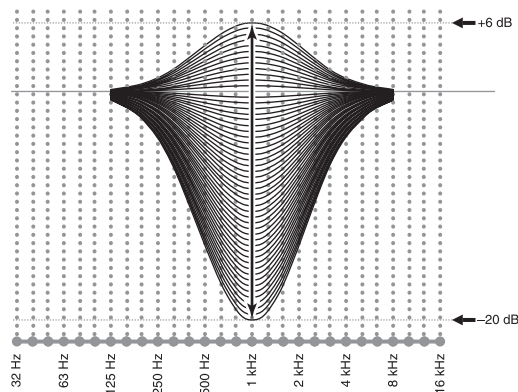

## ■ Q 因子

指定的频率波段的宽度被称为 Q factor。该参数可以在 0.5 到 10 之间调节。

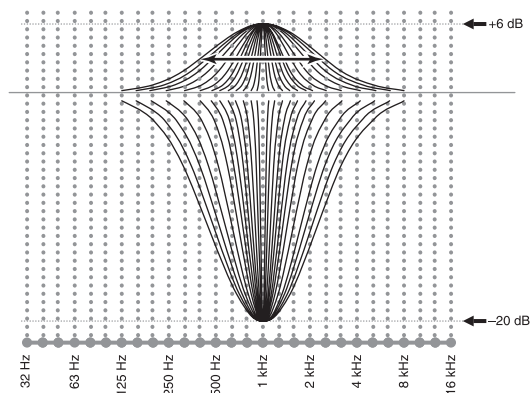

YPAO 使用以上三个参数 (频率, 增益和 Q 因子) 的组合来调节频率特性以适应您的收听要求, 这三个参数适用于本机的参数均衡器内的每一个均衡波段。对于每个声道, 本机有 7 个均衡器波段。

多均衡器波段的使用可以对频率特性进行更精确的调节 (如图 2)。使用单一的均衡器波段是不可能的 (如图 1)。

图 1



图 2



# 规格

## 音频部分

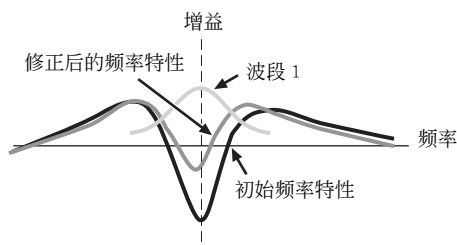
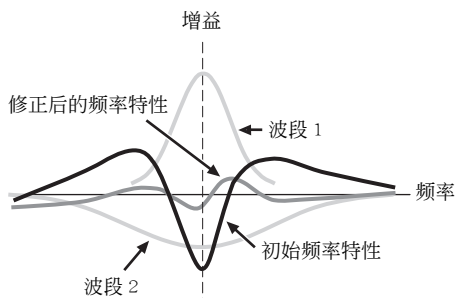
- 前声道, 中央声道, 环绕声声道和后环绕声声道的最小 RMS 输出功率  
20 Hz 到 20 kHz, 0.04% THD, 8  $\Omega$  ..... 140 W
- 动态功率 (IHF)  
前左 / 右 8/6/4/2  $\Omega$  ..... 170/205/265/345 W
- 最大有效输出功率 (JEITA)  
[ 亚洲, 通用, 中国和韩国型号 ]  
1 kHz, 10% THD, 8  $\Omega$  ..... 185 W
- 最大输出功率 [ 英国和欧洲型号 ]  
1 kHz, 0.7% THD, 4  $\Omega$  ..... 200 W
- 动态余量  
8  $\Omega$  ..... 0.84 dB
- IEC 输出功率 [ 英国和欧洲型号 ]  
前左 / 右 1 kHz, 0.04% THD, 8  $\Omega$  ..... 145 W
- 衰减系数 (IHF)  
前左 / 右 20 Hz 到 20 kHz, 8  $\Omega$  ..... 150 或更大
- 输入灵敏度 / 输入阻抗  
电唱机 ..... 3.5 mV/47 k $\Omega$   
CD 等 ..... 200 mV/47 k $\Omega$   
MULTI CH INPUT ..... 200 mV/47 k $\Omega$
- 最大输入电压  
PHONO (1 kHz, 0.1% THD) ..... 60 mV 或更大  
CD 等 (1 kHz, 0.5% THD) ..... 2.4 V 或更大
- 额定输出电压 / 输出阻抗  
OUT (REC) ..... 200 mV/900  $\Omega$   
PRE OUT ..... 1.0 V/1.2 k $\Omega$   
SUBWOOFER ..... 2.0 V/1.2 k $\Omega$   
ZONE 2/ZONE 3 OUT ..... 1.0 V/1.4 k $\Omega$
- 耳机插孔额定输出 / 阻抗  
CD 等 (1 kHz, 40 mV, 8  $\Omega$ ) ..... 150 mV/100  $\Omega$
- 频率响应  
CD 到前左 / 右, Pure Direct  
..... 10 Hz 到 100 kHz, +0/-3 dB
- RIAA 平衡偏移  
PHONO (20 Hz 到 20 kHz) ..... 0  $\pm$  0.5 dB
- 总谐波失真  
PHONO 到 OUT (REC)  
(20 Hz 到 20 kHz, 1 V) ..... 0.02% 或更小  
CD, 等到前方左 / 右  
(20 Hz 到 20 kHz, 70 W, 8  $\Omega$ ) ..... 0.04% 或更小
- 信噪比 (IHF-A 网络)  
PHONO (5 mV) 到前左 / 右  
[ 澳大利亚, 英国和欧洲型号 ] ..... 81 dB 或更大  
[ 其它型号 ] ..... 86 dB 或更大  
CD 等 (250 mV) 到前左 / 右 ..... 100 dB 或更大
- 残余噪音 (IHF-A 网络)  
前左 / 右 ..... 150  $\mu$ V 或更小
- 声道分隔 (1 kHz/10 kHz)  
PHONO (缩减) 到前左 / 右 ..... 60 dB/55 dB 或更大  
CD 等 (5.1 k $\Omega$  缩减) 到前左 / 右 ..... 60 dB/45 dB 或更大

- 音调控制 (前左 / 右, 中央, 超低音)  
BASS 增强 / 截取 .....  $\pm$  6 dB/50 Hz  
低音转折频率 ..... 350 Hz  
TREBLE 增强 / 截取 .....  $\pm$  6 dB/20 kHz  
高音转折频率 ..... 3.5 kHz
- Zone 2/Zone 3 音调控制  
BASS 增强 / 截取 .....  $\pm$  10 dB/100 Hz  
低音转折频率 ..... 450 Hz  
TREBLE 增强 / 截取 .....  $\pm$  10 dB/10 kHz  
高音转折频率 ..... 2.0 kHz
- 滤波特性 ( $f_c=40/60/80/90/100/110/120/160/200$  Hz)  
H.P.F. (Front, Center, Surround, Surround Back,  
Presence: Small) ..... 12 dB/oct.  
L.P.F. (超低音扬声器) ..... 24 dB/oct.

## 视频部分

- 视频格式 [MONITOR OUT] (壁纸)  
[ 美国, 加拿大, 通用和韩国型号 ] ..... NTSC/PAL  
[ 英国, 欧洲, 澳大利亚, 亚洲和中国型号 ] ... PAL/NTSC
- 视频格式 (视频转换) ..... NTSC/PAL
- 信号水平  
复合视频 ..... 1 V<sub>p-p</sub>/75  $\Omega$   
S 视频 ..... 1 V<sub>p-p</sub>/75  $\Omega$  (Y), 0.286 V<sub>p-p</sub>/75  $\Omega$  (C)  
分量 ..... 1 V<sub>p-p</sub>/75  $\Omega$  (Y), 0.7 V<sub>p-p</sub>/75  $\Omega$  (P<sub>B</sub>/P<sub>R</sub>)
- 视频最大输入水平 (视频转换关闭) ..... 1.5 V<sub>p-p</sub> 或更大
- 信噪比 (视频转换关闭) ..... 60 dB 或更大
- 频率响应 [MONITOR OUT]  
分量 (视频转换关闭) ..... 5 Hz 到 100 MHz,  $\pm$  3 dB
- 视频格式 [ZONE OUT] (灰底)  
[ 美国, 加拿大, 通用和韩国型号 ] ..... NTSC  
[ 英国, 欧洲, 澳大利亚, 亚洲和中国型号 ] ..... PAL

## FM 部分

- 调谐范围  
[ 美国和加拿大型号 ] ..... 87.5 到 107.9 MHz  
[ 亚洲和通用型号 ] ..... 87.5/87.50 到 108.0/108.00 MHz  
[ 其它型号 ] ..... 87.50 到 108.00 MHz
- 50 dB 静噪灵敏度 (IHF)  
单声道 / 立体声 ..... 2.0/25  $\mu$ V (17.3/39.2 dBf)
- 可用灵敏度 (IHF) ..... 1.0  $\mu$ V (11.2 dBf)
- 选择性 (400 kHz) ..... 70 dB
- 信噪比 (IHF)  
单声道 / 立体声 ..... 76 dB/70 dB
- 谐波失真 (1 kHz)  
单声道 / 立体声 ..... 0.2/0.3%
- 立体声分离 (1 kHz)  
立体声 ..... 42 dB
- 频率响应  
立体声 ..... 20 Hz 到 15 kHz, +0.5, -2 dB
- 天线输入 (非平衡) ..... 75  $\Omega$

## AM 部分

- 调谐范围
  - [ 美国和加拿大型号 ] ..... 530 到 1710 kHz
  - [ 亚洲和通用型号 ] ..... 530/531 到 1710/1611 kHz
  - [ 其它型号 ] ..... 531 到 1611 kHz
- 可用灵敏度 ..... 300  $\mu$  V/m

## 一般

- 电源
    - [ 美国和加拿大型号 ] ..... AC 120 V, 60 Hz
    - [ 通用和亚洲型号 ] ..... AC 110/120/220/230-240 V, 50/60 Hz
    - [ 中国型号 ] ..... AC 220 V, 50 Hz
    - [ 韩国型号 ] ..... AC 220 V, 60 Hz
    - [ 澳大利亚型号 ] ..... AC 240 V, 50 Hz
    - [ 英国和欧洲型号 ] ..... AC 230 V, 50 Hz
  - 电力消耗
    - [ 美国和加拿大型号 ] ..... 500 W/630 VA
    - [ 其它型号 ] ..... 500 W
  - 待机功耗
    - [ 美国和加拿大型号 ] ..... 0.1 W 或更小
    - [ 通用型号 ] (AC 240 V, 50 Hz) ..... 0.33 W 或更小
    - [ 其它型号 ] ..... 0.1 W 或更小
  - 最大功耗 [ 仅限通用型号 ]
    - 6 声道, 10% THD ..... 1100 W
  - AC 插座
    - [ 美国和加拿大型号 ] ..... 2 (总和最大 100 W/0.8 A)
    - [ 亚洲, 通用和中国型号 ] ..... 2 (总和最大 50 W)
    - [ 澳大利亚型号 ] ..... 1 (最大 100 W)
    - [ 英国型号 ] ..... 1 (最大 100 W/0.4 A)
    - [ 欧洲型号 ] ..... 2 (总和最大 100 W/0.4 A)
  - 尺寸 (宽×高×深) ..... 435 x 171 x 438.5 mm
  - 重量 ..... 17.4 kg
- \* 规格时有变更, 恕不另行通知。

## ■ HDMI 信号兼容

## 音频信号

音频信号类型	音频信号格式	兼容媒体
2 声道线性 PCM	2 声道, 32-192 kHz, 16/20/24 位	CD, DVD- 视频, DVD- 音频等
多声道线性 PCM	8 声道, 32-192 kHz, 16/20/24 位	DVD- 音频等
DSD	2/5.1 声道, 2.8224 MHz, 1 位	SACD 等
数位流	杜比数码, DTS	DVD- 视频等
比特流 (高分辨率音频)	Dolby TrueHD, Dolby Digital Plus, DTS-HD Master Audio, DTS-HD High Resolution Audio	Blu-ray Disc, HD DVD 等



- 如果输入源装置可以解码音频解说的比特流音频信号, 通过下面的连接, 您就可以播放混合有音频解说的音频源:
  - 多声道模拟音频输入 (请参阅第 29 页)
  - DIGITAL INPUT OPTICAL (或 COAXIAL)
- 参考输入源装置附带的使用说明书, 并妥当设置该装置。

## 注

- 当 CPPM 拷贝保护的 DVD 音频播放时, 根据 DVD 播放机类型的不同, 视频和音频信号也许不能输出。
- 本机不兼容 HDCP 非兼容的 HDMI 或 DVI 装置。
- 要在本机解码音频比特流时, 要妥当设置输入源装置, 使得该装置直接输出比特流音频信号 (而不是在该装置上解码音频比特流信号)。详情请参阅附带的使用说明书。
- 本机不兼容 Blu-ray Disc 或 HD DVD 的音频解说功能 (例如, 某些从互联网上下载的音频内容)。本机不播放 Blu-ray Disc 或 HD DVD 内容的音频解说。

## 视频信号

本机装备有视频转换功能, 支持的分辨率如下:

## 视频信号格式

- 480i/576i
- 480p/576p
- 720p
- 1080i
- 1080p

## 刷新率

- 59.94(60)/50 Hz



本机还可以接受 30 或 36-比特的 Deep Color 视频信号。

该 HDMI 接口基于以下设计标准:

- HDMI 版本 1.3a (高分辨率多媒体界面规格版本 1.3a), 获 HDMI Licensing, LLC. 授权。
- HDCP (高带宽数码内容保护系统), 获 Digital Content Protection, LLC. 授权。

# 索引

## ■ Numerics

2ch Stereo Direct, 声场参数	76
2ch STEREO, 声场程序	49
2 声道立体声直接, 声场参数	76
3D 指示器	36
7ch Enhancer Level, 声场参数	76
7ch Enhancer, 声场程序	49
7ch Stereo Center Level, 声场参数	76
7ch Stereo Presence L Level, 声场参数	76
7ch Stereo Presence R Level, 声场参数	76
7ch Stereo Sur. Back Level, 声场参数	76
7ch Stereo Surround L Level, 声场参数	76
7ch Stereo Surround R Level, 声场参数	76
7ch STEREO, 声场程序	49
7- 声道立体声后环绕声扬声器水平, 声场参数	76
7- 声道立体声环绕声右扬声器水平, 声场参数	76
7- 声道立体声环绕声左扬声器水平, 声场参数	76
7- 声道立体声现场感右扬声器水平, 声场参数	76
7- 声道立体声现场感左扬声器水平, 声场参数	76
7 声道立体声中央扬声器水平, 声场参数	76
7- 声道压缩音乐增强器效果水平, 声场参数	76
96/24 指示器	35

## ■ B

背景视频, 输入选择	80
背景中的视频源	43
壁纸, 视频	88
播放风格, NET/USB	92
播放基本过程	41

## ■ C

参数初始化, 高级设置	123
参数均衡器, 音响	82
参数均衡器水平, 自动设置参数	39, 40
参数均衡器信息	140
操作模式选择器	34
测试音调, 参数 EQ	83
测试音调, 基本	88
插孔	20
超低音扬声器相位, 扬声器设置	90
初始音量, 音量	81
初始滞后, 声场参数	73
纯正高保真音响	51
存储器保护, 任选	95

## ■ D

打开	33
----	----

待机模式, 区域 2, 区域 3	117
待机模式, 主区域	33
待机模式下 iPod 充电, iPod 设置	93
单位, 扬声器距离	91
低频效果水平, 音响	82
低音控制, 扬声器设置	90
低音控制, 音调控制	83
低音输出, 扬声器设置	89
电唱机连接	27
电池充电指示器	35
电视机, 操作模式选择器	34
电视机控制, 遥控器	103
电视机连接	23
电视制式, 高级设置	123
电源线连接	32
调光器, 前面板显示器设置	93
调谐器频率步长, 高级设置	122
调谐器指示器	36
动态范围, 音响	82
短信息显示, 视频	87
对话左, 声场参数	72
多格式播放机连接	29
多声道分配, 多声道分配	80
多声道分配, 输入菜单	80
多声道音源播放用耳机欣赏	50
多信息显示	35

## ■ E

耳机	42
耳机低频效果水平	82
耳机动态范围	82
耳机指示器	36

## ■ F

反复, iPod 播放	60
反复, 播放风格	92
分量隔行扫描/逐行扫描转换, 视频	86
服务器, 网络菜单	61
副 DNS 服务器, 网络设置	91

## ■ G

高级设置	120
高级音响配置	68
高音控制, 音调控制	84
故障排除	124
关闭	33
规格	141

## ■ H

宏指令编程, 遥控器	109
红外线窗口	34
后环绕声初始滞后, 声场参数	73
后环绕声活性, 声场参数	74
后环绕声空间尺寸, 声场参数	73
环绕声初始滞后, 声场参数	73
环绕声活性, 声场参数	74
环绕声空间尺寸, 声场参数	73
唤醒 RS-232C 存取, 高级设置	121
回响时间, 声场参数	74
回响水平, 声场参数	75
回响滞后, 声场参数	75

活性, 声场参数	74
----------	----

## ■ J

基本, 手动设置	88
加强的其他网络数据服务, 无线电数据系统调谐	58
节目服务, 无线电数据系统信息	56
节目类型, 无线电数据系统信息	56
解码器参数说明	77
解码器类型, 声场参数	73
解码器模式, 输入菜单	79
解码器说明	68
解码器指示器	36

## ■ K

空间尺寸, 声场参数	73
控制其他装置, 遥控器	104
快捷键, 网络/USB 功能	65
扩展环绕声, 音响	85

## ■ L

蓝光碟片播放机连接	24
缆线插头	20
立体声/环绕声菜单, GUI 菜单	71
立体声程序参数说明	76
连接, SUBWOOFER PRE OUT 插孔	28
连接, AM 天线	32
连接, CD 播放机	27
连接, DVD 播放机	25
连接, DVD 刻录机	26
连接, FM 天线	32
连接, FRONT PRE OUT 插孔	28
连接, iPod	30
连接, PRESENCE PRE OUT 插孔	28
连接, DVR	26
连接, SURROUND BACK PRE OUT 插孔	28
连接, SURROUND PRE OUT 插孔	28
连接, VCR	26
连接, 电唱机	27
连接, 电视机	23
连接, 电源线	32
连接, 多格式播放机	29
连接, 蓝光碟片播放机	24
连接, 投影仪	23
连接, 外部解码器	29
连接, 音频组件机	27
连接, 置顶盒	26
连接网络	31

## ■ M

没有环绕声扬声器时使用的声场程序	50
每个扬声器设置, 声道默音	85
模式, 声道默音	85
默认扩展环绕声设置, 任选	95
默音	43
默音类型, 音量	81

## ■ Q

前方左右声道输入插孔, 多声道分配	80
前面板门	34



- 前面板显示器滚动显示:  
前面板显示器设置 ..... 93  
前面板显示器设置, 任选 ..... 93  
缺省解码器模式, 任选 ..... 95  
缺省网关, 网络设置 ..... 91  
缺省音频输入插孔选择, 任选 ..... 95
- R  
任选, 手动设置 ..... 93
- S  
设置, 网络设置 ..... 91  
声场参数说明 ..... 73  
声场程序 ..... 45  
声场程序用耳机欣赏 ..... 50  
声场指示器 ..... 36  
声道静音, 音响 ..... 85  
时钟时间, 无线电数据系统信息 ..... 56  
视频, 手动设置 ..... 86  
视频插孔 ..... 20  
视频信号流向 ..... 22  
视频信息, 输入信号信息 ..... 96  
视频转换, 视频 ..... 86  
手动调谐, FM/AM 调谐 ..... 53  
手动音频延时调节 ..... 84  
手动预设调谐, FM/AM 调谐 ..... 54  
输入/输出分配, 输入菜单 ..... 79  
输入声道和扬声器指示器 ..... 35  
输入声道指示器 ..... 35  
输入信号信息, GUI 菜单 ..... 96  
输入信号信息指示器 ..... 36  
输入选择, GUI 菜单 ..... 78  
输入音源指示器 ..... 35  
双重放大, 高级设置 ..... 122  
睡眠定时器 ..... 43  
随机, iPod 播放 ..... 60  
随机, 播放风格 ..... 92
- T  
提供的配件 ..... 4  
投影仪连接 ..... 23  
图形用户界面 (GUI) 屏幕 ..... 70
- W  
外部放大器连接 ..... 28  
外部解码器连接 ..... 29  
网络菜单 ..... 61  
网络功能 ..... 61  
网络连接 ..... 31  
网络设置, NET/USB ..... 91  
网络信息, NET/USB ..... 92  
网络状态, 网络信息 ..... 92  
未处理输入源 ..... 50  
文件/目录, USB 菜单 ..... 61  
无线电数据系统调谐 ..... 56  
无线文字, 无线电数据系统信息 ..... 56
- X  
系统 ID, 网络信息 ..... 92  
系统复位 ..... 134  
系统记忆 ..... 98  
现场感/后环绕声扬声器优先权,  
扬声器设置 ..... 90  
现场感和环绕声后扬声器指示器 ..... 35  
现场感扬声器, 扬声器设置 ..... 89
- 选择, 无线电数据系统节目类型 ..... 57  
选择, MULTI CH INPUT 装置 ..... 42  
选择, 音频输入插孔 ..... 42
- Y  
扬声器尺寸, 自动设置参数 ..... 39, 40  
扬声器低频效果水平 ..... 82  
扬声器动态范围 ..... 82  
扬声器距离, 基本 ..... 90  
扬声器距离, 自动设置参数 ..... 39, 40  
扬声器配线, 自动设置参数 ..... 39, 40  
扬声器设置, 基本 ..... 88  
扬声器水平, 基本 ..... 91  
扬声器水平调节 ..... 52  
扬声器阻抗, 高级设置 ..... 120  
扬声器阻抗设置 ..... 33  
遥控传感器, 高级设置 ..... 120  
遥控代码缺省设置 ..... 105  
遥控器 AMP ID, 高级设置 ..... 121  
遥控器 TUNER ID, 高级设置 ..... 121  
遥控器代码设置 ..... 105  
以 2 声道立体声播放多声道音源 ..... 52  
音调控制, 音调控制 ..... 83  
音调控制, 音响 ..... 83  
音调质量调节 ..... 51  
音量, 手动设置 ..... 81  
音量水平, 自动设置参数 ..... 39, 40  
音量微调, 输入菜单 ..... 79  
音频插孔 ..... 20  
音频和视频同步, 音响 ..... 84  
音频线缆插头 ..... 20  
音频输入插孔选择 ..... 42  
音频输入插孔选择, 输入菜单 ..... 79  
音频信号流向 ..... 22  
音频信息, 输入信号信息 ..... 96  
音频组件机连接 ..... 27  
音响, 手动设置 ..... 82  
用遥控器控制电视机 ..... 103  
用遥控器控制其他装置 ..... 104  
优化器麦克风 ..... 37  
语言, GUI 菜单 ..... 97  
预设电台的交换, FM/AM 调谐 ..... 55  
预设电台选择 ..... 55
- Z  
在屏显示时间, 任选 ..... 93  
在屏显示时间, 视频 ..... 87  
支持音频, HDMI 设置 ..... 95  
直接压缩音乐增强器效果水平,  
声场参数 ..... 76  
置顶盒连接 ..... 26  
中央扬声器, 扬声器设置 ..... 89  
重新命名, 输入菜单 ..... 80  
主 DNS 服务器, 网络设置 ..... 91  
子网掩码, 网络设置 ..... 91  
自动调谐, FM/AM 调谐 ..... 53  
自动旁路, 音调控制 ..... 84  
自动音频延时调节 ..... 84  
自动预设调谐, FM/AM 调谐 ..... 54  
自适应 DSP 效果水平, 音量 ..... 81  
自适应动态范围控制, 音量 ..... 81  
最大音量, 音量 ..... 81  
左/右环绕声扬声器, 扬声器设置 ..... 89  
左/右后环绕声扬声器, 扬声器设置 ..... 89
- A-Z  
AC OUTLET (S) ..... 32  
Action Game, 声场程序 ..... 47  
Adaptive DRC, 音量 ..... 81  
Adaptive DSP Lvl1, 音量 ..... 81  
Adventure, 声场程序 ..... 49  
AFFAIRS, 无线电数据系统节目类型 ..... 57  
Albums, 网络菜单 ..... 61  
AMP, 操作模式选择器 ..... 34  
AM 调谐 ..... 53  
AM 天线连接 ..... 32  
Artists, 网络菜单 ..... 61  
Audio Info., 输入信号信息 ..... 96  
AUDIO SELECT ..... 42  
Audio Select, 任选 ..... 95  
Audio Select, 输入菜单 ..... 79  
AUDIO 插孔 ..... 20  
Auto Bypass, 音调控制 ..... 84  
Auto Setup ..... 37  
Auto, 音频和视频同步 ..... 84  
AUTO 指示器 ..... 36  
Basic, 手动设置 ..... 88  
Bass Cross Over, 扬声器设置 ..... 90  
Bass Out, 扬声器设置 ..... 89  
Bass, 音调控制 ..... 83  
BGV, 输入选择 ..... 80  
BI-AMP, 高级设置 ..... 122  
Bookmarks, 网络菜单 ..... 61  
CD 播放机连接 ..... 27  
Cellar Club, 声场程序 ..... 47  
CENTER PRE OUT 插孔连接 ..... 28  
Center, 扬声器设置 ..... 89  
Chamber, 声场程序 ..... 46  
Channel Mute, 音响 ..... 85  
Church in Freiburg, 声场程序 ..... 46  
CINEMA DSP 指示器 ..... 36  
CLASSICAL, 声场程序 ..... 46  
CLASSICS, 无线电数据系统节目类型 ..... 57  
Component I/P, 视频 ..... 86  
COMPONENT VIDEO 插孔 ..... 20  
Compressed Music Enhancer ..... 49  
Control, 音调控制 ..... 83  
Conversion, 视频 ..... 86  
CT, 无线电数据系统信息 ..... 56  
CULTURE, 无线电数据系统节目类型 ..... 57  
Decoder Mode, 任选 ..... 95  
Decoder Mode, 输入菜单 ..... 79  
Decoder Type, 声场参数 ..... 73  
Default Gateway, 网络设置 ..... 91  
DHCP, 网络设置 ..... 91  
DHCP 设置, 网络设置 ..... 91  
Dialogue Lift, 声场参数 ..... 72  
DIGITAL COAXIAL 插孔 ..... 20  
DIGITAL OPTICAL 插孔 ..... 20  
Dimmer, 前面板显示器设置 ..... 93  
Distance, 自动设置参数 ..... 39, 40  
DNS Server (P), 网络设置 ..... 91  
DNS Server (S), 网络设置 ..... 91  
DOCK 指示器 ..... 35  
DRAMA, 无线电数据系统节目类型 ..... 57  
Drama, 声场程序 ..... 49  
DSP Level1, 声场参数 ..... 71  
DSP 效果水平, 声场参数 ..... 71  
DSP 指示器 ..... 36

- DTS Neo:6 音乐中心影像, 解码器参数 ..... 77
- DVD 播放机连接 ..... 25
- DVD 刻录机连接 ..... 26
- Dynamic Range, 音响 ..... 82
- EDUCATE, 无线电数据系统节目类型 ..... 57
- ENHANCER 指示器 ..... 36
- ENTERTAINMENT, 声场程序 ..... 47
- EON 数据服务, 无线电数据系统调谐 ..... 58
- Equalizing, 自动设置参数 ..... 39, 40
- EXTD Surround, 任选 ..... 95
- EXTD Surround, 音响 ..... 85
- FM 调谐 ..... 53
- FM 天线连接 ..... 32
- Front Input, 多声道分配 ..... 80
- Front Panel Disp., 任选 ..... 93
- FRONT PRE OUT 连接 ..... 28
- Front, 扬声器设置, 前扬声器, 扬声器设置 ..... 89
- Genres, 网络菜单 ..... 61
- Genres, 网络菜单 ..... 61
- GUI LANGUAGE, 高级设置 ..... 123
- GUI 屏幕位置, 视频 ..... 87
- GUI 语言, 高级设置 ..... 123
- Hall in Amsterdam, 声场程序 ..... 46
- Hall in Munich, 声场程序 ..... 46
- Hall in Vienna, 声场程序 ..... 46
- HDMI ..... 21
- HDMI Aspect, 视频 ..... 87
- HDMI Auto, 音频和视频同步 ..... 84
- HDMI Resolution, 视频 ..... 87
- HDMI Set, 任选 ..... 95
- HDMI 监视器检查, 高级设置 ..... 123
- HDMI 宽高比, 视频 ..... 87
- HDMI 设置, 任选 ..... 95
- HDMI 视频信号分辨率, 视频 ..... 87
- HDMI 指示器 ..... 35
- HDMI 自动口形同步模式 ..... 84
- Headphones, 低频效果水平 ..... 82
- Headphones, 动态范围 ..... 82
- Help, 网络菜单 ..... 61
- HiFi DSP 指示器 ..... 36
- I/O Assignment, 输入菜单 ..... 79
- INFO, 无线电数据系统节目类型 ..... 57
- Information, NET/USB ..... 92
- Init. Delay, 声场参数 ..... 73
- Initial Volume, 音量 ..... 81
- INITIALIZE, 高级设置 ..... 123
- Initialize, 声场参数 ..... 77
- Input Channels, 多声道分配 ..... 80
- Input Select, GUI 菜单 ..... 78
- Internet radio ..... 64
- Internet Radio, 网络菜单 ..... 61
- IP Address, 网络设置 ..... 91
- iPod, 任选 ..... 93
- iPod 连接 ..... 30
- iPod 设置, 任选 ..... 93
- iPod 使用 ..... 59
- IP 地址, 网络设置 ..... 91
- Language, GUI 菜单 ..... 97
- LAN 连接 ..... 31
- Level, 自动设置参数 ..... 39, 40
- LFE Level, 音响 ..... 82
- LIGHT M, 无线电数据系统节目类型 ..... 57
- Lipsync, 音响 ..... 84
- LIVE/CLUB, 声场程序 ..... 46
- Liveness, 声场参数 ..... 74
- Locations, 网络菜单 ..... 61
- M.O.R.M, 无线电数据系统节目类型 ..... 57
- MAC Address, 网络信息 ..... 92
- MAC 地址, 网络信息 ..... 92
- Manual, 音频和视频同步 ..... 84
- MASTER ON/OFF ..... 33
- Max Volume, 音量 ..... 81
- Memory Guard, 任选 ..... 95
- MEMORY 指示器 ..... 36
- Mode, 声道静音 ..... 85
- MONITOR CHECK, 高级设置 ..... 123
- Mono Movie, 声场程序 ..... 49
- MOVIE, 声场程序 ..... 48
- Multi CH Assign, 输入菜单 ..... 80
- MULTI CH INPUT 插孔 ..... 29
- MULTI CH INPUT 装置选择 ..... 42
- MULTI-ZONE 配置, 区域 2, 区域 3 ..... 115
- MUSIC ENHANCER, 声场种类 ..... 49
- Music Video, 声场程序 ..... 48
- MUTE ..... 43
- MUTE TYPE, 音量 ..... 81
- MUTE 指示器 ..... 35
- Neo:6 Cinema, 解码器类型 ..... 69
- Neo:6 Music Center Image, 解码器参数 ..... 77
- Neo:6 Music, 解码器类型 ..... 69
- NET/USB, 手动设置 ..... 91
- NET/USB, 手动设置 ..... 91
- Network, NET/USB ..... 91
- New Stations, 网络菜单 ..... 61
- NEWS, 无线电数据系统节目类型 ..... 57
- On Screen, 视频 ..... 87
- OPTIMIZER MIC 插孔 ..... 37
- Option, 手动设置 ..... 93
- OTHER M, 无线电数据系统节目类型 ..... 57
- Parametric EQ, 音响 ..... 82
- PC/MusicCAST, 网络功能 ..... 61
- PC 服务器 ..... 63
- PHONES 插孔 ..... 42
- Play Style, NET/USB ..... 92
- Playlists, 网络菜单 ..... 61
- PLII Game, 解码器类型 ..... 68
- PLII Movie, 解码器类型 ..... 68, 69
- PLII Music, 解码器类型 ..... 68
- PLIIX Game, 解码器类型 ..... 68
- PLIIX Movie, 解码器类型 ..... 68, 69
- PLIIX Music 和 PLII Music Center Width, 解码器参数 ..... 77
- PLIIX Music 和 PLII Music Dimension, 解码器参数 ..... 77
- PLIIX Music, 解码器类型 ..... 68
- Podcasts, 网络菜单 ..... 61
- POP M, 无线电数据系统节目类型 ..... 57
- Popular Stations, 网络菜单 ..... 61
- Position, 视频 ..... 87
- PR/SB Priority, 扬声器设置 ..... 90
- PRESENCE PRE OUT 插孔连接 ..... 28
- Presence, 扬声器设置 ..... 89
- Pro Logic IIx 音乐以及 Pro Logic II 音乐方位, 解码器参数 ..... 77
- Pro Logic IIx 音乐以及 Pro Logic II 音乐中心宽度, 解码器参数 ..... 77
- PRO LOGIC, 解码器类型 ..... 68
- PS, 无线电数据系统信息 ..... 56
- PTY SEEK 模式, 无线电数据系统调谐 ..... 57
- PTY, 无线电数据系统信息 ..... 56
- PURE DIRECT ..... 51
- PVR 连接 ..... 26
- RC AMP ID, 高级设置 ..... 121
- RC TUNER ID, 高级设置 ..... 121
- Recall Play, 网络菜单 ..... 61
- Recital/Opera, 声场程序 ..... 48
- RECOUT 指示器 ..... 35
- REMOTE IN 插孔 ..... 30
- REMOTE OUT 插孔 ..... 30
- REMOTE SENSOR, 高级设置 ..... 120
- Rename, 输入菜单 ..... 80
- Repeat ..... 60
- Repeat, 播放风格 ..... 92
- Rev. Delay, 声场参数 ..... 75
- Rev. Level, 声场参数 ..... 75
- Rev. Time, 声场参数 ..... 74
- ROCK M, 无线电数据系统节目类型 ..... 57
- Roleplaying Game, 声场程序 ..... 47
- Room Size, 声场参数 ..... 73
- RS-232C STANDBY, 高级设置 ..... 121
- RT, 无线电数据系统信息 ..... 56
- S VIDEO 插孔 ..... 20
- SB. Init. Delay, 声场参数 ..... 73
- SB. Liveness, 声场参数 ..... 74
- SB. Room Size, 声场参数 ..... 73
- SCIENCE, 无线电数据系统节目类型 ..... 57
- Sci-Fi, 声场程序 ..... 48
- Scroll, 前面板显示器设置 ..... 93
- Setup, 网络设置 ..... 91
- Short Message, 视频 ..... 87
- Shuffle ..... 60
- Shuffle, 播放风格 ..... 92
- Signal Info., GUI 菜单 ..... 96
- SILENT CINEMA ..... 50
- SILENT CINEMA 指示器 ..... 36
- Size, 自动设置参数 ..... 39, 40
- SLEEP 指示器 ..... 36
- Songs, 网络菜单 ..... 61
- Sound, 手动设置 ..... 82
- SOURCE, 操作模式选择器 ..... 34
- Speaker Distance, 基本 ..... 90
- SPEAKER IMP., 高级设置 ..... 120
- Speaker Level, 基本 ..... 91
- Speaker Set, 基本 ..... 88
- Speakers, 低频效果水平 ..... 82
- Speakers, 动态范围 ..... 82
- Spectacle, 声场程序 ..... 48
- SPORT, 无线电数据系统节目类型 ..... 57
- Sports, 声场程序 ..... 47
- Standard, 声场程序 ..... 48
- Standby Charge, iPod 设置 ..... 93
- Status, 网络信息 ..... 92
- Stereo/Surround, GUI 菜单 ..... 71
- STEREO 指示器 ..... 36
- STRAIGHT ..... 50
- Straight Enhancer Level, 声场参数 ..... 76
- Straight Enhancer, 声场程序 ..... 49

STRAIGHT 模式 .....	50	Zone2 Set, 任选 .....	94
Subnet Mask, 网络设置 .....	91	Zone2 Volume, Zone 2 设置 .....	94
SUBWOOFER PRE OUT 插孔连接 .....	28	Zone3 Amplifier, Zone 3 设置 .....	94
Support Audio, HDMI 设置 .....	95	Zone3 Initial Vol., Zone 3 设置 .....	94
SUR. DECODE, 解码器种类 .....	68	Zone3 Max Vol., Zone 3 设置 .....	94
Sur. Init. Delay, 声场参数 .....	73	Zone3 Set, 任选 .....	94
Sur. Liveness, 声场参数 .....	74	Zone3 Volume, Zone 3 设置 .....	94
Sur. Room Size, 声场参数 .....	73		
SURROUND BACK PRE OUT 插孔连接 .....	28		
Surround Back, 扬声器设定 .....	89		
SURROUND PRE OUT 插孔连接 .....	28		
Surround, 扬声器设定 .....	89		
SWFR Phase, 扬声器设置 .....	90		
System Memory .....	98		
System, 网络信息 .....	92		
Test Tone, 参数 EQ .....	83		
Test Tone, 基本 .....	88		
The Bottom Line, 声场程序 .....	47		
The Roxy Theatre, 声场程序 .....	47		
Tone Control, 音响 .....	83		
TRANSMIT 指示器 .....	34		
Treble, 音调控制 .....	84		
TUNED 指示器 .....	36		
TUNER FRQ STEP, 高级设置 .....	122		
TV FORMAT, 高级设置 .....	123		
Unit, 扬声器距离 .....	91		
USB 功能 .....	61		
USB, USB 菜单 .....	61		
USB 便携式音频播放机 .....	65		
USB 菜单 .....	61		
USB 记忆装置 .....	65		
VARIED, 无线电数据系统节目类型 .....	57		
VCR 连接 .....	26		
VIDEO AUX 插孔 .....	30		
Video Info., 输入信号信息 .....	96		
Video, 手动设置 .....	86		
VIDEO 插孔 .....	20		
Village Vanguard, 声场程序 .....	46		
Virtual CINEMA DSP .....	50		
VIRTUAL 指示器 .....	36		
VOLTAGE SELECTOR .....	5		
Volume Trim, 输入菜单 .....	79		
Volume, 手动设置 .....	81		
VOLUME 水平指示器 .....	35		
Wall Paper, 视频 .....	88		
Warehouse Loft, 声场程序 .....	46		
Wiring, 自动设置参数 .....	39, 40		
Yamaha MCX-2000 .....	63		
YPAO 指示器 .....	36		
Zone 2 初始音量, Zone 2 设置 .....	94		
Zone 2 放大器, Zone 2 设置 .....	94		
Zone 2 设置, 任选 .....	94		
Zone 2 音量, Zone 2 设置 .....	94		
Zone 2 最大音量, Zone 2 设置 .....	94		
Zone 3 初始音量, Zone 3 设置 .....	94		
Zone 3 放大器, Zone 3 设置 .....	94		
Zone 3 设置, 任选 .....	94		
Zone 3 音量, Zone 3 设置 .....	94		
Zone 3 最大音量, Zone 3 设置 .....	94		
Zone OSD, 任选 .....	93		
ZONE2/ZONE3 指示器 .....	36		
Zone2 Amplifier, Zone 2 设置 .....	94		
Zone2 Initial Vol., Zone 2 设置 .....	94		
Zone2 Max Vol., Zone 2 设置 .....	94		

“**Ⓐ** MASTER ON/OFF” 或  
“**Ⓛ** DVD” (例) 指示的是前面  
板或遥控器的部件名称。关于各  
个部件的相关信息, 请参考本说  
明书末尾附带的清单或页面。

## ■ Front panel/Panel delantero/ 前部面板

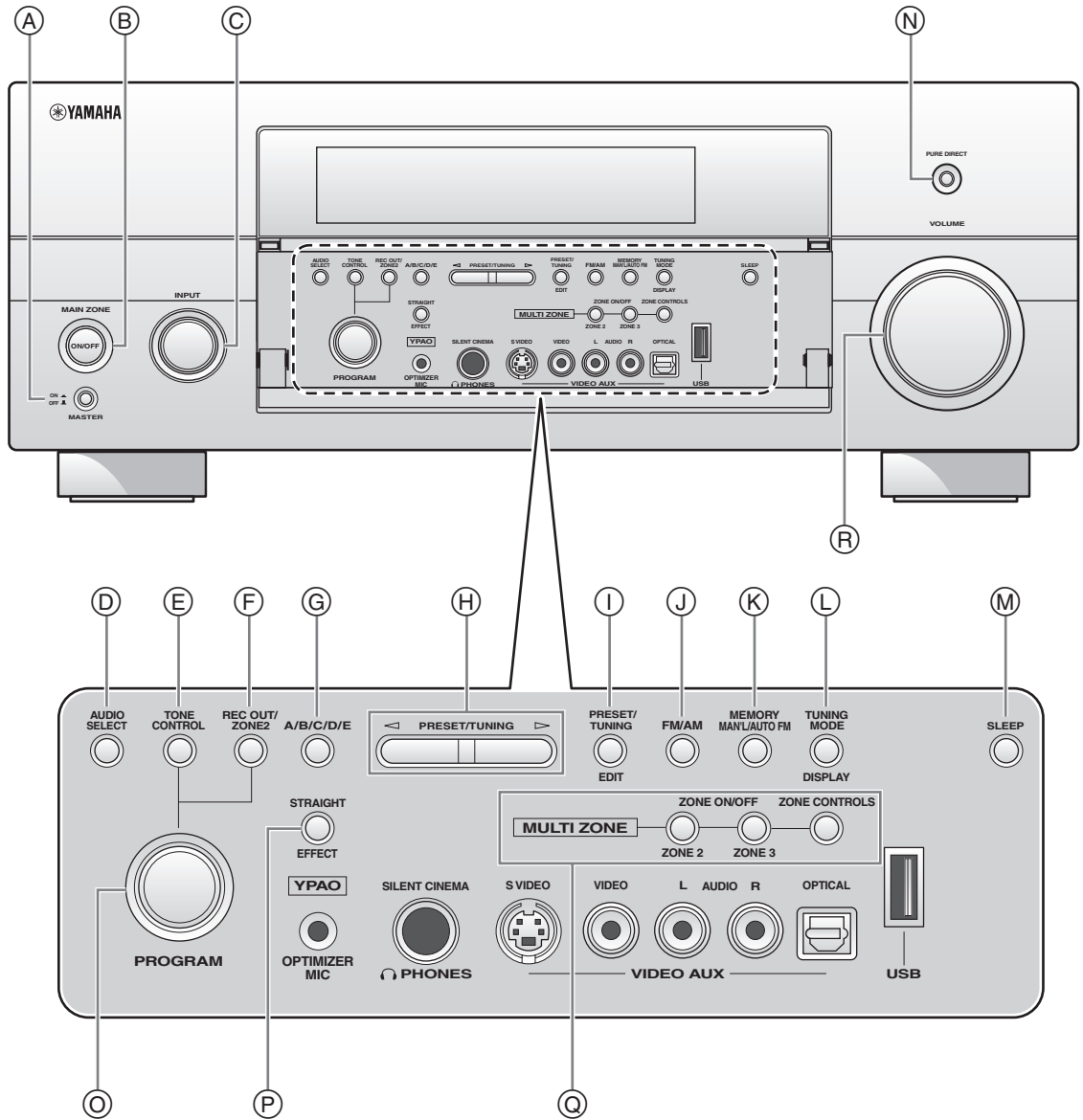

# ■ Remote control/Mando a distancia/ 遥控器

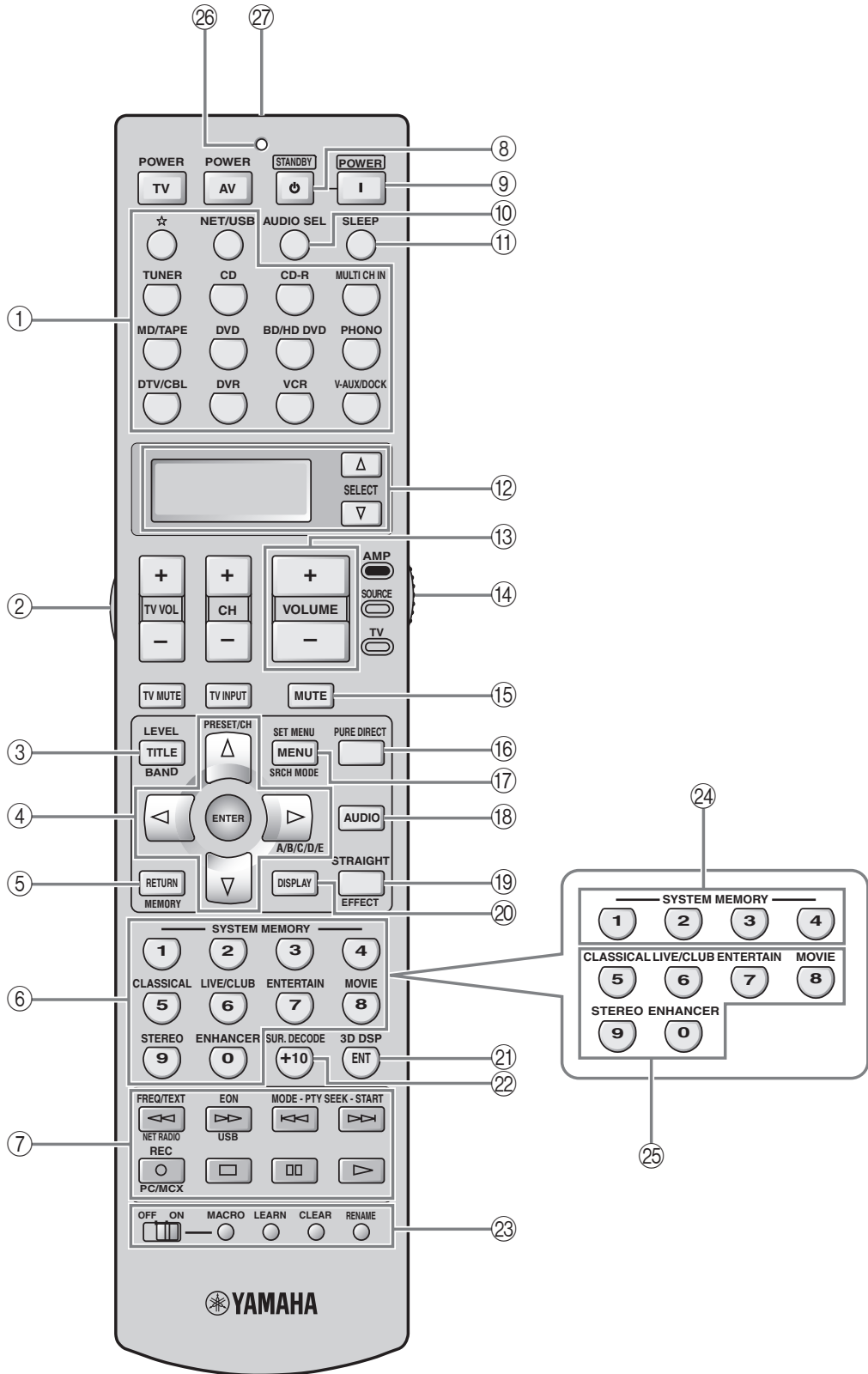

# Sound output in each sound field program

## Salida de sonido en cada programa de campo acústico

### 各声场程序的声音输出

- L Front left speaker
- C Center speaker
- R Front right speaker
- SL Surround left speaker
- SBL Surround back left speaker
- SBR Surround back right speaker
- PL Presence left speaker
- PR Presence right speaker
- Speaker from which sound is being output
- Speaker from which no sound is being output

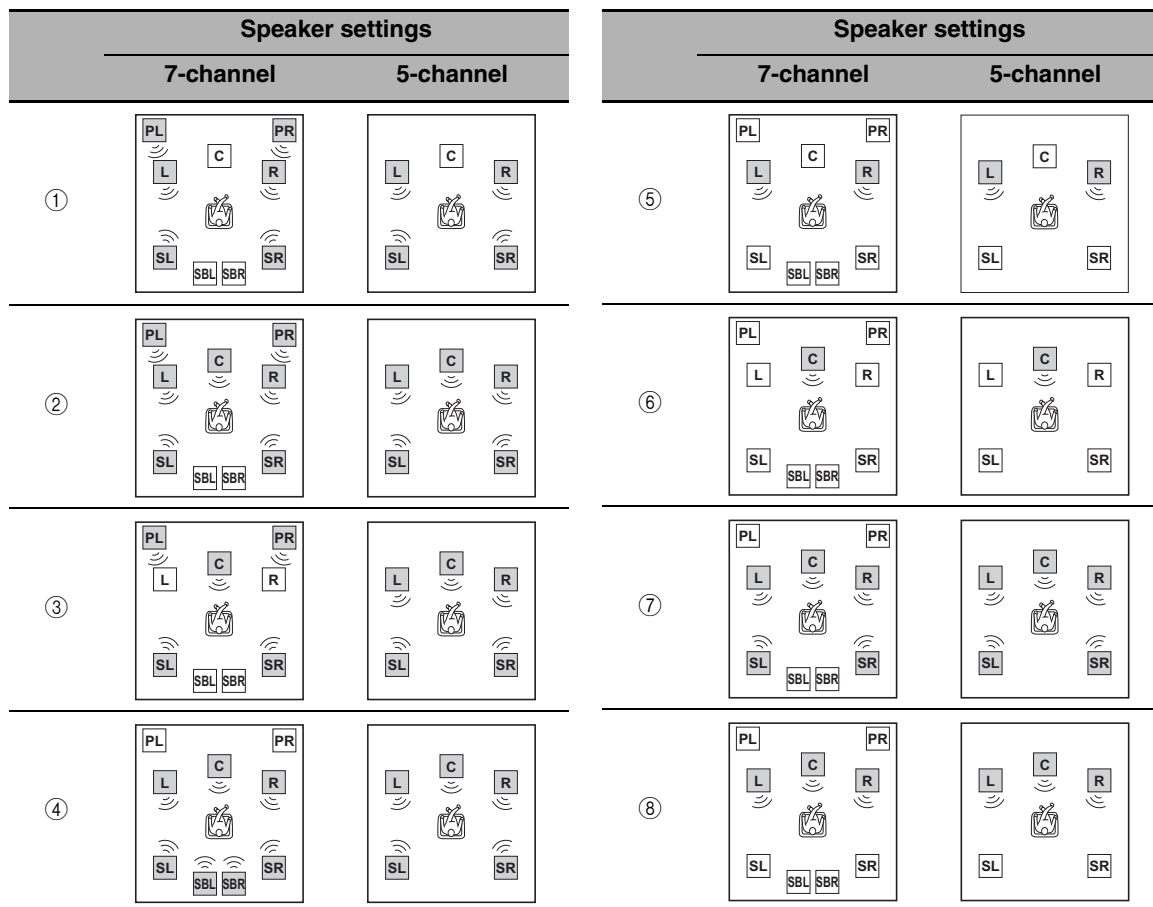

\*1 00 EX / 00 PL II x / **bits**<sub>ES</sub> : OFF

\*2 00 EX / 00 PL II x / **bits**<sub>ES</sub> : ON or discrete 6.1/7.1-channel audio signals are input.

Program	3D	PR/SB Priority	Input audio source			
			2-channel (monaural)	2-channel (stereo)	5.1-channel*1	6.1/7.1- channel*2
CLASSICAL Hall in Munich Hall in Vienna Hall in Amsterdam Church in Freiburg Chamber	ON	Presence/ Surround Back	①	①	②	②
	OFF	Presence	①	①	②	④
		Surround Back	①	①	②	④
LIVE/CLUB Village Vanguard Warehouse Loft Cellar Club The Roxy Theatre The Bottom Line						
ENTERTAINMENT Sports Music Video Recital/Opera Action Game Roleplaying Game	ON	Presence/ Surround Back	②	②	②	②
	OFF	Presence	③	②	②	④
		Surround Back				
MOVIE STANDARD Spectacle Sci-Fi Adventure Drama			⑦	④	②	④
MOVIE Mono Movie	ON	Presence/ Surround Back	②	②	②	②
	OFF	Presence	③	②	②	④
		Surround Back	③	②	②	④
STEREO 2ch Stereo	--	Presence/ Surround Back	⑤	⑤	⑤	⑤
STEREO 7ch Stereo MUSIC ENHANCER 7ch Enhancer	--	Presence/ Surround Back	④	④	④	④
SUR.DECODE Surround Decoder (Pro Logic) (PLII Movie) (PLII Game)	--	Presence/ Surround Back	⑥	⑦	⑦	④
SUR.DECODE Surround Decoder (PLII Music)	--	Presence/ Surround Back	⑧	⑦	⑦	④
SUR.DECODE Surround Decoder (PLIIX Movie) (PLIIX Game) (Neo:6 Cinema)	--	Presence/ Surround Back	⑥	④	⑦	④
SUR.DECODE Surround Decoder (PLIIX Music) (Neo:6 Music)	--	Presence/ Surround Back	⑧	④	⑦	④
STRAIGHT Pure Direct MUSIC ENHANCER Straight Enhancer	--	Presence/ Surround Back	⑤	⑤	⑦	④

# GPL/LGPL

## ■ GNU GENERAL PUBLIC LICENSE

Version 2, June 1991

Copyright (C) 1989, 1991 Free Software Foundation, Inc. 59 Temple Place, Suite 330, Boston, MA 02111-1307 USA Everyone is permitted to copy and distribute verbatim copies of this license document, but changing it is not allowed.

### Preamble

The licenses for most software are designed to take away your freedom to share and change it. By contrast, the GNU General Public License is intended to guarantee your freedom to share and change free software—to make sure the software is free for all its users. This General Public License applies to most of the Free Software Foundation's software and to any other program whose authors commit to using it. (Some other Free Software Foundation software is covered by the GNU Library General Public License instead.) You can apply it to your programs, too.

When we speak of free software, we are referring to freedom, not price. Our General Public Licenses are designed to make sure that you have the freedom to distribute copies of free software (and charge for this service if you wish), that you receive source code or can get it if you want it, that you can change the software or use pieces of it in new free programs; and that you know you can do these things.

To protect your rights, we need to make restrictions that forbid anyone to deny you these rights or to ask you to surrender the rights. These restrictions translate to certain responsibilities for you if you distribute copies of the software, or if you modify it.

For example, if you distribute copies of such a program, whether gratis or for a fee, you must give the recipients all the rights that you have. You must make sure that they, too, receive or can get the source code. And you must show them these terms so they know their rights.

We protect your rights with two steps: (1) copyright the software, and (2) offer you this license which gives you legal permission to copy, distribute and/or modify the software.

Also, for each author's protection and ours, we want to make certain that everyone understands that there is no warranty for this free software. If the software is modified by someone else and passed on, we want its recipients to know that what they have is not the original, so that any problems introduced by others will not reflect on the original authors' reputations.

Finally, any free program is threatened constantly by software patents. We wish to avoid the danger that redistributors of a free program will individually obtain patent licenses, in effect making the program proprietary. To prevent this, we have made it clear that any patent must be licensed for everyone's free use or not licensed at all.

The precise terms and conditions for copying, distribution and modification follow.

### TERMS AND CONDITIONS FOR COPYING, DISTRIBUTION AND MODIFICATION

0. This License applies to any program or other work which contains a notice placed by the copyright holder saying it may be distributed under the terms of this General Public License. The "Program", below, refers to any such program or work, and a "work based on the Program" means either the Program or any derivative work under copyright law: that is to say, a work containing the Program or a portion of it, either verbatim or with modifications and/or translated into another language. (Hereinafter, translation is included without limitation in the term "modification".) Each licensee is addressed as "you".

Activities other than copying, distribution and modification are not covered by this License; they are outside its scope. The act of running the Program is not restricted, and the output from the Program is covered only if its contents constitute a work based on the Program (independent of having been made by running the Program). Whether that is true depends on what the Program does.

1. You may copy and distribute verbatim copies of the Program's source code as you receive it, in any medium, provided that you conspicuously and appropriately publish on each copy an appropriate copyright notice and disclaimer of warranty; keep intact all the notices that refer to this License and to the absence of any warranty; and give any other recipients of the Program a copy of this License along with the Program.

You may charge a fee for the physical act of transferring a copy, and you may at your option offer warranty protection in exchange for a fee.

2. You may modify your copy or copies of the Program or any portion of it, thus forming a work based on the Program, and copy and distribute such modifications or work under the terms of Section 1 above, provided that you also meet all of these conditions:
  - a) You must cause the modified files to carry prominent notices stating that you changed the files and the date of any change.
  - b) You must cause any work that you distribute or publish, that in whole or in part contains or is derived from the Program or any part thereof, to be licensed as a whole at no charge to all third parties under the terms of this License.
  - c) If the modified program normally reads commands interactively when run, you must cause it, when started running for such interactive use in the most ordinary way, to print or display an announcement including an appropriate copyright notice and a notice that there is no warranty (or else, saying that you provide a warranty) and that users may redistribute the program under

these conditions, and telling the user how to view a copy of this License. (Exception: if the Program itself is interactive but does not normally print such an announcement, your work based on the Program is not required to print an announcement.)

These requirements apply to the modified work as a whole. If identifiable sections of that work are not derived from the Program, and can be reasonably considered independent and separate works in themselves, then this License, and its terms, do not apply to those sections when you distribute them as separate works. But when you distribute the same sections as part of a whole which is a work based on the Program, the distribution of the whole must be on the terms of this License, whose permissions for other licensees extend to the entire whole, and thus to each and every part regardless of who wrote it.

Thus, it is not the intent of this section to claim rights or contest your rights to work written entirely by you; rather, the intent is to exercise the right to control the distribution of derivative or collective works based on the Program.

In addition, mere aggregation of another work not based on the Program with the Program (or with a work based on the Program) on a volume of a storage or distribution medium does not bring the other work under the scope of this License.

3. You may copy and distribute the Program (or a work based on it, under Section 2) in object code or executable form under the terms of Sections 1 and 2 above provided that you also do one of the following:
  - a) Accompany it with the complete corresponding machine-readable source code, which must be distributed under the terms of Sections 1 and 2 above on a medium customarily used for software interchange; or,
  - b) Accompany it with a written offer, valid for at least three years, to give any third party, for a charge no more than your cost of physically performing source distribution, a complete machine-readable copy of the corresponding source code, to be distributed under the terms of Sections 1 and 2 above on a medium customarily used for software interchange; or,
  - c) Accompany it with the information you received as to the offer to distribute corresponding source code. (This alternative is allowed only for noncommercial distribution and only if you received the program in object code or executable form with such an offer, in accord with Subsection b above.)

The source code for a work means the preferred form of the work for making modifications to it. For an executable work, complete source code means all the source code for all modules it contains, plus any associated interface definition files, plus the scripts used to control compilation and installation of the executable. However, as a special exception, the source code distributed need not include anything that is normally distributed (in either source or binary form) with the major components (compiler, kernel, and so on) of the operating system on which the executable runs, unless that component itself accompanies the executable.

If distribution of executable or object code is made by offering access to copy from a designated place, then offering equivalent access to copy the source code from the same place counts as distribution of the source code, even though third parties are not compelled to copy the source along with the object code.

4. You may not copy, modify, sublicense, or distribute the Program except as expressly provided under this License. Any attempt otherwise to copy, modify, sublicense or distribute the Program is void, and will automatically terminate your rights under this License. However, parties who have received copies, or rights, from you under this License will not have their licenses terminated so long as such parties remain in full compliance.
5. You are not required to accept this License, since you have not signed it. However, nothing else grants you permission to modify or distribute the Program or its derivative works. These actions are prohibited by law if you do not accept this License. Therefore, by modifying or distributing the Program (or any work based on the Program), you indicate your acceptance of this License to do so, and all its terms and conditions for copying, distributing or modifying the Program or works based on it.
6. Each time you redistribute the Program (or any work based on the Program), the recipient automatically receives a license from the original licensor to copy, distribute or modify the Program subject to these terms and conditions. You may not impose any further restrictions on the recipients' exercise of the rights granted herein. You are not responsible for enforcing compliance by third parties to this License.
7. If, as a consequence of a court judgment or allegation of patent infringement or for any other reason (not limited to patent issues), conditions are imposed on you (whether by court order, agreement or otherwise) that contradict the conditions of this License, they do not excuse you from the conditions of this License. If you cannot distribute so as to satisfy simultaneously your obligations under this License and any other pertinent obligations, then as a consequence you may not distribute the Program at all. For example, if a patent license would not permit royalty-free redistribution of the Program by all those who receive copies directly or indirectly through you, then the only way you could satisfy both it and this License would be to refrain entirely from distribution of the Program.

If any portion of this section is held invalid or unenforceable under any particular circumstance, the balance of the section is intended to apply and the section as a whole is intended to apply in other circumstances.



It is not the purpose of this section to induce you to infringe any patents or other property right claims or to contest validity of any such claims; this section has the sole purpose of protecting the integrity of the free software distribution system, which is implemented by public license practices. Many people have made generous contributions to the wide range of software distributed through that system in reliance on consistent application of that system; it is up to the author/donor to decide if he or she is willing to distribute software through any other system and a licensee cannot impose that choice.

This section is intended to make thoroughly clear what is believed to be a consequence of the rest of this License.

8. If the distribution and/or use of the Program is restricted in certain countries either by patents or by copyrighted interfaces, the original copyright holder who places the Program under this License may add an explicit geographical distribution limitation excluding those countries, so that distribution is permitted only in or among countries not thus excluded. In such case, this License incorporates the limitation as if written in the body of this License.
9. The Free Software Foundation may publish revised and/or new versions of the General Public License from time to time. Such new versions will be similar in spirit to the present version, but may differ in detail to address new problems or concerns.

Each version is given a distinguishing version number. If the Program specifies a version number of this License which applies to it and “any later version”, you have the option of following the terms and conditions either of that version or of any later version published by the Free Software Foundation. If the Program does not specify a version number of this License, you may choose any version ever published by the Free Software Foundation.

10. If you wish to incorporate parts of the Program into other free programs whose distribution conditions are different, write to the author to ask for permission. For software which is copyrighted by the Free Software Foundation, write to the Free Software Foundation; we sometimes make exceptions for this. Our decision will be guided by the two goals of preserving the free status of all derivatives of our free software and of promoting the sharing and reuse of software generally.

## NO WARRANTY

11. BECAUSE THE PROGRAM IS LICENSED FREE OF CHARGE, THERE IS NO WARRANTY FOR THE PROGRAM, TO THE EXTENT PERMITTED BY APPLICABLE LAW. EXCEPT WHEN OTHERWISE STATED IN WRITING THE COPYRIGHT HOLDERS AND/OR OTHER PARTIES PROVIDE THE PROGRAM “AS IS” WITHOUT WARRANTY OF ANY KIND, EITHER EXPRESSED OR IMPLIED, INCLUDING, BUT NOT LIMITED TO, THE IMPLIED WARRANTIES OF MERCHANTABILITY AND FITNESS FOR A PARTICULAR PURPOSE. THE ENTIRE RISK AS TO THE QUALITY AND PERFORMANCE OF THE PROGRAM IS WITH YOU. SHOULD THE PROGRAM PROVE DEFECTIVE, YOU ASSUME THE COST OF ALL NECESSARY SERVICING, REPAIR OR CORRECTION.
12. IN NO EVENT UNLESS REQUIRED BY APPLICABLE LAW OR AGREED TO IN WRITING WILL ANY COPYRIGHT HOLDER, OR ANY OTHER PARTY WHO MAY MODIFY AND/OR REDISTRIBUTE THE PROGRAM AS PERMITTED ABOVE, BE LIABLE TO YOU FOR DAMAGES, INCLUDING ANY GENERAL, SPECIAL, INCIDENTAL OR CONSEQUENTIAL DAMAGES ARISING OUT OF THE USE OR INABILITY TO USE THE PROGRAM (INCLUDING BUT NOT LIMITED TO LOSS OF DATA OR DATA BEING RENDERED INACCURATE OR LOSSES SUSTAINED BY YOU OR THIRD PARTIES OR A FAILURE OF THE PROGRAM TO OPERATE WITH ANY OTHER PROGRAMS), EVEN IF SUCH HOLDER OR OTHER PARTY HAS BEEN ADVISED OF THE POSSIBILITY OF SUCH DAMAGES.

## END OF TERMS AND CONDITIONS

### How to Apply These Terms to Your New Programs

If you develop a new program, and you want it to be of the greatest possible use to the public, the best way to achieve this is to make it free software which everyone can redistribute and change under these terms.

To do so, attach the following notices to the program. It is safest to attach them to the start of each source file to most effectively convey the exclusion of warranty; and each file should have at least the “copyright” line and a pointer to where the full notice is found.

<one line to give the program’s name and a brief idea of what it does.>

Copyright (C) <year> <name of author>

This program is free software; you can redistribute it and/or modify it under the terms of the GNU General Public License as published by the Free Software Foundation; either version 2 of the License, or (at your option) any later version.

This program is distributed in the hope that it will be useful, but WITHOUT ANY WARRANTY; without even the implied warranty of MERCHANTABILITY or FITNESS FOR A PARTICULAR PURPOSE. See the GNU General Public License for more details.

You should have received a copy of the GNU General Public License along with this program; if not, write to the Free Software Foundation, Inc., 59 Temple Place, Suite 330, Boston, MA 02111-1307 USA.

Also add information on how to contact you by electronic and paper mail.

If the program is interactive, make it output a short notice like this when it starts in an interactive mode:

Gnomovision version 69, Copyright (C) year name of author Gnomovision comes with ABSOLUTELY NO WARRANTY; for details type ‘show w’. This is free software, and you are welcome to redistribute it under certain conditions; type ‘show c’ for details.

The hypothetical commands ‘show w’ and ‘show c’ should show the appropriate parts of the General Public License. Of course, the commands you use may be called something other than ‘show w’ and ‘show c’; they could even be mouse-clicks or menu items—whatever suits your program.

You should also get your employer (if you work as a programmer) or your school, if any, to sign a “copyright disclaimer” for the program, if necessary. Here is a sample; alter the names:

Yoodyne, Inc., hereby disclaims all copyright interest in the program ‘Gnomovision’ (which makes passes at compilers) written by James Hacker.

<signature of Ty Coon>, 1 April 1989

Ty Coon, President of Vice

This General Public License does not permit incorporating your program into proprietary programs. If your program is a subroutine library, you may consider it more useful to permit linking proprietary applications with the library. If this is what you want to do, use the GNU Library General Public License instead of this License.

## ■ GNU LESSER GENERAL PUBLIC LICENSE

### Version 2.1, February 1999

Copyright (C) 1991, 1999 Free Software Foundation, Inc.  
59 Temple Place, Suite 330, Boston, MA 02111-1307 USA

Everyone is permitted to copy and distribute verbatim copies of this license document, but changing it is not allowed.

[This is the first released version of the Lesser GPL. It also counts as the successor of the GNU Library Public License, version 2, hence the version number 2.1.]

### Preamble

The licenses for most software are designed to take away your freedom to share and change it. By contrast, the GNU General Public Licenses are intended to guarantee your freedom to share and change free software—to make sure the software is free for all its users.

This license, the Lesser General Public License, applies to some specially designated software packages—typically libraries—of the Free Software Foundation and other authors who decide to use it. You can use it too, but we suggest you first think carefully about whether this license or the ordinary General Public License is the better strategy to use in any particular case, based on the explanations below.

When we speak of free software, we are referring to freedom of use, not price. Our General Public Licenses are designed to make sure that you have the freedom to distribute copies of free software (and charge for this service if you wish); that you receive source code or can get it if you want it; that you can change the software and use pieces of it in new free programs; and that you are informed that you can do these things.

To protect your rights, we need to make restrictions that forbid distributors to deny you these rights or to ask you to surrender these rights. These restrictions translate to certain responsibilities for you if you distribute copies of the library or if you modify it.

For example, if you distribute copies of the library, whether gratis or for a fee, you must give the recipients all the rights that we gave you. You must make sure that they, too, receive or can get the source code. If you link other code with the library, you must provide complete object files to the recipients, so that they can relink them with the library after making changes to the library and recompiling it. And you must show them these terms so they know their rights.

We protect your rights with a two-step method: (1) we copyright the library, and (2) we offer you this license, which gives you legal permission to copy, distribute and/or modify the library.

To protect each distributor, we want to make it very clear that there is no warranty for the free library. Also, if the library is modified by someone else and passed on, the recipients should know that what they have is not the original version, so that the original author’s reputation will not be affected by problems that might be introduced by others.

Finally, software patents pose a constant threat to the existence of any free program. We wish to make sure that a company cannot effectively restrict the users of a free program by obtaining a restrictive license from a patent holder. Therefore, we insist that any patent license obtained for a version of the library must be consistent with the full freedom of use specified in this license.

Most GNU software, including some libraries, is covered by the ordinary GNU General Public License. This license, the GNU Lesser General Public License, applies to certain designated libraries, and is quite different from the ordinary General Public License. We use this license for certain libraries in order to permit linking those libraries into non-free programs.

When a program is linked with a library, whether statically or using a shared library, the combination of the two is legally speaking a combined work, a derivative of the original library. The ordinary General Public License therefore permits such linking only if the entire combination fits its criteria of freedom. The Lesser General Public License permits more lax criteria for linking other code with the library.

We call this license the “Lesser” General Public License because it does Less to protect the user’s freedom than the ordinary General Public License. It also provides other free software developers Less of an advantage over competing non-free programs. These disadvantages are the reason we use the ordinary General Public License for many libraries.

However, the Lesser license provides advantages in certain special circumstances.

For example, on rare occasions, there may be a special need to encourage the widest possible use of a certain library, so that it becomes a de-facto standard. To achieve this, non-free programs must be allowed to use the library. A more frequent case is that a free library does the same job as widely used non-free libraries. In this case, there is little to gain by limiting the free library to free software only, so we use the Lesser General Public License.

In other cases, permission to use a particular library in non-free programs enables a greater number of people to use a large body of free software. For example, permission to use the GNU C Library in non-free programs enables many more people to use the whole GNU operating system, as well as its variant, the GNU/Linux operating system.

Although the Lesser General Public License is Less protective of the users' freedom, it does ensure that the user of a program that is linked with the Library has the freedom and the wherewithal to run that program using a modified version of the Library.

The precise terms and conditions for copying, distribution and modification follow. Pay close attention to the difference between a "work based on the library" and a "work that uses the library". The former contains code derived from the library, whereas the latter must be combined with the library in order to run.

## TERMS AND CONDITIONS FOR COPYING, DISTRIBUTION AND MODIFICATION

0. This License Agreement applies to any software library or other program which contains a notice placed by the copyright holder or other authorized party saying it may be distributed under the terms of this Lesser General Public License (also called "this License"). Each licensee is addressed as "you".

A "library" means a collection of software functions and/or data prepared so as to be conveniently linked with application programs (which use some of those functions and data) to form executables.

The "Library", below, refers to any such software library or work which has been distributed under these terms. A "work based on the Library" means either the Library or any derivative work under copyright law: that is to say, a work containing the Library or a portion of it, either verbatim or with modifications and/or translated straightforwardly into another language. (Hereinafter, translation is included without limitation in the term "modification".)

"Source code" for a work means the preferred form of the work for making modifications to it. For a library, complete source code means all the source code for all modules it contains, plus any associated interface definition files, plus the scripts used to control compilation and installation of the library.

Activities other than copying, distribution and modification are not covered by this License; they are outside its scope. The act of running a program using the Library is not restricted, and output from such a program is covered only if its contents constitute a work based on the Library (independent of the use of the Library in a tool for writing it). Whether that is true depends on what the Library does and what the program that uses the Library does.

1. You may copy and distribute verbatim copies of the Library's complete source code as you receive it, in any medium, provided that you conspicuously and appropriately publish on each copy an appropriate copyright notice and disclaimer of warranty; keep intact all the notices that refer to this License and to the absence of any warranty; and distribute a copy of this License along with the Library.

You may charge a fee for the physical act of transferring a copy, and you may at your option offer warranty protection in exchange for a fee.

2. You may modify your copy or copies of the Library or any portion of it, thus forming a work based on the Library, and copy and distribute such modifications or work under the terms of Section 1 above, provided that you also meet all of these conditions:

- a) The modified work must itself be a software library.
- b) You must cause the files modified to carry prominent notices stating that you changed the files and the date of any change.
- c) You must cause the whole of the work to be licensed at no charge to all third parties under the terms of this License.
- d) If a facility in the modified Library refers to a function or a table of data to be supplied by an application program that uses the facility, other than as an argument passed when the facility is invoked, then you must make a good faith effort to ensure that, in the event an application does not supply such function or table, the facility still operates, and performs whatever part of its purpose remains meaningful.

(For example, a function in a library to compute square roots has a purpose that is entirely well-defined independent of the application. Therefore, Subsection 2d requires that any application-supplied function or table used by this function must be optional: if the application does not supply it, the square root function must still compute square roots.)

These requirements apply to the modified work as a whole. If identifiable sections of that work are not derived from the Library, and can be reasonably considered independent and separate works in themselves, then this License, and its terms, do not apply to those sections when you distribute them as separate works. But when you distribute the same sections as part of a whole which is a work based on the Library, the distribution of the whole must be on the terms of this License, whose permissions for other licensees extend to the entire whole, and thus to each and every part regardless of who wrote it.

Thus, it is not the intent of this section to claim rights or contest your rights to work

written entirely by you; rather, the intent is to exercise the right to control the distribution of derivative or collective works based on the Library.

In addition, mere aggregation of another work not based on the Library with the Library (or with a work based on the Library) on a volume of a storage or distribution medium does not bring the other work under the scope of this License.

3. You may opt to apply the terms of the ordinary GNU General Public License instead of this License to a given copy of the Library. To do this, you must alter all the notices that refer to this License, so that they refer to the ordinary GNU General Public License, version 2, instead of to this License. (If a newer version than version 2 of the ordinary GNU General Public License has appeared, then you can specify that version instead if you wish.) Do not make any other change in these notices.

Once this change is made in a given copy, it is irreversible for that copy, so the ordinary GNU General Public License applies to all subsequent copies and derivative works made from that copy.

This option is useful when you wish to copy part of the code of the Library into a program that is not a library.

4. You may copy and distribute the Library (or a portion or derivative of it, under Section 2) in object code or executable form under the terms of Sections 1 and 2 above provided that you accompany it with the complete corresponding machine-readable source code, which must be distributed under the terms of Sections 1 and 2 above on a medium customarily used for software interchange.

If distribution of object code is made by offering access to copy from a designated place, then offering equivalent access to copy the source code from the same place satisfies the requirement to distribute the source code, even though third parties are not compelled to copy the source along with the object code.

5. A program that contains no derivative of any portion of the Library, but is designed to work with the Library by being compiled or linked with it, is called a "work that uses the Library". Such a work, in isolation, is not a derivative work of the Library, and therefore falls outside the scope of this License.

However, linking a "work that uses the Library" with the Library creates an executable that is a derivative of the Library (because it contains portions of the Library), rather than a "work that uses the library". The executable is therefore covered by this License. Section 6 states terms for distribution of such executables.

When a "work that uses the Library" uses material from a header file that is part of the Library, the object code for the work may be a derivative work of the Library even though the source code is not. Whether this is true is especially significant if the work can be linked without the Library, or if the work is itself a library. The threshold for this to be true is not precisely defined by law.

If such an object file uses only numerical parameters, data structure layouts and accessors, and small macros and small inline functions (ten lines or less in length), then the use of the object file is unrestricted, regardless of whether it is legally a derivative work. (Executables containing this object code plus portions of the Library will still fall under Section 6.)

Otherwise, if the work is a derivative of the Library, you may distribute the object code for the work under the terms of Section 6. Any executables containing that work also fall under Section 6, whether or not they are linked directly with the Library itself.

6. As an exception to the Sections above, you may also combine or link a "work that uses the Library" with the Library to produce a work containing portions of the Library, and distribute that work under terms of your choice, provided that the terms permit modification of the work for the customer's own use and reverse engineering for debugging such modifications.

You must give prominent notice with each copy of the work that the Library is used in it and that the Library and its use are covered by this License. You must supply a copy of this License. If the work during execution displays copyright notices, you must include the copyright notice for the Library among them, as well as a reference directing the user to the copy of this License. Also, you must do one of these things:

- a) Accompany the work with the complete corresponding machine-readable source code for the Library including whatever changes were used in the work (which must be distributed under Sections 1 and 2 above); and, if the work is an executable linked with the Library, with the complete machine-readable "work that uses the Library", as object code and/or source code, so that the user can modify the Library and then relink to produce a modified executable containing the modified Library. (It is understood that the user who changes the contents of definitions files in the Library will not necessarily be able to recompile the application to use the modified definitions.)
- b) Use a suitable shared library mechanism for linking with the Library. A suitable mechanism is one that (1) uses at run time a copy of the library already present on the user's computer system, rather than copying library functions into the executable, and (2) will operate properly with a modified version of the library, if the user installs one, as long as the modified version is interface-compatible with the version that the work was made with.
- c) Accompany the work with a written offer, valid for at least three years, to give the same user the materials specified in Subsection 6a, above, for a charge no more than the cost of performing this distribution.

- d) If distribution of the work is made by offering access to copy from a designated place, offer equivalent access to copy the above specified materials from the same place.
- e) Verify that the user has already received a copy of these materials or that you have already sent this user a copy.

For an executable, the required form of the “work that uses the Library” must include any data and utility programs needed for reproducing the executable from it. However, as a special exception, the materials to be distributed need not include anything that is normally distributed (in either source or binary form) with the major components (compiler, kernel, and so on) of the operating system on which the executable runs, unless that component itself accompanies the executable.

It may happen that this requirement contradicts the license restrictions of other proprietary libraries that do not normally accompany the operating system. Such a contradiction means you cannot use both them and the Library together in an executable that you distribute.

7. You may place library facilities that are a work based on the Library side-by-side in a single library together with other library facilities not covered by this License, and distribute such a combined library, provided that the separate distribution of the work based on the Library and of the other library facilities is otherwise permitted, and provided that you do these two things:
  - a) Accompany the combined library with a copy of the same work based on the Library, uncombined with any other library facilities. This must be distributed under the terms of the Sections above.
  - b) Give prominent notice with the combined library of the fact that part of it is a work based on the Library, and explaining where to find the accompanying uncombined form of the same work.
8. You may not copy, modify, sublicense, link with, or distribute the Library except as expressly provided under this License. Any attempt otherwise to copy, modify, sublicense, link with, or distribute the Library is void, and will automatically terminate your rights under this License. However, parties who have received copies, or rights, from you under this License will not have their licenses terminated so long as such parties remain in full compliance.
9. You are not required to accept this License, since you have not signed it. However, nothing else grants you permission to modify or distribute the Library or its derivative works. These actions are prohibited by law if you do not accept this License. Therefore, by modifying or distributing the Library (or any work based on the Library), you indicate your acceptance of this License to do so, and all its terms and conditions for copying, distributing or modifying the Library or works based on it.
10. Each time you redistribute the Library (or any work based on the Library), the recipient automatically receives a license from the original licensor to copy, distribute, link with or modify the Library subject to these terms and conditions. You may not impose any further restrictions on the recipients' exercise of the rights granted herein. You are not responsible for enforcing compliance by third parties with this License.
11. If, as a consequence of a court judgment or allegation of patent infringement or for any other reason (not limited to patent issues), conditions are imposed on you (whether by court order, agreement or otherwise) that contradict the conditions of this License, they do not excuse you from the conditions of this License. If you cannot distribute so as to satisfy simultaneously your obligations under this License and any other pertinent obligations, then as a consequence you may not distribute the Library at all. For example, if a patent license would not permit royalty-free redistribution of the Library by all those who receive copies directly or indirectly through you, then the only way you could satisfy both it and this License would be to refrain entirely from distribution of the Library.

If any portion of this section is held invalid or unenforceable under any particular circumstance, the balance of the section is intended to apply, and the section as a whole is intended to apply in other circumstances.

It is not the purpose of this section to induce you to infringe any patents or other property right claims or to contest validity of any such claims; this section has the sole purpose of protecting the integrity of the free software distribution system which is implemented by public license practices. Many people have made generous contributions to the wide range of software distributed through that system in reliance on consistent application of that system; it is up to the author/donor to decide if he or she is willing to distribute software through any other system and a licensee cannot impose that choice.

This section is intended to make thoroughly clear what is believed to be a consequence of the rest of this License.

12. If the distribution and/or use of the Library is restricted in certain countries either by patents or by copyrighted interfaces, the original copyright holder who places the Library under this License may add an explicit geographical distribution limitation excluding those countries, so that distribution is permitted only in or among countries not thus excluded. In such case, this License incorporates the limitation as if written in the body of this License.
13. The Free Software Foundation may publish revised and/or new versions of the Lesser General Public License from time to time. Such new versions will be similar in spirit to the present version, but may differ in detail to address new problems or concerns.

Each version is given a distinguishing version number. If the Library specifies a version number of this License which applies to it and “any later version”, you have the option of following the terms and conditions either of that version or of any later version published by the Free Software Foundation. If the Library does not specify a license version number, you may choose any version ever published by the Free Software Foundation.

14. If you wish to incorporate parts of the Library into other free programs whose distribution conditions are incompatible with these, write to the author to ask for permission. For software which is copyrighted by the Free Software Foundation, write to the Free Software Foundation; we sometimes make exceptions for this. Our decision will be guided by the two goals of preserving the free status of all derivatives of our free software and of promoting the sharing and reuse of software generally.

## NO WARRANTY

15. BECAUSE THE LIBRARY IS LICENSED FREE OF CHARGE, THERE IS NO WARRANTY FOR THE LIBRARY. TO THE EXTENT PERMITTED BY APPLICABLE LAW, EXCEPT WHEN OTHERWISE STATED IN WRITING THE COPYRIGHT HOLDERS AND/OR OTHER PARTIES PROVIDE THE LIBRARY “AS IS” WITHOUT WARRANTY OF ANY KIND, EITHER EXPRESSED OR IMPLIED, INCLUDING, BUT NOT LIMITED TO, THE IMPLIED WARRANTIES OF MERCHANTABILITY AND FITNESS FOR A PARTICULAR PURPOSE. THE ENTIRE RISK AS TO THE QUALITY AND PERFORMANCE OF THE LIBRARY IS WITH YOU. SHOULD THE LIBRARY PROVE DEFECTIVE, YOU ASSUME THE COST OF ALL NECESSARY SERVICING, REPAIR OR CORRECTION.
16. IN NO EVENT UNLESS REQUIRED BY APPLICABLE LAW OR AGREED TO IN WRITING WILL ANY COPYRIGHT HOLDER, OR ANY OTHER PARTY WHO MAY MODIFY AND/OR REDISTRIBUTE THE LIBRARY AS PERMITTED ABOVE, BE LIABLE TO YOU FOR DAMAGES, INCLUDING ANY GENERAL, SPECIAL, INCIDENTAL OR CONSEQUENTIAL DAMAGES ARISING OUT OF THE USE OR INABILITY TO USE THE LIBRARY (INCLUDING BUT NOT LIMITED TO LOSS OF DATA OR DATA BEING RENDERED INACCURATE OR LOSSES SUSTAINED BY YOU OR THIRD PARTIES OR A FAILURE OF THE LIBRARY TO OPERATE WITH ANY OTHER SOFTWARE), EVEN IF SUCH HOLDER OR OTHER PARTY HAS BEEN ADVISED OF THE POSSIBILITY OF SUCH DAMAGES.

## END OF TERMS AND CONDITIONS

### How to Apply These Terms to Your New Libraries

If you develop a new library, and you want it to be of the greatest possible use to the public, we recommend making it free software that everyone can redistribute and change. You can do so by permitting redistribution under these terms (or, alternatively, under the terms of the ordinary General Public License).

To apply these terms, attach the following notices to the library. It is safest to attach them to the start of each source file to most effectively convey the exclusion of warranty; and each file should have at least the “copyright” line and a pointer to where the full notice is found.

<one line to give the library's name and a brief idea of what it does.>

Copyright (C) <year> <name of author>

This library is free software; you can redistribute it and/or modify it under the terms of the GNU Lesser General Public License as published by the Free Software Foundation; either version 2.1 of the License, or (at your option) any later version.

This library is distributed in the hope that it will be useful, but WITHOUT ANY WARRANTY; without even the implied warranty of MERCHANTABILITY or FITNESS FOR A PARTICULAR PURPOSE. See the GNU Lesser General Public License for more details.

You should have received a copy of the GNU Lesser General Public License along with this library; if not, write to the Free Software Foundation, Inc., 59 Temple Place, Suite 330, Boston, MA 02111-1307 USA

Also add information on how to contact you by electronic and paper mail.

You should also get your employer (if you work as a programmer) or your school, if any, to sign a “copyright disclaimer” for the library, if necessary. Here is a sample; alter the names:

Yoodyne, Inc., hereby disclaims all copyright interest in the library ‘Frob’ (a library for tweaking knobs) written by James Random Hacker.

<signature of Ty Coon>, 1 April 1990

Ty Coon, President of Vice

That's all there is to it!



APEX DIGITAL 1284  
 AUDIOLAB 1216  
 AUDIOTRONIC 1216  
 AUDIOVOX 1417  
 BOSE 1256  
 CAMBRIDGE SOUNDWORKS  
 1397  
 CAPETRONIC 0558  
 CARVER 1116, 1216  
 CENTREX 1284  
 DENON 1387  
 FERGUSON 0558  
 FINE ARTS 1216  
 GRUNDIG 1216  
 HARMAN/KARDON  
 0137, 1331  
 INTEGRA 0162, 1325  
 JBL 0137, 1333  
 JVC 0101, 0558, 1401,  
 1522  
 KLH 1417, 1439  
 KENWOOD 1054, 1340  
 MCS 0066  
 MAGNAVOX 0558, 1116, 1216,  
 1296,  
 MARANTZ 0066, 1116, 1216,  
 1316  
 MICROMEGA 1216  
 MUSICMAGIC 1116  
 MYRYAD 1216  
 NAD 0347  
 NORCENT 1416  
 ONKYO 0162, 0869, 1325  
 OPTIMUS 0558, 1050  
 PANASONIC 0066, 1315, 1545,  
 1790  
 PHILIPS 1116, 1216, 1293,  
 1295, 1296, 1310,  
 1316  
 PIONEER 0041, 0558, 1050,  
 1411  
 POLK AUDIO 1316  
 PROSCAN 1281  
 QUASAR 0066  
 RCA 0558, 1050, 1281,  
 1417, 1636,  
 SABA 0558  
 SANSUI 1116  
 SCHNEIDER 0558  
 SONY 0185, 1085, 1185,  
 1685, 1785  
 STEREOPHONICS 1050  
 SUNFIRE 1340  
 TEAC 1417  
 TECHNICS 0066, 1335, 1336,  
 1545  
 TELEFUNKEN 0558  
 THOMSON 1281  
 THORENS 1216  
 UHER 0558  
 VENTURER 1417  
 VICTOR 0101  
 WARDS 0041, 0185  
 Yamaha 0203, 1203, 1358,  
 2601  
 (TUNER ID1) 2602  
 (TUNER ID2) 2603  
 (iPod) 2606

## SATELLITE TUNER

@SAT 1327  
 ABSAT 0150  
 ALBA 0482  
 ALPHASTAR 0799

AMSTRAD 0874  
 ASTON 0169, 1156  
 ASTRO 0200  
 ATSAT 1327  
 AVALON 0423  
 BLAUPUNKT 0200  
 BRITISH SKY BROADCASTING  
 0874, 1202  
 CANAL DIGITAL 0880  
 CANAL SATELLITE 0880  
 CANAL+ 0880  
 CHAPARRAL 0243  
 CITYCOM 1203  
 CONNEXIONS 0423  
 CROSSDIGITAL 1136  
 CYRUS 0227  
 D-BOX 0750, 1154  
 DMT 1102  
 DNT 0227, 0423  
 DAERYUNG 0423  
 DAEWOO 1323  
 DIGENIUS 0326  
 DIRECTV 0274, 0419, 0593,  
 0666, 0751, 0776,  
 0846, 1103, 1136,  
 1169, 1776, 1883  
 DISH NETWORK SYSTEM  
 0802, 1032  
 DISHPRO 0802, 1032  
 DISTRATEL 0111  
 DREAM MULTIMEDIA  
 1264  
 ECHOSTAR 0194, 0423, 0637,  
 0802, 0880, 0898,  
 1032, 1113  
 ENGEL 1044  
 EXPRESSVU 0802  
 FTE 0890  
 FINLUX 0482  
 FRACARRO 0898  
 FUBA 0423  
 GE 0593  
 GOI 0802  
 GALAXIS 0890, 1138  
 GENERAL INSTRUMENT  
 0896  
 GOLD BOX 0880  
 GRUNDIG 0200, 0874  
 HTS 0802  
 HIRSCHMANN 0200, 0423  
 HITACHI 0482, 0846  
 HUGHES NETWORK SYSTEM  
 0776, 1169, 1776  
 HUMAX 0890, 1203  
 INVIDEO 0898  
 JVC 0802  
 KATHREIN 0150, 0200, 0227,  
 0276, 0685, 1248  
 KREISELMEYER 0200  
 LABGEAR 1323  
 LOGIX 1044  
 LORENZEN 0326  
 MAGNAVOX 0749, 0751  
 MANHATTAN 0482, 1044,  
 1110  
 MARANTZ 0227  
 MEDIASAT 0880  
 MEMOREX 0751  
 METRONIC 0111  
 MITSUBISHI 0776  
 MOTOROLA 0896  
 MYRYAD 0227  
 NEXT LEVEL 0896  
 NOKIA 0482, 0750, 0778,  
 1154, 1250, 1750

OCTALTV 1032  
 ORBITECH 1127  
 PACE 0482, 0874, 1202,  
 1350  
 PANASONIC 0274, 0728, 0874,  
 1347  
 PANDA 0482  
 PAYSAT 0751  
 PHILIPS 0160, 0227, 0482,  
 0749, 0751, 0776,  
 0880, 1103, 1169,  
 1776  
 PIONEER 0880  
 PROMAX 0482  
 PROSCAN 0419, 0593  
 RCA 0170, 0419, 0593,  
 0882  
 RFT 0227  
 RADIOSHACK 0896  
 RADIOLA 0227  
 RADIX 0423  
 SKY 0874, 0883, 1202  
 SM ELECTRONIC 1227  
 SABRE 0482  
 SAGEM 0847, 1141, 1280  
 SAMSUNG 1044, 1136, 1303,  
 1319  
 SAT CONTROL 1327  
 SATSTATION 1110  
 SCHWAIGER 1138  
 SEEMANN 0423  
 SIEMENS 0200  
 SONY 0666, 0874, 1666  
 STAR CHOICE 0896  
 STRONG 1327  
 TPS 0847, 1280  
 TANTEC 0482  
 TECHNISAT 1126, 1127  
 TELESTAR 1127  
 THOMSON 0482, 0880, 1073,  
 1318  
 TOPFIELD 1233  
 TOSHIBA 0776, 0817, 1776  
 ULTIMATETV 0419, 0666  
 UNIDEN 0749, 0751  
 UNIVERSUM 0200  
 VENTANA 0227  
 WISI 0200, 0423, 0482  
 XSAT 0150  
 ZEHNDER 1102  
 ZENITH 0883, 1883

## TAPE DECK

AIWA 0056  
 CARVER 0056  
 GRUNDIG 0056  
 HARMAN/KARDON  
 0056  
 MAGNAVOX 0056  
 MARANTZ 0056  
 MYRYAD 0056  
 OPTIMUS 0054  
 PHILIPS 0056  
 PIONEER 0054  
 POLK AUDIO 0056  
 RCA 0054  
 REVOX 0056  
 SANSUI 0056  
 SONY 0270  
 THORENS 0056  
 WARDS 0054  
 Yamaha 2700,2701

## TV

AGB 0543  
 AOC 0036, 0057, 0087,  
 0119, 0120, 0135,  
 0205, 0207, 0478  
 0131  
 ASA 0036  
 AWA 0036  
 ACURA 0036  
 ADDISON 0119, 0135, 0680  
 ADMIRAL 0120, 0190, 0490  
 ADVENT 0788  
 AIKO 0119  
 AKAI 0036, 0057, 0235,  
 0388, 0543, 0729,  
 0839  
 AKURA 0291  
 ALBA 0036, 0064, 0398,  
 0695  
 AMERICA ACTION 0207  
 AMPRO 0778  
 AMSTRAD 0036, 0064, 0198,  
 0398, 0439, 0460,  
 0543  
 ANAM 0036, 0207, 0277  
 ANAM NATIONAL 0277, 0677  
 ANITECH 0036  
 APEX DIGITAL 0775, 0792,  
 0794  
 AUDIOSONIC 0064, 0136  
 BANG & OLUFSEN 0592  
 BASIC 0036  
 BAUR 0064, 0388, 0539  
 BAYSONIC 0207  
 BEAUMARK 0205  
 BEKO 0397, 0513, 0741,  
 0742  
 BELL & HOWELL 0181  
 BEON 0064  
 BLAUPUNKT 0222  
 BLUE SKY 0695, 1064  
 BONDSTEC 0274  
 BRADFORD 0207  
 BRANDT 0136, 0362  
 BROKSONIC 0263, 0490  
 BUSH 0036, 0064, 0398,  
 0401, 0695, 1064  
 CCE 0064  
 CGE 0274  
 CTC 0274  
 CXC 0207  
 CANDLE 0057  
 CARNIVALE 0057  
 CARVER 0081, 0197  
 CASCADE 0036  
 CATHAY 0064  
 CELEBRITY 0027  
 CELERA 0792  
 CENTURION 0064  
 CHANGHONG 0792  
 CHING TAI 0036, 0119  
 CHUN YUN 0027, 0036, 0119,  
 0207  
 CHUNG HSIN 0080, 0135, 0207  
 CIMLINE 0036  
 CINERAL 0119, 0478  
 CITIZEN 0057, 0087, 0119  
 CLARION 0207  
 CLARIVOX 0064  
 CLATRONIC 0274, 0397  
 CONDOR 0347, 0397  
 CONRAC 0835  
 CONTEC 0036, 0207  
 CRAIG 0207  
 CROSLEY 0081

CROWN	0036, 0064, 0207, 0397, 0445	GRUNPY	0207	MARANTZ	0057, 0064, 0081, 0583	PILOT	0057
CURTIS MATHES	0057, 0074, 0081, 0087, 0120, 0172, 0181, 0193, 0478, 0729, 1174, 1374	HCM	0036, 0439	MARK	0064	PIONEER	0136, 0190, 0193, 0314, 0706, 0787, 0893
DAEWOO	0036, 0057, 0064, 0119, 0135, 0181, 0197, 0205, 0207, 0401, 0478, 0650, 0661, 1688	HALLMARK	0205	MATSUI	0036, 0064, 0235, 0398, 0514, 0543	PORTLAND	0119
DANSAI	0064	HANKOOK	0057, 0205, 0207	MATSUSHITA	0277, 0677	PRANDONI-PRINCE	0543
DAYTON	0036	HANSEATIC	0064, 0347, 0388, 0455, 0583	MEDIATOR	0064	PRIMA	0788
DE GRAAF	0235, 0575	HANTAREX	0543	MEDION	0695, 0835, 1064	PRISM	0078
DECCA	0064, 0543	HARMAN/KARDON	0081	MEGATRON	0172, 0205	PROFEX	0036, 0388
DENON	0172	HARVARD	0207	MEMOREX	0036, 0177, 0181, 0205, 0277, 0490, 1064	PROSCAN	0074
DIGATRON	0064	HAVERMY	0120	METZ	0474	PROTECH	0036, 0064, 0274, 0291, 0445, 0695
DIXI	0036, 0064	HELLO KITTY	0478	MICROMAXX	0835	PROTON	0036, 0057, 0205
DUMONT	0044	HINARI	0036, 0064	MICROSTAR	0835	PULSAR	0044
DWIN	0747, 0801	HISAWA	0482	MIDLAND	0044, 0074, 0078	QUASAR	0078, 0277, 0677
ECE	0064	HITACHI	0036, 0057, 0119, 0132, 0136, 0172, 0190, 0205, 0252, 0383, 0508, 0575, 0605, 1172, 1283	MINERVA	0514	QUELLE	0064, 0131, 0388, 0539
ELBE	0286	HUA TUN	0036	MINOKA	0439	R-LINE	0064
ELECTROBAND	0027	HUANYU	0401	MITSUBISHI	0057, 0120, 0135, 0177, 0181, 0205, 0207, 0263, 0277, 0539, 0863, 1277	RCA	0027, 0057, 0074, 0117, 0119, 0205, 0706, 1074, 1174, 1274, 1374, 1474, 1481, 1574
ELIN	0064, 0575	HYPSON	0064, 0291	MIVAR	0318, 0319, 0543, 0636	RFT	0455
ELITE	0347	ICE	0291, 0398	MOTOROLA	0120	RADIOSHACK	0057, 0074, 0181, 0205, 0207
ELTA	0036	ITS	0398	MULTITECH	0036, 0207	RADIOLA	0064
EMERSON	0181, 0205, 0207, 0263, 0388, 0490, 0650	ITT	0190, 0388, 0575	MYRYAD	0583	RADIOMARELLI	0543
ENVISION	0057, 0840	IMPERIAL	0274, 0397, 0445	NAD	0183, 0205, 0388, 0893	REALISTIC	0057, 0181, 0205, 0207
EPSON	0860	INDIANA	0064	NEC	0036, 0057, 0078, 0181, 0183, 0197, 0205, 0482, 0524, 1731	REDIFFUSION	0388
ERRES	0064	INDIANITY	0081	NEI	0064	REOC	0741
ETHER	0036, 0057	INGELEN	0190	NTC	0119	REVOX	0064
ETRON	0036	INNO HIT	0543	NECKERMANN	0064, 0583	REX	0190, 0286, 0291
EUROPHON	0543	INNOVA	0064	NETSAT	0064	ROADSTAR	0036, 0291, 0445
FERGUSON	0064, 0100, 0136, 0265, 0314, 0362, 0587	INTEQ	0044	NEWAVE	0036, 0119, 0120, 0205	RUNCO	0044, 0057, 0524, 0630
FIDELITY	0388	INTERFUNK	0064, 0190, 0274, 0388, 0539	NIKKAI	0064, 0291	SBR	0064
FINLANDIA	0235, 0373	INTERVISION	0064, 0291, 0404	NIKKO	0057, 0119, 0205	SEG	0291, 0695
FINLUX	0064, 0131, 0132, 0373, 0543	JBL	0081	NOKIA	0388, 0500, 0507, 0575, 0658	SEI	0543
FIRSTAR	0036, 0263	JCB	0027	NORCENT	0775, 0851	SKY	0064
FIRSTLINE	0036, 0274, 0695	JVC	0080, 0398, 0490, 0680, 0710	NORDMENDE	0136, 0314, 0587	SSS	0207
FISHER	0131, 0181, 0235, 0397	JEAN	0036, 0078, 0119, 0183, 0263	OCEANIC	0190, 0388	SABA	0136, 0190, 0314, 0362
FLINT	0482	JENSEN	0788	ONWA	0207, 0460	SACCS	0265
FORMENTI	0064, 0347	KEC	0207	OPTIMUS	0181, 0193, 0277, 0677	SAGEM	0637
FORTRESS	0120	KTV	0057, 0207	ORION	0064, 0263, 0347, 0490, 0543	SAISHO	0036, 0291, 0543
FRONTECH	0190, 0274, 0291	KAISUI	0036	OSAKI	0291, 0439	SALORA	0190, 0380, 0388, 0575
FUJITSU	0710, 0836	KAPSCH	0190	OTTO VERSAND	0064, 0347, 0539, 0583	SAMBERS	0543
FUNAI	0207, 0198, 0291	KARCHER	0637	PALLADIUM	0397, 0445	SAMPO	0036, 0057, 0119, 0120, 0181, 0198, 0205, 0677, 1782
FUTURETECH	0207	KATHREIN	0583	PANAMA	0291	SAMSUNG	0036, 0057, 0064, 0087, 0117, 0119, 0181, 0205, 0291, 0397, 0583, 0614, 0645, 0729, 0793, 0839, 0841
GE	0057, 0074, 0078, 0119, 0205, 0207, 0478, 0587, 1174, 1374, 1481	KENDO	0064	PANASONIC	0064, 0078, 0081, 0190, 0277, 0677, 1437	SANSEI	0490
GEC	0064, 0543	KENWOOD	0057	OSAKI	0291, 0439	SANSUI	0490
GATEWAY	1782, 1783	KNEISSEL	0286, 0462	OTTO VERSAND	0064, 0347, 0539, 0583	SANYO	0131, 0181, 0207, 0235, 0366, 0826
GELOSO	0036	KOLIN	0080, 0135, 0207	PANADISONIC	0064, 0078, 0081, 0190, 0277, 0677, 1437	SCHAUB LORENZ	0388
GENEXXA	0190	KORPEL	0064	PANASONIC	0064, 0078, 0081, 0190, 0277, 0677, 1437	SCHNEIDER	0064, 0274, 0398, 0695
GIBRALTER	0044, 0057	KOYODA	0036	PATHE CINEMA	0265, 0347	SCOTCH	0205
GOLDSTAR	0057, 0064, 0136, 0181, 0205, 0404	L&S ELECTRONIC	0835	PAUSA	0036	SCOTT	0205, 0207, 0263
GOODMANS	0064, 0398, 0401, 0661	LG	0057, 0064, 0087, 0135, 0205, 0741	PENNEY	0057, 0074, 0078, 0087, 0183, 0205, 1374	SEARS	0074, 0081, 0181, 0183, 0198, 0205
GOREMJE	0397	LXI	0074, 0081, 0181, 0183, 0205	PERDIO	0347	SELECO	0190, 0286
GRADIENTE	0080, 0197	LEYCO	0064, 0291	PHILCO	0057, 0064, 0081, 0172, 0205, 0207, 0274, 0490, 1688	SEMIVOX	0207
GRAETZ	0190, 0388	LIESENK & TTER	0064	PHILIPS	0027, 0057, 0064, 0078, 0081, 0119, 0135, 0205, 0401, 0583, 0717, 1481	SEMP	0183
GRANADA	0064, 0235, 0366, 0543	LOEWE	0539	PHONOLA	0064	SHARP	0057, 0120, 0677
GRANDIN	0637	LUXOR	0383, 0388				
GRUNDIG	0064, 0222, 0514, 0583, 0614	M ELECTRONIC	0036, 0064, 0131, 0132, 0136, 0190, 0314, 0373, 0401, 0507				
		MGA	0057, 0177, 0205				
		MTC	0057, 0087, 0539				
		MAGNADYNE	0274, 0543				
		MAGNAFON	0543				
		MAGNAVOX	0057, 0081, 1281, 1481				
		MANESTH	0291, 0347				

SHEN YING	0036, 0119	VESTEL	0064	CYBERNEX	0267	LG	0064, 0069, 0072, 0507
SHENG CHIA	0036, 0120, 0263	VICTOR	0080, 0277, 0677, 0680	CYRUS	0108	LXI	0064
SIAREM	0543			DAEWOO	0072, 0131, 0305, 0669, 1305	LENCO	0305
SIEMENS	0064, 0222	VIDEOSAT	0274	DANSAI	0099	LEYCO	0099
SINUDYNE	0543	VIDIKRON	0081	DE GRAAF	0069	LLOYD'S	0027
SKANTIC	0383	VIDTECH	0205	DECCA	0027, 0108	LOEWE	0064, 0108, 1589
SKYGIANT	0207	VIEWSONIC	1782	DENON	0069	LOGIK	0099, 0267
SKYWORTH	0064	VISION	0347	DUAL	0068	LUXOR	0070, 0075, 0131
SOLAVOX	0190	VOXSON	0190	DUMONT	0027, 0108, 0131	M ELECTRONIC	0027
SONITRON	0235	WALTHAM	0383	DYNATECH	0027	MEI	0062
SONOKO	0036, 0064	WARDS	0057, 0081, 0205, 0893	ESC	0267, 0305	MGA	0070, 0267
SONOLOR	0190, 0235			ELCATECH	0099	MGN TECHNOLOGY	
SONTEC	0064	WATSON	0064, 0347	ELECTROHOME	0064		0267
SONY	0027, 0677, 0861, 1127, 1532, 1678	WAYCON	0183	ELECTROPHONIC	0064	MTC	0027, 0267
		WHITE WESTINGHOUSE	0064, 0347, 0490, 0650	EMEREX	0059	MAGNASONIC	1305
SOUNDESIGN	0205, 0207			EMERSON	0027, 0062, 0064, 0070, 0072, 0211, 0267, 0305, 1305, 1506	MAGNAVOX	0027, 0062, 0066, 0108, 1808
SOUNDWAVE	0064, 0445	Yamaha	0057, 0172, 0677, 0796, 0860, 2900 (projector), 2901 (projector), 2903, 2904 (projector), 0277	FERGUSON	0068, 0347	MAGNIN	0267
SOWA	0078, 0087, 0119, 0183, 0205			FIDELITY	0027	MANESTH	0072, 0099
SQUAREVIEW	0198			FINLANDIA	0108, 0131	MARANTZ	0062, 0108
STANDARD	0036			FINLUX	0027, 0069, 0108, 0131	MARTA	0064
STARLITE	0207	YAPSHHE	0207	FIRSTLINE	0064, 0070, 0072, 0099	MATSUI	0375, 0379
STARLITE	0207	YOKO	0064, 0291			MATSUSHITA	0062
STERN	0190, 0286	ZENITH	0044, 0119, 0205, 0490	FISHER	0074, 0131	MEDION	0375
SUPREME	0027			FUJI	0060, 0062	MEMOREX	0027, 0062, 0064, 0066, 0074, 0075, 0131, 0267, 0334, 0375, 1264
SYLVANIA	0057, 0081, 0198			FUJITSU	0027, 0072	MEMPHIS	0099
SYMPHONIC	0198, 0207			FUNAI	0027	METZ	0064, 0374, 1589
SYNCO	0027, 0087, 0119, 0120, 0205, 0478			GE	0062, 0087, 0267, 0834, 1062, 1087	MINOLTA	0069
SYSLINE	0064			GEC	0108	MINOLTA	0069
T + A	0474			GARRARD	0027	MITSUBISHI	0068, 0070, 0094, 0108, 0834
TCM	0835			GENERAL	0072	MOTOROLA	0062, 0075
TMK	0205			GO VIDEO	0459	MULTITECH	0027, 0099
TNCI	0044			GOLDHAND	0099	MURPHY	0027
TVS	0490			GOLDSTAR	0064, 0252, 0507, 1264	MYRYAD	0108
TACICO	0036, 0119, 0205			GOODMANS	0027, 0064, 0099, 0305	NAD	0131
TAI YI	0036			GRADIENTE	0027	NEC	0062, 0064, 0068, 0075, 0094, 0131
TANDY	0120, 0190			GRAETZ	0068, 0131, 0267	NATIONAL	0253
TASHIKO	0119, 0677			GRANADA	0108, 0131	NECKERMANN	0108
TATUNG	0036, 0064, 0078, 0081, 0087, 0181, 0183, 0543			GRANDIN	0027, 0064, 0099	NESCO	0099
				GRUNDIG	0099, 0108, 0253, 0374	NEWAVE	0064
TEAC	0036, 0064, 0291, 0439, 0445, 0482, 0695, 1064			HCM	0099	NIKKO	0064
				HI-Q	0074	NOBLEX	0267
TEC	0274			HANSEATIC	0064	NOKIA	0068, 0131, 0267
TECHNEMA	0347			HARLEY DAVIDSON	0027	NORDMENDE	0068, 0347
TECHNICS	0078, 0277, 0677			HARMAN/KARDON	0108	OCEANIC	0027, 0068
TECHWOOD	0078			HARWOOD	0099	OKANO	0342, 0375
TECO	0036, 0078, 0119, 0120, 0205, 0291, 0680			HINARI	0099, 0267, 0379	OLYMPUS	0062, 0253
				HITACHI	0027, 0064, 0068, 0069, 0267	OPTIMUS	0064, 0075, 0131, 0459
TEKNIKA	0081, 0087, 0119, 0177, 0207			HUGHES NETWORK SYSTEMS	0069	ORION	0211, 0375, 0379, 1506
TELEFUNKEN	0136, 0289, 0362, 0652, 0729			HYPSON	0099	OSAKI	0027, 0064, 0099
TELEMEISTER	0347			ITT	0068, 0131, 0267	OTTO VERSAND	0108
TELETECH	0036			ITV	0064, 0305	PALLADIUM	0064, 0068, 0099
TENSAI	0347			IMPERIAL	0027	PANASONIC	0062, 0252, 0253, 0643, 1062, 1589
TERA	0057			INTERFUNK	0108	PATHE MARCONI	0068
THOMSON	0136, 0314, 0587, 0652, 1474			JVC	0068, 0072, 0094	PENNEY	0062, 0064, 0069, 0267, 1062, 1264
				JENSEN	0068	PENTAX	0069
THORN	0064, 0131, 0388, 0539			KEC	0064, 0305	PERDIO	0027
				KLH	0099	PHILCO	0062
TOSHIBA	0087, 0181, 0183, 0535, 0645, 0677, 0859, 1283, 1383, 1683, 1731			KAISUI	0099	PHILIPS	0062, 0108, 0645, 1108, 1208
				KENWOOD	0068, 0094	PHONOLA	0108
TRIUMPH	0543			KODAK	0062, 0064	PILOT	0064
TUNTEX	0036, 0057, 0119			KOLIN	0068, 0070	PIONEER	0069, 0094, 0108
UHER	0347			KORPEL	0099	POLK AUDIO	0108
UNIVERSUM	0064, 0131, 0132, 0291, 0373, 0397, 0519					PROFITRONIC	0267
						PROLINE	0027
VECTOR RESEARCH	0057						

## VCR

ASA	0064, 0108
ADMIRAL	0075
ADVENTURA	0027
AIKO	0305
AIWA	0027, 0064, 0334, 0375, 0379
AKAI	0068, 0342
AKIBA	0099
ALBA	0099, 0305, 0342, 0379
AMERICA ACTION	0305
AMERICAN HIGH	0062
AMSTRAD	0027
ANAM	0064, 0253, 0267, 0305, 0507
ANAM NATIONAL	0253, 1589
ANITECH	0099
ASHA	0267
ASUKA	0064
AUDIOVOX	0064, 0305
BAIRD	0027, 0068, 0131
BASIC LINE	0099, 0305
BEAUMARK	0267
BELL & HOWELL	0131
BLAUPUNKT	0253
BRANDT	0347
BRANDT ELECTRONIC	0068
BROKSONIC	0211, 0375, 1506
BUSH	0099, 0305, 0379
CCE	0099, 0305
CGE	0027
CALIX	0064
CANON	0062
CARVER	0108
CIMLINE	0099
CINERAL	0305
CITIZEN	0064, 0305, 1305
COLT	0099
COMBITECH	0379
CRAIG	0064, 0074, 0099, 0267
CROWN	0099, 0305
CURTIS MATHES	0062, 0068, 0087, 1062

PROSCAN	0087, 1087	THOMSON	0068, 0087, 0094, 0347
PROTEC	0099	THORN	0068, 0131
PULSAR	0066	TIVO	0645, 0663
PYE	0108	TOSHIBA	0068, 0070, 0072, 0094, 0108, 0872
QUASAR	0062, 1062	TOTEVISION	0064, 0267
QUELLE	0108	UHER	0267
RCA	0062, 0069, 0087, 0267, 0834, 1062, 1087	UNITECH	0267
RADIOHACK	0027	UNIVERSUM	0027, 0064, 0108, 0267
RADIOLA	0108	VECTOR	0072
RADIX	0064	VICTOR	0068, 0094
RANDEX	0064	VIDEO CONCEPTS	0072
REALISTIC	0027, 0062, 0064, 0074, 0075, 0131	VIDEOMAGIC	0064
REOC	0375	VIDEOSONIC	0267
REPLAYTV	0641, 0643	VILLAIN	0027
REX	0068	WARDS	0027, 0062, 0069, 0074, 0075, 0087, 0099, 0108, 0267
ROADSTAR	0064, 0099, 0267, 0305	WHITE WESTINGHOUSE	0099
RUNCO	0066	XR-1000	0027, 0062, 0099
SBR	0108	Yamaha	0068
SEG	0267	YAMISHI	0099
SEI	0108	YOKAN	0099
STS	0069	YOKO	0267
SABA	0068, 0347	ZENITH	0027, 0060, 0066, 1506
SALORA	0070		
SAMPO	0064, 0075		
SAMSUNG	0072, 0267, 0459		
SANKY	0066, 0075		
SANSUI	0027, 0068, 0094, 1506		
SANYO	0074, 0131, 0267		
SAVILLE	0379		
SCHAUB LORENZ	0027, 0068, 0131		
SCHNEIDER	0027, 0099, 0108		
SCOTT	0070, 0072, 0211		
SEARS	0027, 0062, 0064, 0069, 0074, 0131, 1264		
SELECO	0068		
SEMP	0072		
SHARP	0075, 0834		
SHINTOM	0099, 0131		
SIEMENS	0064, 0108, 0131		
SILVA	0064		
SINGER	0072, 0099		
SINUDYNE	0108		
SONIC BLUE	0641, 0643		
SONTEC	0064		
SONY	0027, 0059, 0060, 0062, 0663, 1259		
SUNKAI	0375		
SUNSTAR	0027		
SUNTRONIC	0027		
SYLVANIA	0027, 0062, 0108, 0070, 1808		
SYMPHONIC	0027		
TMK	0267		
TANDY	0027, 0131		
TASHIKO	0027, 0064		
TATUNG	0027, 0068, 0072, 0094, 0108		
TEAC	0027, 0068, 0305, 0334, 0669		
TECHNICS	0062, 0253		
TECO	0062, 0064, 0068, 0075		
TEKNIKA	0027, 0062, 0064		
TELEAVIA	0068		
TELEFUNKEN	0068, 0347		
TENOSAL	0099		
TENSAI	0027		
THOMAS	0027		





© 2007 YAMAHA CORPORATION All rights reserved.

**YAMAHA ELECTRONICS CORPORATION, USA** 6660 ORANGETHORPE AVE., BUENA PARK, CALIF. 90620, U.S.A.  
**YAMAHA CANADA MUSIC LTD.** 135 MILNER AVE., SCARBOROUGH, ONTARIO M1S 3R1, CANADA  
**YAMAHA ELECTRONIK EUROPA G.m.b.H.** SIEMENSSTR. 22-34, 25462 RELLINGEN BEI HAMBURG, GERMANY  
**YAMAHA ELECTRONIQUE FRANCE S.A.** RUE AMBROISE CROIZAT BP70 CROISSY-BEAUBOURG 77312 MARNE-LA-VALLEE CEDEX02, FRANCE  
**YAMAHA ELECTRONICS (UK) LTD.** YAMAHA HOUSE, 200 RICKMANSWORTH ROAD WATFORD, HERTS WD18 7GQ, ENGLAND  
**YAMAHA SCANDINAVIA A.B.** J.A WETTERGRENS GATA 1, BOX 30053, 400 43 VÄSTRA FRÖLUNDA, SWEDEN  
**YAMAHA MUSIC AUSTRALIA PTY, LTD.** 17-33 MARKET ST., SOUTH MELBOURNE, 3205 VIC., AUSTRALIA

**YAMAHA CORPORATION**  
Printed in Malaysia ◀ WK69490

The circled numbers and alphabets correspond to those in the Owner's Manual.  
 Los números y las letras en el interior de círculos se corresponden con aquellos del manual de instrucciones.  
 带圓圈的數字和文字與說明書中的同類數字和文字相對應。  
 원 번호 및 원 알파벳은 사용 설명서 안의 표기와 일치합니다.

## ■ Front panel/Panel delantero/ 前部面板 / 전면 패널

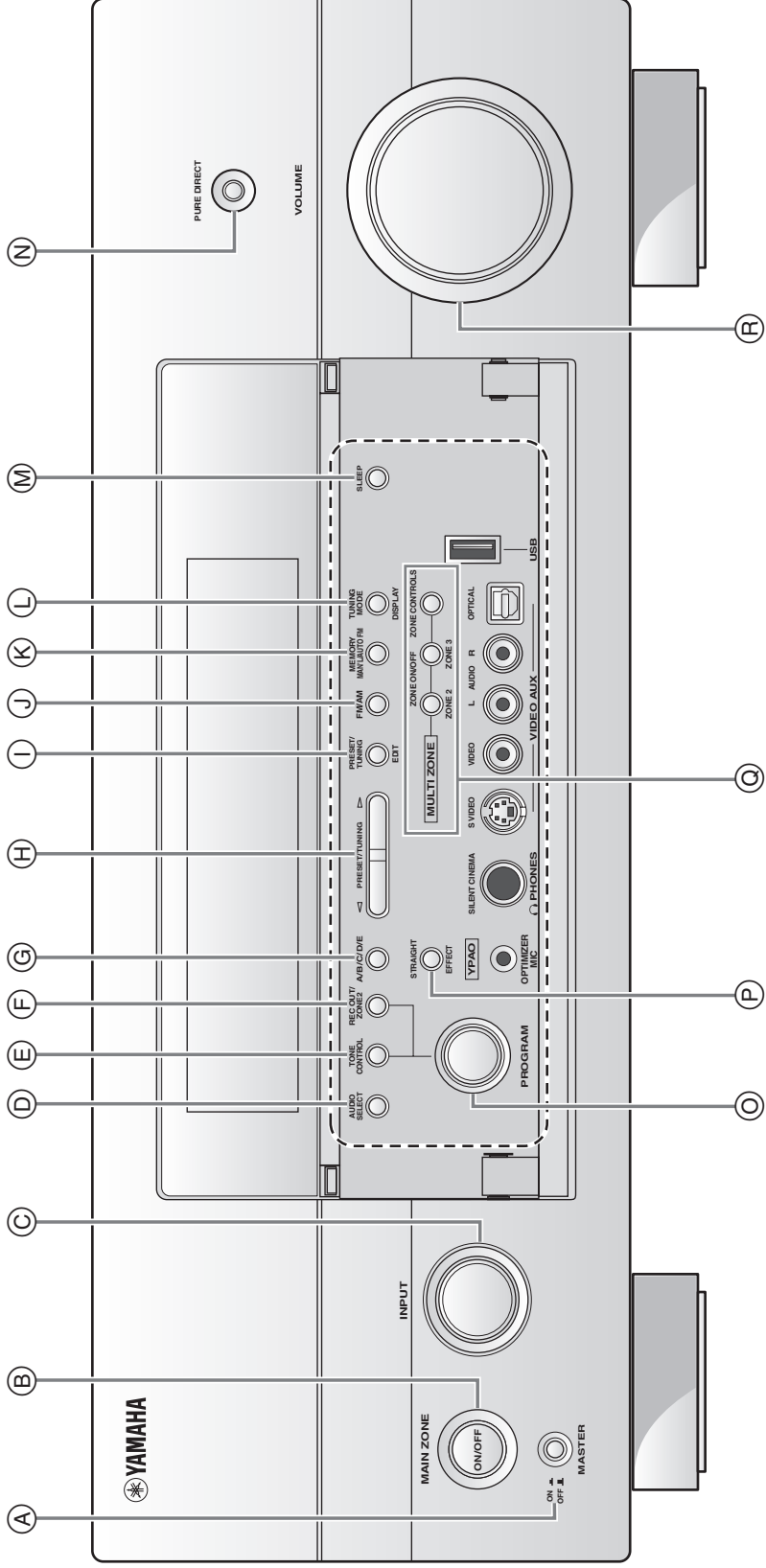

# ■ Remote control/Mando a distancia/ 遥控器 / 리모콘

